



ПРАВИТЕЛЬСТВО САНКТ-ПЕТЕРБУРГА  
КОМИТЕТ ПО НАУКЕ И ВЫСШЕЙ ШКОЛЕ



САНКТ-ПЕТЕРБУРГСКИЙ  
УНИВЕРСИТЕТ УПРАВЛЕНИЯ И ЭКОНОМИКИ

МЕЖДУНАРОДНАЯ  
НАУЧНО-ПРАКТИЧЕСКАЯ КОНФЕРЕНЦИЯ

«РОЛЬ ИНТЕЛЛЕКТУАЛЬНОГО КАПИТАЛА  
В ЭКОНОМИЧЕСКОЙ, СОЦИАЛЬНОЙ  
И ПРАВОВОЙ КУЛЬТУРЕ  
ОБЩЕСТВА XXI ВЕКА»

11–12 НОЯБРЯ 2015 г.

СБОРНИК НАУЧНЫХ ТРУДОВ

САНКТ-ПЕТЕРБУРГ  
2015



ПРАВИТЕЛЬСТВО САНКТ-ПЕТЕРБУРГА  
КОМИТЕТ ПО НАУКЕ  
И ВЫСШЕЙ ШКОЛЕ



САНКТ-ПЕТЕРБУРГСКИЙ  
УНИВЕРСИТЕТ УПРАВЛЕНИЯ  
И ЭКОНОМИКИ

МЕЖДУНАРОДНАЯ  
НАУЧНО-ПРАКТИЧЕСКАЯ  
КОНФЕРЕНЦИЯ

«РОЛЬ ИНТЕЛЛЕКТУАЛЬНОГО  
КАПИТАЛА В ЭКОНОМИЧЕСКОЙ,  
СОЦИАЛЬНОЙ И ПРАВОВОЙ  
КУЛЬТУРЕ ОБЩЕСТВА XXI века»

11–12 НОЯБРЯ 2015 г.

СБОРНИК НАУЧНЫХ ТРУДОВ

САНКТ-ПЕТЕРБУРГ  
2015

УДК 304  
ББК 60  
Р 68

**Издано по заказу Комитета по науке и высшей школе**

*Редакционная коллегия:*

д-р техн. наук, доцент **Г. А. Костин**  
канд. экон. наук, доцент **Г. В. Гетманова**  
канд. ист. наук **И. А. Усова**

**Роль интеллектуального капитала в экономической, социальной и правовой культуре общества XXI века: сборник научных трудов участников Международной научно-практической конференции.** — СПб.: Издательство Санкт-Петербургского университета управления и экономики, 2015. — 554 с.: ил.

ISBN 978-5-94047-752-5

Тематический диапазон представленных в сборнике научных трудов дает представление о вопросах, приоритетных для Международной научно-практической конференции «Роль интеллектуального капитала в экономической, социальной и правовой культуре общества XXI века», состоявшейся 11–12 ноября 2015 г. в Санкт-Петербургском университете управления и экономики. В их числе: интеллектуальный капитал — проблемы и перспективы развития нематериальных активов; гуманитарная составляющая интеллектуального капитала в культуре XXI столетия; формирование финансовой культуры в условиях модернизации экономики; актуальные проблемы формирования правового сознания и правовой культуры общества XXI в.; электронное образование в РФ: настоящее и будущее; стратегия формирования интеллектуального капитала в процессе управления карьерой.

Материалы сборника ориентированы на работников высшего образования и научно-исследовательской сферы, студентов и аспирантов вузов, широкий круг читателей.

УДК 304  
ББК 60

ISBN 978-5-94047-752-5

© Коллектив авторов, 2015  
© СПбУУиЭ, 2015

## **Уважаемые дамы и господа!**

Поздравляю вас с открытием Международной научно-практической конференции «Роль интеллектуального капитала в экономической, социальной и правовой культуре XXI века»!

В ходе осуществления реформ и изменившихся реальностей развития общества, благодаря непрерывному росту открытий и изобретений, общемировой тенденцией становится ориентация на развитие интеллектуального капитала, приравненного по значению к стратегическим ресурсам, таким как золотой фонд, валютный резерв, запасы сырья. Считаю, что данная конференция является значительным событием в международном научно-образовательном пространстве, так как сегодня интеллектуальный капитал все больше превращается в ведущий фактор экономического роста и международного обмена, радикальных структурных сдвигов и высокого уровня конкурентоспособности.

Эта конференция для нас особенная, она проходит в рамках юбилейных мероприятий вуза. В 2015 г. нам исполняется 25 лет!

В обществе нет более универсального и эффективного социального института, чем университет, который готовит квалифицированные кадры, являющиеся интеллектуальным достоянием общества. Тот факт, что Международная научно-практическая конференция «Роль интеллектуального капитала в экономической, социальной и правовой культуре XXI века» проходит в Санкт-Петербургском университете управления и экономики, свидетельствует о признании заслуг коллектива вуза в области генерации новых научных знаний, их распространения с помощью инновационных технологий и использования в производственных процессах и сфере предоставления услуг.

Конференция затрагивает многие актуальные вопросы современности, в частности проблемы и перспективы развития интеллектуального капитала; инновационной деятельности вузов; формирования правового сознания и правовой культуры общества; влияния человеческого фактора на развитие финансовых отношений; международно-правового содержания института интеллектуальной собственности в России и Европейском Союзе; формирования финансовой культуры в условиях модернизации экономики; значения электронных образовательных ресурсов в учебном процессе; использования систем управления проектами для анализа эффективности внедрений информационных технологий.

Многоплановость поднятых вопросов отражена в статьях сборника, который включен в Российскую национальную информационно-аналитическую систему цитирования (РИНЦ), а представленные материалы, несомненно, станут предметом дальнейших исследований и обсуждений специалистов разных направлений.

Выражаю уверенность, что конференция явится основой для актуального и активного научно-практического дискурса и станет регулярно проводиться в Петербурге.

Желаю всем участникам Международной научно-практической конференции «Роль интеллектуального капитала в экономической, социальной и правовой культуре XXI века» найти среди многообразия тем и докладов то, что им

пригодится в повседневном научном труде, и надеюсь, что работа на секциях, круглых столах, мастер-классах будет плодотворной и конструктивной.

В заключении хотелось бы пожелать всем участникам новых интересных идей, их материализации и коммерциализации на благо всего мирового сообщества!

Президент Санкт-Петербургского  
университета управления и экономики,  
доктор экономических наук,  
профессор, академик РАН,  
заслуженный деятель науки РФ



В. А. Гневко

## РАЗДЕЛ 1

# ИНТЕЛЛЕКТУАЛЬНЫЙ КАПИТАЛ: ПРОБЛЕМЫ И ПЕРСПЕКТИВЫ РАЗВИТИЯ НЕМАТЕРИАЛЬНЫХ АКТИВОВ

---

**В. И. Акселевич**

*Санкт-Петербургский университет управления и экономики  
Санкт-Петербург, Россия*

### ТРЕБОВАНИЯ К МАТЕРИАЛЬНО-ТЕХНИЧЕСКОМУ ОБЕСПЕЧЕНИЮ ЗАНЯТИЙ И ПРОФЕССОРСКО- ПРЕПОДАВАТЕЛЬСКОМУ СОСТАВУ ДЛЯ МАКСИМАЛЬНО УСПЕШНОГО РАЗВИТИЯ ИНТЕЛЛЕКТУАЛЬНОГО КАПИТАЛА СТУДЕНТОВ

В статье всесторонне рассматривается понятие «интеллектуального капитала» (ИК) и особенности его формирования у студентов. Формулируются требования к подготовке аудитории и преподавателя для решения задачи развития ИК у студентов. Приводятся различные «подводные» камни, мешающие слаженной работе профессорско-преподавательского состава (ППС) и студентов по развитию ИК.

**Ключевые слова:** интеллектуальный капитал, профессорско-преподавательский состав, аудитория.

Интеллектуальный капитал (ИК) — это знания, навыки, производственный опыт конкретных людей, нематериальные активы, включающие патенты, базы данных, программное обеспечение, товарные знаки и др., которые могут производительно использоваться в целях максимизации прибыли и других экономических и технических результатов [Стюарт, 2007].

Как известно, в доиндустриальном обществе приоритет принадлежал природным и трудовым ресурсам, в индустриальном — материальным, в постиндустриальном — интеллектуальным и информационным ресурсам. В настоящее время технологическая революция с информационными технологиями в центре заново формирует материальную основу общества. В новой информационной экономике — экономике, основанной на знаниях, источник производительности труда заключается в технологии генерирования знаний. Впервые понятие «информационная экономика» было введено в 60-х годах XX в. [Корнейчук, 2006]. Соответственно возросла роль нематериальных активов и ИК. Постепенно всевозможные патенты, «ноу-хау», компьютерные программы стали существенно влиять на производительность труда и конкурентную борьбу.

Сегодня, чтобы устроиться на работу молодой человек должен обладать определенным ИК, включая в него знания, навыки, опыт работы. Откуда юноше, только окончившему вуз, приобрести опыт работы по специальности, без которого так тяжело устроиться на работу? Ответ: в условиях отсутствия разрядки на вакантные должности и плановой экономики вузы должны помочь студентам сформировать и развить достаточный ИК, в том числе приобрести определенный опыт работы по

специальности. Как это сделать? Многое в решении данной проблемы зависит от руководства вуза и профессорско-преподавательского состава (ППС).

Дело в том, что одним из показателей работы преподавателя является посещаемость занятий. Но если студент будет посещать все занятия, то где и когда он приобретет опыт работы? Хорошо в этом плане тем преподавателям, которые знают о гарантированном устройстве выпускника на работу, но таких договоров и организаций, желающих их заключить крайне мало. Попытки задним числом заключить договора о целевом обучении студентов важны преподавателям, от которых это требует администрация вуза для доказательства востребованности своих выпускников, но абсолютно не нужны студентам и работодателям, которые их попросту игнорируют. Есть еще возможность обучения студентов по индивидуальному плану со свободным посещением занятий, но она используется достаточно редко. Дело в том, что студенты — молодые люди с неустойчивой мотивацией, и свобода может сыграть с ними злую шутку.

Вывод из всего вышесказанного: для накопления опыта работы больше доверять преподавателям и студентам и отменить деканатские и вузовские проверки посещаемости студентов. Оставить посещаемость только как один из вариантов прохождения программы обучения, предоставив студенту и преподавателю свободу в выборе образовательного маршрута.

Второй важный момент: число студентов на преподавателя в аудитории. В последнее время оно выросло до нереальных размеров. Недопустимо планировать занятия в аудиториях, где число посадочных мест меньше, чем списочное число студентов. Семинарские занятия должны проводиться в группах численностью 25 студентов, а практические — в подгруппах численностью не более 13 человек на 1 преподавателя. Только в этом случае обеспечивается нормальное накопление ИК студентами. Все «запоточивания», объединения групп на семинарских занятиях абсолютно недопустимы. Нельзя проводить семинар для 50–70 человек. Такую аудиторию невозможно удержать в рамках семинарского занятия. Также невозможно добиться в этом случае реальной работы от каждого студента.

Материально-техническое обеспечение аудиторий для проведения занятий должно включать для лекционных занятий трибуну, ноутбук, экран, мультимедиапроектор, «хвостик» USB, доску со щеткой и фломастерами (или) маркерами, электронную указку с пультом управления показом слайдов, микрофон, динамики. В случае семинарских занятий желательно обеспечение аудитории компьютерной сетью и громкой связью, а также экраном, мультимедиапроектором, кабелем USB, доской со щеткой и фломастерами (или) маркерами. Для практических занятий желательно использовать специализированные аудитории и лаборатории с уникальным оборудованием. Все это непереносимые условия для успешного формирования и развития ИК у обучаемых.

Необходимость в современных условиях формировать у студентов ИК налагает особую ответственность на ППС. Педагоги должны быть грамотными специалистами, постоянно повышать уровень своей подготовленности, быть в курсе новейших разработок по своей дисциплине, педагогике и психологии. Преподаватель должен быть личностью, внушать студентам уважение, иметь собственное мнение по основным вопросам, задаваемым студентами. Нельзя показывать свою слабость — это приведет к потере авторитета.

Администрации следует больше уважать преподавателей, оценивать их работу по конечному результату обучения, меньше отвлекать от подготовки к занятиям и воспитательной работы различными бумажными работами, как бесконечное переписывание программ, связанное с изменением вида компетенций, введением балльно-рейтинговой оценки и планов ее получения, фондами оценочных средств, аннотированными программами, тестами и т. п.

Время, затраченное на бумажную работу, ворует у преподавателей и особенно студентов. Его дефицит отрицательно влияет на величину ИК.

ППС, в свою очередь должен быть знакомым со всеми новинками, касающимися его специальности. Библиотека совместно с кафедрами ежегодно формирует перечень учебников и электронных ресурсов по направлениям и предметам подготовки. Неплохо было бы, если бы на кафедрах перед обеими сессиями и каникулами доводили список новинок до ППС в соответствии с читаемыми предметами. Важную роль в повышении квалификации и кругозора ППС играют семинары и конференции, в том числе выездные. Выступление с докладом или участие в Круглом столе стимулируют лектора к размышлениям, служат накоплению его ИК. Сложным вопросом является оценка качества ИК преподавателей и студентов. К сожалению, самый объективный показатель здесь — востребованность подготовленных студентов, реально оценить практически невозможно. Но есть некие общепринятые показатели, такие, как индекс Хирша, число публикаций в изданиях, реферируемых ВАК, общее число публикаций за определенный период, число выступлений на семинарах и конференциях, число грантов, в борьбе за которые участвовал соискатель и число выигранных им и его подопечными студентами грантов за определенный период.

Конечно, участие в семинарах и конференциях, особенно выездных и международных, проводимых в другом городе или за рубежом, требует немалых, особенно в связи с падением курса рубля денежных средств и сегодня невозможно без финансовой поддержки со стороны администрации вуза. Между тем, это весьма действенное средство повышения ИК. В последние годы широкое распространение получили краткосрочные курсы повышения квалификации с выдачей соответствующих сертификатов.

Большую роль в повышении ИК играет также самостоятельная подготовка преподавателей в библиотеках и Интернете. Способствуют повышению ИК также работы над кандидатской и докторской диссертациями.

Студенты имеют массу возможностей повышения ИК и соответственно своей ценности. Большую роль в упорядочении ИК может сыграть личное портфолио. В него желательно собирать все подготовленные студентом доклады, рефераты, эссе, мультимедиа-презентации, публикации и т. д.

Важную роль в формировании ИК играют инновации. Среди них следует отметить стремительное внедрение в образовательный процесс информационно-коммуникационных технологий, появление массовых открытых онлайн-курсов ведущих университетов мира, MOOC (massive open online courses): Udacity, Coursera, edX, Canvas Network, Open University, Open2Study и др. [Белоцерковский и др., 2006].

Современная модель образования должна готовить людей к деятельности, которая сегодня, может быть, даже еще не придумана. Иначе говоря, требуется ориентация на так называемое «пожизненное» обучение [Акселевич, 2014].

Срок жизни базовых технологий с каждым годом становится все меньше и меньше. Он уже уступает длительности нормативного срока обучения. Полученные студентами знания устаревают раньше, чем могут быть использованы ими в самостоятельной работе.

Соответственно возрастает спрос на межуровневые «пакеты компетенций» и их сертификацию вместо или в дополнение к образованию, выводящему на более высокий уровень квалификационной рамки.

На образовательном рынке появляются новые провайдеры: предпринимательские, виртуальные, кибер-, франчайзинговые, корпоративные университеты, академические брокеры, образовательные стартапы [там же].

Теперь поговорим о «подводных камнях», мешающих качественной подготовке. Первый вопрос, и он же самый главный — финансовый. В 2014 г. рубль подешевел вдвое. При этом финансовый вопрос для обучаемых в негосударственных образо-



вательных учреждениях и ППС этих вузов стоит по-разному. Студенты жалуются на повышение стоимости обучения, преподаватели на низкую заработную плату и отсутствие индексации. Тем не менее, все большее число студентов вынуждено подрабатывать в ущерб учебе. Аналогично и преподаватели ищут приработка, что отрицательно сказывается на качестве образования.

Второй вопрос связан с выполнением гигантского объема лишней и никому не нужной рутинной бумажной работы. Например, составление 17 программ по одному и тому же предмету для 17 направлений подготовки. При этом различия в матрице компетенций, времени обучения и рекомендуемой литературе полностью игнорируются при объединении студенческих групп в потоки для прослушивания лекций. Соответственно всем специальностям читается одно и то же независимо от различий в матрицах и перечнях компетенций.

Третий вопрос связан с вечным торможением верхних эшелонов администрации в ознакомлении со своими указаниями исполнителей. В результате никому не нужная спешка, приводящая к ошибкам и невозможность выполнить работу в срок ввиду прохождения срока к моменту получения исполнителем информации о требуемой работе. Есть предложение фиксировать даты получения заданий и докладывать в ректорат о саботировании выполнения указаний промежуточными инстанциями.

Четвертый вопрос связан с процессом воспитания молодого поколения. В последние 25 лет наметился крен в сторону превращения обучающего процесса в некое предоставление образовательных услуг. Но это совершенно несовместимо с задачей воспитания обучаемых. Слуга не может быть примером для господина. Практика оказания услуг в образовательном процессе приводит к его коррумпируемости, ведет к потере уважения учителей учениками. В здоровом обществе воспитание неразрывно с образованием. Только правильное воспитание способно дать достойные кадры для модернизации экономики страны. При этом нельзя забывать о чести и честности, профессиональности и справедливости. Нельзя все мерить деньгами. Необходимы и прочные знания, доведенные до автоматизма умения, выработанные навыки. И необходима ставка проректора по воспитательной работе в каждом вузе.

Пятый вопрос связан с компанией по поиску плагиата. Боязнь вызывают надуманные средства борьбы за уникальность мышления. Что на самом деле могут программы на сайтах <http://www.antiplagiat.ru>, <http://plagiarisma.ru> и некоторые другие им подобные? Используя принцип работы поисковика «Google» они вычисляют наиболее нестандартные тексты и сочетания, а затем программы действуют похоже на популярную телепрограмму Гуревича «Сто к одному». Только здесь требуется заменять самые употребительные синонимы наиболее редкими. Опыт показывает, что в течение 2–3 часов можно преобразовать любую авторскую страницу в «оригинальную», но это значительно ухудшает качество первоначального текста и затрудняет его понимание. Бездумное применение таких программ к диссертационным исследованиям, творческим работам студентов способно выхолостить смысл большинства из них ибо работают они механически, а для научных трудов важны многочисленные цитирования, споры, дискуссии, в которых вызревает новый научный продукт.

Наконец, нельзя не сказать об idiotических требованиях к содержанию списков литературы при рабочих программах. Почему нельзя включать в них нормативные документы? Ведь судить об изложенном материале на основании первоисточника всегда лучше, чем по чужим комментариям. В этом же ряду требование, чтобы использовали для гуманитарных дисциплин только источники не старше 5 лет, а математических — 10 лет. Можно подумать, что каждые 10 лет меняются теорема Пифагора и законы Ньютона, а современный беглый пересказ лучше воспринимается, чем труды М. В. Ломоносова и Леонардо да Винчи, В. И. Ленина и И. В. Сталина, Карла Маркса и Адама Смита, Д. С. Лихачева и А. И. Солженицына.

Целью образования является выработка у обучающихся системного междисциплинарного критического мышления, приспособляющегося к требованиям научно-технического прогресса. Поставлена задача «Научить учиться» в течение всей жизни. Необходимо обучать универсальным для любого вида деятельности навыкам критического мышления, логики, способности постановки задач, умению выражения своих мыслей в устной и письменной форме, владению основными современными источниками получения и распространения информации и, главное, стремлению к самообучению.

Известно, что практика — критерий истины, поэтому желательно интенсифицировать и увеличить часы практических занятий, в первую очередь для бакалавров. Целесообразно установить некоторые базовые навыки, которые сравнительно легко проверить и которые пригодятся в дальнейшей работе. Например, коммерсант должен разработать типичный договор купли-продажи, метеоролог — прочесть погоду по карте, специалист ГМУ — дать с помощью ГИС экономико-географическое положение муниципального района, врач — сделать укол или наложить повязку и т. п. Без четкого выполнения базовых навыков нельзя допускать студентов к продолжению обучения. Все это хорошо вписывается в задачу формирования и развития ИК студентов.

Необходимо более широкое использование деловых игр, введение игровых элементов в семинарские и практические занятия. Желательно, чтобы в результате реализации предложенных инноваций у студентов в аудитории загорелись глаза, а специальности, которым они обучаются, поднялись в их глазах на высоту, соответствующую востребованности их профессий в повседневной жизнедеятельности.

Современный руководитель ищет новое во всех сферах, где он прикладывает свой труд и энергию. У него должен быть сформирован «инновационный тип мышления». Именно широкое использование инноваций — это ключ к повышению заинтересованности обучаемых учебным процессом и резкому повышению ИК.

В заключение хотелось бы высказать собственные мысли об улучшении качества образования в вузах.

Первое: необходимо радикально уменьшить количество всевозможных бумаг, на которые приходится отвлекаться педагогам, особенно надуманных методическим и научно-исследовательским отделами, в виде бесконечных справок, сведений, карт и паспортов компетенций, пояснительных записок и карт к тестовым комплектам, всевозможных методических рекомендаций и т. д. Для уменьшения этого потока бумаг необходимо максимально сократить число некомпетентных людей «около образования», не ведущих занятия и не занятых в их непосредственном обеспечении.

Второе: целесообразно шире использовать для контроля подготовки и проведения занятий открытые и показательные занятия, взаимопосещения занятий с их последующим тщательным разбором. Практиковать как заранее объявленные, так и неожиданные проверки занятий.

Третье: следует добиваться повышения интереса студентов к занятиям, вовлечения их в дискуссии, споры, интерактивную деятельность.

Четвертое: необходимо прекратить кампанейщину, изживать авральные методы работы, обеспечить нормальное выполнение плановых работ с заранее названными несменяемыми целями.

Все это, несомненно, будет способствовать формированию и развитию ИК ППС и студентов.

### **Библиографический список**

1. Акселевич В. И. Инновации в образовании — необходимая парадигма // Роль образования в формировании экономической, социальной и правовой культуры. СПб.: Изд-во СПбУУиЭ, 2014. с. 446–49.

2. Белоцерковский А. В., Подгайский Э. В., Трубина М. А. Инновационные технологии в образовании и подготовке кадров в области гидрометеорологии // Интернет и современное общество. 2006. С. 127–129.

3. Корнейчук Б. В. Информационная экономика: учеб. пособие. СПб.: Питер, 2006. 400 с.

4. Стюарт Т. А. Интеллектуальный капитал. Новый источник богатства организаций. М.: Поколение, 2007. 368 с.

V. I. Akselevich

## REQUIREMENTS LOGISTICS EMPLOYMENT AND FACULTY FOR THE MAXIMUM SUCCESSFUL DEVELOPMENT OF STUDENTS INTELLECTUAL CAPITAL

The article thoroughly discusses the concept of “intellectual capital” (IC) and the features of its formation at students. Formulates requirements for the preparation of the audience and the teacher to solve the problem of IC students. The various “underwater” stones that prevent well-coordinated work of the teaching staff and students for the development of the IC.

**Keywords:** intellectual capital, the teaching staff, class.

Я. А. Алейник

*Группа компаний «Омега»  
Санкт-Петербург, Россия*

## О РЕАЛИЗАЦИИ ПРОЕКТА ПО СОЗДАНИЮ «ЕДИНОЙ СОЦИОКУЛЬТУРНОЙ ОБРАЗОВАТЕЛЬНОЙ СРЕДЫ» (тезисы доклада)

В данной статье раскрывается роль группы компаний «Омега» в реализации проекта по созданию «Единой социокультурной образовательной среды». Данный проект позволит сделать российскую модель образования более конкурентоспособной.

**Ключевые слова:** образование, образовательная среда, синергетический эффект.

Образование — ключевой фактор конкурентоспособности и устойчивого развития экономики в XXI в. Образование формирует человеческий капитал. Увеличение человеческого капитала на 1% приводит к росту производительности труда на 3,8%. Мировой опыт показывает, что вложения в модернизацию образования приводят к экономическим достижениям государства. Образование прошло сложный путь эволюции от «Образование 1.0» к «Образованию 4.0».

Образование 4.0 — это переход к опережающей модели образования, которое неизбежно формирует «Единую социокультурную образовательную среду» школы, города, государства и позволяет на практике добиваться персонализации, создания личной образовательной среды.

**Единая социокультурная образовательная среда** — это комплекс решений и услуг для системы школьного, средне-профессионального и высшего образования в условиях внедрения ФГОС и ФГОС-3+.

Компоненты системного решения создают синергетический эффект, что позволяет достичь высокой эффективности образовательного процесса. Разработанное системное решение органично функционирует в уже созданной образовательной среде. Единая социокультурная образовательная среда из отдельных кубиков собирает готовые системные решения.

Группа компаний «Омега» решает вопросы создания технологической и программной базы, необходимой для формирования «Единой социокультурной образовательной среды» в виде электронной образовательной платформы, которая включает в себя такие стратегические элементы, как «Школьный Олимп», «Абитуриент», «Сеть электронных университетов», «Академическая мобильность», «Библиотека-24» и некоторые другие.

Ключевым преимуществом сетевого использования стратегических элементов является достижение синергетического эффекта и появления «Единой социокультурной образовательной среды».

**J. A. Aleinik**

## **ABOUT A PROJECT OF CREATION “COMMON SOCIO-CULTURAL EDUCATIONAL ENVIRONMENT”**

**(abstracts)**

This article explores the role of the group of companies “Omega” in the project to create a “United socio-cultural educational environment”. This project will make the Russian model of education more competitive.

**Keywords:** education, educational environment, a synergistic effect.

**И. Н. Аммосов**

*Финансово-экономический институт*

*Северо-Восточного федерального университета им. М. К. Аммосова*

*Якутск, Россия*

## **АНАЛИЗ ЛУЧШИХ ПРАКТИК ВУЗОВ РОССИИ ПО ОРГАНИЗАЦИИ ПЕРЕХОДА К УПРАВЛЕНИЮ ПО ОБРАЗОВАТЕЛЬНЫМ ПРОГРАММАМ**

В статье рассматриваются такие актуальные вопросы модернизации российского образования как переход к управлению по образовательным программам, создание института руководителей направлений подготовки и введение новых должностей в образовательном учреждении. Автор анализирует опыт в этом направлении, прежде всего, федеральных университетов.

**Ключевые слова:** модель управления в вузе, образовательные программы, руководитель образовательной программы.

Долгосрочным приоритетом процесса модернизации профессионального образования является пересмотр структуры, содержания и технологий реализации образовательных программ с учетом требований работодателей, студентов, а также с учетом прогноза рынка труда и социально-культурного и экономического развития [Государственная программа..., 2013, с. 12]. Должны быть развернуты гибкие программы с разными сроками обучения. Для их реализации необходимо обеспечить взаимовыгодное сотрудничество образовательных организаций и работодателей путем разработки гибких учебных планов, изменяющихся с учетом требований работодателей, создания мест для проведения практики студентов, создания системы профессиональной сертификации специалистов объединениями работодателей, формирования налоговых преференций для предприятий, сотрудничающих с образовательными организациями. Необходимо нормативно обеспечить реальное вовлечение работодателей и представителей местного сообщества в управление системами и институтами профессионального образования. Формирование техно-

логических платформ и развитие пилотных инновационных кластеров с участием образовательных организаций создают реальное пространство для реализации этих приоритетов.

Приоритеты госпрограммы преопределили предпринимаемые вузами шаги по реализации образовательных программ: во-первых, по изменению организационной структуры различного ранга (вуза в целом, на уровне основных подразделений, на уровне управленческих подразделений, на уровне кафедр); во-вторых, по реорганизации управления основными образовательными программами (создание института руководителей образовательных программ (направлений), советов по образовательным программам, учебных офисов); в-третьих, по реорганизации кадрового состава подразделений (введение новых должностей).

Среди вузов, активно реорганизующих управление образовательными программами, можно выделить следующие: Балтийский федеральный университет им. Иммануила Канта (БФУ), Дальневосточный федеральный университет (ДВФУ), Северный (Арктический) федеральный университет им. М. В. Ломоносова (САФУ), Южный федеральный университет (ЮФУ), Московский педагогический государственный университет (МПГУ) и НИУ «Высшая школа экономики» (НИУ ВШЭ). Изменения организационной структуры различного ранга на уровне основных подразделений и на уровне кафедр произошли в ЮФУ, ДВФУ, БФУ.

Например, в ЮФУ с целью оптимизации управления учебным процессом в результате структурных преобразований из 32 ранее действующих факультета образовано 20 структурных подразделений (академии, институты, высшая школа бизнеса и др.). В ДВФУ в результате объединения 4 вузов (десятки институтов, факультетов, более 300 кафедр) создано 9 школ (в настоящее время 122 кафедры): Школа экономики и менеджмента; Школа педагогики; Инженерная школа; Школа гуманитарных наук; Школа региональных и международных исследований; Юридическая школа; Школа биомедицины; Школа естественных наук; Школа искусства культуры и спорта.

Таким образом, изменение организационной структуры ЮФУ, ДВФУ, БФУ привело к следующим результатам: во-первых, укрупнение подразделений вуза как следствие создания более эффективной структуры, сокращающей неоптимальные расходы и расширяющей источники доходов; во-вторых, изменение традиционной университетской структуры, в основе которой лежала модель подготовки специалиста, с созданием небольших кафедр по принципу соответствия специализациям. Основной принцип реорганизации организационной структуры — это одно направление подготовки (или группа родственных направлений с небольшими, по 5–10 человек, наборами) — одна кафедра.

Далее рассмотрим опыт реорганизации управления основными образовательными программами (ООП) — создание института руководителей образовательных программ, Советов по образовательным программам, Учебных офисов и т. д. Так, например, в ЮФУ 19.12.2013 г. было утверждено Положение о руководителе направления подготовки (специальности). Это лицо, ответственное за организацию деятельности по проектированию, реализации и совершенствованию качества образовательных программ, разрабатываемых по одному из направлений подготовки бакалавриата, магистратуры, специалитета, аспирантуры. В случае реализации программы бакалавриата профильной направленности может быть введен координатор профиля, ответственный за разработку части образовательной программы, ориентированной на конкретные области знаний и виды деятельности. Руководитель направления подготовки, как правило, возглавляет только одно направление подготовки в бакалавриате.

В ДВФУ в 2013 г. был запущен инфраструктурный проект «Разработка новой модели управления образовательным процессом и формирование института руко-

водителей образовательных программ». Согласно данному проекту, предполагается решение следующих задач: во-первых, у руководителей образовательных программ будет более персонифицированная ответственность за свое направление как перед руководством вуза и студентами, так и перед широкой общественностью и экспертным сообществом; во-вторых, первый подпроект «Институт руководителей образовательных программ», должен определить функции, полномочия и ответственность руководителей ОП, дать им возможность управления необходимыми ресурсами (финансами, кадрами). Само количество ответственных должно быть оценено критически и имеет смысл расширить их полномочия, сформировав руководителей кластеров образовательных программ; в-третьих, в рамках подпроекта «Институт курс-лидеров» будут запущены механизмы, которые должны способствовать самоорганизации профессорско-преподавательского состава кафедр. Должны появиться так называемые курс-лидеры — наиболее авторитетные преподаватели, отвечающие за модернизированный учебный курс своим именем. Сейчас же гарантировать качество 27 тыс. читаемых учебных курсов, весьма затруднительно; в-четвертых, в рамках подпроекта «Бюджетирование образовательных программ» будет формироваться система, при которой руководители ОП станут полноценными владельцами центра финансовой ответственности (ЦФО) и распорядителями основной части бюджета данной ОП. Предполагается, что в числе прочего они смогут самостоятельно регулировать стоимость академического часа. При фиксированном размере бюджета по ОП, зависящей от ее специфики и количества студентов, «раздувая» аудиторную нагрузку, стоимость академического часа для ППС будет снижаться, а при сокращении нагрузки, наоборот, расти.

В САФУ и МПГУ определили, что руководитель ООП — лицо, ответственное за координацию работ по разработке, реализации, мониторингу и совершенствованию (развитию) программы. Он назначается распоряжением директора Института (приказом ректора университета) по представлению заведующего кафедрой, ответственной за реализацию ООП. Руководство ООП бакалавриата и специалитета осуществляется руководителем ООП, а руководство ООП магистратуры осуществляется, как правило, руководителем магистерской программы и академическим консультантом магистерской программы. Педагогическая нагрузка руководителя ООП за выполнение возложенных на него обязанностей определяется в рамках времени, отведенного на внеучебную работу (2-ю половину дня), в объеме до 200 часов в год. Руководителем программы назначается сотрудник университета из числа преподавателей, имеющий ученую степень, звание. Для руководителя ООП желателен опыт административной работы. Для руководителя магистерской программы необходимы: наличие степени доктора наук и/или ученое звание профессора. Руководитель программы может осуществлять руководство не более чем двумя основными образовательными программами одновременно в течение учебного года. Среди целей и задач деятельности руководителя ООП можно выделить следующие: 1) руководство творческим коллективом при разработке ООП, состоящим из сотрудников выпускающего подразделения и сотрудников других подразделений Университета, которые будут участвовать в реализации программы (обеспечивающих подразделений), а также с привлечением внешних экспертов, студентов и выпускников; 2) определение обеспечивающих подразделений Университета и рекомендация сотрудников данных подразделений, а также внешних экспертов для участия в разработке учебно-методического обеспечения ООП и ее реализации; 3) координация работы по обеспечению качества учебно-методического сопровождения ООП в части разработки, согласования и совершенствования учебного плана, рабочих программ учебных дисциплин, практик, материалов промежуточной и итоговой аттестации; 4) оказание помощи педагогическим работникам в освоении и разработке инновационных программ и технологий; 5) организация взаимодействия кафедры с пред-

ставителями работодателя с целью совершенствования подготовки выпускников; 6) осуществление мониторинга качества подготовки студентов по программе в целом (по итогам промежуточной и итоговой аттестации) и по отдельным модулям и дисциплинам в частности; 7) разработка долгосрочного плана непрерывного развития и мониторинга ООП, подготовка и представление на заседаниях кафедры мотивированного заключения о необходимости (или отсутствии необходимости) модификации ООП не реже одного раза в учебный год; 8) организация информационно-рекламных и иных мероприятий, направленных на информационную поддержку, активное продвижение ООП на рынок образовательных услуг, привлечение внешнего финансирования для совершенствования ООП; 9) оказание содействия выпускникам ООП в трудоустройстве; 10) внесение предложений по совершенствованию образовательного процесса и управления развитием ООП.

В САФУ и МПГУ критериями оценки деятельности руководителя являются: 1) конкурс при наборе на ООП, численность контингента; 2) сохранность контингента, доля студентов, отчисленных за неуспеваемость и доля отчисленных по иным причинам; 3) доля трудоустроившихся выпускников программы, работающих по профилю направления подготовки.

В ВШЭ с 2013 г. реализуется проект «Учебные офисы». Целью проекта являлось кардинальное изменение качества сопровождения учебного процесса за счет изменения модели управления и кадрового обеспечения. Решаемыми задачами являлись следующие: во-первых, организация и сопровождение учебного процесса передается с уровня факультета (из учебной части) на уровень образовательной программы (в учебный офис образовательной программы). В этом случае менеджер образовательной программы отвечает не за выполнение конкретных функций (выдачу справок, составление расписания и т. п.), а за организацию, сопровождение, продвижение конкретной образовательной программы как отдельного продукта на рынке образовательных услуг. Это требует соответствующих компетенций менеджеров. Академические решения принимаются академическим руководителем образовательной программы, а решение всех организационных вопросов, оперативное управление и обеспечение студентов всеми необходимыми условиями для качественной реализации программы — это задача менеджера образовательной программы и его коллег. Во-вторых, комплектация штатов: каждый сотрудник учебного офиса при приеме на работу выполняет серию тестовых заданий, проверяющих умения работать с офисными приложениями, знание основ делового и сетевого этикета, умение работать с большими объемами информации, знание норм русского языка, тестирование на уровень владения английским; основными критериями при приеме новых кадров на работу является, кроме профессиональных навыков организации бизнес-процессов, знание английского языка на уровне не ниже Intermediate; при отборе кандидатов на вакансии приветствуются опыт обучения, стажировок или работы в зарубежных вузах, опыт работы в бизнес-структурах или на управленческих позициях. В-третьих, принципы комплектования штатов учебного офиса: 1) штаты привязаны к количеству студентов, обучающихся на программе; 2) «малые» программы (численность студентов до 100 человек) сопровождает один менеджер, если количество студентов больше — в штате появляется администратор, на больших программах (несколько сотен студентов) в штате есть также диспетчер и методист, а один администратор приходится на каждые 250 студентов.

Таким образом, в ряде вузов РФ, в том числе, в федеральных созданы Институты руководителей образовательных программ (направлений), когда можно установить конкретного ответственного за всю образовательную траекторию по той или иной специальности или направлению подготовки. За основу реформирования образовательного процесса был взят опыт ведущих зарубежных западных вузов, где управление строится именно по образовательным программам. Однако реализация нового

подхода сталкивается с недоверием преподавателей и даже управленцев, опирающихся на понятный и привычный институт кафедр. Опыт ДВФУ показал, что продекларировав новую модель, в вузе не смогли вовремя проработать весь пласт управленческих механизмов, необходимых для ее практического внедрения. Например, у руководителей ОП не было реальных управленческих рычагов, с помощью которых они бы выстраивали отношения с кафедрами. Это привело к тому, что некоторые руководители образовательных программ де-факто оказались в подчиненном положении у заведующих кафедрами. В ДВФУ признали, что из всех моделей взаимодействия руководителя ОП и заведующего кафедрой наиболее удачной оказалась форма, когда оба эти субъекта — одно лицо.

Проведенный анализ показал, что изменение организационной структуры вузов (на примере БФУ, ДВФУ, ЮФУ) привело к укрупнению подразделений вуза для сокращения неоптимальных расходов, изменению традиционной университетской структуры по принципу «одно направление подготовки — одна кафедра. Наряду с изменением организационной структуры вузов в настоящее время происходит и реорганизация кадрового состава подразделений, т. е. введение новых должностей — руководитель ООП (ДВФУ, САФУ, МПГУ), руководитель направления подготовки (специальности) (САФУ, ЮФУ), академический руководитель образовательной программы, менеджер программы, методист, администратор и диспетчер факультета (БФУ, ВШЭ). В рассмотренных вузах при реформировании управления образовательными программами вводятся новые должности руководителей и специалистов: руководитель образовательной программы/направления, администратор, менеджер, диспетчер и др. При введении новых должностей необходимо приводить их в соответствие с ЕКС РФ для образовательного учреждения

В июле 2014 г. прошло совещание с участием Председателя Правительства России Д. А. Медведева «О развитии системы высшего образования», на котором выступил министр образования и науки Д. В. Ливанов. Он подчеркнул, что «мы ставим задачу, чтобы подготовка специалистов велась только по тем образовательным программам, которые гарантируют каждому студенту качественное и в будущем востребованное образование. Таким образом, основной наш целевой индикатор деятельности состоит в том, чтобы к 2017 г. у нас все студенты учились по образовательным программам, отвечающих высоким требованиям качества» [Протокол совещания..., 2014, с. 6]. Безусловно, использование опыта рассмотренных вузов страны по организации перехода к управлению по образовательным программам, может только содействовать повышению качества российского образования.

#### **Библиографический список**

1. Государственная программа Российской Федерации «Развитие образования» на 2013–2020 годы: утверждена Распоряжением Правительства Российской Федерации от 15 мая 2013 г. № 792-р [Электронный ресурс]. URL: <http://минобрнауки.рф/документы/3409> (дата обращения: 20.09.2015).
2. Протокол совещания Правительства РФ от 15 июля 2014 г. (Торки, Московская область) [Электронный ресурс]. URL: <http://government.ru/news/13753> (дата обращения: 20.09.2015).

**I. N. Ammosov**

#### **ANALYSIS OF BEST PRACTICES AT ORGANIZING OF TRANSITION TO MANAGEMENT OF THE EDUCATIONAL PROGRAMS IN HIGHER EDUCATION SCHOOLS OF RUSSIA**

The article discusses topical issues of the modernization of higher education in Russia, such as the transition to management of the education programs, the establishment of institution of



leaders in areas of training and the introduction of new positions in educational institutes. The author analyzes the experience of the federal universities in this regard.

**Keywords:** model management at the university, educational programs, the head of the educational program.

**Д. А. Беляева, Д. Д. Владимирский**  
*Санкт-Петербургский университет управления и экономики*  
*Санкт-Петербург, Россия*

## **ВЛИЯНИЕ ИНТЕГРАЦИОННЫХ ПРОЦЕССОВ В СОВРЕМЕННОЙ СИСТЕМЕ ВЫСШЕГО ПРОФЕССИОНАЛЬНОГО ОБРАЗОВАНИЯ НА ФОРМИРОВАНИЕ ЧЕЛОВЕЧЕСКОГО КАПИТАЛА**

На сегодняшний день процессы интеграции затрагивают не только предпринимательские структуры, но и присутствует на рынке образовательных услуг. В статье рассмотрены актуальные проблемы развития российских вузов и их непосредственное влияние на формирование человеческого капитала.

**Ключевые слова:** интеграция, социально-экономическое развитие, инновационная экономика, человеческий капитал.

Согласно Стратегии социально-экономического развития России до 2020 г. необходимым условием формирования инновационной экономики является совершенствование и модернизация всей системы образования, что вызвано объективными причинами, среди которых: экономический рост, повышение качества жизни населения, рост социального благополучия граждан и их безопасность [Стратегия...: электронный ресурс].

На сегодняшний день, вопросам формирования экономики знаний посвящены многочисленные труды российских и зарубежных авторов. В рамках современных концепций производительные силы человека реализуется по средствам человеческого капитала, который рассматривается как ценный ресурс общества, приобретающий все большее значение по сравнению с природными ресурсами того или иного региона [Федорова: электронный ресурс; Драганчук: электронный ресурс].

Человеческий капитал может складываться из любых приобретенных навыков и знаний, способствующих повысить его производительность. К типичным формам инвестирования в человеческий можно отнести [Человеческий капитал: электронный ресурс]:

1. Образование. Оно может состоять и в получении формального высшего образовании, и в последующем продолжении его, и в посещении вечерних курсов по повышению, к примеру, компьютерной грамотности. Образование в различных его видах является главным из направлений деятельности по инвестированию в человеческий капитал, поскольку требует значительных затрат времени и средств.

2. Обучение. Оно может быть профессиональным, т. е. направленным на приобретение знаний и навыков в области профессиональной деятельности, или специальным, нацеленным на приобретение особых умений. Оно может проводиться как в процессе работы (ученичество), так и в отрыве от нее — на специальных курсах. Обучение также может подразделяться на общее (повышение уровня грамотности) и специальное (навыки для определенного вида работы или учреждения). Обучение также составляет большую часть инвестиций в человеческий капитал.

3. Миграция и поиск работы. Миграция рабочей силы рассматривается как инвестиция в человеческий капитал, поскольку переезд из места с низкими заработ-

ками в тот район, где они высокие, ведет не только к повышению заработка, но и к лучшему использованию умений человека. Поиск работы считается вложением капитала, поскольку требует значительных усилий и определенных затрат на сбор информации о рынке труда.

Неоспоримым является и тот факт, что в условиях глобализации экономика знаний способствует повышению результативности в решении стратегических задач инновационного развития страны и ее регионов. Знания и умения повышают роль человеческих ресурсов в производственном процессе, способствуя формированию ядра нового технологического уклада. Таким образом, обмен знаниями является тем драйвером, согласному которому достигается конкурентоспособность стран и регионов. Становится очевидным, что, решающая роль в формировании человеческого капитала принадлежит образованию.

Глобальная конкуренция различных систем образования требует постоянного обновления технологий и формирования инновационной среды. В этой связи вопрос получения качественного образования продолжает оставаться одним из наиболее важных жизненных ценностей граждан, решающим фактором социальной справедливости и политической стабильности [Стратегия...: электронный ресурс]. Формирование инновационной среды в рамках модернизации системы высшего профессионального образования в России осуществляется, во многом, путем образования интегрированного инновационного пространства, которое складывается по средствам объединения университетов.

Первые процессы интеграции в России начались около пяти лет назад в Ростове и Красноярске — были созданы два федеральных университета, Южный и Сибирский. Затем объединения продолжились в Якутске, Екатеринбурге, Архангельске, Владивостоке. В Москве произошло слияние не менее 12 вузов. Этому процессу, охватывающему всю Россию, предшествовал целый ряд инициатив различного уровня, включая президентский. Основная цель — укрупнение вузов, усиление научно-технической базы, оптимизация финансирования системы высшего образования. Ниже нами представлены данные по государственным вузам Санкт-Петербурга и Москвы, прекративших свою деятельность вследствие реорганизации в период с 2012 г. по настоящее время (табл. 1).

*Таблица 1*

**Перечень государственных вузов, прекративших свою деятельность вследствие реорганизации в период с 2012 г. по настоящее время (Москва, Санкт-Петербург)**

№	Город	Вуз	Форма реорганизации	Дата начала реорганизации	Правопреемник
1	Москва	Московский государственный университет тонких химических технологий им. М. В. Ломоносова (МИТХТ)	Ликвидация и присоединение с образованием нового вуза	29.05.2015	Московский технологический университет (МТУ)
2	Москва	Российский государственный технологический университет им. К. Э. Циолковского (МАТИ)	Ликвидация и присоединение в качестве структурного подразделения	24.03.2015	Московский авиационный институт (МАИ)
3	Санкт-Петербург	Санкт-Петербургский государственный университет	Ликвидация и присоединение с образова	10.03.2015	Санкт-Петербургский государственный университет

№	Город	Вуз	Форма реорганизации	Дата начала реорганизации	Правопреемник
		ситет растительных полимеров (СПбГТУРП)	нием нового вуза		промышленных технологий и дизайна
4	Москва	Государственная классическая академия им. Маймонида (ГКА им. Маймонида)	Ликвидация и присоединение в качестве структурного подразделения	10.03.2015	Московский государственный университет дизайна и технологии (МГУДТ)
5	Москва	Московский государственный университет экономики, статистики и информатики (МЭСИ)	Ликвидация и присоединение в качестве структурного подразделения	10.03.2015	Российский экономический университет им. Г. В. Плеханова (РЭУ им. Г. В. Плеханова)
6	Москва	Московский государственный гуманитарный университет им. М. А. Шолохова (МГГУ)	Ликвидация и присоединение в качестве структурного подразделения	26.02.2015	Московский педагогический государственный университет (МПГУ)
7	Москва	Московский государственный индустриальный университет (МГИУ)	Ликвидация и присоединение в качестве структурного подразделения	30.12.2014	Московский государственный машиностроительный университет (МАМИ)
8	Москва	Московский государственный университет приборостроения и информатики (МГУПИ)	Ликвидация и присоединение с образованием нового вуза	09.06.2014	Московский государственный университет информационных технологий, радиотехники и электроники
9	Москва	Московский государственный агроинженерный университет им. В. П. Горячкина	Ликвидация и присоединение в качестве структурного подразделения	04.04.2014	Российский государственный аграрный университет — МСХА им. К. А. Тимирязева
10.	Москва	Московский государственный университет природообустройства	Ликвидация и присоединение в качестве структурного подразделения	04.04.2014	Российский государственный аграрный университет — МСХА им. К. А. Тимирязева
11	Москва	Московская государственная академия делового администрирования (МГАДА)	Ликвидация и присоединение в качестве структурного подразделения	23.07.2013	Московский государственный педагогический университет (МГПУ)
12	Санкт-Петербург	Санкт-Петербургский государственный университет сервиса и экономики (СПбГУСЭ)	Ликвидация и присоединение в качестве структурного подразделения	29.12.2012	Санкт-Петербургский государственный экономический университет (СПбГЭУ)
13	Москва	Московский государственный открытый	Ликвидация и присоединение в каче-	20.12.2012	Московский государственный

№	Город	Вуз	Форма реорганизации	Дата начала реорганизации	Правопреемник
		университет им. В. С. Черномырдина (МГОУ)	стве структурного подразделения		машиностроительный университет (МАМИ)
14	Москва	Московский государственный вечерний металлургический институт (МГВМИ)	Ликвидация и присоединение в качестве структурного подразделения	20.12.2012	Московский государственный машиностроительный университет (МАМИ)
15	Москва	Российский государственный торгово-экономический университет (РГТЭУ)	Ликвидация и присоединение в качестве структурного подразделения	20.12.2012	Российский экономический университет им. Г. В. Плеханова (РЭУ им. Г. В. Плеханова)
16	Москва	Российский государственный университет инновационных технологий и предпринимательства (РГУИТП)	Ликвидация и присоединение в качестве структурного подразделения	10.10.2012	Московский государственный университет технологий и управления им. К. Г. Разумовского (МГУТУ)
17	Санкт-Петербург	Государственная морская академия им. адмирала С. О. Макарова (ГМА)	Ликвидация и присоединение с образованием нового вуза	11.09.2012	Государственный университет морского и речного флота им. адмирала С. О. Макарова (ГУМРФ)
18	Санкт-Петербург	Санкт-Петербургский государственный университет водных коммуникаций (СПбГУВК)	Ликвидация, слияние и образование нового вуза	11.09.2012	Государственный университет морского и речного флота им. адмирала С. О. Макарова (ГУМРФ)
19	Санкт-Петербург	Санкт-Петербургский государственный университет экономики и финансов (СПбГУЭФ)	Ликвидация, слияние и образование нового вуза	01.08.2012	Санкт-Петербургский государственный экономический университет (СПбГЭУ)
20	Санкт-Петербург	Санкт-Петербургский государственный инженерно-экономический университет (СПбГИЭУ) ИНЖЭКОН	Ликвидация, слияние и образование нового вуза	01.08.2012	Санкт-Петербургский государственный экономический университет (СПбГЭУ)
21	Москва	Московский государственный горный университет (МГГУ)	Ликвидация и присоединение в качестве структурного подразделения	14.05.2012	Национальный исследовательский технологический университет «МИСиС» (МИСиС)
22	Москва	Государственный университет	Ликвидация и присоединение в каче-	02.05.2012	Финансовый университет при

№	Город	Вуз	Форма реорганизации	Дата начала реорганизации	Правопреемник
		Министерства финансов РФ (ГУМФ)	стве структурного подразделения		Правительстве РФ (Финансовый университет)
23.	Москва	Всероссийская государственная налоговая академия Министерства финансов РФ (ВГНА)	Ликвидация и присоединение в качестве структурного подразделения	02.05.2012	Финансовый университет при Правительстве РФ (Финансовый университет)

Источник: [В помощь поступающим в вузы: электронный ресурс].

По данным Ассоциации негосударственных вузов в данный момент к объединению готовятся еще 11 вузов в Москве и девять в Санкт-Петербурге [К объединению готовятся...: электронный ресурс]. Из таблицы видно, что процесс интеграции российских вузов находится в активной форме. Однако, совершенно справедливо возникает вопрос, способствуют ли данные процессы сохранению качества образования и повышению уровня конкурентоспособности российских вузов на международном образовательном пространстве? Очевидно, что в современном образовательном пространстве критерии оценки вузов складываются из многих показателей: публикационная активность ППС в российских и международных журналах, база научно-исследовательских работ, приглашенные ученые с высокими степенями и т. д. Сам же факт слияния высших учебных вузов не свидетельствует об автоматическом наращивании данных показателей. Другой важной проблемой становится проблема повышения безработицы в данной сфере. Ведь, слияния могут приводить к объединению одинаковых кафедр в разных вузах, изменению организации учебного процесса, изменению штатного состава и чаще всего на практике к утечке высококвалифицированных кадров [Гневко, 2014; Беляева, 2014, с. 12].

С другой стороны, создание вузов регионообразующего значения в условиях экономической нестабильности обеспечит новое качество подготовки кадров высшей квалификации, так как слияния вузов, по сути, могут синтезировать направления подготовки, в том числе инженерную и управленческую. Безусловно, современный абитуриент имеет многочисленные возможности ознакомиться с рейтингами вузов России, делая свой выбор в пользу того или иного высшего учебного. Но необходимо помнить, что одним из главных условий развития системы высшего профессионального образования является вовлеченность студентов в процесс образовательного и научного познания, а это реализуемо только путем выстраивания цепочки вуз — студент — работодатель. Данная позиция, позволит не только сохранить известные в мире российские научные школы, но и вырастить новое поколение исследователей, ориентированных на потребности инновационной экономики знаний.

### Библиографический список

1. Беляева Д. А. Слияния и поглощения российских вузов: проблемы и перспективы развития // Роль образования в формировании экономической, социальной и правовой культуры. СПб.: Изд-во СПбУУиЭ, 2014. С. 11–12.
2. В помощь поступающим в вузы [Электронный ресурс]. URL: <http://postuplenie.ru/reorganisation/> (дата обращения: 24.09.2015).
3. Гневко В. А. Инновационные методы модернизации образования в вузовских структурах // Экономика и управление. 2014. № 6. С. 32–35.

4. Драганчук Л. С. Образование и развитие человеческого капитала в России // Проблемы современной экономики [Электронный ресурс]. URL: <http://www.m-economy.ru/art.php?nArtId=3447> (дата обращения: 24.09.2015).

5. К объединению готовятся 20 вузов в Москве и Санкт-Петербурге [Электронный ресурс]. URL: <http://www.edu.ru/news/education/25360/> (дата обращения: 24.09.2015).

6. Стратегия социально-экономического развития России до 2020 года [Электронный ресурс]. URL: [http://www.consultant.ru/document/cons\\_doc\\_LAW\\_82134/404acc6b6b806af7e46939aa23904ac1df1f5/](http://www.consultant.ru/document/cons_doc_LAW_82134/404acc6b6b806af7e46939aa23904ac1df1f5/) (дата обращения: 24.09.2015).

7. Федорова А. В. Вопросы управления знаниями при интеграции вузов и инновационных предприятий // Экономика и менеджмент инновационных технологий [Электронный ресурс]. URL: <http://ekonomika.snauka.ru/2013/12/3598> (дата обращения: 24.09.2015).

8. Человеческий капитал [Электронный ресурс]. URL: [http://dps.smrtlc.ru/Int\\_Encycl/Human\\_capital.htm](http://dps.smrtlc.ru/Int_Encycl/Human_capital.htm) (дата обращения: 24.09.2015).

D. A. Belyaeva, D. D. Vladimirskiy

## THE INFLUENCE OF INTEGRATION PROCESSES IN THE MODERN SYSTEM OF HIGHER PROFESSIONAL EDUCATION ON THE FORMATION OF HUMAN CAPITAL

The processes of integration has affected by the present day not only on business structures but on the market of educational services. Actual problems of development of Russian universities and their direct impact on human capital formation are considered.

**Keywords:** integration, socio and economic development, innovative economy, human capital.

**В. В. Богатырёва**

*Полоцкий государственный университет  
Новополоцк, Республика Беларусь*

## ЧЕЛОВЕЧЕСКИЙ КАПИТАЛ КАК ФАКТОР, ПРЕДОПРЕДЕЛЯЮЩИЙ ИННОВАЦИОННОЕ РАЗВИТИЕ ГОСУДАРСТВА

В статье представлена взаимосвязь категорий человеческого капитал, человеческие ресурсы, интеллектуальный капитал. Представлен концептуальный базис функционирования институтов и программ поддержки инновационного развития Республики Беларусь и Казахстана.

**Ключевые слова:** человеческий капитал, человеческие ресурсы, интеллектуальный капитал, инновационное развитие.

Научным сообществом общепризнанно, что важным фактором, определяющим состояние и уровень развития национального хозяйства, а значит и инновационное развитие государства, является его интеллектуальный потенциал, основу которого составляет человеческий капитал, во многом определяющий способность государства действовать в мировой экономической системе. Огромные преимущества в создании условий для роста благосостояния граждан, формирования и развития экономики знаний, информационного общества имеют государства с накопленным высококачественным человеческим капиталом.

Высокий уровень и качество накопленного человеческого капитала необходимы для ускоренного осуществления технологического обновления производств, рыночных преобразований экономики, повышения качества жизни населения в целом. В современной экономической науке человеческий фактор рассматривается в качестве решающего фактора инновационного развития государства. Доказано, что в настоящее время природный и финансовый капитал больше не являются первостепенными факторами развития. Сегодня таким фактором выступает человеческий ресурс, поскольку новейшие отрасли требуют глубоких знаний, навыков, умений, которыми обладает человек. Кроме того, в человеческом ресурсе скрываются наибольшие резервы для повышения эффективности функционирования инновационной экономики, а также наращивания конкурентных преимуществ. Исследования ученых и практический опыт показали, что национальное богатство общества зависит от характера занятий людей, их способности к труду, а эффективность развития экономики современных государств в наибольшей степени зависит от средств, вкладываемых в человеческий ресурс.

Человеческий капитал формируется и растет за счет инвестиций в него; человеческий капитал — есть часть задействованного в производственно-хозяйственной деятельности имеющегося потенциала; важнейшим фактором роста человеческого капитала является повышение образования его носителя.

Подтверждение взаимосвязи между человеческим капиталом — элементом национального богатства страны и инвестициями, осуществляемыми в него, подтверждают ежегодно собираемые и анализируемые сведения о составляющих национального богатства стран мира. Уровень человеческого развития во многом предопределяет и свидетельствует об уровне развития страны.

Таким образом, особое внимание должно уделяться повышению качественного уровня человеческого капитала посредством формирования и функционирования системы финансового управления его воспроизводством. Особую роль в процессе воспроизводства человеческого капитала играет государство посредством финансирования программ, направленных на развитие инновационной, научной составляющей экономики.

В целях повышения эффективности механизма финансирования необходимо предусмотреть использование программно-целевого метода управления экономикой Республики Беларусь посредством внедрения новой системы распределения государственных средств.

Рассмотрим возможные цели и задачи программно-целевого метода управления экономикой, а также представим опыт ближайших стран по вопросу поддержки инновационного развития, науки и высоких технологий.

В текущей пятилетке в Республике Беларусь действовала 101 государственная программа (без учета специальных программ). При проведении ежегодного мониторинга хода реализации государственных программ Министерством экономики были выявлены характерные проблемы, которые могут быть сформулированы следующим образом:

- реализуемые программы зачастую не содержат показатели и (или) методику оценки эффективности их реализации;
- система показателей оценки не позволяет оценить степень решения поставленных задач;
- не определен порядок проведения оценки расходов в контексте их оптимизации и применения полученных результатов оценки в бюджетном процессе;
- зачастую выбранные для осуществления мониторинга эмпирические данные в полной мере не соответствуют действительности;
- при планировании бюджетных расходов на программу не в полной мере учитываются полученные результаты ее реализации в предыдущем периоде.

Кроме того, вне рамок государственных программ оказывается и индивидуальная государственная поддержка. Причем, как показывает практика, существующие методы распределения господдержки не позволяют достичь высокой эффективности ее реализации. Учитывая, что порядка 2,6% ВВП в 2014 г. было направлено на цели господдержки, инструментарий решения обозначенной проблемы приобретает особую практическую значимость [Министерство экономики..., 2015].

В настоящее время для повышения эффективности использования бюджетных и льготных кредитных ресурсов Минэкономики разработаны взаимоувязанные проекты документов, которые призваны упорядочить вопросы разработки, финансирования и оценки эффективности государственных программ и их реализации: Проект Указа Президента Республики Беларусь «О государственных программах и некоторых вопросах оказания государственной финансовой поддержки» и проекты постановлений Совета Министров Республики Беларусь о порядке формирования и уточнения перечня государственных программ, об утверждении положений о порядке формирования, финансирования, исполнения и оценке эффективности государственных программ и порядке проведения конкурса для субъектов хозяйствования, претендующих на получение государственной поддержки. Названные документы предполагают внедрение новой системы распределения государственных средств, суть которой заключается в следующем: все государственные программы разрабатываются одновременно с пятилеткой и в развитие ее приоритетов; основанием формирования государственных программ является их перечень, разрабатываемый с учетом расходных обязательств бюджета, утверждаемый Советом Министров Республики Беларусь и являющийся основанием для формирования бюджета по программно-целевому методу; переход на программный подход к оказанию государственной поддержке, предполагающий предоставление государственной финансовой поддержки только в рамках государственных программ. При этом определено, что для достижения цели государственной программы разрабатываются подпрограммы, предусматривающие решение конкретных задач государственных программ; для контроля за ходом реализации государственных программ предусматривается проведение ежеквартального мониторинга реализации подпрограмм; для осуществления качественного и объективного мониторинга определены требования к целевым показателям, характеризующим реализацию задач подпрограмм в соответствующем финансовом году.

При этом, государственная программа должна содержать: указание на приоритет социально-экономического развития Республики Беларусь, в соответствии с которым разработана программа; цель программы; ответственного заказчика, наименование подпрограмм, включаемых в программу и их заказчиков, задачи подпрограмм и сроки их реализации; характеризующие реализацию задач подпрограмм в соответствующем финансовом году, объем общего финансового обеспечения по годам реализации, в том числе обеспечение бюджетными средствами, оценку эффективности программы.

Представляется, что принимаемые меры позволят повысить эффективность государственного финансирования в целом, в том числе программ, обеспечивающих инновационное развитие, науки и высоких технологий, что, в свою очередь, обеспечит увеличение объемов расходов на НИОКР.

Учитывая, что данный материал подготовлен для опубликования на территории Российской Федерации, рассмотрим на примере страны-партнера и России и Беларуси — Казахстана пути финансирования инновационного предпринимательства. Государственная программа инновационного развития Казахстана берет отсчет с 2010 г. На первом этапе после подготовительной фазы, программа фокусировалась на модернизации производственной базы. Вторым этапом стал этап создания новой экономики: направлен на создание новых предприятий с участием компа-



ний, которые являются мировыми лидерами в своих секторах. Третий этап подразумевал создание основы для экономики будущего через инвестиции в аэрокосмическую промышленность, биотехнологии, информационные технологии и альтернативные источники производства энергии [Proposed Assistance..., 2006; Стратегия для Казахстана, 2010; Barisitz, Lahnsteiner, 2010].

Стратегический план развития Республики Казахстан до 2020 г. основан на принципах развития финансовой поддержки инновационной деятельности в стране.

Так, в Казахстане работает ряд учреждений, участвующих в финансировании инвестиций, привлечении в инфраструктурные проекты ресурсов для инноваций. Важнейшими институтами в этой области являются [Alexander, 2009; Korean Institute..., 2011; Обзор инновационного развития..., 2015]:

- Банк развития Казахстана (БРК), который оказывает финансовую поддержку частному сектору и государственным организациям путем предоставления среднесрочных и долгосрочных кредитов под низкие проценты. Банк фокусируется на инфраструктурных проектах и кредитовании промышленных предприятий и является собственностью Самрук-Казына. БРК был основан в 2001 г.
- Фонд развития предпринимательства (ДАМУ) был создан в 1997 г. для финансовой и нефинансовой поддержки малых и средних предприятий и стимулирования спроса на продукцию и услуги этих предприятий. ДАМУ работает на региональном и национальном уровнях и полностью принадлежит Самрук-Казына.
- Инвестиционный Фонд Казахстана был создан в 2003 г. для частных инвестиций в акционерный капитал, был полностью инвестирован в 36 фондов. В связи с экономическим кризисом и ошибками в выборе большинство этих инвестиций не окупаются. Фонд реорганизует операции.
- Национальный инновационный фонд (НИФ) активно участвует в продвижении инноваций посредством инвестиций в акционерный капитал, капитализации отечественных и зарубежных венчурных фондов, грантов на НИОКР, поддержки технопарков и стимулирования развития инновационной культуры. Фонд был создан в 2003 г. при Министерстве индустрии и новых технологий.
- Фонд науки был создан в 2006 г. Он активно работает в области ИКТ и космических технологий, нанотехнологий и новых материалов, биотехнологии, технологии возобновляемой энергии и ядерной технологии. Фонд предоставляет займы ученым, которые планируют создать компанию или продать результаты своих исследований в течение 3–5 лет.

Интересно, что большинство проектов НИФ по финансированию поддерживают модернизацию, а не «чистые» инновации. Такой акцент на модернизацию, который, похоже, отражает нужды и потребности компаний, подтверждается деятельностью в рамках грантового финансирования НИОКР. Такая тенденция присуща белорусской экономике.

Таким образом, в настоящее время, как в Беларуси, так и в других странах человеческий капитал и интеллектуальный в целом занимают ключевые позиции в процессе становления инновационной экономики. Финансирование наукоемких процессов — одно из приоритетных направлений. Вместе с тем, следует отметить, что только бережное отношение к важнейшему ресурсу государства — человеческому — будет способствовать расширенному воспроизводству человеческого капитала, важнейшего элемента национального богатства страны.

#### **Библиографический список**

1. Министерство экономики Республики Беларусь [Электронный ресурс]. URL: <http://www.economy.gov.by/> (дата обращения: 16.06.2015).

2. Обзор инновационного развития Казахстана [Электронный ресурс]. URL: [http://www.un.org/ru/publications/pdfs/innovative\\_development\\_survey\\_kazakhstan\\_rus.pdf](http://www.un.org/ru/publications/pdfs/innovative_development_survey_kazakhstan_rus.pdf) (дата обращения: 14.06.2015).

3. Стратегия для Казахстана. Лондон, 2010.

4. *Alexander P.* Battered and bruised but ready to move forward // *The Banker*. 2009. May. No 1.

5. *Barisitz S., Lahnsteiner M.* From Stormy Expansion to Riding out the Storm // *Vienna*. 2010. No 19.

6. Korean Institute for Development Strategies. Seoul, 2011.

7. Proposed Assistance to Private Bank in Kazakhstan. ADB, 2006.

V. V. Bahaturava

## HUMAN CAPITAL AS A FACTOR DEFINING THE INNOVATIVE DEVELOPMENT OF THE STATE

The article presented the relationship of the categories “human capital”, “human resources”, “intellectual capital”. Submitted the conceptual basis of the functioning of institutions and support programmes for innovative development of the Republic of Belarus and Kazakhstan.

**Keywords:** human capital, human resources, intellectual capital, innovative development.

**Л. Д. Бондарь**

*Санкт-Петербургский филиал Архива РАН,  
Санкт-Петербургский университет управления и экономики  
Санкт-Петербург, Россия*

**О. Н. Полянская**

*Бурятский государственный университет  
Улан-Удэ, Россия*

## ПРАВОСЛАВНАЯ КУЛЬТУРА В КИТАЕ: ИНТЕЛЛЕКТУАЛЬНЫЕ ЭЛИТЫ И ДУХОВНЫЕ КРУГИ ВЧЕРА И СЕГОДНЯ<sup>1</sup>

Статья освещает вопросы взаимодействия научных кругов (в первую очередь Петербургской Императорской академии наук) с Русской православной духовной миссией в Китае. Это сотрудничество прослеживается на протяжении XIX в. и прекращается в XX в., когда возникает осторожное отношение китайских властей к православию. Место православия в китайской культуре сегодня обеспечивают те же интеллектуальные круги.

**Ключевые слова:** Русская духовная миссия в Китае, Академия наук и миссионерская деятельность, взаимодействие интеллектуальных и духовных кругов.

Центром формирования православной культуры в Китае стала Русская православная духовная миссия в Пекине, утвержденная Петром I в 1712 г. во главе с архимандритом Илларионом (Лежайским). Миссия имела своей целью обеспечить духовными наставниками русское, а точнее православное, население Китая, к которому принадлежали, в первую очередь, албазинцы — пленные, захваченные цинской армией в 1685 г. при взятии крепости Албазин на Амуре, в числе которых оказались, наряду с русскими, буряты, калмыки и пр. Правовые основы функционирования

---

<sup>1</sup> Работа Л. Д. Бондарь выполнена при поддержке Российского научного фонда, грант № 14-18-00010.

миссии были установлены Кяхтинским договором 1727 г. В России пекинская миссия была поставлена под церковную юрисдикцию сибирских митрополитов, чья резиденция тогда находилась в Тобольске.

Важным специфическим элементом функционирования миссии стала ее тесная связь с российскими научными кругами, наметившаяся в начале XIX в. Выдающейся в том отношении миссией стала девятая (1807–1821 гг.), главой которой был архимандрит Иакинф (Никита Яковлевич Бичурин, 1777–1853). В миссионерской области ее деятельность была довольно слабой, но ее члены, в том числе сам Бичурин, внесли свой заметный вклад в мировую синологию. За время пребывания в Пекине Бичурин изучил китайский язык и собрал богатый материал, позволивший ему составить словари и написать целый ряд трудов по географии, истории и литературе. Эта миссия стала первой в целом ряде последующих, в которую, помимо духовных лиц, вошли студенты, перечисленные в указе Синода от 19 мая 1805 г. и рескрипте императора Александра I от 24 июня 1805 г.: семинарист Маркел Лавровский, актуариус Лев Зимайлов, переводчик Коллегии иностранных дел Михаил Сипаков, Евграф Громов.

Миссии возобновлялись каждое десятилетие, а результаты бичуринской миссии дали толчок к расширению функции делегаций. С этого времени к участию в этой государственной и дипломатической деятельности стала привлекаться также Петербургская Императорская академия наук.

Снаряжение десятой миссии (1821–1830 гг.) во главе с архимандритом Петром (Павел Иванович Каменский, 1765–1845) началось императором Александром I в 1819 г., к работе в миссии вновь были привлечены недуховные лица. Министром духовных дел и народного просвещения А. Н. Голицыным (1773–1844) 20 ноября 1818 г. президенту Академии наук С. С. Уварову (1786–1855) было отправлено письмо, которое, информируя о снаряжении новой миссии, состоящей из духовных и гражданских лиц, сообщало, что в числе последних будут четыре студента, которые «должны быть избраны из людей, отличных по нравственности, талантам и сведениям».

При снаряжении этой десятой миссии высочайшим указом была утверждена инструкция, которая, среди прочего, определяла: «Главная цель отправления четырех студентов есть изучение ими языков китайского и маньчжурского; другие же занятия должны быть между ними разделены согласно с их предварительными познаниями, желанием и способностями». В связи с этим намечалось четыре направления исследования: 1) медицина и натуральная история; 2) математика, литература, философия, особенно — система Конфуция; 3) история, география, статистики и юриспруденции Китайского государства; 4) «собирать сведения о сельском хозяйстве китайцев, о домашней их жизни, земледелии, мастерствах и художествах». Академии наук (а также Медицинской академии, Московскому обществу натуралистов, Санкт-Петербургскому минералогическому и Вольному экономическому обществу) рекомендовалось принять этих студентов в члены-корреспонденты. Студентам вменялось сообщать о своих открытиях и рассуждениях в эти научные общества, а те должны перед отправкой и во время пребывания в Пекине снабжать ученых «особыми наставлениями и задачами». Переписка должна была идти через Иркутского гражданского губернатора. Непосредственным учреждением, которому фактически вменялось курирование учеными миссии, стала Академия наук. Она должна была извещать министра обо всем и немедленно начертать «приличное наставление, коим они могли бы руководствоваться при занятиях своих... и через то соделаться полезными для самой академии». Наставление должно было пройти утверждение министра.

С. С. Уваров дал распоряжение об образовании комитета для выработки инструкции, назначив в него академиков: минеролога В. М. Севергина (1765–1826),

астронома и геодезиста В. К. Вишневского (1781–1855), востоковеда Х. Д. Френа (1782–1931) и историка и археолога Ф. И. Круга (1764–1844). В материалах СПбФ АРАН имеется дело «Instructionen für die Mission nach China beigegebenen Gelehrter». Как сообщает сопроводительное письмо на имя С. С. Уварова: «Сия инструкция содержит длинный ряд вопросов по части истории, древностей, статистики, политической экономии, минералогии с приложением их к художествам и фабрикам, зоологии, географии и астрономии, на каковые вопросы подробные сведения весьма желательно получить для точнейшего познания Китайского государства» [СПбФ АРАН. Ф. 1. Оп. 2-1818. Д. 36. Л. 2–2 об.]. Далее следуют тексты шести инструкций: 1) инструкция по изучению древностей, написанная по-немецки Х. Д. Френом [Л. 3-19]; 2) инструкция Ф.И. Круга «Beitrag zu einer Instruction für die nach China Reisenden» [Л. 20–28 об.]; 3) «По части астрономии и географии» (без подписи, вероятно, В. К. Вишневского) [Л. 67–72 об.]; 4) «Начертание инструкции по части зоологии» (без подписи) [Л. 73–74 об.]; 5) «Начертание инструкции по части политической экономии» (Гейн Шторх) [Л. 76–102 об.]; 6) «Начертание инструкции по части минералогии» (без подписи, вероятно, В. М. Севергина) [Л. 103–109]. В. М. Севергин перевел [Л. 30–66 об.], а затем обработал все инструкции под общим заголовком «Начертание инструкций и вопросов, предлагаемых Академией наук в пользу и употребление молодым путешественникам, назначенным к отправлению при духовной миссии в Китай» (протокол от 12 мая 1819, параграф 141). Прием же участников миссии в члены-корреспонденты был отклонен (протокол от 2 декабря 1818 г., параграф 410–411).

Студентами, отправившимися в Пекин, стали Кондрат Крымский, Василий Абрамов и Захар Федорович Леонтьевский (1799–1874). З. Ф. Леонтьевский был определен в миссию после окончания математического факультета Санкт-Петербургского университета, а после возвращения из Пекина был зачислен в 1832 г. в азиатский департамент переводчиком, где и работал до 1866 г., снискав репутацию не только переводчика, но и специалиста-синолога. Также в миссию был включен в качестве врача Иосиф (Осип) Павлович Войцеховский (1793–1850) — выпускник Киевской духовной академии и Медико-хирургической академии. Работа в миссии также повлияла на становление его в качестве востоковеда-синолога и маньчжуроведа; он стал составителем первого китайско-маньчжурско-русского словаря, оставшегося в рукописи. После возвращения из миссии он приступил к работе в Казанском университете, получил профессорство и стал основным научным руководителем молодого востоковеда Н. И. Зоммера (1824–1847), сотрудничавшего с Академией наук, но не сделавшего яркой карьеры в связи с ранней кончиной во время эпидемии холеры.

В 1830 г. срок полномочий этой миссии заканчивался. В 1829 г. стала формироваться очередная, одиннадцатая миссия. В СПбФ АРАН имеется дело «Об отправлении с духовной миссией в Пекин ученых Г. Фусса, А. Бунга, О. Ковалевского и др.» (1829–1833 гг.) [СПбФ АРАН. Ф. 2. Оп. 1-1839. Д. 12]. В деле хранится копия письма министра иностранных дел К. В. Нессельроде (1780–1862) С. С. Уварову [Л. 2–2 об.], в котором, извещая об отправке очередной миссии, министр напомнил, что для предыдущей делегации Академия наук формулировала вопросы для изучения, ответы на которые они ожидают с возвращением делегации, и предлагал новую делегацию также снабдить инструкциями. С. С. Уваров передал это распоряжение на рассмотрение в Конференцию [Л. 1]. Поручение по составлению инструкций выполняли академики: физик Е. И. Паррот (1767–1852), физик и минеролог А. Я. Купфер (1799–1865), монголовед Я. И. Шмидт (1779–1847), ботаник А. К. Мертенс (1796–1830). В академии были составлены две инструкции. Я. И. Шмидт составил «Instruction für die nach China Reisenden in Beziehung auf orientalische Sprachkunde, Geschichte und Literatur» [Л. 4–14, Л. 15–23 об. — перевод]. А. Я. Купфер составил двойную инструкцию для минеролога и географа, а также астронома и магнитоло-

га (в деле есть французский оригинал [Л. 24–26 об.] и частичный русский перевод [Л. 27–27 об.]).

Одиннадцатую миссию возглавил архимандрит Вениамин (Морачевич), член предыдущей, десятой миссии, знавший китайский язык. Кроме четырех лиц духовного звания, врача и художника, в состав миссии вновь вошли три студента. Один из них — Григорий Михайлович Розов (1808–1853), окончивший к тому времени Новгородскую духовную семинарию и до отправки с миссией изучавший китайский язык у переводчика азиатского департамента, коим был Иакинф (Бичурин). Г. М. Розов выучил в Китае маньчжурский язык и после возвращения из миссии преподавал его членам тринадцатой миссии. Научные же заслуги Г. М. Розова оказались не востребованными и практически забытыми, пока в конце XX в. не опубликовали его перевод «Истории Цзинь», что позволило оценить его вклад в развитие востоковедения.

Еще одним студентом был будущий горный чиновник А. И. Кованько. Третье имя — это Епифан Иванович Сычевский, родившийся в семье казака Иркутской губернии, и по собственному желанию прикомандированный в числе студентов к одиннадцатой миссии. После возвращения из миссии Е. И. Сычевский служил на чиновничьих должностях, а затем получил должность переводчика маньчжурского языка при генерал-губернаторе Восточной Сибири.

Кроме того, для изучения ориенталистических вопросов к миссии был прикомандирован будущий профессор Казанского университета, член-корреспондент Академии наук, основатель научной школы монголоведения в России Осип Михайлович Ковалевский (1800–1878). В то время он, кандидат Казанского университета, вместе с «казеннокоштным» студентом Александром В. Поповым по поручению университета, восточный разряд которого в первой половине XIX в. был основным университетским центром по изучению Востока (именно там в 1837 г. была создана первая кафедра китайского языка под руководством одного из участников десятой миссии Д. П. Сивиллова), находился в научной командировке в Сибири с базированием в Иркутске. Результаты этой командировки побудили попечителя Казанского учебного округа М. Н. Мусина-Пушкина (1795–1862), который вместе с ректором университета, профессором Н. И. Лобачевским (1792–1856) был горячим сторонником организации научных командировок по России и в страны зарубежного Востока, расценивавшихся как основа для подготовки научных кадров востоковедения, ходатайствовать о командировании О. М. Ковалевского к Пекинской духовной миссии. В июле 1829 г. Совет университета по согласованию с министром народного просвещения, разрешил его поездку в Пекин в составе Русской духовной миссии. Цель его поездки определялась так: «для усовершенствования в монгольском языке». Для О. М. Ковалевского профессором Казанского университета В. Я. Баженовым (1787–1831) была составлена инструкция, определяющая «главнейшую цель»: «...чтобы он усовершенствовал себя в монгольском языке и приобрел основательные сведения о языке маньчжурском» [История Отечественного востоковедения, 1990, с. 126].

4 августа 1830 г. О. М. Ковалевский с миссией приехали в Кяхту, а 7 августа туда прибыла научная экспедиция недавно избранного в члены-корреспонденты (1828) барона П. Л. Шиллинга фон Каннштадта (1786–1837) для изучения состояния перспектив русско-китайской торговли. Именно П. Л. Шиллинг сообщил О. М. Ковалевскому другую, упоминавшуюся выше инструкцию, составленную в Петербурге академиком Я. И. Шмидтом, «весьма важную для путешествующего в Китай по части языковедения, истории и литературы китайской, маньчжурской, тибетской и монгольской...» [Полянская, 2012, прим. 65]. В этой поездке О. М. Ковалевский собрал обширный материал. Часть путевых описаний была адресована М. Н. Мусину-Пушкину; записки-рапорты направлялись О. М. Ковалевским, как и

А. В. Поповым, в Академию наук [СПбФ АРАН. Ф. 2. Оп. 1-1839. Д. 12. Л. 106 сл., 111 сл.]. Однако наибольшую пользу получил от этой поездки О.М. Ковалевского Казанский университет, в библиотеку которого ученым было привезено из Монголии и Китая 189 сочинений в 1433 томах, в том числе 48 рукописей. Он сам составил каталог этого собрания под названием «Каталог санскритским, монгольским, тибетским, маньчжурским и китайским книгам и рукописям, в библиотеке Императорского Казанского университета находящимся». Это было богатейшее собрание словарей и разнообразных ксилографов и рукописей на монгольском, тибетском, китайском и маньчжурском языках, а также санскрите по истории, философии, религиям Востока, особенно буддизму и законодательству [Полянская, 1999, с. 43–48].

Академики, выполнявшие поручение по составлению инструкций, подали в Конференцию Академии наук докладную записку о необходимости, в виду отсутствия в миссии ученых специалистов, прикомандировать к ней астронома и естествознателя. Итогом пространной переписки по кандидатурам, в частности с министром народного просвещения К. А. Ливенем (1767–1844), стало включение в миссию двух представителей Академии наук на средства государственного казначейства под видом письмоводителей пристава (как и О. М. Ковалевский), сопровождающих миссию.

По предложению астронома академика В. Я. Струве (1793–1864) от академии был командирован астроном Егор Николаевич Фус (1806–1854), ученик академика В. К. Вишневого в Санкт-Петербурге и профессора В. Я. Струве в Дерптском университете. После возвращения из миссии он некоторое время читал лекции в Петербургском университете, а также сотрудничал с Академией наук, приняв с астрономами А. Н. Савичем (1810–1883) и Е. Е. Саблером (1810–1864) участие в академической экспедиции 1836–1837 гг. для определения разности высот уровней Черного и Каспийского морей [Гнучева, 1940, с. 188–189]. С открытием Пулковской обсерватории он работал в качестве одного из помощников директора, а позднее сам возглавил академическую обсерваторию в Вильне.

Второй академической кандидатурой стал ботаник, будущий почетный член Академии наук Александр Андреевич Бунге, который еще в 1825 г. отправился со своим учителем профессором К. Ф. Ледебургом в Сибирь и был назначен врачом Кольвано-Воскресенских заводов. В Сибири он встретился с А. Гумбольдтом (1769–1859), который и рекомендовал академии включить молодого ученого в состав духовной миссии. По ходатайству «исполняющего деятельность президента» АН А. К. Шторха (1766–1835) министр императорского двора П. М. Волконский (1776–1852), в ведении которого находились заводы, предписал их начальнику освободить от должности А. А. Бунге, чтобы он мог направиться в экспедицию. После возвращения из миссии А. А. Бунге предложил Академии наук продолжить ботанические исследования, которые он начал в составе экспедиции К. Ф. Ледебурга. В результате в 1832 г. на средства и по поручению Академии наук он предпринял ботаническую экспедицию на Алтай [там же, с. 183].

В следующую, двенадцатую миссию (1840–1849 гг.) вновь были включены три студента. Один из них — выпускник Минской и Петербургской духовных семинарий Иосиф (Осип) Антонович Гошкевич (1814–1875). После возвращения из миссии, обозначивший себя в качестве исследователя в ряде статей, а впоследствии работавший в азиатском департаменте, И. А. Гошкевич проявил себя на государственной службе, став первым дипломатическим представителем Российского государства в Японии, и зарекомендовал себя в научном мире также в качестве япониста. Другой студент — Владимир Васильевич Горский (1819–1847), изучавший до отправки в миссию китайский язык у того же Иакинфа (Бичурина). Во время пребывания в Пекине В. В. Горский сумел сделать несколько переводов и написать не-

сколько трудов, но в Россию ему не было суждено вернуться: он скончался в Пекине до завершения времени пребывания там миссии. Третьим студентом был будущий доктор маньчжурской словесности, профессор (1879) Санкт-Петербургского университета Иван Ильич Захаров (1816–1885), окончивший к началу миссии Санкт-Петербургскую духовную академию.

Как и прежде, Академия наук должна была обеспечить методическое руководство научными исследованиями в ходе миссии. Вновь были составлены инструкции; на этот раз авторами стали академики К. М. Бэр (1792–1876) и Ф. Ф. Брандт (1802–1879). Кандидатурой, наиболее тесно связанной с Академией наук, стал прикомандированный к миссии исследователь — Василий Павлович Васильев (1818–1900), ученик О. М. Ковалевского. Когда В. П. Васильев был студентом Казанского университета, О. М. Ковалевский преподавал у него монгольский язык и буддизм. Признавая блестящие способности своего студента, О. М. Ковалевский посоветовал ему продолжить изучение буддизма (северного буддизма — ламаизма) по монгольским, китайским и тибетским источникам. С этой целью учитель ходатайствовал пред руководством университета об отправлении В. П. Васильева в Китай в составе двенадцатой духовной миссии, полагая, что нахождение В. П. Васильева при миссии в Пекине станет хорошей практикой в подготовке его как разностороннего востоковеда. Он написал специальное донесение о кандидате В. П. Васильеве на имя попечителя казанского учебного округа М. Н. Мусина-Пушкина, в котором характеризовал Василия Васильева как достойного кандидата для длительной командировки в Китай [Полянская, 2001]. В последующие годы В. П. Васильев неизменно высказывал слова благодарности своему наставнику, как, например, в его письме из Пекина: «Добрый, благородный наставник! Я никогда не пускался передавать моим бессильным пером священного для меня чувства беспредельной благодарности и высочайшего уважения к Вам. Я никогда не забывал, что ни Ваше достоинство, ни Ваши заботы обо мне не нуждаются в напоминании и со всегдашнею гордостью быть учеником Вашим я сохранил столько нравственности, чтобы осознавать то добро, которое мне сделали и делают» [ЛГУ. Отдел редкой книги (ОРК). Архив Ковалевского. Д. 568. П. 2. Л. 261–262 об.].

Задачи, возложенные на В. П. Васильева университетом, были огромны. О. М. Ковалевский подготовил основательное «Наставление отправляющемуся в Пекин господину Васильеву». О. М. Ковалевский буквально по пунктам расписал деятельность В. П. Васильева вдали от родины. Позднее академик Я. И. Шмидт в своем письме сообщил, что это наставление исчерпывающе и как ответственное лицо от Академии наук добавил лишь немного.

Отдельное задание получил В. П. Васильев и от Академии наук, став ее представителем в новой делегации. В СПбФ АРАН хранится дело «О пекинской миссии и о путешествии кандидата Васильева» (1839–1852). Выпускник Казанского университета был наделен неофициальным званием агента Академии наук, что было связано с тем, что в его задачи входила также закупка для академии редких книг.

По дороге в Пекин и во время пребывания в нем, В. П. Васильев вел оживленную переписку со своим учителем О. М. Ковалевским, начал путевой дневник, а также представлял отчеты попечителю Казанского учебного округа М. Н. Мусину-Пушкину [Полянская, 2015, с. 130–136]. Его письма из Пекина дают богатую информацию о работе молодого ученого в русской миссии. В одном из писем В. П. Васильев сетует на то, что он, прикомандированный к миссии, очутился на положении студента, попав «под руководство» архимандрита Поликарпа (Тугаринова) (1799–1868) — начальника двенадцатой миссии [ЛГУ. ОРК. Архив Ковалевского. Д. 568. П. 2. Л. 253–254 об.]. «Жестокий до самодурства», так характеризовал его В. П. Васильев в другом письме, он не позволял без его разрешения и ведома распоряжаться средствами, даже из денег, которые высылал В. П. Васильеву Казанский

университет для оплаты учителей восточных языков, последних нанимал сам Тугаринов, не взирая «на их неграмотность и полную беспомощность» [Скачков, 1977, с. 141–142]. Несмотря на то, что В. П. Васильев был человеком эмоциональным и мнительным, как видно из его автобиографии, напечатанной в биографическом словаре С. А. Венгерова [Венгеров, 1895, с. 148–156], излишняя «опека» Тугаринова, вероятно, действительно имела место: сохранилось письмо в азиатский департамент, в котором именно архимандрит переписывается с министерством от имени В. П. Васильева по вопросу закупки книг для академии [СПбФ АРАН. Ф. 2. Оп. 1-1839. Д. 13. Л. 81–81 об.].

Трудности, с которыми столкнулся В. П. Васильев, заставили его, спустя почти четыре года проживания в Китае, обратиться к руководству Казанского университета с прошением о возвращении на родину раньше срока. Однако ему было отказано, и с этого времени прервалась переписка с его учителем О. М. Ковалевским. Возобновилась переписка 15 июня 1848 г.: «Из всех мучений, которым я подвергся в Пекине, самое тяжкое, хотя, может быть, и более заслуженное, есть забвение, которому Вы обрекли меня. Знаю, что сам навлек его своим неблагоразумным поступком... Чего не придет здесь в голову одному, оставленному в молодых летах, без всякого совета и руководства, не знакомому еще с опытностью, но клянусь, что никогда, ни на одну минуту, не поколебались во мне чувства привязанности, почтения и благодарности ко всем тем, которые осыпали меня своими милостями и во главе их стоите Вы!» [ЛГУ. ОРК. Архив Ковалевского. Д. 568. П. 2. Л. 264].

В итоге, за десять лет пребывания в Китае В. П. Васильев в совершенстве изучил китайский, монгольский и тибетский языки и собрал огромные материалы по буддизму и истории Китая. Благодаря этой поездке он состоялся как синолог, став автором первых в России научных работ по истории, географии, языкам, литературе Китая. За свою работу в области востоковедения он в 1866 г. был избран членом-корреспондентом Петербургской Императорской академии наук, а в 1886 г. — академиком по кафедре литературы и истории азиатских народов. После его смерти собранные им материалы поступили в Азиатский музей Академии наук (сегодня — Институт восточных рукописей РАН). Описание рукописей В. П. Васильева, хранящихся в ИВР РАН, дано в статье С. А. Козина [Козин, 1931, с. 759–774].

Рукописи, собранные И. А. Гошкевичем, также поступили также в ИВР РАН [Залеман, 1910, с. 287–288]. Труды остальных участников Пекинской миссии помещены в особом издании «Труды членов русской духовной миссии в Китай» (т. 1–3, 1853–1867).

Тринадцатую миссию (1850–1858 гг.) возглавил архимандрит Палладий (Петр Иванович Кафаров, 1817–1878), а в ее подготовке принимал участие Иакинф (Бичурин). Кафаров сам проявлял интерес к вопросам китаеведения, став, в частности, создателем транскрипции китайских слов на русский язык, которая остается признанной до настоящего времени. Прикомандированных от Академии наук в этой миссии не было; академические ученые, не были задействованы в ее подготовке. Однако в состав миссии, как и прежде, вошли студенты; их было четверо. Одни из них — выпускник Петербургской духовной академии Михаил Данилович Храповицкий (1816–1860), овладевший китайским и маньчжурским языком и ставший известным в качестве переводчика трактатов с этих языков и на эти языки. Занимался он также изучением истории Цинской империи; в связи с ранней кончиной ряд его работ остался в рукописях, хранящихся в РГБ [Скачков, 1975]. Еще один студент — это Константин Андрианович Скачков (1821–1883), выпускник физико-математического отделения одесского Ришельевского лицея. Он был приглашен в миссию для организации при ней магнитно-метеорологической обсерватории. Под его руководством в Пекине было выстроено здание обсерватории, однако этим интересы К. А. Скачкова не ограничивались: он изучал сельское хозяйство,



военное и морское дело, медицину. Спустя много лет после возвращения из миссии, он поселился в Петербурге, где сотрудничал с Русским географическим обществом. Кроме того, буквально с первого года пребывания в миссии, он стал проявлять интерес к собиранию книг на китайском языке. Обширная библиотека К. А. Скачкова была передана Румянцевскому музею, на основе которого в 1925 г. была создана Государственная библиотека СССР им. В. И. Ленина. О двух других студентах сведений сохранилось немного, а их исследовательская карьера оказалась короткой: оба они умерли во время пребывания в миссии, в Пекине, первый — в 1851 г., второй — в 1854 г.

Также четверо студентов было в составе следующей, четырнадцатой миссии (1858–1864 гг.). Самой значительной фигурой среди ее светских членов стал Дмитрий Алексеевич Пещуров (1833–1913). После окончания Санкт-Петербургского университета по математическому разряду и работы учителем математики в петербургской гимназии, он устроился в министерство внутренних дел и оттуда был направлен в Русскую духовную миссию руководителем Пекинской обсерватории. По окончании миссии вернулся в министерство внутренних дел, где служил переводчиком с китайского языка в азиатском департаменте. Вскоре (1867 г.) Д. А. Пещуров перешел в университет, где был назначен профессором (1890) по кафедре китайской словесности. Вторым студентом миссии стал Афанасий Ферапонтович Попов (1828–1870) — выпускник Санкт-Петербургской духовной академии, который числился в миссии драгоманом и преподавал русский язык в пекинском училище. При жизни А. Ф. Попов опубликовал ряд очерков и газетных статей о китайском быте.

Сведения о роде занятий двух других студентов, приписанных к миссии — К. Павлинове и Н. Мраморнове — предоставляет их наследие, сохранившееся в АВПР: составленные ими вместе с А. Ф. Поповым извлечения из пекинских газет, а также выполненные ими переводы. Константин Павлинов является составителем «Словаря правительственных мест и лиц в Китайской империи» (Пекин, 1862–1863), а также автором нескольких статей, посвященных реалиям императорского двора: новогодние подарки, императорские одежды и пр.

В состав следующих миссий в Пекин студенты и ученые люди уже не входили (лишь в восемнадцатой миссии (1896–1931 гг.) появляется студент — Иван Пшемислович Врублевский).

В 1956 г. в духе тенденций социалистических государств Русская духовная миссия в Пекине была закрыта, а отношение китайских властей к русскому православию и поныне остается крайне осторожным. Между тем, именно интеллектуальные круги делают шаги к преодолению этих барьеров, соединяя вновь духовную и научную жизнь. 6–7 декабря 2012 г. в Гонконге прошла конференция «300 лет Российской духовной миссии в Китае», в которой приняли участие как духовные, так и научные круги России и Китая. К этому событию было приурочен выпуск памятной медали «Триста лет Российской духовной миссии в Китае».

### **Библиографический список**

1. Венгеров С. А. Критико-биографический словарь русских писателей и ученых (от начала русской образованности до наших дней). Т. 4. СПб., 1895.
2. Залеман К. Г. Список рукописей, пожертвованных в Азиатский музей И. А. Гашкевичем // Известия Академии наук. Сер. VI. Т. 4. 1910. № 4. С. 287–288.
3. История Отечественного востоковедения до середины XIX в. М.: Наука. 1990.
4. Козин С. А. Библиографический обзор изданных и неизданных работ академика В. П. Васильева, по данным Азиатского музея Академии наук СССР // Известия Академии наук. Сер. VII: ООИ. 1931. № 6. С. 759–774.

5. Материалы для истории экспедиций Академии наук в XVIII–XIX вв. Хронологические обзоры и описание архивных материалов. М.; Л.: Изд-во Академии наук СССР, 1940.

6. Полянская О. В. Переписка востоковедов О. М. Ковалевского и В. П. Васильева как источник по истории монголоведения // Вестник Бурятского государственного университета. 2015. Вып. 7. Сер. «История». С. 130–136.

7. Полянская О. Н. Дневниковое наследие монголоведа О. М. Ковалевского (1828–1833 гг.). «Дневник занятий за 1832 г.» — источник по истории народов Внутренней Азии. Улан-Удэ: Изд-во Бурятского гос. ун-та, 2012.

8. Полянская О. Н. О поездке востоковеда О. М. Ковалевского в Китай // Исторические и политические науки. Литература: сборник трудов молодых ученых Байкальского региона. Улан-Удэ: Изд-во Бурятского госуниверситета, 1999. С. 43–48.

9. Полянская О. Н. Профессор О. М. Ковалевский и Бурятия. Улан-Удэ: Изд-во ВСГАКИ, 2001.

10. Скачков П. Е. «Бичуринский период» русской синологии // Проблемы Дальнего Востока. 1975. № 1.

11. Скачков П. Е. Очерки истории русского китаеведения. М., 1977.

12. СПбФ АРАН. Ф. 1. Оп. 2-1818. Д. 36. Л. 2–2 об.

13. СПбФ АРАН. Ф. 2. Оп. 1-1839. Д. 12.

14. СПбФ АРАН. Ф. 2. Оп. 1-1839. Д. 13. Л. 81–81 об.

15. ЛГУ. Отдел редкой книги (ОРК). Архив Ковалевского. Д. 568. П. 2. Л. 261–262 об.

L. D. Bondar, O. N. Polyanskaya

## ORTHODOX CULTURE IN CHINA: INTELLECTUAL ELITES AND SPIRITUAL CIRCLES YESTERDAY AND TODAY

The article deals with the interaction between the scientific community (primarily, the St. Petersburg Imperial Academy of Sciences) and the Russian Orthodox Spiritual Mission in China. This collaboration can be traced throughout the XIX century and ends in the twentieth century, when there is a cautious attitude of the Chinese authorities to Orthodoxy. Place of Orthodoxy in Chinese culture today provide the same intellectual circles.

**Keywords:** Russian spiritual mission in China Academy of Sciences and missionary activity, the interaction of intellectual and spiritual circles.

Е. М. Быстрова

*Красноярский институт экономики*

*Санкт-Петербургского университета управления и экономики*

*Красноярск, Россия*

## ДУАЛЬНОЕ ОБРАЗОВАНИЕ КАК СРЕДСТВО ФОРМИРОВАНИЯ ИНТЕЛЛЕКТУАЛЬНОГО КАПИТАЛА

В статье рассматриваются некоторые проблемы формирования интеллектуального капитала. Показана одна из моделей его структуры. Предлагаются пути повышения интеллектуального потенциала предприятия в условиях внедрения современных технологий. Одним из средств формирования интеллектуального капитала может быть дуальное образование. Оно является одним из инновационных преобразований в системе образования.

**Ключевые слова:** интеллектуальный капитал, инновационная деятельность, дуальное образование.

Необходимым условием выживания и развития российской экономики в условиях внешнеполитического давления является повышение результативности инновационной деятельности, которая в значительной степени зависит от эффективности функционирования инновационной системы страны в целом и каждого региона в отдельности. Одним из ключевых факторов при этом является развитый интеллектуальный капитал, в первую очередь человеческий и организационный [Дресвянников, Гаврина, 2013, с. 78].

В этих условиях внимание к работнику как главной движущей силе научно-технического прогресса является настолько актуальным, что работника в условиях становления инновационной экономики рассматривают уже как основное средство повышения эффективности производства. Причем повсеместно речь идет о человеческом капитале, а в условиях наукоемкого производства об интеллектуальном капитале. Такое смещение акцента в современном производстве обусловлено тем, что в наукоемком производстве произошел сдвиг от чисто технических навыков к интеллектуальным [Ходжсон, 2003, с. 30]. Инновационная деятельность строится на умственной работе, требует постоянного повышения уровня компетентности и ответственности работников за вклад в общий результат в связи с неизбежной модернизацией технологического процесса [Михайлова, 2003, с. 51].

В самом общем представлении *интеллектуальный труд* — это труд, порождающий знания, труд, требующий преобразования известных элементов в совершенно новые конфигурации, комбинации необходимые именно в рамках текущей ситуации — и по праву такие действия можно назвать инновационными, творческими.

Движущим фактором инновационных преобразований и условием достижения высоких результатов является интеллектуальный капитал, безусловным носителем которого является человек. Поэтому основной задачей менеджмента на современном этапе является эффективное использование интеллектуальной составляющей трудового потенциала предприятий, который и определяет инновационную силу каждого из них.

*Интеллектуальный капитал* — знания, навыки и производственный опыт конкретных людей и нематериальные активы, включающие патенты, базы данных, программное обеспечение, товарные знаки и др., которые производителем используются в целях максимизации прибыли и других экономических и технических результатов.

**Структура интеллектуального капитала:**

- 1) человеческий капитал (НС);
- 2) структурный, или организационный, капитал (SC);
- 3) клиентский капитал (CC).

Существует несколько моделей, по-своему обосновывающих структурные элементы интеллектуального капитала. Самой наглядной, понятной и четкой является модель интеллектуального капитала шведской страховой компании Skandia. Эта компания в 1995 г. впервые включила в свой годовой отчет раздел об интеллектуальном капитале, положив начало новой практике содержания годовых отчетов компаний.

В приведенной на рис. 1 схеме человеческий капитал рассматривается как компетенция и способности персонала компании. Эта часть интеллектуального капитала покидает компанию вместе с работниками после окончания рабочего дня. Структурный капитал — это то, что остается в компании после окончания рабочего дня и ухода работников. Он делится на клиентский и организационный капитал. Клиентский капитал представляет собой ценность, заключенную в отношениях с



Рис. 1. Структура интеллектуального капитала в модели «Skandia Value Scheme» Л. Эдвинссона

клиентами. Организационный капитал делится на инновационный и процессный капитал. Инновационный капитал состоит в основном из законных прав (патентов, лицензионных соглашений), а также из того, чему трудно дать точное определение, но что в большой степени определяет стоимость компании (идеи, торговые марки). Процессный капитал — это инфраструктура компании (информационные технологии, рабочие процессы и т. д.).

В этой модели интеллектуальный капитал представлен в виде арифметической суммы его элементов.

**Функции интеллектуального капитала:**

- наличие и прогрессивное развитие интеллектуальной собственности;
- становление креативного типа мышления работников, предпринимателей, научных деятелей, управляющего персонала, формирующего и реализующего основные модели воспроизводства каждой конкретной экономической системы и их совокупности;
- преимущественное формирование в данной системе капитала интеллектуального центра, охватывающего постепенно всю совокупность факторов производства, распределения, обмена и потребления [Гапоненко, 2003, с. 59].

Следует отметить, что результаты функционирования наукоемкого предприятия напрямую зависят от успешной реализации научно-исследовательских работ в рамках инновационных проектов. Осуществление инновационной деятельности, связанной с разработкой технологий, новых видов продукции и услуг требует не только эффективного использования имеющего интеллектуального потенциала, но и его развития.

Интеллектуальный потенциал любого вида или этапа научно-исследовательских и опытно-конструкторских работ, в первую очередь зависит от компетентности персонала. В наукоемком производстве требуются работники разных специальностей: исследователи, теоретики, экспериментаторы, разработчики-конструкторы (технологи) — молодые и с опытом работы [Лаврентьев, Шарина, 2009, с. 62]. Это связано с тем, что в большинстве случаев инновационные проекты требуют коллегиальности и совместной деятельности как отдельных работников, так и структурных подразделений. Совместную деятельность в научном коллективе необходимо организовать таким образом, чтобы индивидуальные способности каждого сотрудника могли быть реализованы через участие в коллективных разработках, причем эффективность группового взаимодействия должна быть выше, чем при индивидуальной работе.

Совместное взаимодействие работников различных профессий и специальностей, участвующих в комплексных инновационных работах, обеспечивает их квалификационный рост и повышает интеллектуальный потенциал предприятия [Бовин, Чередникова, Якимович, 2003, с. 187].

Сейчас возрастает значимость качественных характеристик персонала, которые отражают индивидуальные способности и потенциал каждого работника. Усложняясь, труд предъявляет совершенно определенные требования к образованию, квалификации и способностям работника.

Интеллектуальный потенциал работника может быть подвергнут совершенствованию с помощью различных программ обучения, тренингов и семинаров; с их помощью удается улучшить и развить необходимые знания, умения и навыки.

Отыскивая пути повышения интеллектуального потенциала предприятия в условиях внедрения современных технологий, не следует забывать и том, что наукоемкие предприятия, обладают настолько уникальными технологиями и производственными процессами, что не могут воспользоваться специалистами, подготовленными на других предприятиях. Требования к качеству, особенностям технологии производства таковы, что в большинстве подразделений могут работать только специалисты, подготовленные и обученные на предприятии.

В связи с таким положением дел особую значимость приобретают внутрипроизводственная система подготовки персонала, которая становится факторной подсистемой системы управления наукоемким производством. Она тесно увязывается со всеми направлениями деятельности наукоемкого производства и поддерживает их. С другой стороны, подготовка персонала сама создает предпосылки для решения новых высокотехнологичных производственных задач на основе того, что персонал овладевает новыми знаниями, умениями и навыками.

Функционирование такой системы направлено на формирование персонала со знаниями, навыками и способностями, необходимыми для обеспечения возможности генерирования новых идей, так как основой инновации всегда является идея. Общество в случае состоявшейся инновации получает новый ценный продукт и, что самое важное, новые высококвалифицированные рабочие места [Лаврентьев, Шарина, 2009, с. 71].

Подготовка высококвалифицированных кадров начинается с получения соответствующего образования. О недостатке квалифицированных рабочих кадров в российской промышленности говорится уже давно, существующая система профессионального образования рабочих специальностей с проблемой не справляется. Решить ее надеются с помощью дуального образования — новой модели, в которой сочетаются теоретическая подготовка и практические занятия в мастерской и на рабочем месте. С февраля 2013 г. к разработке пилотных проектов по развитию дуального образования приступили сразу несколько российских регионов.

*Дуальное образование* — сочетание теоретического обучения в колледже или вузе с практическим обучением на предприятии. Подуальной системе образования учащиеся получают более глубокие знания и навыки по выбранной специальности. Говоря более простым языком — эта система, при которой студенты половину всего своего учебного времени посвящают практике на том предприятии, где они в дальнейшем будут работать. Система дуального образования предполагает совместное финансирование программ подготовки кадров под конкретное рабочее место предприятиями, заинтересованными в квалифицированном персонале, и региональными органами власти, заинтересованными в развитии экономики и повышении уровня жизни в регионе.

«В послании Федеральному собранию президент сделал акцент на необходимости внедрения моделей образования, эффективных для подготовки высококвалифицированных производственных кадров. Мы надеемся, что курс на практическое образование станет системным. И это будет уже не пилотный проект, а нормальная повседневная практика», — подчеркнул Дмитрий Песков.

В декабре 2013 г. Красноярский край стал победителем по итогам конкурсного отбора «пилотных» регионов по подготовке рабочих кадров на основе дуального образования, организатором и координатором которого является Агентство стратегических инициатив, с проектом «Подготовка рабочих кадров, соответствующих требованиям высокотехнологичных отраслей промышленности Красноярского края, на основе дуального образования в области машиностроения».

Участниками проекта являются 3 ведущих предприятия машиностроительного комплекса (ОАО «Красмаш», ОАО «Информационные спутниковые системы» им. академика М. Ф. Решетнева», ОАО «НПП «Радиосвязь»), 2 образовательные организации высшего образования (Сибирский федеральный университет, Сибирский государственный аэрокосмический университет им. академика М. Ф. Решетнева) и 5 профессиональных образовательных организаций (Сосновоборский автомеханический техникум, Красноярский техникум промышленного сервиса, Красноярский колледж радиоэлектроники и информационных технологий, Аэрокосмический колледж, профессиональное училище № 10 г. Железногорска).

Реализация проекта запланирована с 01.02.2014 по 31.07.2016 г., в результате чего будут выработаны новые механизмы сотрудничества предприятий и профессиональных образовательных организаций при подготовке рабочих кадров, соответствующих требованиям высокотехнологичных отраслей промышленности Красноярского края.

Подготовка будет основана на сочетании теоретического обучения с практической работой на учебных участках предприятий машиностроения. При этом основная часть учебного процесса будет осуществляться на рабочем месте. Ответственность за результаты дуального обучения распределяется между образовательными организациями и предприятиями в равной степени.

Опыт использования дуальной системы обучения показал следующие преимущества этой системы по сравнению с традиционной:

- дуальная система подготовки специалистов устраняет основной недостаток традиционных форм и методов обучения — разрыв между теорией и практикой;
- в механизме дуальной системы подготовки заложено воздействие на личность специалиста, создание новой психологии будущего работника;
- дуальная система обучения работников создает высокую мотивацию получения знаний и приобретения навыков в работе, так как качество их знаний напрямую связано с выполнением служебных обязанностей на рабочих местах;
- заинтересованностью руководителей соответствующих учреждений в практическом обучении своего работника;
- учебное заведение, работающее в тесном контакте с заказчиком, учитывает требования, предъявляемые к будущим специалистам в ходе обучения;
- дуальная система обучения может широко использоваться в профессиональном обучении РФ в ближайшие годы.

Дуальная система позволяет убить сразу двух зайцев, т. е. совместить в учебном процессе и теоретическую, и практическую подготовку. Одновременно с учебой учащиеся осваивают избранную профессию непосредственно на производстве. Дуальная система обучения уже давно получила мировое признание. Широко распространена она в Германии и ее экономические успехи красноречиво свидетельствуют о ценности дуального обучения.

#### **Библиографический список**

1. *Алехина О. Ф., Гонтарь В. В., Лаврентьев В. А.* Формирование кадров управления на промышленных предприятиях: учеб. пособие. Н/Новгород: ВГИПА, 2004. 44 с.

2. Бовин А. А., Чередникова Л. Е., Якимович В. А. Управление инновациями в организации: учеб. пособие. М.: Изд. дом «Омега-Л», 2008. С. 292–293.
3. Дресвянников В. А., Гаврина С. С. Применение концепции управления интеллектуальным капиталом для развития организации // Экономика и общество: проблемы и перспективы модернизации в России. Пенза: Изд-во ПГУ, 2013. 652 с.
4. Кирсанов К. А., Буянов В. П., Михайлов Л. М. Теория труда: учеб. пособие. М., 2003. 416 с.
5. Кирьянов А. В. Повышение эффективности внутрифирменного обучения персонала промышленных предприятий: дис. ... канд. экон. наук. М., 2005. 184 с.
6. Лаврентьев В. А., Шарина А. В. Интеллектуальный потенциал предприятия: понятие, структура и направления его развития // Креативная экономика. 2009. № 2. С. 83–89.
7. Мильнер Б. З. Теория организации: учебник. М.: ИНФРА-М, 2008.
8. Михайлова А. Н. Управление развитием персонала наукоемких производств в условиях организационных изменений: дис. ... канд. экон. наук. М., 2003. 151 с.
9. Мухамедьяров А. М. Инновационный менеджмент: учеб. пособие. М.: ИНФРА-М, 2008.
10. Теория управления: учебник / под общ. ред. А. Л. Гапоненко. М.: Изд-во РАГС, 2003. 558 с.
11. Ходжсон Дж. Социально-экономические последствия прогресса знаний и нарастания сложности // Вопросы экономики. 2003. № 8.

**Е. М. Bystrova**

## DUAL EDUCATION AS MEANS OF FORMING OF INTELLECTUAL CAPITAL

The article deals with some problems of formation of intellectual capital. Shows one of the models of its structure. The ways of increase of intellectual potential of the enterprise in the conditions of introduction of modern technologies. A means of creating intellectual capital may be a dual education system. It is one of the innovative transformations in the education system.

*Keywords:* intellectual capital, innovative activity, dual education.

**О. Б. Вахромеева**

*Санкт-Петербургский государственный университет  
Санкт-Петербург, Россия*

## ОБРАЗОВАНИЕ И РЫНОК ТРУДА В РОССИЙСКОЙ ФЕДЕРАЦИИ И СТРАНАХ СОДРУЖЕСТВА НЕЗАВИСИМЫХ ГОСУДАРСТВ: ИНТЕГРАЦИОННЫЕ ПРОБЛЕМЫ СОВРЕМЕННОСТИ

В статье рассматриваются отдельные современные проблемы рынка труда в России и странах СНГ, затрудняющие экономическое и культурное взаимодействие между государствами. Наряду с этим предложены ряд интеграционных мер, способных изменить ситуацию качественным образом.

**Ключевые слова:** рынок труда, образование, личностный потенциал, профессиональные группы, интеграция.

Человеческий фактор представляет собой способность людей осуществлять свою функцию главной производительной силы общества, основного субъекта всех измерений в общественной жизни. Основу этого понятия образуют социальные качества личности, проявляющиеся в отношении к труду, в степени сознательности, социальной активности, моральной надежности [Назаров, Кальметов, Мирзаев, 1991, с. 7]. Совокупность идейно-нравственных, деловых и волевых качеств человека влияет на рост социально-экономического развития страны.

Крайне важен трудовой потенциал личности. На международном рынке рабочей силы к живому труду предъявляются самые высокие требования, особенно к его общеобразовательной и специальной подготовке и квалификации, поскольку действующие на этом рынке условия найма обусловлены интересами повышения общего уровня наукоемкости мирового общественного производства на базе использования творческого созидательного потенциала современного работника [Цвылев, Рыдванов, Жирицкий, 1994, с. 38].

Главным критерием труда является качество труда, определяемое квалификацией и способностями работника, его отношением к труду, уровнем его социального и экономического мышления [Бляхман, Сидоров, 1990, с. 9].

Всеобщей отличительной чертой рабочей силы в мире являются функциональные особенности труда, обусловленные включенностью работников в международные политический, экономические и общественные структуры, их тесная связь с мировыми экономическими системами. Например, категория международной рабочей силы — ученые, специалисты гуманитарных профессий (юристы, журналисты, архитекторы, социологи, историки, психологи, врачи и другие). Большинство из них активно трудится в международных организациях, совместных предприятиях, работает над общими проектами. Специалисты гуманитарного профиля пополняют собой составы консультационных и информационных мировых центров. Они должны обладать не только профессиональными знаниями, но и способностью быстро оценить изменения в политических, социально-экономических условиях жизни отдельных стран и мира в целом [Цвылев, Рыдванов, Жирицкий, 1994, с. 39–40].

Сложившееся в экономике стран СНГ в 1990-е гг. тяжелое положение привело к заметному ухудшению ситуации на рынках труда этих стран. В условиях политической, этнической нестабильности, из-за несоответствия творческого потенциала ученых и снижения уровня жизни, бытовых стандартов происходил огромный отток высококвалифицированных научных кадров. Масштабы и характер современной безработицы в странах СНГ, также как и «утечка мозгов» тесным образом связаны с перспективами развития различных отраслей промышленности, науки в новых экономических условиях.

Валовый внутренний продукт СНГ в 2013 г. составлял 4,3% от мировых показателей. Территория — 16%, численность населения — 4% [Стражев, 2004, с. 80].

Рынок труда в современном мире — это сфера развития потребностей людей, в творческой работе, здоровой среде обитания, качественном образе жизни, образовании, здравоохранении, человеческом общении между народами. На рынке труда происходит интернационализация высоких требований к социально-экономическим и экологическим условиям труда и жизни людей. Вместе с тем растут и без того высокие требования, предъявляемые к качеству подготовки, знаниям и квалификации работников.

Возможности различных профессиональных групп на мировом рынке труда не одинаковы. Они во многом определяются образованием, профессией, возрастом, опытом и личностью продавца рабочей силы. Помимо профессиональной подго-



товки и наличия опыта работы, важно социально-психологическое состояние человек, тип его ориентаций и потребностей.

В начале XXI в. во многих государствах СНГ существует ряд общих проблем по взаимоотношениям рынка труда и рынка образовательных услуг. Среди них: несоответствие спроса и предложения рабочей силы на рынке труда; нет целенаправленной политики государств в области трудоустройства молодых специалистов; отсутствие механизма взаимодействия рынка труда и рынка образовательных услуг; вузы готовят работников различных специальностей, совершенно не ориентируясь на спрос специальностей на рынке; не прогнозируются учебными заведениями возможности трудоустройства выпускников; слабо изучается рынок труда [Спрос и предложения..., 2008, с. 28].

Проблема взаимосвязи рынков труда и образовательных услуг напрямую связана с качеством образовательной системы и ее вкладом в современную конкурентную экономику, а также качеством управленческого образования, т. е. прямой заинтересованностью в том или ином виде образования бизнес-сообщества страны [IMD World Competitiveness Yearbook, 2014, p. 48–49].

В качестве возможных шагов следует назвать следующие. Необходимо проводить целенаправленную политику в области занятости и особый акцент делать на трудоустройстве именно категории молодых специалистов; кроме того, необходимо привлечение работодателей к участию в формировании перечня наиболее необходимых специальностей, в финансировании подготовки нужных им специалистов. Важно согласовывать объемы и профили подготовки кадров в учебных заведениях в соответствии с потребностями экономики стран. Надо готовить абитуриентов к осознанному и правильному выбору своей дальнейшей специальности, в этой связи следует проводить определенные мероприятия еще до поступления в вуз. Каждый выпускник должен иметь четкую профессиональную направленность. Необходимо консолидировать деятельность государственных служб занятости, бирж труда, а также оказывать организационную, правовую и финансовую поддержку молодым специалистам.

Однако проблема взаимоотношений работодателей с вузами не имеет простого решения. В лучшем случае «заказчик» (бизнес-структуры) может высказывать свои пожелания «исполнителю» (учебному заведению) к наполнению учебных курсов, опираясь на имеющиеся трудности в производственной деятельности, включая управление, экономику, финансы предприятия или организации. В таком случае в студенческую аудиторию приглашают специалистов-практиков. В современном обучающем процессе роль преподавателя заметно меняется. Доктор экономических наук, заместитель председателя Комитета Торгово-промышленной палаты РФ по научно-техническим инновациям и высоким технологиям В. Рудашевский справедливо высказывается о том, что «теоретически можно было бы вообще обойтись без тех, кто просто транслирует некий информационный массив, пусть даже логически упорядоченный: вся информация есть в Интернете или, в крайнем случае, в учебниках. Гораздо важнее влияние личности того, кто берется обучать: именно личное общение студента с наставником позволяет воспринять ценность образования, что гораздо важнее усвоения, запоминания «информации-знаний» [Бюджет 2014–2016].

Самый эффективный путь привлечения специалистов — это обеспечение им не только возможности получения приличной зарплаты, социального пакета (важнейший аспект выбора места работы), но и перспектив так называемой деловой карьеры. Это могут гарантировать только те предприятия, организации, которые ориентированы не на прозябание на рынке, а на занятие лидерских позиций. Наши выпускники с большой охотой нанимаются в западные компании или на совместные предприятия; при этом уровень зарплаты, социальный пакет, условия труда — все это не слишком отличается от таковых в России. Но молодые специалисты знают,

для того чтобы удержаться, а тем более повысить уровень материальных благ, необходимо очень серьезно и активно работать над собой. Более того, они получают доступ к овладению высокими технологиями и техникой работы, что в целом повышает квалификацию.

Важно, чтобы специалист не столько умел решать текущие задачи, сколько готов был бы выстроить тактику и стратегию преодоления любого класса трудностей, в том числе и ранее не встречавшихся в практике. С этой точки зрения создание структурных подразделений вузов на предприятиях необходимо именно потому, что производственная жизнь гораздо богаче, разнообразнее, динамичнее. В итоге сотрудники кафедр получают возможность либо развивать свои знания и умения, либо вообще выдвигать новые подходы.

Расходы на образование считаются одним из ключевых показателей социального развития, так как отражают степень внимания, уделяемого государством и обществом образованию граждан. Инвестиции в образование не только важный способ увеличения человеческого капитала страны и улучшения перспектив экономического развития, они имеют и собственную ценность, поскольку образование расширяет кругозор людей, обеспечивает им возможность самореализации, способствует их материальному благополучию и здоровому образу жизни. Вместе с тем, этот показатель не учитывает, насколько равномерно или неравномерно распределяются расходы на образование по различным социальным группам внутри того или иного государства, соотношение между государственными и частными расходами на образование и структуру этих расходов, а также связанные с этим факторы.

Уровень национальных расходов на образование — это относительная величина, которая рассчитывается как общий объем государственных и частных расходов на образование в течение календарного года, включая государственные бюджеты всех уровней, частные фонды, внешние заимствования, гранты и пожертвования от международных учреждений и неправительственных организаций. Уровень расходов на образование выражается в процентах от валового внутреннего продукта. Показатель рассчитывается на основе данных национальной статистики и международных организаций. В качестве источника информации часто выступает база данных Всемирного банка «World Development Indicators», которая обновляется ежегодно.

Обратимся к данным статистических ежегодников «Содружества Независимых Государств» за разные годы, основанным на показателе валовой добавленной стоимости (ВДС), которая определяется как разность между стоимостью произведенных товаров и услуг и стоимостью товаров и услуг, полностью потребленных в процессе производства. Выделим ВДС по всем отраслям стран СНГ и отдельно в области образования. Параллельно рассмотрим критерий занятости населения стран СНГ по отраслям, отмечая общее число в тысячах человек и показатель «образование».

Статистика свидетельствует о том, что ежегодные затраты государств Содружества на образование не велики, они как правило снижаются, а численность населения занятого в сфере образования постоянно уменьшается. Исключение составляет Казахстан. Стагнация наблюдается в Беларуси, Армении и России. Крайнее снижение показателей отмечено в Таджикистане.

В Российской Федерации долю расходов на образование по отношению к объему ВВП планируется снизить с 1% в 2013 г. до 0,7% в 2016 г. Такие данные зафиксированы в правительственном проекте закона «О федеральном бюджете на 2014 год и на плановый период 2015 и 2016 годов», поступившем в Госдуму РФ в начале октября.

В проекте федерального бюджета на 2014–2016 гг. по разделу «Образование» предусмотрены бюджетные ассигнования в 2014 г. — 593 384,2 млн руб., в 2015 г. — 623 465,4 млн руб. и в 2016 г. — 639 183,8 млн руб. Однако, несмотря на общий количественный рост финансирования системы образования, его доля в общем объ-

еме расходов федерального бюджета все равно ежегодно будет снижаться: с 5,1% в 2013 г. до 3,9% — в 2016 г.

В России федеральное финансирование по ряду направлений образовательной деятельности в предстоящие три года все-таки будет увеличено. В частности, запланирован рост ассигнований на заработную плату педагогам (в рамках указа № 597 Президента РФ), индексацию стипендиального фонда, поддержку ведущих вузов, поддержку программ развития ведущих классических университетов РФ, прикладные научные исследования в вузах медицинского профиля, ФЦП «Научные и научно-педагогические кадры инновационной России» на 2014–2020 гг. и «Исследования и разработки по приоритетным направлениям развития научно-технологического комплекса России на 2014–2020 гг.».

В то же время планируется, что федеральный бюджет прекратит софинансирование региональных программ модернизации систем общего образования. Так, прекратится субсидирование первоначального взноса на ипотечное жилье для молодых учителей общеобразовательных школ, полностью под ответственность субъектов с 2014 г. перейдет и финансовое обеспечение выплат денежного вознаграждения за классное руководство, а с 2015 г. — «в соответствии с разграничением полномочий между различными уровнями власти в РФ» — и финансовое обеспечение мероприятий по проведению оздоровительной кампании детей, находящихся в трудной жизненной ситуации [Бюджет 2014–2016].

Современная наука тесно связана с экономикой. И государства, и частные инвесторы тратят на ученых деньги, чтобы получить шанс заработать больше. Они хотят знать — кого следует выбрать и кого поддержать. Для этого были изобретены многочисленные методы оценки эффективности научного труда: в 1960-е гг. возник «импакт-фактор» (библиометрический показатель), в 2005 г. был предложен «индекс Хирша», согласно которому научные работы ученого сортируются по уменьшению количества ссылок на них, затем определяют публикацию, порядковый номер которой совпадает с числом ее цитирований. Существуют также модификации «индекса Хирша» в виде «m-индекс», «g-индекс», «e-индекс», «с-индекс». В результате раздувается индекс цитирования, ширится список публикаций в изданиях с сомнительной репутацией и, наконец, в погоне за адаптацией и соответствием возникает формальное отношение к предмету занятий.

Об этом свидетельствует и анализ сведений о научных кадрах и стоимости выполненных научных исследований и разработок: в целом вклад научных разработок в ВВП отдельных стран остается на уровне самых низких показателей.

Сегодня Российская Федерация и страны Содружества Независимых Государств движутся к интегрированному миру. Это сложный, противоречивый процесс, который по мере своего развития сопровождается полной трансформацией экономики, сломом социальных отношений, сферы труда, образования и образа жизни миллионов людей. Возможно, что в начале XXI в., в период реформ систем образования, именно интеграционные идеи евразийства позволят сохранить универсальность в образовании, многообразии социальных, политических устройств, культурных и языковых традиций наших стран.

### **Библиографический список**

1. Бляхман Л. С., Сидоров В. А. Качества работы: роль человеческого фактора. М., 1990. 191 с.

2. Бюджет 2014–2016: финансирование национальной системы образования // Аккредитация в образовании: электронный журнал об образовании [Электронный ресурс]. URL: [http://www.akvobr.ru/rudashevskii\\_o\\_rabotodateljah\\_i\\_vuzah.html](http://www.akvobr.ru/rudashevskii_o_rabotodateljah_i_vuzah.html) (дата обращения: 12.06.2014).

3. Назаров Б. П., Кальметов Б. Д., Мирзаев А. Я. Образовательный потенциал в развитии производительных сил Узбекистана. Ташкент, 1991. 125 с.
4. Спрос и предложения на рынке труда и рынке образовательных услуг в регионах России: сборник докладов V Всероссийской научно-практической интернет-конференции (22–23 октября 2008 г.). Кн. 2. Петрозаводск, 2008. 240 с.
5. Стражев В. И. Образование и наука в современном обществе. Минск, 2004. 357 с.
6. Цвылев Р. И., Рыдванов Н. Ф., Жирицкий А. К. Мировой рынок труда: новая реальность для России и СНГ. М., 1994. 208 с.
7. IMD World Competitiveness Yearbook 2014. 120 p.

О. В. Vakhromeeva

## EDUCATION AND THE LABOUR MARKET IN THE RUSSIAN FEDERATION AND THE COMMONWEALTH OF INDEPENDENT STATES: MODERN INTEGRATION PROBLEMS

The article considers some contemporary problems of labor market in Russia and CIS countries, hampering economic and cultural interaction between States. Along with this, the offered range of integration measures that could change the situation qualitatively.

**Keywords:** the labour market, education, personal potential, professional groups, integration.

О. А. Давыдова

*Санкт-Петербургский университет управления и экономики  
Санкт-Петербург, Россия*

## ФОРМИРОВАНИЕ И ПРОБЛЕМЫ ОЦЕНКИ ЭФФЕКТИВНОСТИ ИСПОЛЬЗОВАНИЯ ЧЕЛОВЕЧЕСКОГО КАПИТАЛА В СОВРЕМЕННЫХ УСЛОВИЯХ

В статье рассматриваются некоторые проблемы оценки эффективности инвестиций в человеческий капитал, который является базовым уровнем формирования интеллектуального капитала организаций. Для специалистов экономического профиля одной из важнейших составляющих человеческого капитала сегодня является их экономическая культура. Формирование экономической культуры студентов-выпускников экономических вузов приобретает особую актуальность в условиях кризиса.

**Ключевые слова:** инвестиции, человеческий капитал, экономическая культура.

Инвестиции в человеческий капитал в современном мире выступают важнейшим фактором экономического роста и развития финансовых отношений. Устойчивая динамика и модернизация экономики на современном этапе возможны только при условии накопления и сохранения человеческого капитала, применения стратегий, побуждающих людей повышать его качество на протяжении всей своей.

Категориальное содержание человека как носителя комплекса производительных способностей, эффективность использования этих способностей, измерение вложений в человека и возможность исчисления их отдачи впервые были подвергнуты научному анализу еще классиками английской политической экономии.

Основоположник неоклассического направления в западной экономической науке А. Маршаллом отмечал: «Зарплата и другие доходы человека имеют много общего с процентом на капитал. Здесь налицо полное соответствие между причинами,

которые управляют ценой предложения материального и персонального капиталов: мотивы, побуждающие человека накапливать персональный капитал в виде вкладов в образование, подобны тем, которые определяют накопление материального капитала» [Marshall, 1961, p. 872].

В конце XIX — начале XX в. в мировой экономической науке возник целый ряд направлений и школ, которые характеризовались широким спектром научных взглядов на природу человека и его производительные способности. Представители классического направления (Л. Вальрас, Дж. М. Кларк, У. Д. Маклеод, Дж. МакКуллох, Дж. Миль, У. Рошер, Й. Тюнен, Т. Уитштейн, У. Фарр) рассматривали способности человека как капитал.

У истоков формирования и разработки теории человеческого капитала в ее современном виде стояли известные американские и английские экономисты: А. Аулин, М. Блауг, С. Боулс, У. Боуэн, Й. Бен-Порет, Дж. Вейзи, Б. Вейсброд, М. Вудхолл, Дж. Грейсон, С. Дейзи, Э. Денисон, Н. Ирланд, Дж. Кендрик, Б. Кикер, К. Ланкастер, Р. Лэйард, Ф. Махлуп, Дж. Минцер, О. Нордхог, Г. Псахаропулос, Г. Сент-Пол, Л. Туроу, Ф. Уэлч, Б. Чизвик.

Особый вклад в развитие современной концепции теории человеческого капитала внесли американские ученые лауреаты Нобелевской премии Т. Шульц и Г. Беккер.

В отечественной экономической литературе проблеме человеческого капитала стали уделять внимание лишь с 1970-х гг. Концепция человеческого капитала получила развитие в работах следующих российских ученых: В. С. Гойло, А. В. Дайновский, А. И. Добрынин, Р. И. Капелюшников, В. П. Корчагин, В. В. Клочков, М. М. Критский, В. И. Марцинкевич, А. Саградов, И. В. Соболева, В. В. Чекмарев и другие [Давыдова, 1998, с. 5–6].

Несмотря на столь долгое развитие теории человеческого капитала, само понятие «человеческий капитал» вплоть до настоящего времени трактуется по-разному. Более полное определение анализируемого понятия дается в работах Л. И. Абалкина, А. Н. Добрынина, С. А. Дятлова, Г. И. Новолодской, Е. Д. Цыреновой, И. В. Соболевой и другие. Они рассматривают человеческий капитал в двух аспектах: во-первых, как запас, во-вторых, как поток доходов.

Человеческий капитал как запас представляет собой форму проявления производительных сил человека, обеспечивающих возможность приносить доход. При этом состав производственных сил каждый автор определяет по-своему. Наиболее полное, в этой связи, определение: человеческий капитал — это сформированный в результате инвестиций и накопленный человеком запас здоровья, знаний, навыков, способностей, мотиваций, которые целесообразно используются в той или иной сфере общественного воспроизводства и, тем самым, влияют на рост доходов (заработка) данного человека [Дятлов, 1994, с. 83].

С другой стороны, человеческий капитал представляет важный актив, обеспечивающий поток доходов на протяжении всей жизни человека. В этом проявляется сущность человеческого капитала как потока доходов.

Человеческий капитал является первым уровнем формирования интеллектуального капитала организации, включающего также социальный капитал (запас и движение знаний, возникающих в результате взаимодействия между людьми в организации) и организационный капитал (институционализированное знание, которое хранится в организации в виде информационных баз данных, лицензий, патентов, технологий и т. д.).

Интеллектуальный капитал организации влияет на общую рыночную стоимость компании и включается в нематериальные активы компании при ее приобретении как целостного имущественного комплекса (так называемая деловая репутация фирмы, или goodwill).

Многие крупные компании совместно с вузами участвуют в формировании того перечня компетенций, который востребован рынком труда на современном этапе. Работодатели также готовы тратить деньги и в дальнейшем на обучение молодых специалистов. Во многих компаниях (особенно в страховых, аудиторских, банковских, инвестиционных и в ИТ) существуют комплексные программы по обучению новым навыкам своих сотрудников. Однако, формирование человеческого капитала (его основы) происходит, преимущественно, в вузе.

Классификация человеческого капитала по элементам (активам), которые соответствуют основным формам вложений в человека (инвестиций в человеческий капитал) может включать: уровень образования, профессиональная подготовка, здоровье, обладание значимой информацией, мобильность, социальная эрудиция, личностные, культурные, интеллектуальные, волевые и эмоциональные качества и свойства, мотивация работника.

Доходы, приносимые человеческим капиталом, могут быть самыми разнообразными по форме. Высокий уровень экономической культуры дает не только более высокую заработную плату, но и возможность устроиться на престижную должность, лучше адаптироваться к изменениям.

Инвестиции в образование производят различные субъекты (индивидуумы, фирмы, государство, регионы и т. д.). Данные субъекты, соответственно, по-своему оценивают и полученный в результате инвестиций эффект.

При инвестировании в образование (поступая в вуз, например) люди ищут выгоду в различных ее формах. Так, при выборе профессии и инвестировании в собственное образование студенты ориентируются на следующие будущие выгоды:

- материальные (получение высоких зарплат);
- профессиональные (возможность дальнейшей реализации профессиональной культуры будущего специалиста);
- деловые (возможность реализации делового потенциала);
- социальные (возможность служения общественным интересам);
- личностные (обретение личной независимости).

Еще Платон писал: «Если вы спросите меня, в чем смысл и польза образования, ответ прост, что образование воспитывает хороших людей, а хорошие люди поступают благородно». До начала нашего века работники просвещения Европы и Азии видели своей главной задачей формирование характера студентов.

Тем не менее, современные социологические исследования позволяют сделать следующие выводы. Во-первых, приоритетом для современных студентов являются личные, а не общественные интересы в будущей трудовой карьере. Во-вторых, обязательным условием реализации личного интереса должна быть хорошая заработная плата [Уварова, 2001, с. 175–180].

Зависимость уровня заработной платы от степени профессионализма специалистов финансового профиля очевидна. По данным некоторых кадровых агентств зарплата рядового и главного бухгалтера отличаются, в среднем, в два раза. Отличие заработка главного бухгалтера и главного бухгалтера по МСФО — 50%.

Установить же четкую функциональную связь заработка работника и уровня его экономической культуры возможно только эмпирическим путем.

Долгое время заработная плата в нашей стране устанавливалась в соответствии с централизованно утверждаемыми тарифными сетками или отраслевыми схемами должностных окладов. Диапазон варьирования окладов руководителей и служащих в большинстве случаев не превышал 10% от среднего уровня для конкретной должности. Такой формализованный подход вызывал нелогичные диспропорции в системах оплаты труда российских предприятий.

Современные трудовые отношения не подчиняются требованием единых норм и тарифов. Уровень оплаты труда тех или иных сотрудников, как правило, устанавли-

ливаются в соответствии с тем, насколько от их деятельности зависит успешность и конкурентоспособность предприятия. Значительно повысилась роль финансовой службы, которая сегодня не только осуществляет функции бухгалтерского учета, но и управляет активами компании.

Вопросы тарификации труда собственных сотрудников каждое предприятие решает самостоятельно, учитывая свои стратегические цели, отраслевую специфику и региональные особенности рынка труда.

Дж. Минцер явился основоположником подхода, базирующегося на оценке параметров, так называемой, «производственной функции заработков». Данная функция описывает зависимость заработка человека от уровня его образования, трудового стажа, продолжительности отработанного времени, социально-демографических и других факторов (используют такие переменные, как пол, место жительства, семейное положение, сектор работы (государственный или частный), количество сотрудников на предприятии, количество подчиненных, продолжительность рабочей недели и т. д. и т. п.).

Сегодня крупные предприятия все чаще используют систему грейдов, которая в определенной степени позволяет увязать оплату труда и логику бизнеса, обеспечивает «прозрачность» формирования окладов («Хэй-метод») по имени автора — Эдварда Хэя (Edward N. Hay). Данный метод предполагает ранжирование всех предусмотренных структурой организации должностей в зависимости от их важности для компании и сложности работы с дальнейшей оценкой каждой из позиций по следующим группам факторов:

- совокупность знаний, навыков и компетенций, необходимых работнику для выполнения должностных обязанностей;
- умение решать рабочие проблемы, уровень инициативы сотрудника, сложность выполняемой им работы;
- ответственность за предпринимаемые действия и их последствия.

Основные отличия системы грейдов от традиционной тарифной сетки состоят в том, что она не подчиняется «централизованным» нормам, а разрабатывается самим предприятием с учетом конкретных условий и сферы деятельности компании, а также может меняться в зависимости от ее стратегических целей. Более того, при построении системы грейдов за основу могут приниматься не должности, а способности и деловые качества самих специалистов. Это характерно для компаний, в которых главным активом является интеллектуальный потенциал работников.

Как видно из группировки критериев ранжирования должностей при определении соответствующих им окладов в системе грейдов учитывается не только уровень образования и стаж работы по специальности сотрудников, но и их личностные коммуникативные качества. Данная система оплаты труда, таким образом, оправдывает финансовые вложения в формирование экономической культуры специалиста в процессе получения высшего образования и дальнейшего обучения, с одной стороны. С другой стороны, принцип оплаты труда в соответствии с уровнем не только профессионализма, но и экономической культуры в целом подтверждает его взаимосвязь с показателями эффективности работы компании (возможность платить более высокую зарплату соответствующим сотрудникам).

Выпускники вузов, как специалисты с высшим образованием, выполняют важную общественную миссию как носители технической, экологической, медицинской, экономической культуры. Для выпускника экономического университета приоритетной является экономическая культура. Помимо профессиональной компетенции понятие экономической культуры включает социальную (в широком смысле слова) эрудицию молодых специалистов экономического профиля. Они должны обладать развитой организационной, социально-психологической и

управленческой культурой, владеть навыками профессионального и личностного общения. Ведь при переходе на более высокую (руководящую) должность с более высоким окладом специалист сталкивается с совершенно новыми по содержанию труда проблемами (управлением персоналом, мотивацией подчиненных сотрудников, проблемами управления социально-психологическим климатом коллектива).

Формирование экономической культуры студентов-выпускников экономических вузов приобретает особую актуальность в условиях экономического кризиса. Рынок труда в период кризиса предъявляет более жесткие требования не только к профессиональным качествам специалистов, но и к прочим составляющим его экономической культуры.

Высшее экономическое образование, включающее формирование экономической культуры специалиста, становится для него гарантией социально-экономического благополучия, роста профессиональной карьеры, фактором его конкурентоспособности как специалиста на рынке труда.

### **Библиографический список**

1. *Давыдова О. А.* Инвестиции в человеческий капитал: динамика, оценка, эффективность: автореф. дис. ... канд. экон. наук. СПб., 1999. 28 с.
2. *Дятлов С. А.* Основы теории человеческого капитала. СПб.: Изд-во СПбУЭФ, 1994. 160 с.
3. Обзор зарплат за II квартал 2015 г. [Электронный ресурс]. URL: <http://www.kaus-group.ru/knowledge/salaries/salary-economists/> (дата обращения: 20.09.2015).
4. Ранжирование персонала, грейдинг [Электронный ресурс]. URL: [http://www.hr-academy.ru/to\\_help\\_article.php?id=71](http://www.hr-academy.ru/to_help_article.php?id=71) (дата обращения: 20.09.2015).
5. *Уварова Л. И.* Формирование экономической культуры в процессе вузовской социализации // Современные проблемы экономической психологии в России. Социокультурный аспект: материалы научно-практического семинара. СПб.: Изд-во Гос. ун-та экономики и финансов, 2001. С. 175–180.
6. Экономическая культура специалиста как условие его конкурентоспособности [Электронный ресурс]. URL: <http://www.kaus-group.ru/knowledge/300-articles/category/career/material/793/> (дата обращения: 20.09.2015).
7. *Heckman J. J., Lochner L. J., Todd P. E.* Earnings Functions, Rates of Return and Treatment Effects: the Mincer Equation and Beyond. Handbook of the Economics of Education. 2006. Vol. 1.
8. *Marshall A.* Principles of Economic. L.: Mac Millan and Co., 1961. 272 p.

**О. А. Davydova**

### **FORMING AND PROBLEMS OF THE ESTIMATION OF EFFICIENCY OF USE OF THE HUMAN CAPITAL IN MODERN CONDITIONS**

In article some problems of an estimation of investments in the human capital which is a basic level of forming of the intellectual capital of the organisations are considered. For specialists of an economic profile of one of the major components of the human capital their economic culture today is. Forming of economic culture of students-graduates of economic high schools acquires a special urgency in the conditions of crisis.

**Keywords:** investment, human capital, economic culture.



## **РАЗВИТИЕ ЧЕЛОВЕЧЕСКОГО КАПИТАЛА КАК ГЛАВНЫЙ ФАКТОР КОНКУРЕНТОСПОСОБНОСТИ ОРГАНИЗАЦИИ**

В статье говорится о роли интеллектуального капитала организации. Одним из главных составляющих интеллектуального капитала является человеческий, а основным связующим звеном — человек. В статье рассматриваются направления развития человеческого капитала.

**Ключевые слова:** интеллектуальный капитал, человеческий капитал, ключевые факторы, система обучения персонала, инновационное обучение, квалифицированные кадры.

Ключевым фактором развития любой организации является накопление и использование новых знаний. Это связано с требованиями условий внешней среды для всех предприятий, с необходимостью изменений в системе управления, продаж, организации производства. Для этого, конечно, нужны новые инновационные пути развития. Основой формирования инновационных предприятий является наличие и укрепление ими интеллектуального капитала, в основе которого в свою очередь лежит интеллектуальный потенциал предприятия. При этом стратегия развития инновационных предприятий в основном формируется на основе менеджмента знаний, который понимается как стратегия управления компанией, ориентированная на развитие и максимальное использование своего интеллектуального потенциала.

Необходимо отметить, что инновационное развитие должно проходить не только в производственной и маркетинговой деятельности, системе управления компанией, а также в развитие интеллектуально потенциала персонала. Конечно, это является трудной задачей, ведь в развитие персонала нужны инвестиции, но остается одним из важных факторов, так как носителем инноваций является человек. Это знания, практические навыки, творческие и мыслительные способности людей, их моральные ценности, культура труда, т. е. компетенции и способности персонала компании. Следовательно, человеческий капитал является главным показателем деятельности компании, ведь именно человек является основным связующим звеном, которое обеспечивает наиболее эффективное использование ресурсов компании, которые могут быть использованы для повышения конкурентоспособности. Таким образом, развитие человеческого капитала ведет к будущему организации. Поэтому можно говорить о том, что компании, заинтересованные в создании и преумножении интеллектуального капитала, должны, в первую очередь, позаботиться о преумножении своего человеческого капитала, обеспечивая в него инвестиции. И здесь первая роль отводится руководству компании, если он обладает механизмами сознательного, последовательного и целенаправленного формирования человеческого капитала, если цель и миссия организации, ее культура способствуют этим процессам. Руководители должны уделять основное внимание развитию человека, используя наиболее оптимальные и эффективные инструменты его совершенствования, инвестиции в человека.

Сегодня одним из важнейших компонентов вложений в человеческий капитал во всех странах являются расходы на обучение на производстве.

Несоответствие квалификации персонала потребностям компании отрицательно сказывается на результатах ее деятельности. В этой связи огромное значение приобретает постоянное наращивание знаний и умений через профессиональное развитие. Поэтому важным направлением развития человеческого капитала орга-

низации является внедрение *целостной системы обучения персонала и повышения его квалификации*.

Подготовка квалифицированных кадров представляет собой совокупность мероприятий, которые направлены на систематическое получение и повышение квалификации, отвечающей текущим и перспективным целям организации и обеспечивающей соответствие требований, предъявляемых рабочим местом к способностям работника. Следует определить, в какой области существуют проблемы, а затем обеспечить должное обучение, чтобы суметь применить навыки в случае возникновения трудностей.

**Обучение.** Для того чтобы недавно изученные навыки были хорошо освоены и запомнились надолго, необходимо продолжать обучение, практические занятия, а также получать необходимую помощь от непосредственных наблюдателей и наставников. Обучение представляет собой процесс повышения профессионализма и компетентности в ходе выполнения задания. В процессе совместной деятельности происходит взаимообогащение знаниями и опытом. Сегодня для компании путь к успеху — это путь изменений и инноваций. Сотрудники нуждаются в обучении, чтобы усвоить новые роли и приобрести навыки, необходимые для выполнения новых заданий. Дальновидный руководитель должен обеспечить обучение, которое позволило бы подчиненным чувствовать себя комфортно в период изменений.

Проведение комплекса мероприятий по профессиональной подготовке персонала крупной компании способствует повышению уровня и качества знаний, умений и навыков работников компании, тем самым увеличивая человеческий капитал компании.

Образовательный процесс должен быть выстроен так, чтобы он затрагивал мощнейший мотивационный потенциал обучающегося сотрудника, реализация которого могла бы инициировать деятельность, направленную на ситуацию личностных и профессиональных самоизменений.

Кроме обучения, для профессионального развития персонала целесообразно *применить планирование и развитие карьеры, подготовку резерва руководителей* [Данилова, 2011, с. 30].

*Планирование карьеры* состоит в определении целей развития сотрудника и путей, ведущих к их достижению. При реализации плана развития карьеры, сотрудник приобретает, за счет профессионального обучения, квалификацию, требуемую для занятия желаемой должности, и последовательно занимает должности, опыт работы на которых необходим в будущем.

*Подготовка резерва* для занятия ключевых должностей происходит путем создания специальной системы работы с резервом, включающей, во-первых, выявление сотрудников компании, имеющих потенциал для занятия руководящих должностей, во-вторых, подготовку этих сотрудников к работе в руководящей должности, в-третьих, обеспечение плавного замещения освободившейся должности.

**Инновационное обучение** строится с учетом перспективы, готовит компанию к работе в новых условиях. Разрабатывая инновационные обучающие программы, организациям следует учитывать потребности компании в профессиональном персонале в будущем, исходя из изменений во внешней среде, в технологии деятельности и системе управления.

Современная система развития персонала должна совмещать обучение в процессе работы, проектные задания, обмен опытом и формальное обучение, а также различные тренинги, направленные на развитие у каждого сотрудника навыков и компетенций, необходимых для развития бизнеса.

Обновить программы корпоративного обучения. Программы корпоративных учебных центров должны быть согласованы с бизнес-стратегией компаний, а развитие сотрудников — более тесно связано с обучением в процессе работы. Процесс

развития сотрудников не должен быть поверхностным. Компании, которые хотят занимать лидирующие позиции, должны отходить от традиционного обучения и стремиться к созданию качественных изменений в поведении, развитии потенциала сотрудников, которые смогут брать на себя ответственность на тех позициях и ролях, которые могут появиться. Целью должно стать постоянное обучение, основанное на опыте и нацеленное на привязку подготовки сотрудников к приоритетам компании и ее клиентов. Пересмотреть связь между обучением и работой. Компании должны определить, как и для кого необходимо проводить ту или иную форму обучения. Успешные организации извлекают пользу из обучения на опыте, обучения в процессе работы, а также получения сотрудником необходимых навыков непосредственно перед тем моментом, когда эти навыки необходимо применить.

**Мотивация и стимулирование** труда персонала являются важными моментами в развитии человеческого капитала.

Мотивация является движущей силой человеческого поведения, в основе которой находится взаимосвязь потребностей, мотивов и целей человека. Именно с помощью мотивации оказывается воздействие на персонал. Задача руководства — максимально эффективно использовать возможности персонала. Какими бы ни были решения руководителей, эффект от них может быть получен только тогда, когда они удачно воплощены в дела сотрудниками компании. А это может произойти только в том случае, если работники заинтересованы в результатах своего труда, т. е. «мотивированы». Следовательно, управляя персоналом, необходимо активизировать мотивацию сотрудников (внутреннюю мотивацию) и создание стимулов (внешняя мотивация) для их побуждения к эффективной деятельности. Таким образом, в процессе деятельности мотивация позволит работникам удовлетворить свои основные потребности путем выполнения трудовых обязанностей.

На наш взгляд управление человеческим потенциалом тесно связано с взаимоотношениями внутри компании. В решении этой сложной задачи, на наш взгляд, может помочь организационная культура компании. Организационная культура — набор основных ценностей, убеждений, взглядов и норм, общих для всех работников. Эти основные ценности могут касаться этики поведения, требований к работникам, эффективности или обслуживания покупателей, и именно они являются тем цементом, который скрепляет структуру организации.

Говоря о роли организационной культуры, Е. С. Яхонтова отмечает, что сильная и эффективная культура позволяет руководству выбирать из общей массы персонала по-настоящему талантливых и сформировать из них группу, которая находится под особым вниманием и патронажем руководства. Развитие таких отношений является важным для компаний, так как позволяет использовать передовые технологии, непрерывность инноваций при реализации бизнес-процессов [Яхонтова, 2010, 44].

В современном мире люди являются наиболее важным ресурсом организации. Организационная культура в этой связи играет важную роль, так как помогает в создании долгосрочных отношений с внешним миром организаций и создании ее интеллектуального капитала.

**Развитие креативности.** Развитие креативных способностей и обучения способам поиска инновационных решений становятся инновационным двигателем успеха любой организации, что повышает ее экономический рост.

Одними из инвестиций в человеческий капитал выступают **социальные программы**. Это и оплаченные праздничные дни; оплаченные отпуска; оплаченные дни временной нетрудоспособности; оплаченное время перерыва на отдых; оплаченное время на обед; медицинское страхование на предприятии; и т. д. Для сохранения здоровья можно дополнительно премировать работников, не болевших в течение года. Для предупреждения заболеваемости в период работы важно уменьшать долю занятых во вредных и опасных условиях, строго выполнять нормативы техники без-

опасности. Здоровье является неотъемлемой частью человеческого капитала, инвестиции в который выражаются в сохранении работоспособности за счет уменьшения заболеваемости и увеличения продуктивного периода жизни. Инвестиции в здоровье обеспечивают нормальный оборот рабочей силы в производстве. На наш взгляд, перечисленные меры служат не только социальной защитой персонала, но и позволяют фирмам привлекать и закреплять квалифицированных работников, способствуют развитию духа лояльности среди сотрудников.

Таким образом, социальные программы являются своеобразной поддержкой физического и психического здоровья человека.

С одной стороны, каких-то оптимальных мер не существует для развития человеческого капитала, с другой — надо искать новые методы, технологии с учетом имеющегося опыта.

Руководители компаний должны уделять основное внимание развитию данного вида интеллектуального капитала, используя наиболее оптимальные и эффективные механизмы. Человеческий капитал в структуре интеллектуального капитала компании является базовым и определяющим успешное развитие остальных составляющих, повышающим конкурентоспособность и развитие компании в современных условиях. Формирование эффективной системы развития человеческого капитала является актуальным для всех организаций, которые идут вперед и планируют свое будущее на десятилетия.

#### **Библиографический список**

1. *Данилова Н. И.* Интеллектуальный капитал организации // Диалог культур: управление социально-культурными процессами: сборник докладов конференции. СПб: Изд-во СПбАУЭ, 2011. 301 с.

2. *Данилова Н. И.* Формирование кадрового резерва в управлении человеческими ресурсами // Социология и право. 2011. № 3.

3. *Воронин В. Б.* Интеллектуальный капитал: как фактор повышения конкурентоспособности бизнеса и инвестиции в будущее // Молодой ученый. 2011. № 4. Т. 1. С. 142–145.

4. *Мансуров Р. Е.* Управление интеллектуальным капиталом агропромышленного предприятия [Электронный ресурс]. URL: <http://www.aup.ru/books/m253/> (дата обращения: 14.09.2015).

5. *Минаков И. А.* Управление качеством и конкурентоспособностью продукции агропромышленного комплекса // Математические и инструментальные методы. Таганрог: Изд-во ТГТУ, 2004.

6. *Яхонтова Е. С.* SoftManagement, или управление отношениями в компании: М.: Экономика, 2010. 470 с.

**N. I. Danilova**

#### **THE DEVELOPMENT OF HUMAN CAPITAL AS A MAIN FACTOR OF THE ORGANIZATION COMPETITIVENESS**

The article talks about the role of intellectual capital in the organization. One of the main components of intellectual capital is human, and the basic link is a man. The directions of human capital development takes up in the article.

**Keywords:** intellectual capital, human capital, key factors, training of personnel, innovative training, skills.

## **РОЛЬ ОБРАЗОВАНИЯ В ФОРМИРОВАНИИ ИНТЕЛЛЕКТУАЛЬНОГО КАПИТАЛА** (тезисы доклада)

В статье дается представление о значении интеллектуального капитала в современном обществе и его влиянии на экономику знаний. Подчеркивается мысль о том, что ведущим фактором экономического роста и международного обмена, высокого уровня конкурентоспособности является интеллектуальная составляющая общества.

**Ключевые слова:** экономика, образование, интеллектуальный капитал.

Современное общество вступает в переходный период своего развития, что обусловлено революционными изменениями в интеллектуально насыщенных отраслях экономики, связанными с ускоренным развитием информационных, коммутационных, космических, вычислительных, ядерных, нано- и биотехнологий. Это существенным образом меняет роль и функции современной системы образования.

В связи с этим образование следует рассматривать в трех аспектах: как реально действующую экономическую силу, как комплекс услуг, как ценность и механизм развития культуры. В условиях экономики знаний меняется функциональная роль образования: из транслятора знаний и генератора специфических навыков и умений оно превращается, во-первых, в непосредственного производителя знаний и, во-вторых, в активного участника процесса трансформации этих знаний в нематериальные активы, новые продукты, технологии и услуги.

Таким образом, в условиях развития глобальной цивилизации образование и связанная с ним наука становятся экономической субстанцией. Об этом Карл Маркс писал еще в 1857 г.: «Развитие основного капитала является показателем того, до какой степени всеобщее общественное знание превращается в непосредственную производительную силу...».

Экономика развитых стран, безусловно, зависит от развития наукоемких технологий, но без получения знаний, умения и владения этими технологиями, без воспитания творческой личности, что составляет предмет образования, — реализация инновационных технологий невозможна. И образование здесь является процессом нематериального производства. Таким образом, интеллектуальный капитал в условиях экономики знаний приобретает решающее значение, при этом меняются роль и функции образования: оно становится производителем знаний и через знания — непосредственной производительной силой общества с растущим приоритетом по отношению к средствам производства.

**V. Y. Dmitriev**

## **THE ROLE OF EDUCATION IN THE FORMATION OF INTELLECTUAL CAPITAL** (abstracts)

The article gives an idea of the value of intellectual capital in the modern society and its impact on the economy of knowledge. It is emphasized the idea that the leading factor of economic growth and international exchanges, a high level of competitiveness is the intellectual component of society.

**Keywords:** economy, education, intellectual capital.

## **САМООБРАЗОВАНИЕ КАК ДЕЙСТВЕННОЕ СРЕДСТВО ПРОДУКТИВНОГО ОБУЧЕНИЯ**

В статье рассматривается проблема самостоятельной работы студентов как одного из аспектов их самообразования на основе компетентностного подхода. Делается акцент на самостоятельную работу вне аудиторных занятий и ее роль в выявлении закономерностей общественной жизни, формировании гражданской позиции и личностных качеств молодых людей.

**Ключевые слова:** самообразование, самостоятельная работа, компетентностный подход, гражданская позиция.

*Люди перестают мыслить, когда перестают читать.*

**Д. Дидро**

На современном этапе развития российского общества, стремительного роста информационных ресурсов, активного использования в коммуникации интернет-технологий модернизация образования является объективным условием повышения его качества на основе компетентностного подхода. При этом основным критерием оценки качества обучения становится не столько объем усвоенных знаний, сколько умение и готовность учиться, способность самостоятельно осуществлять поиск информации, совершенствовать свои креативные навыки, вырабатывать необходимые личностные качества.

Данное обстоятельство выдвигает на первый план самообразование как важнейший компонент непрерывного образования.

«Жизнь все больше требует постоянного обновления знаний, — писал В. А. Сухомлинский. — Без жажды знаний невозможна полноценная духовная, а значит и трудовая, творческая жизнь. Следовательно, нам необходимо воспитывать органическую потребность в самообразовании» [Сухомлинский, 1988, с. 77].

Самообразование студентов в вузе — это и составная часть учебного процесса, и самостоятельное овладение дополнительными знаниями, которые выходят за пределы установленных программ и учебных планов. Сегодня оно выполняет важнейшую функцию лично-но-развивающего профессионального становления будущего профессионала.

Содержание самообразования студентов многогранно. Оно, с одной стороны, позволяет расширить им круг своих знаний помимо существующих учебных программ, а с другой — помогает овладевать знаниями, умениями и навыками с помощью преподавателя. Второе направление связано с самостоятельной работой студентов, которая является неотъемлемым элементом при изучении каждого предмета. При этом в самом общем виде под самостоятельной работой обычно понимается деятельность студентов по усвоению знаний и умений, которая протекает без непосредственного руководства преподавателя, хотя и направляется им.

В соответствии с современной парадигмой высшего образования самостоятельная работа студентов является основой учебного процесса. Это объясняется не только тем, что от умения работать индивидуально зависит эффективность познавательной деятельности обучающихся, но и с компетентностным подходом, который нацелен на усиление связи образования с практикой, с реальными потребностями общества, на овладение способностью к самоорганизации и самообразованию.

Одним из направлений формирования этой способности на основе компетентностного подхода является общеобразовательная и прежде всего гуманитарная подготовка, которая объединяет самообразовательную, информационную и коммуникативную компетентность.

Самостоятельная работа студента (СРС) — представляет собой один из способов повышения эффективности учебно-воспитательного процесса, его содержательных компонентов, основанных на выполнении определенных заданий.

СРС необходима и должна иметь место при всех видах аудиторных занятий. Основными элементами СРС в аудитории являются умения слушать и записывать лекции, критически оценивать выступления товарищей на семинарских и практических занятиях. Основными элементами СРС вне аудитории являются выполнение продуктивных и интеллектуальных заданий в виде подготовки выступлений, докладов, рецензий, рефератов, эссе, изучение учебной литературы и электронных учебных ресурсов и т. п., которые требуют самостоятельности мышления. Именно они направлены на то, чтобы научить студентов мыслить, что и является главным предназначением вузовской работы в современных условиях.

Однако практика показывает, что при выполнении заданий самостоятельной работы студенты (особенно это становится заметным в последние годы) испытывают трудности, которые во многом связаны с предшествующим обучением. Они проявляются в отсутствии навыков работы с информацией, в неумении осуществить анализ, составить тезисы, аннотации, написать реферат, сформулировать основные идеи откопированного текста, классифицировать и обобщать факты, делать выводы.

Это положение подтверждают и ряд социологических опросов, и то, что две трети родителей и вузовских преподавателей считают уровень подготовки абитуриентов в средней школе неудовлетворительным [Иванов, Иванов, 2009, с. 8].

Поэтому во многом восполнять эти пробелы и призвана самостоятельная работа студентов, в том числе и с помощью преподавателей.

Целевое назначение СРС по циклу общих гуманитарных и социально-экономических дисциплин состоит в том, чтобы, во-первых, сформировать у студентов навыки самостоятельной деятельности. В данном случае к их числу относятся умения осуществлять поиск необходимой информации и работу с ней.

Во-вторых, повысить интерес к изучению проблем современности. Самостоятельная работа заставляет студентов обращаться к фактам, которые для них зачастую не представляли особого интереса или они просто не уделяли им должного внимания.

В-третьих, СРС формирует способность почувствовать дух времени, свою сопричастность к тем процессам, которые происходят в обществе, что особенно значимо для формирования гражданской позиции молодых людей.

Современная российская действительность, социологические знания создают благоприятные условия для реализации этих целей. Изучая социологию, студент овладевает умением анализировать, обобщать данные, находить пути решения жизненных ситуаций. Все это значимо не только в социологическом образовании, но и в общем личностном развитии. В процессе осмысления реальных проблем развиваются волевые черты характера студента, формируется разумный и устойчивый вид деятельности, воспитывается ответственность за начатое дело, уверенность в собственных силах и правильности своих действий.

Перечень заданий для СРС по курсу социология ежегодно корректируется с учетом наиболее актуальных проблем. Так, при изучении темы «Общество как социокультурная система» для более фундаментального рассмотрения вопроса о типологии обществ студентам было предложено прочитать несколько журнальных статей, выявить в них основные характеристики гражданского общества, соотнести теоретические положения с реальным состоянием современного российского общества

и сформулировать свое представление об идеальном типе общества, оформив все это в соответствующую таблицу. Кроме того, им было рекомендовано написать эссе «Мое представление о России XXI в.».

Контент-анализ работ студентов показал, что значительная часть (89,9%) успешно справилась с заданием. Их работы проникнуты оптимизмом. В будущем они видят Россию сильной и процветающей державой, а для этого, по их мнению, страна обладает «богатейшим природным и интеллектуальным потенциалом, победоносной историей». Они рассматривают современное состояние российского общества, имеющиеся в нем проблемы, высоко оценивают деятельность Президента («повезло с Президентом»), вхождение Крыма в состав России, гуманитарную помощь Донецкой и Луганской областям Украины, интеграционные процессы со странами СНГ («в будущем этот регион может стать одним из центров мировой экономики, культуры и духовности»).

Студенты не только вскрывают насущные проблемы современного российского общества, но и предлагают конкретные пути их решения. Предложения студентов затрагивали все сферы общественной жизни: экономическую, политическую, социальную и духовную. Наиболее острой проблемой практически каждый второй считает коррупцию, поэтому предлагают в борьбе с ней использовать современные технологии, такие как электронное правительство, а также активизировать работу органов правопорядка. Каждый третий обращает внимание на негативное влияние телевидения и Интернета на молодежь, так как они активно пропагандируют «пошлость, насилие, далеко не лучшие образцы западной культуры» и предлагают «ввести контроль над программами телевидения». Такую же заинтересованность студенты проявили к принятию действенных мер по борьбе с пьянством. Некоторые предложили «запретить продажу алкогольных напитков лицам моложе 21 года». Кроме этого, у студентов вызывает беспокойство снижение реальных доходов населения, слабость реального сектора экономики (за исключением военно-промышленного комплекса), значительный импорт сельскохозяйственной продукции. Поэтому в их эссе немало предложений связано с возрождением отечественного производства, аграрного сектора экономики, стимулированием российских товаропроизводителей, введением даже такой жесткой меры, как «повышение пошлины на ввозимые товары».

На четвертой позиции оказались вопросы идеологии, укрепления семьи, «формирования у молодежи чувства патриотизма», «использования в решении проблем творческого потенциала всего народа и прежде всего молодежи, так как ей предстоит строить будущее».

Студенты, выросшие в условиях реформирования российского общества, оказываются по отношению к идеологии намного дальновиднее тех, кто начинал эти реформы. Их взгляды совпадают с точкой зрения Е. В. Бодровой, по мнению которой «история уже доказывала неоднократно, что устранение идеологии вообще на деле означает отказ общества от собственного воспроизводства — и в его социальном, и в интеллектуальном, человеческом аспекте. Это — уничтожение социального менталитета, осмысленных критериев развития общества» [Бодрова, 2009, с. 28].

В своих рассуждениях студенты не обходят стороной и одну из актуальных проблем — отношение к власти, доверие к ней. По их мнению, необходимо сделать так, чтобы действия властных структур были «прозрачными, открытыми и понятными», для этого следует «создать действенный механизм обратных связей между народом и властью», «в доступной форме разъяснять людям то, на что конкретно направлена та или иная реформа и какими для них будут ее результаты». Их оценка деятельности чиновников и депутатов выглядит весьма нелицеприятной («слишком далеки они от народа», «много и красиво говорят, но мало что делают», «Россия как жила за счет сырьевых ресурсов, так эта тенденция и сохраняется»).



Таким образом, даже обобщение результатов только одного вида СРС (эссе) свидетельствует о том, что в процессе его выполнения студенты формируют не только компетенции, связанные с самостоятельной познавательной деятельностью, но и выражают свои определенные ценностные ориентации, мировоззренческие позиции, которые разрушают миф об аполитичности современной молодежи.

Соответственно, методологическое решение проблем СРС может стать основой инновационного подхода к реализации задач модернизации образования, повышению его роли в воспроизводстве интеллектуального капитала, успешной социализации студенчества, возрастанию субъектности молодых людей в общественной практике.

### **Библиографический список**

1. *Бодрова Е. В.* Высшее образование для XX в. (ответы экспертов на заданные вопросы) // *Almamater (Вестник высшей школы)*. 2009. № 3.
2. *Иванов С. Ю., Иванов А. С.* Основные тенденции и перспективы развития системы высшего образования в России // *Almamater (Вестник высшей школы)*. 2009. № 2.
3. *Сухомлинский В. А.* О воспитании. М.: Просвещение, 1988.

**L. I. Drobysheva**

## **SELF-EDUCATION AS AN EFFECTIVE MEANS PRODUCTIVE TRAINING**

In the article the problem of independent work of students as an aspect of their self-education based on competence approach. The emphasis on independent work outside the classroom and its role in revealing regularities of social life, formation of civil position and personal qualities of young people.

**Keywords:** self-education, independent work of students, the competence approach, society, civil position.

**Т. О. Дюкина**

*Санкт-Петербургский государственный университет  
Санкт-Петербург, Россия*

## **ОБ ОЦЕНКЕ ЧЕЛОВЕЧЕСКОГО КАПИТАЛА**

Статья посвящена особенностям оценки человеческого капитала. На основе эмпирических данных с использованием подхода, включающего расчет показателей вариации и характеристик распределения, автором произведены оценка, измерение и подробный анализ человеческого капитала в России.

**Ключевые слова:** человеческий капитал, устойчивое развитие, оценка, коэффициент вариации, коэффициент асимметрии, коэффициент эксцесса.

В современных условиях модернизации российской экономики, возрастающей конкуренции и глобализации мировой экономики, постоянно развивающихся и совершенствующихся концепций устойчивого развития возникает необходимость решения совокупности теоретических, методологических и практических проблем создания инструментария своевременной и точной оценки, измерения и анализа человеческого капитала, поиска и внедрения новых форм и методов эффективного управления им, создания систем управления множеством различных взаимосвязанных и взаимообусловленных факторов, влияющих на человеческий капитал,

обеспечения системного подхода к оценке, измерению и анализу результативности и эффективности управления человеческим капиталом. В этой связи актуальность научных исследований, посвященных оценке, измерению и анализу человеческого капитала сегодня высока.

Функционирующая система управления человеческим капиталом должна периодически подвергаться внутренней оценке, анализу, которые являются инструментами менеджмента для мониторинга и проверки результативности и эффективности внедренных технологий, методов, моделей управления и функционирования системы. Внедрение новых технологий, методов или моделей менеджмента вызывает необходимость оценки их результативности, поэтому результаты внутренних оценок и анализа по всем элементам системы, должны своевременно позволять осуществлять разработки корректирующих действий, а также выявлять возможности совершенствования, как отдельных процессов, так и системы в целом. Инвестиции в человеческий капитал могут быть вложены в развитие следующих направлений: в образование, профессиональную подготовку, здравоохранение, в обеспечение информированности и мобильности работников и т. д. Определение экономической эффективности инвестиций в человеческий капитал становится актуальной задачей сегодняшнего дня. Несмотря на всестороннюю освещенность в современной экономической литературе вопросов устойчивого развития, сегодня недостаточное внимание уделяется всестороннему и устойчивому развитию человеческого капитала как составной части сложной и целостной социально-экономической системы, его оценке, измерению и анализу результативности и эффективности процессов управления человеческим капиталом. Потребность в решении данных проблем и необходимость совершенствования теоретико-методической и практической баз оценки устойчивого развития человеческого капитала определяют актуальность настоящего исследования.

В настоящее время в научной литературе существует множество различных, порой диаметрально противоположных, взглядов на определение устойчивого развития, однако наиболее популярной является точка зрения на устойчивое развитие как «развитие, удовлетворяющее потребности настоящего времени без ущерба для возможностей будущих поколений удовлетворять их собственные потребности», представленная в 1987 г. в докладе Брундтланд, подготовленном Всемирной Комиссией ООН по окружающей среде и развитию [World Commission..., 1987]. В 2013 г. в целях согласования различных подходов к измерению устойчивого развития и показателей, применяемых для этого различными странами и международными организациями, Совместной целевой группой Европейской экономической комиссии Организации Объединенных Наций, Евростатом и Организацией экономического сотрудничества и развития по измерению устойчивого развития на конференции европейских статистиков выработаны рекомендации относительно концептуальной основы для измерения устойчивого развития и связанных с ним наборов показателей (индикаторов), учитывающие различные инициативы Организации Объединенных Наций, Евростата, ОЭСР, а также отдельных стран. В рекомендациях конференции европейских статистиков о концептуальной основе для измерения устойчивого развития, включающей национальные статистические службы 56 стран членов ЕЭК ООН утверждается, что «устойчивое развитие — это в основном справедливость в области распределения как *во времени*, так и *в пространстве*» [Конференция европейских статистиков, 2013].

Постоянно увеличивающийся сегодня интерес к постижению сущности человеческого капитала и его измерению является вполне закономерным, при этом еще в 1727 г. Иван Кириллович Кирилов в работе «Цветущее состояние Всероссийского государства, в каковое начал, привел и оставил неизреченными трудами Петр Великий, отец отечества, император и самодержец всероссийский, и прочая, и про-

чая, и прочая», изданной только в 1831 г., привел сведения, относящиеся к человеческому капиталу: «Следует отметить, что на первом месте у него стоят как раз сведения, относящиеся к человеку, что представлялось признаком прогрессивным» [Птуха, 1945]. Первоначально дефиниция «человеческий капитал» появилась в работах Т. Шульца и Г. Беккера и означала совокупность инвестиционных вложений в образование и профессиональные навыки человека, которые повышают его способность к труду [Becker, 1964; Shultz, 1968]. В дальнейшем эта категория стала более емкой. Сегодня под человеческим капиталом понимается интенсивный производительный фактор экономического развития, развития общества и семьи, включающий образованную часть трудовых ресурсов, их знания, инструментарий управленческого и интеллектуального труда, среду обитания и трудовой деятельности. Так, С. Фишер определил человеческий капитал как меру «воплощенной в человеке способности приносить доход. Человеческий капитал включает врожденные способности и талант, а также образование и приобретенную квалификацию» [Фишер, Дорнбуш, Шмалензи, 2002]. Согласно Ю. А. Корчагину, человеческий капитал означает «интеллект, здоровье, знания, качественный и производительный труд и качество жизни» [Корчагин, 2014]. И. Соболева относит к нему «широкую совокупность личностных качеств, мировоззренческих установок, ценностных ориентаций, которые могут оказывать косвенное влияние на результаты производительной деятельности» [Соболева, 2009]. Эксперты Всемирного банка включают в его состав «потребительские расходы — затраты семей на питание, одежду, жилища, образование, здравоохранение, культуру, а также расходы государства на эти цели» [Константинов, 2015].

Таким образом, канонического определения человеческого капитала не выработано до сих пор, отсутствует единство мнений и по поводу содержательного наполнения этого понятия. Между тем расстановка акцентов в определении человеческого капитала предполагает различные подходы к его измерению. «Множество индикаторов, применяемых сегодня для измерения человеческого капитала, столь велико и разнообразно (как в теоретическом, так и в методическом смысле), что получаемые на их основе оценки слабо коррелируют между собой» [Leeuwen, Foldvari, 2008]. Такое разнообразие существенно затрудняет межстрановые и межрегиональные сопоставления, которые, необходимы для оценки различий в насыщении человеческим капиталом национальных и региональных экономик. Поскольку в настоящее время используются различные точки зрения авторов по вопросу измерения человеческого капитала, до сих пор не существует единой методики его справедливого распределения в пространственном измерении. В этой связи представляется важной и необходимой разработка инструментария расчета показателей, позволяющих измерить устойчивое развитие человеческого капитала, эффективность его использования. Для повышения точности измерения устойчивого развития человеческого капитала целесообразно использовать системный подход, позволяющий описывать объект исследования как совокупность взаимозависимых и взаимодействующих компонентов системы. Учитывая принципы системного подхода, его требования для оценки и анализа устойчивого развития человеческого капитала предельно полно можно реализовать исключительно в рамках системы экономико-статистических показателей, так как применяемые в настоящее время методы, основанные на детерминированных математических моделях, оказываются не вполне эффективными и не позволяют получать исчерпывающую и непредвзятую оценку состояния процессов в системах, а также своевременно разрабатывать научнообоснованные мероприятия, способствующие объекту управления следовать определенной стратегии развития. Использование системы показателей всегда сопряжено с проблемой определения приоритета отдельных показателей. Поскольку используемые в настоящее время критерии оценки устойчивого развития требуют

разработки и корректировки их применения, представляется возможным и необходимым для пространственных измерений применение таких статистических показателей, как коэффициент вариации (колеблемости), коэффициенты асимметрии и эксцесса, позволяющих в комплексе с другими показателями более полно и адекватно описывать и анализировать исследуемые процессы. Характеристики распределения, к которым относят коэффициенты асимметрии и эксцесса, в настоящее время в экономических исследованиях для оценки устойчивости развития в пространственном измерении человеческого капитала не используются. В силу того, что указанные характеристики распределений являются инструментом, наиболее чутко улавливающим изменения в анализируемых процессах, в том числе и негативные, представляется необходимым их использование для оценки устойчивого развития с целью оперативной и более точной оценки протекающих тенденций. Использование данного методологического подхода не имеет ограничений при большом количестве показателей, характеризующих человеческий капитал. Предлагаемая на основе расчета статистических показателей оценка устойчивого развития человеческого капитала предоставляет возможность продемонстрировать ее действенность во временном интервале, позволяющем своевременно принять оперативные управленческие решения по улучшению как процессов управления, так и самой системы.

Продемонстрируем представленный подход к оценке устойчивого развития человеческого капитала на примере наиболее важных составляющих человеческого капитала в России — показателей, характеризующих рождаемость и здоровье населения, имеющих первостепенное значение для оценки и анализа устойчивого развития человеческого капитала в нашей стране. Таковыми показателями являются общий коэффициент рождаемости и заболеваемость всего населения на 100 000 человек. Вследствие этого для оценки и анализа устойчивого развития человеческого капитала были выбраны из имеющихся в свободном доступе на сайте Росстата вышеуказанные показатели по субъектам России за период с 2000 по 2012 гг. [Регионы России, 2013]. Анализ исследуемых данных выявил, что общий коэффициент рождаемости, а также заболеваемость всего населения с диагнозом, установленным впервые в жизни на 1000 человек населения, на протяжении всего исследуемого периода в среднем по Российской Федерации постоянно увеличивались, при этом прирост составил соответственно 52,87 и 8,68%. Анализируемые данные по регионам России имеют существенные различия: максимальный общий коэффициент рождаемости на территории РФ наблюдался в 2000 г. в Республике Ингушетия, в 2012 г. — в Республике Тыва (соответственно 21,5 и 26,7 родившихся на 1000 человек населения), аутсайдером по данному показателю являлась Ленинградская область как в 2000 г., так и в 2012 г. (соответственно 6,7 и 9,0 родившихся на 1000 человек населения); максимум заболеваемости всего населения с диагнозом, установленным впервые в жизни на 1000 человек населения, на территории РФ зарегистрирован в 2000 г. в Республике Коми, в 2012 г. — в Чукотском автономном округе (соответственно 1092,3 и 1172,5 заболеваний на 1000 человек населения), а минимальное значение — в Кабардино-Балкарской республике как в 2000 г., так и в 2012 г. — (соответственно 331,1 и 402,6 заболеваний на 1000 человек населения). С целью выявления специфических, особенных черт, присущих показателям устойчивого развития человеческого капитала, в исследуемый период на основе имеющихся данных по России была осуществлена группировка общего коэффициента рождаемости, а также заболеваемости всего населения с диагнозом, установленным впервые в жизни на 1000 человек населения, за 2000, 2005, 2010 и 2012 гг. и последующий анализ полученных в результате группировки рядов распределения с помощью показателей вариации и характеристик распределения. Для изучения состояния и влияния механизмов регуляции устойчивого развития человеческого капитала были рассчитаны коэффи-

циенты вариации, асимметрии и эксцесса, проведена проверка их существенности. Анализ средних значений исследуемых показателей, рассчитанных по данным группировки, свидетельствует о стабильном увеличении как общего коэффициента рождаемости, так и заболеваемости всего населения с диагнозом, установленным впервые в жизни на 1000 человек населения, на протяжении всего исследуемого периода, что в отношении первого показателя свидетельствует о положительных изменениях в устойчивом развитии в России, а в отношении второго показателя — негативных процессах. Однако коэффициенты вариации, асимметрии и эксцесса, рассчитанные по данным группировки, являясь более тонким инструментом, позволяющим учитывать влияния случайных факторов на исследуемые показатели, указывают на постоянную колеблемость устойчивого развития в России.

Анализ коэффициента вариации в исследуемом периоде показал, что в России совокупности регионов по показателям общего коэффициента рождаемости, а также заболеваемости всего населения с диагнозом, установленным впервые в жизни на 1000 человек населения, однородные, вариация по регионам России незначительная, так как не превышает 33%, что характеризует устойчивое развитие человеческого капитала за исследуемый период позитивно. При этом вариация по общему коэффициенту рождаемости несущественно увеличилась в 2012 г. по сравнению с 2000 г. Вариация заболеваемости всего населения с диагнозом, установленным впервые в жизни на 1000 человек населения уменьшилась в 2012 г. по сравнению с 2000 г., следовательно, в результате выравнивания уровней экономического, социального и культурного развития отдельных территорий России происходит процесс устойчивого развития, распределение ресурсов, при котором расширяются возможности человека вне зависимости от территориального места его нахождения. Данный вывод коррелирует с концептуальными разработками индийского ученого Амартии Сена, лауреата Нобелевской премии по экономике в 1998 г., обосновавшего теоретическое положение о том, что процесс развития — это не возрастание только материального или экономического благосостояния человека, а расширение его возможностей, предусматривающее «большую свободу выбора, чтобы каждый мог выбирать из большого числа вариантов ту цель и тот образ жизни, которые он считает предпочтительными» [Sen, 2007]. Концептуальные разработки А. Сена исходят из того, что государство обеспечивает не столько равенство потребления, сколько равенство возможностей, прежде всего в сфере здравоохранения, образования, безопасности и гражданских прав.

Поскольку характер асимметрии указывает на направление развития при исследовании вариации признаков, в отношении которых имеется заинтересованность в их увеличении (общий коэффициент рождаемости и т. д.), правосторонняя асимметрия свидетельствует о прогрессивности развития — о том, что оно идет в сторону увеличения показателя, а левосторонняя асимметрия, следовательно, указывает на регрессивное развитие. При исследовании вариации признаков, в отношении которых имеется заинтересованность в их уменьшении (заболеваемость всего населения с диагнозом, установленным впервые в жизни на 1000 человек населения и т. п.), правосторонняя асимметрия свидетельствует о недостатках в развитии изучаемого процесса, левосторонняя — о прогрессивности его развития, о том, что последнее идет в сторону уменьшения показателя.

Все полученные за изучаемый период характеристики асимметрии по общему коэффициенту рождаемости, являясь положительными и отличными от нуля, свидетельствуют о правосторонней асимметрии. Это характеризует не только наличие и выраженность переходных процессов в человеческом капитале с демографической точки зрения, но и прогрессивное устойчивое развитие в России по показателю — общий коэффициент рождаемости. Практически все рассчитанные за изучаемый период характеристики асимметрии по заболеваемости всего населения с диагно-

зом, установленным впервые в жизни на 1000 человек населения, за исключением 2012 г., являясь отрицательными и отличными от нуля, свидетельствуют о левосторонней асимметрии. С одной стороны, это подтверждает не только наличие и выраженность переходных процессов в человеческом капитале с позиций укрепления здоровья населения, но и прогрессивное устойчивое развитие в России по показателю заболеваемости всего населения с диагнозом, установленным впервые в жизни на 1000 человек населения, за исключением ситуации в 2012 г., а с другой — свидетельствует о недостатках в развитии изучаемого процесса, поскольку в отношении заболеваемости всего населения с диагнозом, установленным впервые в жизни на 1000 человек населения, имеется заинтересованность в ее уменьшении, а правосторонняя асимметрия показателя «заболеваемость всего населения с диагнозом, установленным впервые в жизни на 1000 человек населения» в 2012 г. свидетельствует о ее возможном повышении.

Показатель эксцесса, рассчитанный по исследуемым характеристикам процессов устойчивого развития в России за исследуемый период, свидетельствует об активном и бурно протекающем развитии человеческого капитала с позиций показателей общего коэффициента рождаемости и заболеваемости всего населения с диагнозом, установленным впервые в жизни на 1000 человек населения. Поскольку коэффициент эксцесса отражает скорость (крутизну) изменения случайных нестационарных компонентов ряда и наличие локальных нестационарностей, можно утверждать, что в России наблюдаются разнонаправленные в отдельные периоды времени изменения случайных нестационарных компонентов ряда по показателю общего коэффициента рождаемости, можно также утверждать, что в России наблюдается увеличение скорости отрицательных изменений случайных нестационарных компонентов ряда по показателю заболеваемости всего населения с диагнозом, установленным впервые в жизни на 1000 человек населения. В настоящее время в области разработки корректирующих мероприятий по устойчивому развитию следует уделять больше внимания показателям рождаемости, поскольку коэффициент эксцесса по общему коэффициенту рождаемости, имеющий до 2010 г. положительную динамику, в 2012 г. резко изменился в негативную сторону, а также профилактике и снижению заболеваемости всего населения, поскольку улучшающийся до 2010 г. по модулю коэффициент эксцесса по заболеваемости всего населения с диагнозом, установленным впервые в жизни на 1000 человек населения, в 2012 г. имеет отчетливое ослабление значения и свидетельствует о негативных изменениях случайных нестационарных компонентов ряда, наличии локальных нестационарностей, что позволяет утверждать, что в России наблюдается увеличение скорости отрицательных трансформаций случайных нестационарных компонентов ряда заболеваемости всего населения. Проверка уровня асимметрии и коэффициента эксцесса на статистическую значимость подтвердила их существенность для всех показателей.

Представленный выше подход и принципы интерпретации эмпирических данных позволяют оперативно и наиболее точно давать оценку устойчивого развития человеческого капитала в пространственном измерении и влияния на него механизмов регуляции, а также осуществлять контроль за результативностью и эффективностью различных управленческих воздействий.

### **Библиографический список**

1. *Константинов И.* Человеческий капитал и стратегия национальных проектов [Электронный ресурс]. URL: <http://viperson.ru/wind.php?ID=284940> (дата обращения: 15.01.2015).

2. Конференция европейских статистиков утвердила рекомендации для оказания помощи странам в измерении устойчивого развития [Электронный ресурс]. URL: <http://www.unece.org/ru/unece-main/info-resources/presscurrent>

press-h/statistics/2013/conference-of-european-statisticians.html (дата обращения: 10.12.2013).

3. *Корчагин Ю. А.* Широкое понятие человеческого капитала [Электронный ресурс]. URL: <http://www.lerc.ru/articles/?part=articles> (дата обращения: 19.12.2014).

4. *Птуха М.* Очерки по истории статистики XVII–XVIII вв. М., 1945.

5. Регионы России. Социально-экономические показатели. 2013: статистический сборник / Росстат. М., 2013. 990 с.

6. *Соболева И.* Парадоксы измерения человеческого капитала // Вопросы экономики. 2009. № 9. С. 51–70.

7. *Фишер С., Дорнбуш Р., Шмалензи Р.* Экономическая теория. М., 2002.

8. *Becker G. S.* Human Capital. N. Y.: Columbia University Press, 1964.

9. *Leeuwen B., Foldvari P.* How much human capital does Eastern Europe have? Measurement methods and results // Post-Communist Economies. 2008. Vol. 20. Is. 2.

10. *Sen A.* Kekerasan dan Ilusi Tentang Identitas. Tangerang: Marjin Kiri, 2007.

11. *Shultz T.* Human Capital in the International Encyclopedia of the Social Sciences. N. Y., 1968. Vol. 6.

12. World Commission on Environment and Development: Our Common Future, 1987.

**T. O. Dyukina**

## ASSESSMENT OF HUMAN CAPITAL

The article is devoted to the peculiarities of assessment of human capital. Based on empirical data using the approach, including the calculation of parameters variations and characteristics of the distribution, the author assessed, measurement and detailed analysis of the human capital in Russia.

**Keywords:** human capital, sustainable development, evaluation, coefficient of variation, asymmetry coefficient, excess.

**С. В. Измайлович, К. П. Одважна**

*Полоцкий государственный университет  
Новополоцк, Республика Беларусь*

## ОСОБЕННОСТИ НАУЧНО-ИННОВАЦИОННОЙ ДЕЯТЕЛЬНОСТИ УЧРЕЖДЕНИЙ ВЫСШЕГО ОБРАЗОВАНИЯ РЕСПУБЛИКИ БЕЛАРУСЬ

На современном этапе развития общества, высшее профессиональное образование в значительной степени стало определять уровень инновационного прогресса. В связи с этим, на первый план выходит проблема финансирования научно-инновационной деятельности высших учебных заведений. В публикации рассмотрены основные особенности научно-инновационной деятельности вузов Республики Беларусь, в том числе некоторые аспекты ее финансирования.

**Ключевые слова:** научные исследования и разработки, инновационная деятельность, финансирование, высшее учебное заведение.

По мнению отечественных и зарубежных ученых, на современном этапе развития для высших учебных заведений наряду с традиционными функциями — обучающей,

исследовательской, профессиональной и воспитательной, совершенно очевидно и обоснованно сформировались качественно новые: инновационная и предпринимательская. Разделяя мнение Т. В. Сорокиной, считаем, что «модель университета как учебно-научно-инновационного комплекса, сочетающего фундаментальное образование, академическую науку с развитой сетью высокотехнологичных инновационных структур и малых предприятий, является одним из наиболее эффективных структурных элементов создаваемой национальной инновационной системы. С одной стороны, эти комплексы обладают значительным научно-техническим и инновационным потенциалом, который может быть реализован при создании новшеств и продвижении их на рынок. С другой стороны, они начинают готовить кадры для инновационной экономики» [Сорокина, 2010, с. 42].

Система высшего образования обеспечивает главную составляющую развития инновационной экономики страны — кадровую — на основе сочетания фундаментальной подготовки с возможностями гибкого реагирования на потребности развития актуальных научных направлений и наукоемких технологий [Инновационная деятельность, 2014].

Анализ структуры организаций, выполняющих научные исследования и разработки показал (рис. 1), что 14% организаций в секторе высшего образования в 2014 г. выполняли данные виды работ.



Рис. 1. Структура организаций, выполнявших научные исследования и разработки в 2014 г. (по секторам деятельности)

Источник: собственная разработка на основе данных [Статистический ежегодник Республики Беларусь, 2015, с. 198].

Считаем вполне очевидным вывод о необходимости активизации и развития научно-инновационной деятельности в высшей школе на основе существующей системы организации научно-технической деятельности в университетах и научных организациях Министерства образования, соблюдая принципы преемственности. Это предполагает не ломку существующей системы управления этим сектором, а дополнение ее новыми элементами, призванными заполнить имеющийся вакуум между создателями и потребителями научно-технической продукции [Инновационная деятельность, 2014].

Научно-производственная и инновационная деятельность вузов может осуществляться структурами самых разных масштабов и, соответственно, с различным правовым статусом. В соответствии с Концепцией развития науки в Республике Беларусь структура управления инновационной деятельностью вуза должна включать в себя как управленческие подразделения, так и структуры методической, информационной и консультационной поддержки субъектов научно-инновационной



деятельности вузов. Научно-инновационная сфера вузов в настоящее время характеризуется многообразием организационных структур, возникающих вследствие как многовариантности и неопределенности инновационных процессов, так и несовершенства форм коммерциализации и финансирования инноваций [Концепция развития науки..., 2005].

Главной целью научно-инновационной деятельности системы образования является обеспечение подготовки специалистов, научных и научно-педагогических кадров на уровне мировых квалификационных требований, эффективное использование образовательного, научно-технического и инновационного потенциала для развития экономики и решения социальных задач страны [Инновационная деятельность, 2014].

Следует отметить, что для достижения поставленной цели необходимо решение большого количества задач, сформулированных в государственных Концепциях, относящихся к развитию науки, инновационной деятельности, а также развитию системы высшего образования.

При выполнении поставленных целей, наиболее важным является вопрос финансирования научно-инновационной деятельности вузов. Основными источниками финансирования могут выступать [Концепция развития научно-инновационной деятельности..., 2004]:

- 1) средства республиканского бюджета, выделяемые на финансирование научной, научно-технической и инновационной деятельности вуза;
- 2) средства инновационного фонда Министерства образования, фондов других республиканских органов государственного управления;
- 3) средства Белорусского инновационного фонда;
- 4) собственные средства университетов, в том числе полученные от ведения хозяйственных работ, внешнеторговых сделок;
- 5) банковские кредиты, в том числе кредиты Европейского банка реконструкции и развития;
- 6) средства венчурных фондов и компаний, специализирующихся на венчурном финансировании;
- 7) средства, полученные вузами по проектам международных фондов и программ, в том числе рамочных программ Европейского Союза, Центрально-Европейской инициативы и др.

Рассмотрим структуру внутренних затрат на научные исследования и разработки в вузах Республики Беларусь за 2012–2014 гг. в разрезе источников финансирования (табл. 1). Сведения табл. 1 указывают на высокую роль бюджетного финансирования научно-инновационной деятельности вуза: за период с 2012-го по 2014 г. 66–68% финансирования осуществлялось за счет средств бюджета. Значительную долю в финансировании внутренних затрат на научные исследования и разработки по сектору высшего образования занимают средства организаций. Финансирование внутренних затрат на научные исследования и разработки в высших учебных заведениях страны за счет средств внебюджетных фондов незначительное.

Вузам необходимо вести активную работу по диверсификации источников финансирования научно-инновационной деятельности, снижению доли бюджетного финансирования при увеличении внебюджетного.

Следует отметить, что система высшего образования является наиболее перспективной для построения на ее базе белорусской инновационно-инвестиционной сети, которая должна объединять науку и производство во всех регионах и отраслях. Это определяется возможностями отечественной высшей школы: распределенностью вузов по всем регионам; высоким научно-техническим потенциалом; универсальностью системы высшего образования, ее межотраслевым характером: научные школы вузов Беларуси перекрывают все области экономики страны; взаимодей-

**Динамика и структура внутренних затрат на научные исследования  
и разработки сектора высшего образования по источникам финансирования  
в 2012–2014 гг.**

Источники финансирования затрат	2012 г.*	Уд. вес, %	2013 г.*	Уд. вес, %	2014 г.	Уд. вес, %
Объем финансирования внутренних затрат на научные исследования и разработки, млн руб.	479 365	100	550 795	100	475 456	100
Из них по источникам финансирования, млн руб.:						
собственные средства	6158	1,3	4014	0,7	4728	1,0
средства бюджета	316 323	66,0	376 996	68,4	311 951	65,6
средства внебюджетных фондов	259	0,1	4589	0,8	2805	0,6
средства иностранных инвесторов, включая иностранные кредиты и займы	40 502	8,4	37 321	6,8	29 948	6,3
средства других организаций	116 123	24,2	127 876	23,2	126 024	26,5

\* Данные приведены в сопоставимый вид.

*Источник:* собственная разработка на основе данных [Наука и инновационная деятельность..., 2015, с. 131].

ствием высшей школы через своих выпускников со всеми региональными и отраслевыми структурами; относительно высоким уровнем системы информационного обеспечения высшей школы, включая глобальные и локальные вычислительные информационные сети, соединенные в единую систему; высокой поддержкой высшей школы общественностью; гибкостью системы высшей школы [Сорокина, 2010, с. 111].

Целенаправленное и системное использование преимуществ системы высшего образования позволит эффективно интегрировать результаты вузовской, академической и отраслевой науки для развития инновационной деятельности, создания в стране эффективной инновационной экономики [Концепция развития научно-инновационной деятельности..., 2004].

### **Библиографический список**

1. Инновационная деятельность [Электронный ресурс]. URL: [http://research.bsu.by/innovation\\_activity/](http://research.bsu.by/innovation_activity/) (дата обращения: 03.06.2014).

2. Концепция развития науки в Республике Беларусь на период до 2015 года: Постановление Общего Собрания Национальной академии наук от 3 февраля 2005 г. № 2 [Электронный ресурс]. URL: <http://pravo.by/main.aspx?guid=3871&p0=C21001174&p2=%7BNRPA%7D> (дата обращения: 03.06.2014).

3. Концепция развития научно-инновационной деятельности в системе Министерства образования Республики Беларусь: Постановление Коллегии Министерства образования Республики Беларусь от 26 января 2004 г. № 1 [Электронный ресурс]. URL: <http://pravo.by/main.aspx?guid=3871&p0=P31000575&p2={NRPA}> (дата обращения: 03.06.2014).

4. Ксенофонтова О. М. Специфика образовательных услуг: маркетинговый аспект // Современные наукоемкие технологии. 2006. № 2.

5. Наука и инновационная деятельность в Республике Беларусь: статистический сборник. Минск, 2015. 159 с.

6. Система образования Республики Беларусь [Электронный ресурс]. URL: <http://charko.narod.ru/tekst/an7/2.html> (дата обращения: 03.06.2014).

7. Сорокина Т. В. Финансирование образования в Республике Беларусь. Гродно, 2010. 203 с.

8. Статистический ежегодник Республики Беларусь. Минск, 2015. 578 с.

S. V. Izmailovich, K. P. Odvazhna

## ESPECIALLY IN SCIENCE AND INNOVATION ACTIVITIES OF HIGHER EDUCATION INSTITUTIONS OF THE REPUBLIC OF BELARUS

At the present stage of social development, higher vocational education has been largely determine the level of innovation progress. In this connection, it comes to the fore the problem of financing research and innovation activities in higher education. The publication describes the main features of research and innovation activities of universities of the Republic of Belarus, including some aspects of its financing.

**Keywords:** research and development, innovation, finance, higher education.

**А. В. Кадомец, Л. А. Горбачева, О. Ю. Шибаршина**

*Рязанский институт экономики*

*Санкт-Петербургского университета управления и экономики*

*Рязань, Россия*

## К ВОПРОСУ О СУЩНОСТИ ИНТЕЛЛЕКТУАЛЬНОГО КАПИТАЛА В КУЛЬТУРЕ XXI В.

В статье затрагивается актуальная тема формирования и использования интеллектуального капитала. Рассматривается сущность интеллектуального капитала как фактора производства. Делается вывод о мультипликативной ценности интеллектуального капитала.

**Ключевые слова:** гуманизация, интеллектуальный капитал, интеллектуальные знания, человеческий капитал.

Начало третьего тысячелетия развития человеческой цивилизации является неким «психологическим рубиконом», нацеливающим исследователей общества и экономики на новое качество осмысления происходящих изменений. Здесь имеется в виду не абстрактное исследовательское должествование, а наоборот императив выявления социокультурных, хозяйственных и нравственно-экономических условий и факторов, которые определяют стратегию развития цивилизации в обозримом будущем. К чести современных ученых, многие новые явления в области человеческого развития находят достойное отражение в многочисленных исследованиях, которые не перестают быть предметом острых дискуссий.

В частности, большой заряд творческого оптимизма содержится в работах, которые посвящены научно-практическим проблемам постиндустриального общества и одноименной экономики. Серьезному осмыслению подвергается и значение информации как современного ключевого экономического ресурса; успешно развивается экономическая теория информации и теория информационной экономики, а в управлении организациями успешно позиционируется информационный менеджмент.

Появляются фундаментальные работы, отражающие авторские подходы к обоснованию новой роли знаний в экономическом развитии организаций и национальных инновационных систем. Здесь колоссальное методологическое значение имеют исследования, которые посвящены выявлению закономерностей функционирования не только рыночного, но и нерыночного экономического пространства,

в рамках которого расширенно воспроизводятся новейшие знания. Прорывное значение для современной теории и практики имеют работы, связанные с выявлением сущности, обоснованием структуры и поиском форм высокоэффективного использования интеллектуального капитала и интеллектуальной собственности.

Выявление сущности интеллектуального капитала и анализ его специфики как фактора производства следует осуществлять в контексте понимания взаимосвязи «интеллекта» и «капитала». Применительно к экономике, формируется «экономический интеллект» хозяйственного агента как система его созидательно-нравственных, гуманистически направленных познавательных, мыслительных и творческих способностей, используемых в экономической сфере деятельности. Отсюда и экономическую нравственность можно определить как совокупность регуляторов должного экономического поведения, через которое человек проявляет себя как разумное, самосознательное и свободное существо. Высокий уровень экономической нравственности предстает как система установок, принципов и ценностей, регулирующих экономические отношения в контексте категории «добра» и приоритета «должного» над «сущим».

Подробнее следует остановиться на положениях общей теории капитала, чтобы впоследствии из «общего» выявить «особенное», присущее именно интеллектуальному капиталу. Здесь, очевидно, следует исходить из следующих положений: 1) качественная определенность любого капитального блага заключается в эффекте создания новой ценности. Любое благо, которое обладает свойством создания новых ценностей, может квалифицироваться как капитал. При этом с точки зрения генезиса различных форм капитала, только вещественный капитал считается производным капиталом. Человеческий и природный капитал считаются генетически «самодостаточными» видами капитала, которые обладают свойством создания благ без участия других видов капитала. Между тем, «плодородие» природного капитала все более определяется интеллигентностью «плодородия» капитала человеческого; 2) любой капитал включает в себе функциональный признак, который связан с обеспечением доходности. Выделение дискурсивного экономического пространства в качестве самостоятельной сферы деятельности позволяет говорить о не денежных формах этой доходности. В системе рыночных трансакций образуется, прежде всего, денежный доход, и, исходя из складывающейся рыночной конъюнктуры, этот доход может быть, как положительным, так и отрицательным. Таким образом, любой капитал включает в себе сущностное свойство в качестве эффекта создания новой ценности и содержит функциональный признак в форме эффекта доходности.

Обладателем образующихся форм дохода является собственник капитала, имеющий право на доход как следствие обладания экономической властью. Следовательно, капитал (с общеэкономической точки зрения) — это специфическое благо, обладающее имманентным свойством создания новых ценностей, что обеспечивает его собственнику определенную доходность. Теперь можно выделить «общее» в трактовке капитала как такового модифицировать в «особенное», т. е. определить сущность интеллектуального капитала. При осуществлении «восхождения» к определению сущности интеллектуального капитала, необходимо иметь в виду следующие обстоятельства [Развитие интеллектуальной экономики..., 2013].

1. Человеческий капитал, с определенной степенью условности, целесообразно подразделять на физический и умственный капитал. Обоснованность такого деления видится оправданной, поскольку соответствующая «граница» определяется характеристиками физического труда и умственной деятельности. Первый случай — человек воздействует на вещество природы, используя не только свою энергию, но и энергию сил природы, а также созданных машин. Второй случай — предметом человеческой деятельности является информация, выступает в двух видах: как ове-

ществленная информация, материализованная в соответствующих благах, а также как идеальная информация, которая заключается в сознании человека.

Оба эти вида информации являются «строительным» материалом для производства новых знаний. Отсюда следует, что интеллектуальный капитал может рассматриваться как часть человеческого капитала, включающий в свой состав еще и трудовой капитал. Конечно же, интеллектуальный капитал не может не влиять или быть в отрыве от трудового капитала личности, но интеллектуальный капитал, очевидно, характеризуется собственной качественной определенностью и экзистенциальностью.

2. Так как интеллект связан не со всякой умственной деятельностью, а всего лишь с духовно-разумной ее составляющей, то и интеллектуальный капитал следует рассматривать как высшую, призванную к высоконравственному созиданию форму развития умственного капитала. Это значит, что умственные способности человека не всегда могут дать сочетание-комбинацию, формирующую «критическую массу» интеллектуальных сил и способностей. Для этого требуется вполне определенная комбинация его нравственно-созидательных умственных способностей.

В приводимой характеристике интеллектуальных сил и способностей обнаруживается путь к выявлению сущности интеллектуального капитала. По сути, интеллектуальные силы человека — это система когнитивных, рациональных и креативных интеллектуальных знаний о том, как, каким способом познавать экономическую действительность, как осуществлять выбор созидательной альтернативы и осуществлять творческий процесс. Если отмеченные интеллектуальные знания целенаправленно используются для решения какой-либо творчески-созидательной задачи, то происходит ценностно-ориентированная капитализация этих интеллектуальных знаний. Интеллектуальные силы принимают форму интеллектуального капитала.

Таким образом, интеллектуальный капитал — это система капитализированных интеллектуальных знаний, созидательное использование которых обеспечивает производство новых интеллектуальных благ и получение соответствующих доходов. Интеллектуальные знания — это знания, которые обеспечивают рост богатства на основе воспроизводимых факторов производства. Нетрудно увидеть, что интеллектуальный капитал по смыслу существенно «глубже» умственного капитала, представляющего собой систему более обширных производственных, причем не только гуманистически и ноосферно направленных знаний. Если с человеческим капиталом как таковым интеллектуальный капитал соотносится как «целое» и «часть», то с умственным капиталом это соотношение характеризуется диалектикой «общего» и «особенного», где в качестве *особенного* выступает интеллектуальный капитал.

В контексте выше сказанного, важно сделать ряд уточнений, связанных с генезисом интеллекта и интеллектуального капитала. Прежде всего, интеллект и интеллектуальный капитал как созидательные ценности возникли практически одновременно с появлением человека. Можно говорить о «зародышевом» их состоянии, о «фрагментарности» форм проявления, но нельзя отрицать того, что и на заре развития человеческой цивилизации также жили и творили высококультурные, созидательно ориентированные люди, призывавшие к человеческой деятельности в условиях оптимизации экономических интересов и нравственной гармонии. Интеллектуальный капитал был характерен для любого типа экономической системы. Вопрос в том, являлся ли он основным в решении хозяйственных задач конкретного общества?

Таким образом, общее в умственном и интеллектуальном капитале состоит в том, что предметом их воздействия является информация, однако созидательное применение интеллектуального капитала непосредственно увязывается с использованием созидательно-нравственной информации. Актуализация и последующая капитализация такой информации обеспечивает расширенное воспроизводство жизненных

благ на основе углубленной переработки прежнего, и даже сокращающегося объема вещества природы. Но каковы же особенности интеллектуального капитала именно как фактора производства?

Специфика интеллектуального капитала, как, впрочем, и человеческого капитала, заключается в том, что его носителем является человек. От его культурного уровня и образования, мотивации и установок, решений и действий зависит не только актуализация интеллектуальных знаний, но и их трансформация в капитальную ценность, а также сам созидательный процесс. Человек приводит в «движение» свои знания и другие виды «неживого» капитала, организует и управляет созидательным процессом, задавая ему соответствующую направленность и наполняя определенным содержанием. Это обстоятельство выявляет исходную особенность интеллектуального капитала: в системе единого созидательного капитала он является базисным, интегрирующим.

Можно констатировать, что базисность человеческого и, следовательно, интеллектуального капитала проявляется в том, что он является источником создания и развития всех других видов капитала. Это обстоятельство объективно подводит нас к выводу о том, что в условиях интеллектуализации хозяйственной действительности, основным источником развития и качественного обновления природного и вещественного капитала является интеллектуальный капитал. Это означает, что прямые инвестиции в интеллектуальный капитал есть, одновременно, косвенные инвестиции в природный и вещественный капитал. Значение же интеллектуального капитала как интегратора всех видов капитала заключается в создании технологической «сцепки» существующих факторов производства, в формировании благоприятной социально-экономической и институциональной среды, обеспечивающей наиболее результативное использование элементов природного и вещественного капитала.

Особенностью интеллектуального капитала является его качество самовозрастания, т. е. данный капитал, рассматриваемый в единстве с человеком, наращивает сам себя, воспроизводит необходимые созидательные качества и характеристики в сознательно определяемом «ключе». Сложности и противоречия современного воспроизводственного процесса, а также растущие и меняющиеся требования к созданию жизненных благ обуславливают необходимость не только ускоренного, но и опережающего, диверсифицированного развития интеллектуального капитала. Этот капитал должен быть способен не столько адекватно реагировать на меняющиеся условия созидательного процесса, сколько активно воздействовать на эти условия, приспособлявая их к потребностям развития личности и общества.

Рассмотренные выше особенности интеллектуального капитала «сводятся» еще в одно специфическое его свойство, которое предстает в виде способности данного капитала к внутренней систематизации качественных характеристик и количественных свойств личности. Другими словами, при созидательном использовании интеллектуального капитала «работает» вся система созидательно-нравственных человеческих свойств, реализуется личность как таковая, а не какой-либо один или два ее характерных признака. Творческое созидание человека всегда отражает не только уровень его соответствующих знаний, но и «окрашено» его эмоциями и чувствами, материализует в создаваемом продукте ментальные, морально-этические ценности и общественно-психологические установки субъекта. Внутренняя систематизация различных элементов интеллектуального капитала личности тем эффективнее и успешнее, чем выше уровень ее общей и профессиональной культуры, более отчетливо выражена мотивация к творчески-трудовой деятельности.

Важнейшей особенностью интеллектуального капитала является то, что осуществляемая на рынке интеллектуального капитала купля-продажа способностей человека к определенной творчески-созидательной деятельности, все в меньшей

степени увязывается с принципом эквивалентного обмена, а в нарастающей степени приобретает экстернальный характер. Неотделимость интеллектуального капитала и человека-интеллектуала друг от друга формирует возможность того, что в ходе созидательного процесса личность может реализовать свои творчески-созидательные силы в гораздо большей степени, чем это предусматривает и регламентирует контракт с работодателем. Возникающие здесь положительные для работодателя экстерналии не учитываются в действующих контрактах, по крайней мере, в течение некоторого интервала времени [Новикова, 2013].

Выявление экстернального характера человеческих взаимодействий в организации, а также наличие разумного начала в интеллектуальном капитале позволяет выделить еще одну его особенность как фактора производства. Она заключается в том, что интеллектуальный капитал — единственный фактор производства, который в процессе использования одновременно и потребляется и развивается. Потребляясь, данный капитал развивается, а в процессе развития формируются новые императивы для его последующего применения. Здесь одновременно имеет место и «созидательное потребление», и «созидательный износ» интеллектуального капитала, причем оба эти процесса совпадают в пространстве и во времени. Таким образом, интеллектуальный капитал приобретает некую «мультипликативную», или «двойную» ценность, которая заключается в следующих положениях.

Во-первых, в результате непосредственного созидательного использования интеллектуальный капитал производит соответствующие жизненные блага, которые, в конечном счете, призваны совершенствовать и сам данный капитал. Во-вторых, в процессе использования интеллектуального капитала одновременно идет процесс его же развития путем накопления интеллектуальных новых знаний. В данном случае «развивающий износ» и «развитие в процессе износа» осуществляются одновременно. Эффект мультипликации здесь заключается в том, что в результате интеллектуального производства созидательная ценность интеллектуального капитала «на выходе» превышает его ценность «на входе». Этим и объясняется высокая эффективность инвестиций именно в человеческий и интеллектуальный капитал при относительно «угасающей» результативности инвестиций в другие виды капитала.

Наконец, важнейшей особенностью интеллектуального капитала является его способность создавать блага без участия природного и вещественного капитала. Названная способность интеллектуального капитала является следствием того, что он представляет собой «живой», а потому самодостаточный фактор производства. В условиях интеллектуализации экономики индустриальный сектор хозяйства неуклонно уступает место экономике знаний. Одновременно с этим, человеческий капитал дополняется и постепенно заменяется интеллектуальным капиталом; труд дополняется и заменяется творчеством. При этом основой интеллектуального капитала являются интеллектуальные знания.

#### **Библиографический список**

1. Развитие интеллектуальной экономики современного общества. Ульяновск: Изд-во УлГТУ, 2013. 79 с.
2. Новикова И. Ю. Социально-экономический характер и особенности инвестиций в интеллектуальный капитал инноваторов // Известия Тульского государственного университета. 2013. Вып. 4-1.

**A. V. Kadomets, L. A. Gorbacheva, O. Y. Shibarshina**

#### **TO QUESTION ABOUT ESSENCE OF INTELLECTUAL CAPITAL IN CULTURE OF XXI CENTURY**

The actual theme of forming and use of intellectual capital is affected in the article. Essence of intellectual capital is examined as a factor of production. Drawn conclusion about the multiplicative value of intellectual capital.

**Keywords:** humanizing, intellectual capital, intellectual knowledge, human capital.

**Г. В. Калинина**

*Рязанский институт экономики  
Санкт-Петербургского университета управления и экономики  
Рязань, Россия*

**А. А. Близнякова, М. А. Филина**

*Рязанский государственный университет им. С. А. Есенина  
Рязань, Россия*

## ИНТЕЛЛЕКТУАЛЬНЫЙ КАПИТАЛ КАК ФАКТОР ИННОВАЦИОННОЙ ДЕЯТЕЛЬНОСТИ

В статье рассматривается интеллектуальный капитал как фактор инновационной деятельности, роль интеллектуального труда и вклада сотрудников в создание инноваций, нововведений, а также способы и методы, которые необходимы для интеллектуального развития.

**Ключевые слова:** интеллектуальный капитал, инновация, инновационная деятельность, фактор.

В экономической литературе, с каждым годом усиливает свое присутствие такой термин, как «интеллектуальный капитал». Это обусловлено тем, что для каждой организации ключевым источником экономического роста является нематериальная деятельность.

Интеллектуальный капитал и его использование в инновационной деятельности является актуальной проблемой современной организации, которая вынуждена работать в режиме «нон-стоп» для поддержания конкурентоспособности в веке информационных технологий и инновационного развития. В связи с этим внедрение в производство нововведений, в условиях экономических и финансовых санкций со стороны США и других стран Европы, требует особых знаний, навыков и умений. Интеллектуальный капитал должен не только способствовать развитию инноваций, но и приносить доход от реализации представленной продукции или услуги, а это зависит от используемых технологий на предприятии, уровня подготовки специалистов интеллектуального труда и степени контроля над деятельностью сотрудников. Рассмотрение интеллектуального капитала как фактора инновационной деятельности, методов, подходов, навыков, которые необходимы для повышения рентабельности и конкурентоспособности организации при создании и внедрении нововведений также является актуальной проблемой.

Термин «интеллектуальный капитал» появился в начале 1990-х гг. и обозначал сумму знаний всех работников предприятия, которое предоставляет ему конкретное преимущество на рынке.

Позднее данное определение получило следующую интерпретацию: «Интеллектуальный капитал — это интеллектуальная составляющая компании, включающая в себя профессиональные и иные знания, опыт, умения, навыки, деловую репутацию, информацию, деловые связи, имидж, интеллектуальную собственность, — одним словом, все, что позволяет создавать ценности, а также инновационные технологии, которые обеспечат организации положительную репутацию на рынке».



Интеллектуальный капитал это скрытый резерв компании, который сложно предугадать или вычислить фирмам конкурентам. Осваивая новшества и анализируя научно-техническую информацию, компания генерирует идеи и знания, которые широко применяются в производстве, дизайне или торговле, что повышает конкурентоспособность и экономическую эффективность.

Введение термина «интеллектуальный капитал» является своеобразным отражением возросшей роли знания человека в создании стоимости капитала современного предприятия. Знания являются капиталом не для того, кому оно принадлежит, а для того кто его использует для получения прибыли, т. е. капитализирует.

Разработка и внедрение инноваций процесс очень емкий и кропотливый, чтобы получить эффект нужно вложить не только финансовые средства, но и создать благоприятную атмосферу для работников интеллектуального труда. На наш взгляд, интеллектуальный капитал — это основополагающая точка инновации.

Инновация — это вложение средств в экономику, обеспечивающее смену техники и технологии. То есть это новая техника, технология, являющаяся результатом достижений научно-технического прогресса. Определяющим фактором является развитие изобретательства, рационализации, появление крупных открытий, совершенствование свойств и качеств. Инновационный процесс не образовался на пустом месте, он появился в результате целенаправленной интеллектуальной деятельности людей, обеспечивая постоянный прилив знаний в разработке нового продукта, а также в усовершенствовании и модернизации устаревшего, что позволяет сэкономить бюджет организации и перейти на более высокую ступень производства. Минимизировать издержки, т. е. эффективно использовать сырье и вспомогательные материалы топливно-энергетических ресурсов, рабочей силы, внедрить новейшие научно-технические разработки.

При рассмотрении представленных понятий в союзе получается взаимосвязанный и взаимодополняющий друг друга единый компонент, который позволяет организации развиваться и продлить свой жизненный цикл путем повышения качества интеллектуального труда и соответственно увеличением рационализации и внедрением новых технологий.

Развитие интеллектуального капитала как фактора инновационной деятельности кроется в новых методах привлечения молодых специалистов, начиная со студенческой скамьи. Именно молодое поколение является интеллектуальным потенциалом компании. С присущим им энтузиазмом и креативностью они способны претворять в жизнь даже самые невозможные проекты и инновации, потому что ежедневно сталкиваются с компьютерными, информационными, интернет-технологиями и следят за последними новостями в мире разработок, как и в России, так и за рубежом. Зачастую выпускникам вузов сложно найти работу из-за отсутствия опыта, но они ни в чем не уступают старшим товарищам. Пренебрежение организаций молодыми специалистами влечет потери ценных кадров, которые могут поднять компанию на новый уровень благодаря неординарности мышления, безумным идеям и близости к потребителю. Привлекая молодое поколение к интеллектуальному труду, фирма эффективно развивается и внедряет больше новинок в производство и становится неуязвима к изменениям внешней среды и конкурентоспособность возрастает.

Основная функция интеллектуального капитала это повышение прибыли за счет реализации и формирования необходимых знаний, умений, навыков, которые обеспечивают высокоэффективную хозяйственную деятельность. В связи с этим сотрудникам данной области необходимо стремиться к развитию, самообогащению, что является положительной тенденцией не только для организации, но и мотивирует человека к созданию новшеств, рационализации.

В современном обществе интеллектуальный капитал становится основой богатства. Именно он определяет конкурентоспособность экономических систем, вы-

ступает ключевым ресурсом их развития. В процессе создания, трансформации и использования интеллектуального капитала участвуют коммерческие предприятия, государственные и общественные учреждения и организации, т. е. все субъекты рыночных отношений. Способность экономики создавать и эффективно использовать интеллектуальный капитал все в большей мере определяет экономическую силу нации, ее благосостояние.

Открытость общества для импорта разнообразных знаний, идей и информации, способность экономики продуктивно их перерабатывать — вот от чего зависит успешное социально-экономическое развитие любой страны.

В современном мире фирма или организация — это производитель не столько товаров, сколько знаний. Это означает, что работники занимаются производством знаний, организации становятся обучающимися, инновации становятся источником вновь созданной стоимости. Интеллектуальный капитал в большей мере, чем физические активы или финансовый капитал, становится устойчивым конкурентным преимуществом.

При переходе от доиндустриальной и индустриальной стадии развития общества к постиндустриальной стадии развития изменяются конкурентные преимущества организаций. На смену природным ресурсам в индустриальном обществе в качестве доминирующих факторов производства выступают труд и капитал, а в современном обществе на первое место постепенно выходят знания и интеллектуальный капитал. В современной конкуренции решающую роль играет не столько население, как в доиндустриальном обществе, и не столько доступ к рынкам, как в индустриальном, сколько качество и интенсивность непрерывного обучения людей и организаций. При этом доминирующей сферой экономической активности становится не столько сельское хозяйство, как в доиндустриальном обществе, и не столько промышленность, как в индустриальном, сколько сфера услуг, в первую очередь интеллектуальных. Переход к новому обществу, в котором интеллектуальный капитал становится ведущим фактором общественного производства, знаменует одновременно переход к новой структуре стоимости того, что мы потребляем.

Подводя итог вышесказанному, можно сделать вывод, что социально-экономическое развитие во второй половине прошлого века и в начале нынешнего характеризуется возрастающей ролью человеческого фактора. В экономике современного мира интеллектуальный капитал играет определяющую роль в достижении конкурентных преимуществ и обеспечении качественных параметров инновационного роста. Что в свою очередь, способствует не только конкурентному преимуществу организации, но и мировому развитию страны в целом. Наблюдаются рост темпа внедрения инноваций в общественной, духовной, экономической и политической сферах. С приходом людей, которые эффективно используют и обогащают интеллектуальный капитал, существенно снизился уровень «страха пред нововведениями».

#### **Библиографический список**

1. Бизнес, менеджмент и право. Научно-практический экономико-правовой журнал [Электронный ресурс]. URL: [http://www.bmpravo.ru/show\\_stat.php?stat=564](http://www.bmpravo.ru/show_stat.php?stat=564) (дата обращения: 27.09.2015).
2. Кибанов А. Я. [и др.]. Экономика управления персоналом: учебник для вузов / под ред. А. Я. Кибанова. М.: ИНФРА-М, 2014. 426 с.

G. V. Kalinina, A. A. Bliznyakova, M. A. Filina

INTELLECTUAL CAPITAL AS A FACTOR OF INNOVATION

The article deals with the intellectual capital as a factor of innovation, the role of intellectual work and contributions of employees in the creation of innovations, innovations, as well as the methods and techniques that are essential for intellectual development.

**Keywords:** intellectual capital, innovation, innovation, factor.

**Г. В. Калинина**

*Рязанский институт экономики*

*Санкт-Петербургского университета управления и экономики*

*Рязань, Россия*

**Ю. А. Богомолова**

*Рязанский государственный университет им. С. А. Есенина*

*Рязань, Россия*

## **ЭВОЛЮЦИЯ ФОРМИРОВАНИЯ ПОНЯТИЯ «ИНТЕЛЛЕКТУАЛЬНЫЙ КАПИТАЛ»**

В статье рассматриваются различные значения понятия интеллектуальный капитал, проблемы эволюции формирования понятия.

**Ключевые слова:** капитал, интеллектуальный капитал, человеческий капитал, экономика.

В современном мире развитие теории человеческого и интеллектуального капитала приобретает все более важный характер и становится необходимым условием для существования и выживания человека. Причина этого явления — ограниченные запасы природного капитала, истощающиеся пропорционально тому, как происходит индустриальный рост и развитие экономики, а все более широкое производство в границах постоянно растущих технологий требует увеличения потребления природных ресурсов. Таким образом, ограниченность природных ресурсов, их быстрое истощение с одной стороны, и стремительный рост материального капитала с другой, приводят к необходимости создания человеком новых технологий, их использования, усовершенствования и управления ими, а также новых теорий по управлению ресурсами и капиталами. Это приводит к зарождению теории экономики знаний, где экономика знаний предстает как экономика человеческого капитала, и объектов его интеллектуальной деятельности — интеллектуального капитала. Человек становится центром воспроизводственного процесса, его целью и средством [Гарипова, 2013].

Историю понятия интеллектуального капитала можно рассматривать параллельно с развитием классической экономической теории. Исторически первой концепцией, связанной с данным понятием, стала концепция человеческого капитала. Теория человеческого капитала формировалась и развивалась в западной экономической мысли в течение трех столетий под влиянием достижений институциональной теории, неоклассической теории, неокейнсианства и других частных экономических теорий.

Истоки концепции человеческого капитала можно найти в трудах политической экономики и статистики Ульями Петти, который обосновал понятие интеллектуального капитала как «живые действующие силы человека» и предложил их считать составной частью национального богатства. Включив человеческий фактор в понятие капитала, он одним из первых предпринял попытку оценить в денежном эквиваленте человеческую составляющую на основе метода подсчета ценности каждого человека и потерь, которые несет страна от гибели людей во время войны, эпидемий, от их ссылки за границу на службу другим государствам.

Среди экономистов XIX в. весомый вклад в развитие концепции человеческого капитала внес английский экономист, последователь Д. Рикардо, Дж. Р. МакКалох. Он определил сущность человеческого существа как капитал.

Исследуя начальный этап становления теории человеческого капитала, были сделаны первые шаги к пониманию роли человека в экономической жизни страны. Данный период также попытался сформировать категориальный аппарат теории человеческого капитала, усвоив его характерные черты. Классики определили, что способности и умения людей играют очень важную роль в жизни общества и страны в целом, но основательность человеческого элемента осознана еще не до конца, не разработаны возможности и инструменты для осуществления инвестиций в человека.

Современная концепция человеческого капитала начала сформироваться в конце 50-х — начале 60-х годов XX в. и продолжила существующие традиции неоклассического направления, однако также в нее вошли и методы критиков классической политической экономии. Кроме того, современная теория человеческого капитала объединяет социальные проблемы и экономический анализ, обычно выпадавшие из традиционной экономики. Из-за научно-технической революции образовалась нехватка высококвалифицированных кадров. В 50-е годы XX в. внимание исследователей переместилось с процессов существующей рабочей силы на процессы создания качественно новой современной для того времени рабочей силы. Именно во второй половине XX в. во всех развитых странах существенно вырос образовательный ценз. В этот период также происходили значительные прогрессивные изменения в развитии интеллектуальных производительных сил и динамичное развитие информационных систем. В 60-х годах XX в. произошло изменение разрозненных научных знаний и их интеграция в достаточно целостную современную концепцию человеческого капитала, в самостоятельное научно-экономическое направление. Это произошло в результате развития, как всей экономической теории, так и практики народного хозяйствования. В это время концепция «человеческого капитала» основывается на двух самостоятельных теориях: теории «инвестиций в человека» и теории «производства человеческого капитала» [Брукинг, 2001].

Параллельно концепция человеческого капитала разрабатывалась Г. Беккером: исследователи отмечают наибольший его вклад в работы посвященные теории человеческого капитала. Однако, по мнению многих других исследований, основной вклад в популяризацию идеи человеческого капитала был внесен Т. Шульцем, его труд «Человеческий капитал: теоретический и эмпирический анализ». Объектом изучения был выбран рациональный, максимизирующий свою деятельность человек, вкладывающий средства в свое образование и профессиональную подготовку. Он также взвешивает, подобно обычному предпринимателю, соответствующие выгоды и издержки — он сопоставляет предельную норму отдачи от таких вложений с доходностью альтернативных инвестиций.

Таким образом, можно сказать, что современная концепция интеллектуального капитала появилась в ходе развития теории человеческого капитала и начала формироваться еще во второй половине XX в. Кроме того, присутствовали отдельные направления исследований, существенно разделившие понятие интеллектуального капитала как отдельной целостной научной категории.

Большое влияние на создание современного понимания интеллектуального капитала оказали работы Й. Шумпетера, написанные еще в начале XX в. Согласно Шумпетеру, в основе экономического развития лежат инновационные процессы, которые осуществляют новые комбинации факторов и условий хозяйственной деятельности. Функция инноваций оказывается возложенной на предпринимателя. Эволюционный характер инновационных процессов состоит в том, что в большинстве своем они происходят на уже существующий предприятиях.

Современные теории экономического развития сходятся в том, что прогресс интеллектуального капитала общества, возможно, рассмотреть через динамику интеллектуальных ресурсов и, соответственно, человеческого капитала. Качество интеллектуальных ресурсов и степень их вовлеченности в общественное производство оказывают непосредственное воздействие на темпы экономического роста и уровень национального богатства в отдельных странах. Развитие экономической мысли в этом направлении привело к новому пониманию понятия о национальном богатстве, в состав которого входят уже не только материальное богатство общества, созданное трудом многих поколений, и природные ресурсы, но и интеллектуальные ресурсы, человеческий капитал. Считается, что термин интеллектуальный капитал впервые ввел Джон Кеннет Гелбрейт в 1969 г., понимая под этим понятием некоторый вид интеллектуальной деятельности. Он писал своему коллеге экономисту Майклу Колецци об огромном значении понятия интеллектуального капитала. С тех пор понятие интеллектуального капитала претерпело множество изменений и приобрело много приложений, предлагаемых ведущими исследователями в данной области исследований. Для большинства из них интеллектуальный капитал может быть определен как нематериальные активы, которые не находят своего отражения в финансовых отчетах компании, и особенно те, которые могут классифицироваться, оцениваться и управляться компанией [Кельчевская, Черненко, 2014].

Теория интеллектуального капитала развивалась и в Европе. Основоположник концепции управления знаниями Карл Эрик Свейби также обращал внимание на ценность нематериальных активов компании: стоимость бренда компании, ее репутации, компетенции сотрудников. Согласно Свейби, интеллектуальный капитал включает все, что знает организация. Это могут быть идеи, различные типы знания, которые организация может превратить в прибыль. Тогда компании одна за другой стали внедрять у себя программы по управлению знаниями, исходя из принципиально новой точки зрения: чтобы добиться успеха, важнее всего управлять именно нематериальными вещами. Одновременно интерес к интеллектуальному капиталу возрос и в США. Среди первопроходцев, которые исследовали природу интеллектуального капитала, следует особо выделить лауреата многих премий Тома Стюарта. В 1991 г. Т. Стюарт опубликовал свою первую работу об интеллектуальном капитале. В статье «Сила интеллекта: как интеллектуальный капитал становится наиболее ценным активом Америки» он представлял интеллектуальный капитал как сумму всего того, что знают работники компании, и того, что дает конкурентное преимущество компании на рынке, тем самым способствуя увеличению благосостояния фирмы.

Возросший интерес к «невидимым» объектам, которые были вне центра внимания менеджеров долгие годы, привлекли на данном этапе всеобщий интерес компаний. Уникальность нематериальных активов в том, что они имеют определенную стоимость для компании, хотя и обладают иной формой представления по сравнению с физическими предметами. Некоторые из нематериальных активов были признаны много лет назад — это патенты, авторские права и торговые марки. Однако лишь немногие компании попытались дать денежную оценку нематериальным активам. Сегодня сущность нематериальных активов в разнообразной многочисленной литературе и нормативных актах рассматривается с разных сторон. Именно поэтому существует большое количество подходов и трактовок сущности и структуры неосязаемых активов и интеллектуального капитала как такового.

На первый взгляд, по своему содержанию понятие интеллектуальный капитал практически совпадает с понятием неосязаемых активов, но все же в современной концепции данной теории исследователи определяют и некоторые различия в их понимании. Занимаясь данной проблематикой, исследователи дали следующее определение интеллектуального капитала и неосязаемых активов, где интеллекту-

альный капитал — это накопленные полезные знания, интеллектуальный материал, который сформирован, закреплен за компанией и используется для производства более ценного имущества. В этом определении подчеркивается интеллектуальное происхождение: интеллектуальный капитал рассматривается как результат работы мысли, результат знаний. А неосязаемые активы — активы предприятия, которые нельзя увидеть или потрогать. Они включают условную стоимость репутации и деловых связей фирмы, патенты, торговые марки и авторские права.

Таким образом, в современной экономической теории сложилось два взгляда на соотношение интеллектуального капитала и нематериальных (неосязаемых) активов. Согласно одному из них, интеллектуальный капитал является элементом неосязаемых активов, выделяясь из него, согласно другому, интеллектуальный капитал — более широкое понятие, чем неосязаемые активы.

Более наглядно и структурировано эволюция формирования понятия «интеллектуальный капитал» представлена в виде рисунка (рис. 1).



Рис. 1. Эволюция формирования понятие интеллектуальный капитал

Условные обозначения: 1. А. Смит, У. Петти: капитал — живые действующие силы человека, составная часть национального богатства; 2. Д. Рикардо: сущность человеческого существа — капитал; 3. Г. Беккер, Т. Шульц: нехватка квалифицированной рабочей силы, рост образовательного ценза: создание теории инвестиций в человека, теории производства человеческого капитала; 4. И. Шумпетер: прогресс интеллектуального капитала рассматривается через динамику интеллектуальных ресурсов, человеческого капитала; 5. Д. Гелбрейт: впервые ввел термин интеллектуальный капитал, понимая под ним некоторый вид интеллектуальной деятельности; 6. Е. Э. Свейби: интеллектуальный капитал включает все, что знает организация (идеи, различные типы знания, которые возможно обратить в прибыль); 7. Т. Стюарт: интеллектуальный капитал — сумма всего того, что знают работники компании, и того, что дает конкурентное преимущество компании на рынке тем самым способствует увеличения благосостояния прибыли; 8. Попытка дать денежную оценку «неосязаемым» нематериальным активам (патенты, авторские права, торговые марки); 9. Разделение понятий интеллектуального капитала и неосязаемых активов.

Подводя итоги, следует подчеркнуть то, что исследования этапов формирования интеллектуального имеет большое значение. Интеллектуальный капитал, как одна из базисных категорий развития в постиндустриальном мире, требует к себе при-

стального внимания со стороны исследователей, занимающихся как проблемами человеческого капитала, так и интеллектуальных ресурсов организации.

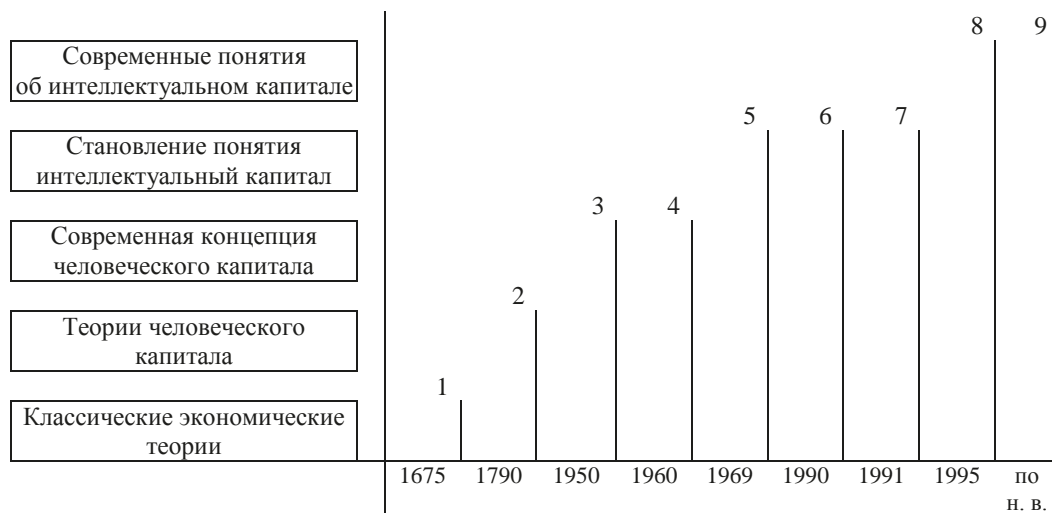
#### **Библиографический список**

1. Бизнес, менеджмент и право: научно-практический экономико-правовой журнал [Электронный ресурс]. URL: [http://bmpravo.ru/show\\_stat.php?stat=564](http://bmpravo.ru/show_stat.php?stat=564) (дата обращения: 23.09.2015).
2. Брукинг Э. Интеллектуальный капитал. СПб: Питер, 2001. 288 с.
3. Гарипова Ф. П. Формирование и сущность понятия «интеллектуальный капитал» // Проблемы современной экономики. 2013. № 3.
4. Кельчевская Н. Р., Черненко И. М. Управление интеллектуальным капиталом промышленного предприятия. Екатеринбург, 2014. 194 с.

G. V. Kalinina, J. A. Bogomolova

### **EVOLUTION OF THE CONCEPT OF “INTELLECTUAL CAPITAL” FORMATION**

This article discusses the different meanings of intellectual capital, the problem of formation of the concept of evolution.

**Keywords:** capital, intellectual capital, human capital, economics.

**Е. А. Карпова, М. Ф. Воронина**

*Санкт-Петербургский национальный исследовательский университет  
информационных технологий, механики и оптики  
Санкт-Петербург, Россия*

### **МОДУЛЬНАЯ СИСТЕМА НЕПРЕРЫВНОГО ОБУЧЕНИЯ СПЕЦИАЛИСТОВ ПО УПРАВЛЕНИЮ ПЕРСОНАЛОМ**

В статье рассматривается проблематика развития непрерывного образования. Особое внимание акцентируется на модульном подходе, как наиболее прогрессивном методе повышения профессиональной подготовки специалистов. Проведен анализ теоретических источников по данной теме. Представлена программа подготовки специалистов по персоналу.

**Ключевые слова:** непрерывное образование, человеческий капитал, организационные проблемы, модульный подход.

В современных условиях решающими факторами экономического успеха той или иной организации становятся характеристики профессиональной компетенции работников. Требования к специалистам постоянно возрастают. При оценке персонала основной акцент делается на уровень образования, квалификации, профессиональной компетентности работников. В последнее время работодатели стали уделять повышенное внимание таким характеристикам, как умение работать в команде, уверенность в себе, позитивный настрой, готовность к сотрудничеству, эмоциональная устойчивость, толерантность, ответственность, способность принять решение, готовность к переменам и т. д. Учитывая сложившуюся ситуацию возросла потребность в получении дополнительных знаний в области менеджмента, экономики, маркетинга, организационной психологии, а также в постоянном обновлении существующих компетенций.

Идея непрерывного образования во многом обеспечивает постоянное обновление профессиональных знаний и навыков. Такое понимание непрерывного образования частично совпадает с дополнительным профессиональным образованием, поскольку также включает в себя регулярную переподготовку. В концепции непрерывного обучения подчеркивается приоритет интересов обучающегося. А процесс обучения основывается на способности находить и применять знания для решения конкретных проблем.

По мнению Р. Эдвардса, непрерывное обучение, это целая «концептуальная сфера» (conceptualspace). В «концептуальную сферу» непрерывного образования взрослых включены понятия «обучающееся общество» и «обучающая организация», «человеческий капитал» [Edwards, 2000, с. 5]. Несомненный интерес представляет определение Р. Даве, одного из крупнейших исследователей этой проблемы, который под непрерывным образованием понимает процесс совершенствования личного общественного и профессионального развития в течение всего жизненного цикла индивида с целью повышения качества жизни, как индивидов, так и коллективов [Dave, 1976, с. 34].

Интегрированное образование, в котором периоды обучения в вузе, закладывающие основы знаний, чередуются с приобретением трудовых навыков, способностей и практических умений на рабочих местах на предприятиях-партнерах, стало важным элементом образования третьей ступени во многих странах мира.

Непрерывное образование является одним из важнейших факторов, определяющих формирование, развитие человеческого капитала и его рациональное использование. Теория и практика человеческого капитала является быстро развивающимся разделом экономической науки, напрямую связанным с инновационной экономикой (экономикой знаний) и информационным обществом. Фундаментальный вклад в развитие современной теории человеческого капитала внесли Т. Шульц, Г. Беккер, Э. Денисон, Р. Солоу, Дж. Кендрик, Р. Лукас и другие ученые [Карпова, Воронина, 2015, с. 37].

Понятие человеческого капитала является естественным развитием и обобщением понятий человеческого фактора, человеческого ресурса, человеческого потенциала и интеллектуального капитала. В то же время человеческий капитал является более широкой экономической категорией. Главными составляющими человеческого капитала являются ментальность, образование и накопленные знания. По Г. Беккеру, человеческий капитал – это имеющийся у каждого запас знаний, навыков, мотиваций. Инвестициями в него могут быть образование, накопление производственного опыта, охрана здоровья, географическая мобильность, поиск информации.

Большое теоретическое значение применительно к экономической проблематике непрерывного образования является разграничение человеческого капитала на общий и специальный, введенное Г. Беккером. Специальный капитал это подготовка, которая наделяет работников знаниями и навыками, представляющими интерес лишь для той организации, где они были получены. Общий капитал – универсальные знания, применимые на любом производстве [Беккер, 2003, с. 104].

В некоторых компаниях в соответствии с планом развития организации работники всех уровней могут в течение нескольких месяцев получать дополнительное обучение. Считается, что польза от таких инвестиций в индивидуальное развитие состоит как в увеличении ценности работников, так и в формировании их лояльности по отношению к организации. На решение этой задачи направлена система различных форм подготовки и переподготовки кадров, которая, как правило, может иметь непрерывный характер. Приоритетность разработки программ непрерывного профессионального образования, определяется главными принципами современного образования: культурологическим, системным, ситуационным, прагматиче-



ским, междисциплинарным. Дело в том, что для большинства компаний становятся более важными такие навыки как работа в команде, креативность, коммуникативность, инициативность, предприимчивость, стрессоустойчивость.

Одним из наиболее прогрессивных методов, который широко применяется в последние годы для повышения профессиональной подготовки специалистов, является модульный подход. Он построен на принципах:

- ориентации на конкретные результаты обучения;
- гибкости, обеспечивающей возможность регулирования объема и содержания обучения в зависимости от потребностей обучающихся;
- оптимального соотношения теоретического знания с практическим освоением и формированием навыков;
- равных возможностей для обучения с помощью преподавателей и самообучения;
- оперативности в развитии и обновлении программ за счет изменения состава и разработки новых модулей;
- относительно небольших затрат времени и средств на обучение при высокой стоимости разработки.

В настоящее время в области непрерывного обучения взрослых главным является вопрос о совершенствовании информационных и образовательных технологий с учетом постоянных изменений социально-экономических процессов. Прежде всего, это обусловлено значительными объемами и принципиальной новизной профессионально-необходимых знаний, которыми руководители должны овладеть вследствие качественных изменений, происходящих в стране. Однако за короткий срок обучения сделать это весьма трудно, а длительная же переподготовка затруднительна из-за организационных проблем [Дрынкина, 2008, с. 27]. Но при этом непрерывное образование предусматривает создание единой системы образования, объединяющей все составляющие ее звенья, основанием для создания которой является теория возрастного развития обучающегося в различные периоды его жизни. Восприимчивость к образовательным технологиям в различные периоды жизни человека неодинакова. Успешность обучения обеспечивает человеку материальное благополучие, удовлетворение его высших психологических потребностей, таких, как потребность в самореализации, уважении и самоуважении, успехе и власти, потребность в развитии и расширении своего жизненного пространства [Карпова, 2013, с. 87].

Анализ теоретических источников, а также результаты социально-психологических исследований позволяют говорить о том, что уровень профессиональной компетенции имеют положительную связь с внутренней мотивационной активностью участников обучения. Целесообразно выделить следующие основные направления усвоения знаний:

1. Формирование положительных мотивационных установок в процессе обучения.
2. Формирование прочных знаний умений, навыков необходимых для профессиональной деятельности.
3. Актуализация потребностей профессионального самосовершенствования у специалистов в будущей деятельности.

Реализация программ непрерывного профессионального обучения в ЛИМТУ ИТМО предусматривает решение следующих задач:

- постоянное обновление содержания краткосрочных программ профессионального образования;
- ориентация на гибкую и динамичную сферу образовательных услуг; укрепление и развитие гибкой системы образования, предполагающей реализацию индивидуальных траекторий обучающихся;
- изменение целей образования в направлении формирования и развития способностей к самостоятельному поиску, сбору, анализу и представлению ин-

- формации, решению нестандартных творческих задач, моделированию и проектированию ситуаций возможных в действительности и своей деятельности;
- внедрение интерактивных форм и моделей учебного процесса, предусматривающих активную интеллектуально-практическую деятельность обучающихся, самостоятельное осмысление целей своей работы и планирование траекторий их достижения, групповую и коммуникативную деятельность;
- повышение роли фундаментальных современных знаний и умений междисциплинарного характера, увеличение степени интегрированности различных образовательных программ и дисциплин.

Результатом подготовки менеджера по персоналу является целостное восприятие процесса управления человеческими ресурсами, соединяющего в себе стандартизированные организационные технологии и понимание закономерностей поведения, как отдельного человека, так и группы.

Программа профессиональной подготовки менеджеров по персоналу в ЛИМТУ ИТМО имеет двухкомпонентную структуру:

1. Предметное профессиональное обучение, направленное на развитие профессионального потенциала менеджеров по персоналу.

2. Социально-психологическое обучение, направленное на личностное развитие менеджеров.

Содержание программы подготовки менеджера по персоналу направлено на:

- овладение новыми способами деятельности, актуальными в рамках выбранного направления обучения;
- продвижение в понимании и выработки отношения к изменяющимся ценностным ориентирам в образовании и профессиональной сфере в целом;
- наращиванием деловых взаимоотношений среди профессионалов, с которыми можно выстраивать совместные программы деятельности.

Все это позволяет обеспечивать продуктивный характер обучения участников, где одновременно разворачивается содержание и целенаправленная подготовка, обеспечивающая возможность конкретного решения различных задач в практике специалистов. Весь набор учебных дисциплин разделяется на несколько комплексов, имеющих логическую последовательность в изучении. Каждая следующая дисциплина внутри комплекса опирается на учебный материал предшествующих дисциплин.

Кроме этого ориентируясь на дальнейшее профессиональное развитие, участники могут сами оценить и выбрать те программы, которые будут необходимы им в будущем. Таким образом, они формулируют заказ на свое дальнейшее непрерывное развитие.

### **Библиографический список**

1. *Беккер Г. С.* Человеческое поведение: экономический подход // Г. С. Беккер. Избранные труды по экономической теории / пер. с англ. М.: Изд-во ГУ ВШЭ, 2003. 672 с.

2. *Дрынкина Т. И.* Профессиональная подготовка специалистов в сфере управления человеческими ресурсами // Ломоносов-2008: материалы Международной научной конференции студентов, аспирантов и молодых ученых (Москва, 7–11 апреля 2008 г.). М.: Изд-во МГУ, 2008. 113 с. С. 26–28.

3. *Карпова Е. А., Воронина М. Ф.* Непрерывное образование: проблемы и перспективы развития // Социология и право. 2015. № 2.

4. *Карпова Е. А.* Факторы, влияющие на профессиональную карьеру // Организационная психология. 2013. Т. 3. № 5.

5. *Dave R. H.* Foundation of Lifelong Education: Some Methodological Aspects // Foundation of Lifelong Education. Hambourg, 1976.

6. *Giddens A.* Consequences of modernity. Cambridge: Polity Press, 1990. P. 38–39.

7. *Edwards R.* Lifelong learning, lifelong learning, lifelong learning // Field J., Leicester M. (eds.) Lifelong learning: education across the lifespan. London: Routledge, 2000. P. 3–11.

E. A. Karpova, M. F. Voronina

## MODULAR SYSTEM FOR CONTINUOUS TRAINING SPECIALISTS PERSONNEL MANAGEMENT

The article contains the problem of continuing education. Particular attention is focused on the modular approach as the most progressive methods of improving professional training. The analysis of theoretical sources on the subject. There is a training program for staff.

**Keywords:** continuing education, human capital, organizational problems, modular approach.

**Н. Г. Колесников**

*Институт экономики Карельского НЦ РАН  
Петрозаводск, Россия*

**Н. В. Колесникова**

*Петрозаводский государственный университет  
Петрозаводск, Россия*

## ИНТЕЛЛЕКТУАЛЬНЫЙ КАПИТАЛ В ТУРИЗМЕ<sup>1</sup>

В статье рассматривается понятие интеллектуального капитала, его структура (человеческий капитал, структурный капитал, капитал взаимоотношений) и алгоритм его оценки применительно к туристской организации.

**Ключевые слова:** интеллектуальный капитал, человеческий капитал, структурный капитал, капитал взаимоотношений, экономика знаний.

В условиях развития информационного общества управление организацией претерпевает значительные изменения. Интеллектуальные ресурсы становятся основным ресурсом предприятия, в том числе туристского, определяющим его конкурентоспособность на рынке и способность к развитию. Управленческая деятельность рассматривается в этой связи как управление в первую очередь интеллектуальными ресурсами организации или ее интеллектуальным капиталом, который с недавних пор выделяется в самостоятельный объект экономических и управленческих отношений.

Интеллектуальный капитал относится к нематериальным активам организации и определяется как «скрытые активы компании, не учтенные в ее балансе» [Wachowiak, 2005]. Интеллектуальный капитал организации включает в себя знания, опыт, компетенции и связанные с ними неучтенные, как правило, в балансе активы, в отличие от физического и финансового капитала» [Klein, 1998].

В целях институционализации интеллектуального капитала ученые предлагают различные модели. Одна из самых известных моделей интеллектуального капитала была разработана Л. Эдвинссоном [Edvinsson, Malone, 1997], который описал ин-

---

<sup>1</sup> Работа выполнена в рамках реализации комплекса научных мероприятий Программы стратегического развития ПетрГУ на 2012–2016 гг.

теллектуальный капитал организации с точки зрения пяти аспектов (финансы, развитие, клиенты, процессы и персонал), которые включают в себя 112 показателей, измеряющих интеллектуальный капитал.

А. Брукинг предлагал использовать в качестве диагностического инструмента интеллектуального капитала аудит [Brooking, 1996]. Предложенная им модель интеллектуального капитала представляет собой сочетание рыночных активов, объектов интеллектуальной собственности, учет трудовых ресурсов и инфраструктурных активов компании. Каждый показатель рассматривается при помощи анкеты, включающей в себя 178 вопросов. Ответы позволяют выявить и оценить компоненты интеллектуального капитала организации. Конечным результатом является денежная стоимость интеллектуального капитала компании. Преимуществом данной модели заключается в том, что она подходит для диагностики интеллектуального капитала организаций любого типа.

Согласно классификациям Н. Бонтиса и Т. Стюарта, интеллектуальный капитал состоит из трех основных компонентов: человеческий капитал, структурный капитал и капитал взаимоотношений [Bontis, Keow, Richardson, 2000; Stewart, 2001]. Эти три компонента являются основной составляющей почти всех нематериальных активов организации.

*Человеческий капитал* определяется как совокупность знаний, навыков, опыта, интуиции и отношений рабочей силы [Tapsell, 1998]. Интеллектуальный капитал может быть увеличен путем повышения квалификации и компетенции каждого отдельного работника, что повышает роль подготовки кадров [Богданов, Филиппова, 2015]. Человеческий капитал является коллективной способностью фирмы отбирать лучшее из знаний и решений сотрудников, что в свою очередь способствует развитию инновационной деятельности. Люди создают знания, новые идеи, и новые продукты, также они создают и развивают внутрифирменные отношения, которые делают рабочие процессы эффективными. В то же время, когда люди меняют место работы, предприятие теряет и их знания, а также сложившиеся отношения в рабочем коллективе. Поэтому необходимо не только создавать условия для постоянного повышения квалификации сотрудников, но также развивать в них чувство принадлежности к общему делу, к корпоративной миссии организации, что также входит в понятие интеллектуального капитала.

*Структурный капитал* включает в себя разработанные сотрудниками или приобретенные из других источников принадлежащие предприятию патенты, концепции, модели, компьютерные и административные системы. Также в структурный капитал входят стратегии организации, внутренние сети, системы, базы данных, файлы, а также авторские права на технологии и изобретения, торговые марки и лицензии. Инвестирование в разработку новых технологий увеличивает структурный капитал организации.

Согласно Ван Бурену, структурный капитал состоит из инновационного капитала (способности организации к инновационной деятельности и созданию новых продуктов и услуг) и процессного капитала (существующие в организации процессы, методы, системы и инструменты) [Van Buren, 1999]. В туристской деятельности существует множество направлений для развития инновационной деятельности, например, применение инновационных ресурсосберегающих вариантов организации строительства объектов туристской инфраструктуры [Андреев, Зайцева, Колесников, Чалкин, 2014; Румянцева, 2013] или разработка новых типов средств размещения для таких набирающих популярность видов туризма как автотуризм [Ермаков, Корнеев, Черепанов, 2014].

Он представляет собой организационные возможности фирмы для удовлетворения потребностей рынка. Наличие необходимого структурного капитала обеспечивает условия для оптимальной интеллектуальной производительности сотрудников

и, следовательно, в целом повышает эффективность бизнеса. Отдельные сотрудники могут иметь высокий уровень интеллекта, но в случае если организация не располагает условиями по сопровождению их деятельности, совокупный интеллектуальный капитал не будет раскрыт полностью.

*Капитал взаимоотношений* заключается в отношениях организации и ее внешних агентов (партнеров, конкурентов, потребителей и т. д.) и степени их удовлетворенности и лояльности по отношению к компании. Капитал взаимоотношений включает в себя каналы сбыта, отношения с клиентами и поставщиками, участие в сетевых объединениях, а также взаимоотношения с органами государственной власти. Репутация фирмы, понимание потребностей клиентов, целевой маркетинг и долгосрочные отношения с поставщиками определяют конкурентоспособность фирмы на рынке. Значительную роль капитал взаимоотношений играет в развитии сетевого сотрудничества между предпринимателями [Колесников, Колесникова, 2014].

Соответственно, ключевыми элементами капитала взаимоотношений являются:

- поставщики (долгосрочность отношений, степень доверия);
- партнеры (надежность, взаимовыгодность сотрудничества);
- потребители (возможность удовлетворения потребностей общества, репутация фирмы);
- органы власти (возможность лоббирования интересов фирмы, наличие государственных заказов);
- конкуренты (понимание сильных и слабых сторон конкурентов, добросовестная конкуренция).

Особенностью капитала взаимоотношений является то, что его невозможно контролировать полностью. В то же время необходимо управлять ростом капитала взаимоотношений путем развития внешних отношений организации с вышеперечисленными внешними агентами.

Существует множество других подходов к теории интеллектуального капитала: его роли, структуры и управления [Гапоненко, Дьяченко, 2009]. Отечественными и зарубежными учеными предложен целый ряд различных методов измерения и оценки интеллектуального капитала. Тем не менее, все исследователи в области управления организацией полагают, что интеллектуальный капитал оказывает значительное влияние на общее функционирование организации.

Роль интеллектуального капитала высоко оценивается во многих отраслях народного хозяйства, например, таких как страхование, оказание консалтинговых услуг, деятельность, связанная с использованием вычислительной техники и информационных технологий и др. Высокая стоимость интеллектуального капитала является залогом успешного развития компании в указанных сферах деятельности. Тем не менее, роль интеллектуального капитала в индустрии туризма является в настоящее время недостаточно изученной.

Одной из особенностей туристской услуги является то, что ее процесс ее производства и потребления является неразрывным во времени. Таким образом, качество оказываемой туристской услуги напрямую зависит от знаний и опыта сотрудника, который данную услугу в настоящий момент времени оказывает. Только профессиональный и индивидуальный творческий подход к оказанию туристской услуги способен обеспечить ее высокое качество и удовлетворение ожиданий клиента.

Учитывая важность человеческого фактора в процессе оказания туристских услуг, необходимо отметить роль интеллектуального потенциала сотрудников туристских предприятий (туроператоров и турагентов), средств размещения, предприятий питания и других организаций, вовлеченных в процесс оказания туристских услуг. Также необходимо отметить, что сотрудники всех вышеуказанных организаций находятся в процессе непрерывного взаимодействия, которое может быть успешным

только в результате эффективного управления человеческими ресурсами или интеллектуальным капиталом данных организаций. Следовательно, эффективность управления интеллектуальным капиталом следует рассматривать как возможность получить конкурентное преимущество на рынке туристических услуг.

Е. Кот предложила алгоритм проведения оценки интеллектуального капитала для туристических компаний, включающий в себя [Кот, 2005]:

- разработка терминологического аппарата;
- определение целей проведения оценки;
- определение условий, необходимых для проведения оценки;
- определение частоты проведения оценки;
- определение этапов проведения оценки;
- определение инструментария проведения оценки;
- определение методов проведения оценки;
- определение лица, ответственного за проведение оценки;
- оформление разрешений на доступ к результатам оценки;
- определение процедур и формы отчетности по результатам оценки;
- определение степени влияния оценки интеллектуального капитала на корпоративную миссию и цели;
- определение эффективности оценки интеллектуального капитала.

Несомненно, что регулярное проведение аудита интеллектуального капитала туристской организации позволит оценить его показатели в динамике, что повысит эффективность оценки.

Таким образом, управление современной организацией включает в себя управление ее интеллектуальным капиталом, который складывается из знаний и опыта работников, а также результатов их мыслительной деятельности. Регулярная оценка интеллектуального капитала любого предприятия, в том числе туристского, и эффективное управление им способствует повышению конкурентоспособности организации в условиях перехода к экономике знаний.

### **Библиографический список**

1. *Андреев А. А., Зайцева М. И., Колесников Г. Н., Чалкин А. А.* Технологии использования отходов лесопиления для устойчивого развития приграничных регионов на Севере России // Классический университет в пространстве трансграничности на Севере Европы: стратегия инновационного развития. Петрозаводск: Изд-во Петрозаводского госуниверситета, 2014. С. 3–6.

2. *Богданов Е. И., Филиппова И. Г.* Совершенствование системы подготовки лиц с высшим профессиональным образованием для отрасли туризма // Актуальные проблемы гуманитарных и социальных наук. М., 2015. С. 226–228.

3. *Гапоненко Т. В., Дьяченко Е. А.* Организация управления интеллектуальным капиталом в условиях становления экономики знаний // Вестник Донского государственного технического университета. 2009. Т. 9. № 2. С. 322–327.

4. *Ермаков А. С., Корнеев А. А., Черепанов Д. А.* Потребительские требования по эксплуатационным характеристикам сезонных средств размещения автотуристов // Развитие науки и образования в современном мире. М.: АР-Консалт, 2014. С. 32–33.

5. *Колесников Н. Г., Колесникова Н. В.* Иерархия потребностей как фактор формирования трансграничной предпринимательской сети в сельском туризме // Сервис в России и за рубежом. 2014. № 7. С. 4–18.

6. *Румянцева И. Е.* Ресурсосберегающие варианты организации строительства комплекса объектов // Деревянное малоэтажное домостроение: экономика, архитектура и ресурсосберегающие технологии. Петрозаводск: Изд-во Петрозаводского госуниверситета, 2013. С. 60–65.

7. *Brooking A.* Intellectual Capital: Core Asset for the Third Millennium Enterprise. London: Thomson Business Press, 1996.

8. *Bontis N., Keow W. and Richardson S.* Intellectual Capital and the nature of business in Malaysia // *Journal of Intellectual Capital*. 2000. Vol. 1. No 1. P. 85–100.

9. *Edvinsson L. and Malone M. S.* Intellectual Capital: Realizing Your Company's True Value by Finding its Hidden Brainpower. N. Y.: Harper Business, 1997.

10. *Klein D. A.* The Strategic Management of Intellectual Capital. Boston: Butterworth-Heinemann, 1998.

11. *Kot E. M.* How to Conduct the Audit of Intellectual Capital in Polish Tourism Business? // *Electronic Journal of Knowledge Management*. Vol. 7. Is. 4. P. 459–468.

12. *Stewart T. A.* The Wealth of Knowledge: Intellectual Capital and the Twenty-first-century Organization / Currency Doubleday. N. Y., 2001.

13. Tapsell, Sherrill, Making Money From Brainpower: The new wealth of nations, Management // Auckland. 1998. July. No 45. P. 36–43.

14. *Van Buren M. E.* A Yardstick For Knowledge Management // *Raining & Development*. 1999. May. No 53. P. 71–78.

15. *Wachowiak P.* Pomiar kapitału intelektualnego przedsiębiorstwa. Warsaw: SGH, 2005.

N. G. Kolesnikov, N. V. Kolesnikova

## INTELLECTUAL CAPITAL IN TOURISM

The article presents the concept of intellectual capital, its structure (human capital, structural capital, relational capital) and algorithm of intellectual capital audit at tourist organization.

**Keywords:** intellectual capital, human capital, structural capital, relational capital, knowledge economy.

A. Koltsina

*Saint-Petersburg University of management and Economics  
Saint-Petersburg, Russia*

## INTELLECTUAL CAPITAL IN ESTONIA

In the article some problems of intellectual capital in Estonia are considered. Author provides statistics data and gives some ideas of solving problems connected to topic.

**Keywords:** intellectual capital, human capital, Estonia, education.

One of the main characteristics of intellectual capital is education. This article is about value and future of high education in Estonia and possibilities of high-educated people in finding well-paid workplace.

Estonia — European country, situated on the Gulf of Finland and according to the revised data of Statistics Estonia, 1,313,271 persons lived in Estonia [<http://www.stat.ee/90643>].

According to Statistics Department of Estonia at the beginning of the academic year 2014/2015, there were 222,966 persons enrolled in formal education. 142,515 of them were enrolled in general education, 25,237 in vocational education and 55,214 in higher education.

Compared to the 2013/2014 academic year, there were about 5,000 students fewer in higher education than in the academic year 2014/2015. In the last two years, the number of

students has decreased by approximately 10,000. The number of entrants was also smaller than in the previous academic year. The fall in the number of both students and entrants is clearly related to the higher education reform implemented in 2013. Since the reform, public and government-dependent private higher education institutions mainly provide free (state budget-based) education. Hence, passing final examinations is not enough to be admitted to a higher education institution, but entrance examinations need to also be taken.

According to the data of the 2011 Population and Housing Census (PHC 2011), 34% of the Estonian population aged 20 and over have higher education, 45% have upper secondary education and 21% have lower secondary education or less.

Compared to the previous census of 2000, the share of persons with higher education has increased by eight percentage points, the share of persons with upper secondary education has remained the same and the share of persons with lower secondary education or less has decreased by seven percentage points. Among the population aged 20 and over, 342,289 persons had higher education in 2011, 455,280 had upper secondary education and 214,076 had lower secondary education or less. The level of education was unknown in case of 1.5% of the population aged 20 and over.

Among males aged 20 and over, 27% had higher education, 49% had upper secondary education and 24% had lower secondary education or less — the respective shares among females were 39, 42 and 19%. Compared to the previous census, there has been an increase in the share of males and females with higher education and a decrease in the share of males and females with lower secondary education or less.

In both 2011 and 2000, 99% of 7–14-year-olds were studying. In other age groups, the share of persons studying was higher in 2011 than in the 2000 census. Their share was 89% among 15–19-year-olds (85% in 2000), 45% among 20–24-year-olds (33% in 2000), 17% among 25–30-year-olds (10% in 2000) and 2% among those aged over 30 (1% in 2000) [[http://www.stat.ee/65334?parent\\_id=39113](http://www.stat.ee/65334?parent_id=39113)].

As can be seen from the research, there are more, than half of population of Estonia, who has high education. Thanks to possibility of getting free education in Estonia, more and more students after the age of 17–19 decide to get high education in Estonia. It helps government to get intellectual capital, but there are also several problems.

Estonia is country with no high-developed heavy industry, but it has developed medicine, computer sciences, tourism. In the year 2014, 10,133 young people chose business administration as future job, 4,722 chose computer sciences, 4,306 chose engineering, 4,171 chose health science, 3,898 — teaching training and others chose another fields.

As can be understood, every year more and more young people choose to get high education and choose that fields, which have future in Estonia. But, the problem is that even this small amount of young specialist cannot find well-paid workplaces in Estonia. As we know, Estonia is a part of European Union, which has no borders between participant-countries. This leads to high level of emigration of young specialists from Estonia to other European countries, which are considered to be countries with better economical situation. There young specialists believe to find good workplace, have better salary and better living facilities. Official emigrants rate is 4,637 (May 2015), but we should also count that educated people, who went to European (and not only there) countries temporary (only for working). That means, that Estonian government wastes one of the biggest parts of its budget for education, but the result of these investment does not stay in country, but goes to other countries and helps them in development.

This is considered to be the biggest problem of modern Estonia. According to official statistics it is not such a big problem of Estonia, but scientist are already saying, that reality is different. More than half of people between 18–21 go to foreign countries. And they are mostly educated people.

Another problem is that Estonia does not need such a big number of high-educated people. Estonia is more touristic and agricultural country than industrial. These means, that we



does not need to waste so much money for high education, but we should concentrate more on schools of applied sciences, because these schools provide that education, which will help Estonia to build real intellectual capital and help country to grow.

In the year 2014, high education have got 13,477 people (native) and education at applied schools have got only 11,516. Government should try to increase popularity of applied education in Estonia. That will help to fill free workplaces with educated people. Besides government should try to stop migration of young specialists to foreign countries and provide educated people good workplaces which are corresponding their education.

### References

1. Eesti statistika aastaraamat 2015. Statistical yearbook of Estonia. Tallinn, 2015. 78 p.

2. Phc 2011: The share of population with higher education has increased in the last decade [Electronic resource]. URL: [http://www.stat.ee/65334?parent\\_id=39113](http://www.stat.ee/65334?parent_id=39113) (address date: 05.10.2015).

3. Population decline is slowing down [Electronic resource]. URL: <http://www.stat.ee/90643> (address date: 05.10.2015).

A. Колчина

## ИНТЕЛЛЕКТУАЛЬНЫЙ КАПИТАЛ В ЭСТОНИИ

В статье рассматриваются проблемы, связанные с интеллектуальным капиталом в Эстонии. Автор предлагает ряд статистических данных, а также предлагает пути развития данного вопроса.

**Ключевые слова:** интеллектуальный капитал, человеческий капитал, Эстония, образование.

Ю. В. Коновалова

*Санкт-Петербургский университет управления и экономики  
Санкт-Петербург, Россия*

## АКАДЕМИЧЕСКАЯ МОБИЛЬНОСТЬ И СЕТЕВАЯ ФОРМА РЕАЛИЗАЦИИ ОБРАЗОВАТЕЛЬНЫХ ПРОГРАММ В УСЛОВИЯХ РЕФОРМЫ ОБРАЗОВАТЕЛЬНОГО ЗАКОНОДАТЕЛЬСТВА

В статье рассматривается соотношение понятий «академическая мобильность» и «сетевая форма реализации образовательных программ» после вступления в силу ФЗ от 29.12.2012 г. № 273-ФЗ «Об образовании в Российской Федерации». Для исследования вопроса понимания и использования данных категорий на уровне образовательных организаций проведен анализ локальных нормативных актов.

**Ключевые слова:** академическая мобильность, сетевая форма реализации образовательных программ.

В рамках Болонского процесса построение общеевропейского образовательного пространства базируется на двух основных принципах — обеспечении качества высшего образования и развитии академической мобильности. Однако, несмотря на то, что на протяжении последнего десятилетия понятие «академическая мобильность» стало достаточно популярным в образовательной среде, четкое определение понятия «академическая мобильность» отсутствует в российском законодательстве об образовании.

Федеральный закон № 273-ФЗ от 29.12.2012 г. «Об образовании в Российской Федерации» [Федеральный закон от 29.12.2012] не дает определение «академической мобильности», хотя данный термин в законе упоминается дважды — в ст. 15 «сетевая форма реализации образовательных программ», а также в ст. 105 «формы и направления международного сотрудничества».

В главе «Международное сотрудничество в сфере образования» в ч. 2 ст. 105 Закона № 273-ФЗ устанавливается, что Российская Федерация содействует развитию сотрудничества российских и иностранных образовательных организаций, международной академической мобильности обучающихся, педагогических, научных и иных работников системы образования. В данном случае термин «международная академическая мобильность» используется в привычном для образовательного сообщества понимании как перемещение субъектов образовательных правоотношений на определенный промежуток времени в образовательную организацию за рубежом, с последующим его возвращением в родную страну.

Несколько по-другому воспринимается термин «академическая мобильность» при анализе ст. 15 ФЗ «Об образовании в Российской Федерации» (сетевая форма реализации образовательных программ). Федеральным законом «Об образовании в РФ» вводится новое понятие «сетевая форма реализации образовательных программ» под которой понимается организация обучения с использованием ресурсов нескольких организаций, осуществляющих образовательную деятельность, в том числе иностранных, а также, при необходимости, с использованием ресурсов иных организаций.

Обязательным условием договора о сетевой форме реализации образовательных программ, который заключается между образовательной организацией и организацией — партнером является порядок организации академической мобильности обучающихся, осваивающих образовательную программу в сетевой форме.

В данном случае в понятие «академическая мобильность» вкладывается более узкий смысл, чем форма международного сотрудничества. В этом контексте «академическая мобильность» воспринимается как механизм, средство, необходимое для организации осуществления образовательной программы в сетевой форме.

Сопоставляя определение сетевой формы реализации образовательной программы, которое дается в федеральном законодательстве об образовании и привычное для образовательного сообщества понимание «академической мобильности» как возможности прохождения обучения в другой образовательной организации с последующим признанием как времени обучения, так и полученных там результатов обучения, возникают вопросы:

- возможно ли рассматривать сетевую форму реализации образовательных программ как одну из форм академической мобильности, либо термин «академическая мобильность» должен использоваться только в качестве описания механизма реализации образовательной программы в сетевой форме;
- возможна ли реализация академической мобильности обучающихся за пределами сетевых образовательных программ.

Для единообразного понимания «академической мобильности» важное значение имеют методические рекомендации и разъяснительные письма Министерства образования и науки Российской Федерации.

В Методических рекомендациях по организации образовательного процесса при сетевых формах реализации образовательных программ, направленных Министерством образования и науки РФ письмом от 28.08.2015 г. № АК-2563/05 [Письмо Минобрнауки России от 28.08.2015] рекомендовано несколько вариантов по разработке и реализации образовательных программ с участием нескольких образовательных организаций:

1. Вариант интеграции образовательных программ. К этому варианту относятся образовательные программы, в разработке и реализации которых принимают участие две образовательные организации, имеющие лицензию на осуществление образовательной деятельности по образовательной программе, реализуемой в сетевой форме. Совместная образовательная программа — это единая программа двух образовательных организаций с полностью синхронизированными учебными планами и календарными учебными графиками и с четко прописанной ответственностью участников за предоставляемый ресурс на каждом из этапов ее реализации. По результатам освоения обучающемуся выдаются документы об образовании и (или) квалификации каждой организацией, осуществляющей образовательную деятельность.

2. Вариант использования ресурсов иных организаций, в том числе осуществляющих образовательную деятельность. Обучающиеся принимаются в одну из организаций, осуществляющую образовательную деятельность. Другие организации, участвующие образовательную деятельность и участвующие в сетевой форме, реализуют предусмотренную договором часть образовательной программы в отношении указанных обучающихся и направляют необходимую информацию в базовую организацию для зачета освоения соответствующих дисциплин (модулей) и практик.

В рамках данного варианта выделяют:

- модель включения модулей образовательных программ других организаций, когда базовая организация направляет своих студентов для освоения дисциплины (модуля) в организацию-партнер, а затем засчитывает результаты обучения в счет освоения программы;
- модель «индивидуальный выбор», когда число участников проекта расширяется. В этом случае для выбора модулей могут использоваться межвузовские каталоги курсов в онлайн формате. Выбор курса в каталоге может быть основанием для его включения в индивидуальный учебный план студента. Государственная итоговая аттестация и выдача документа об образовании проводится в организации, осуществляющей образовательную деятельность, в которую зачислен обучающийся. В случае зачисления обучающегося в обе организации, осуществляющие образовательную деятельность, и успешного освоения образовательной программы, обучающийся получает два документа об образовании и квалификации.

Для исследования вопроса понимания соотношения понятий «академическая мобильность» и «сетевая форма реализации образовательных программ» на уровне образовательных организаций, были проанализированы локальные нормативные акты нескольких образовательных организаций, регламентирующие академическую мобильность и сетевые формы реализации образовательных программ, принятые после вступления в силу Федерального закона «Об образовании в РФ» и размещенные на официальных сайтах образовательных организаций высшего образования (в том числе Пермского государственного национального исследовательского университета, Пермского национального исследовательского политехнического университета, Югорского государственного университета, Горно-Алтайского государственного университета, Удмуртского государственного университета, Вятского государственного гуманитарного университета и Московского государственного института международных отношений (университет) Министерства иностранных дел Российской Федерации).

Необходимо отметить, что многими вузами не разработаны новые локальные нормативные акты по академической мобильности после вступления в силу ФЗ «Об образовании в РФ» (например, Национальным исследовательским университетом «Высшая школа экономики», ФГОУ ВПО «Сибирский федеральный университет», ФГБОУ ВПО «Тамбовский государственный технический университет»), что означает отсутствие понимания на уровне образовательных организаций наличия но-

ваний в законодательном регулировании данной сферы, и, соответственно, необходимости внесения соответствующих изменений в локальные нормативные акты организаций.

В настоящее время сложилась достаточно однородная практика правового регулирования академической мобильности на уровне образовательной организации. Для этих целей в вузе может быть разработано положение об академической мобильности, об организации академической мобильности, об академической мобильности обучающихся, о международной академической мобильности. Положение о сетевой форме реализации образовательных программ было разработано только в МГИМО МИД России.

Достаточно однотипными являются определения академической мобильности в локальных нормативных актах вузов. Как правило, за основу принимается определение, данное в рекомендации Комитета министров Совета Европы R (95)8 «Об академической мобильности». Так, в «Положении об организации академической мобильности Горно-Алтайского государственного университета» под академической мобильностью понимается перемещение обучающегося (студента, аспиранта, слушателя) или работника, имеющего отношение к образованию, на определенный период в другое образовательное или научное учреждение (в своей стране или за рубежом) для обучения, преподавания, проведения исследований или повышения квалификации, после чего обучающийся или работник возвращается в свое основное учебное заведение.

В локальных нормативных актах выделяются следующие виды академической мобильности:

- международная и внутрироссийская;
- индивидуальная и групповая;
- организованная и инициативная;
- исходящая и входящая академическая мобильность.

В локальных нормативных актах вуза к формам академической мобильности обучающихся относят:

- участие в международных летних/зимних школах и научно-образовательных семинарах;
- участие в международных конференциях;
- участие в краткосрочных образовательных обменных программах и совместных студенческих исследовательских проектах;
- стажировки аспирантов;
- языковые стажировки;
- включенное обучение, под которым понимают освоение обучающимися части основной образовательной программы в другом вузе, без выдачи второго диплома.
- обучение в рамках совместных программ двойных дипломов (степеней), по результатам которых выдаются два диплома.

Анализируя механизмы реализации программ «включенного обучения» и «обучения в рамках совместных программ двойных дипломов» в локальных нормативных актах вузов, можно сделать вывод, что они полностью укладываются в один из предложенных в методических рекомендациях Минобрнауки вариантов сетевых форм реализации образовательных программ.

Однако из всех проанализированных локальных нормативных актов, упоминание о сетевой форме имеется только в Положении об академической мобильности студентов на территории Российской Федерации, разработанном Пермским национальным исследовательским политехническим университетом и в Положении об академической мобильности в Вятском государственном гуманитарном университете.

Таким образом, при анализе локальных нормативных актов были выявлены следующие основные правовые проблемы:

1. В подавляющем большинстве локальных нормативных актов включенное обучение и обучение в рамках программы «двойной диплом» рассматриваются как форма академической мобильности, без указания на сетевую форму реализации образовательных программ.

2. Разработанные вузами образцы соглашений о сотрудничестве при реализации включенного обучения, программ «двойных дипломов» не соответствуют требованиям к договору о сетевой форме реализации образовательных программ, предусмотренным ст. 15 Федерального закона «Об образовании в РФ».

3. Используется термин «совместные образовательные программы», а не «сетевые образовательные программы».

4. За редким исключением вузами не разработаны локальные нормативные акты, регламентирующие сетевую форму реализации образовательных программ.

К позитивному опыту правового регулирования академической мобильности можно отнести наличие в большинстве локальных нормативных актах регламентации организационного и информационного обеспечения академической мобильности, образцов заявлений студентов, образцов справок об обучении (Transcript).

Таким образом, несмотря на то, что Федеральный закон «Об образовании в Российской Федерации» вступил в силу более двух лет назад, образовательные организации с опасением подходят к пониманию сетевой формы реализации образовательных программ, замещая данную новую правовую категорию устоявшимися и апробированными подходами к регулированию отношений по совместной реализации образовательных программ как форм академической мобильности.

Отчасти отсутствие активной позиции вузов по переходу на использование нового правового института «сетевой формы реализации образовательных программ» может быть объяснено следующими обстоятельствами. Большая часть программ «включенного обучения» и программ «двойных дипломов» реализуется с привлечением зарубежных организаций-партнеров. При заключении соглашений о сотрудничестве с зарубежными образовательными организациями необходимо учитывать законодательство об образовании страны-партнера, обычно применяемые в данной стране образцы документов, а также использовать понятную для зарубежного партнера терминологию. В странах — участницах Европейского союза, например, рекомендованы к использованию типовые соглашения о сотрудничестве (Learning agreement), а также справки об обучении (Transcript). Термин академическая мобильность (в отличие от сетевой формы реализации образовательных программ) является понятным, в том числе при переводе на иностранный язык, и не требует дополнительных пояснений в образовательных организациях всех стран-участников Болонского процесса.

Можно сделать вывод, что введение нового института «сетевой формы реализации образовательных программ» не улучшило, а сделало еще более запутанным для образовательных организация процесс оформления документов по совместным образовательным программам с участием зарубежных вузов-партнеров.

Учитывая массовую подмену понятий, для гармонизации локального нормотворчества с федеральным образовательным законодательством, представляется необходимым подготовка Министерством образования и науки Российской Федерации нормативного правового акта, либо методических рекомендаций, регламентирующим следующие вопросы:

- соотношение понятий «академическая мобильность» и «сетевая форма реализации образовательных программ». С нашей точки зрения, целесообразно установить, что сетевая форма реализации образовательных программ явля-

- ется одной из форм академической мобильности обучающихся. Это позволит при осуществлении международного сотрудничества использовать привычную для зарубежных вузов-партнеров терминологию;
- соотношение понятий «сетевая форма реализации образовательных программ» и «совместная образовательная программа». Представляется целесообразным установить возможность использования в наименовании договора слов «совместная образовательная программа», «программа двойных дипломов», «программа включенного обучения» как разновидностей сетевой формы реализации образовательных программ;
  - разработка рекомендаций по заключению договора о сетевой форме реализации образовательных программ с использованием предусмотренных гражданским законодательством механизмов, в том числе договоров присоединения, рамочных договоров, заключение договора путем обмена документами, в том числе электронными документами. Особенный интерес это представляет для оформления сетевой формы реализации образовательных программ при виртуальной академической мобильности. В рекомендациях Минобрнауки под организацией виртуальной академической мобильности понимается ситуация, когда отдельные модули осваиваются в организации-партнере с применением исключительно электронного обучения либо с применением дистанционной образовательной технологии.

#### **Библиографический список**

1. Об образовании в Российской Федерации: Федеральный закон от 29 декабря 2012 г. № 273-ФЗ (ред. от 13.07.2015) // Справочная правовая система «КонсультантПлюс» [Электронный ресурс]. URL: <http://base.consultant.ru> (дата обращения: 07.10.2015).

2. О методических рекомендациях: Письмо Минобрнауки России от 28 августа 2015 г. № АК-2563/05 (вместе с «Методическими рекомендациями по организации образовательной деятельности с использованием сетевых форм реализации образовательных программ») // Там же.

**Y. V. Konovalova**

#### **ACADEMIC MOBILITY AND THE NETWORKING FORM OF REALIZATION OF EDUCATIONAL PROGRAMS IN THE CONTEXT OF THE REFORM OF EDUCATIONAL LEGISLATION**

In the article the author examines the terms “academic mobility” and “the networking form of realization of educational programs” according to the Federal Act No 273-FZ of 29.12.2012 “On education in Russian Federation”.

**Keywords:** Academic mobility, the networking form of realization of educational programs.

**А. М. Лесников**

*Санкт-Петербургский университет управления и экономики  
Санкт-Петербург, Россия*

#### **ИНТЕЛЛЕКТУАЛЬНЫЙ ДЕКАДАНС ОБЩЕСТВЕННО-ПОЛИТИЧЕСКОЙ МЫСЛИ В США НА РУБЕЖЕ ТЫСЯЧЕЛЕТИЙ**

В статье показан интеллектуально-идейный упадок общественно политической мысли в США за последние 25 лет. На примере работ наиболее популярных ученых и публицистов, таких как Ф. Фукуяма, П. Бьюкенен, С. Хантингтон, чьи труды неоднократно издавались и в России, показано, что и их трудах повторяются основные положения западных ученых XIX — начала XX в.

**Ключевые слова:** интеллектуальный декаданс, общественно-политическая мысль, Фукуяма, Бьюкенен, Хантингтон.

Рубеж столетий и тем более тысячелетий, свидетелями которых стали современники, обусловлен целым рядом особых явлений. Одним из них стало повторение декадентства, аналогичного тому, которое наблюдалось в том числе и в России на рубеже XIX—XX вв.

Цель настоящих тезисов — показать проявление интеллектуального упадка общественно-политической мысли в США, проявившееся в публикациях одних из самых известных американских ученых, политологов, публицистов, общественных деятелей, таких как Ф. Фукуяма, С. Хантингтон, П. Бьюкенен.

Источником формирования общественно — политической мысли являются прежде всего научные исследования и научно-публицистические труды ученых данной страны, отличающиеся более глубоким аналитическим умом и пониманием предмета своего исследования, таких как политика, социально-политических процессы, работа государственных институтов своей страны, международные отношения, политических процессов, происходящие в мире. Именно их идеи дают основу журналистам всех мастей для публикаций, формирующих общественное сознание и настроение людей в тот или иной момент времени, которое усиливается политической конъюнктурой и влиянием действующих политиков. К таким ученым конца XX — начала XXI в. несомненно относятся всемирно известные профессора США Фрэнсис Фукуяма, Самуэль Хантингтон, общественный деятель Патрик Бьюкенен, чьи труды были переведены на русский язык и были изданы хотя и со значительным опозданием многочисленными тиражами в нашей стране. Фрэнсис Фукуяма, профессор Школы углубленных международных исследований при Университете Джона Хопкинса, наиболее громко заявил о себе в 1989 г. публикацией статьи «Конец истории» в журнале «Национальный интерес» (“The National Interest”). Эта статья была быстро переведена на русский язык уже в марте 1990 г. вышла в свет в журнале «Вопросы философии», т. е. еще в Советском Союзе. Она тут же была встречена в штыки советскими обществоведами, ополчившимися на Фукуяму за то, что он посмел предсказать «их конец». Лейтмотив всей критики был основан не столько на понимании сути его позиции, сколько на простом тезисе, что история не может кончиться никогда. В 1995 г. Ф. Фукуяма развил основные положения той статьи и издал книгу «Конец истории и последний человек», которая была издана на русском языке только в 2004 г. и переиздана в 2015 г.

В предисловии к ней он в частности прояснял свою позицию таким образом: «...я утверждал, что за последние годы во всем мире возник небывалый консенсус на тему о легитимности либеральной демократии как системы правления, и этот консенсус усиливался по мере того, как терпели поражение соперничающие идеологии: наследственная монархия, фашизм и последним — коммунизм. Более того, я настаивал, что либеральная демократия может представлять собой „конечный пункт идеологической эволюции человечества“ и „окончательную форму правления в человеческом обществе“, являясь тем самым „концом истории“. Это значит, что в то время как более ранние формы правления характеризовались неисправимыми дефектами и иррациональностями, в конце концов, приводившими к их крушению, либеральная демократия, как утверждает, лишена таких фундаментальных внутренних противоречий. Это утверждение не означает, что стабильные демокра-

тии, такие как США, Франция или Швейцария, лишены несправедливостей или серьезных социальных проблем. Но эти проблемы связаны с неполной реализацией принципов-близнецов: свободы и равенства, а не с дефектами самих принципов. Хотя какие-то современные страны могут потерпеть неудачу в попытке достичь стабильной либеральной демократии, а другие могут вернуться к иным, более примитивным формам правления, вроде теократии или военной диктатуры, но идеал либеральной демократии улучшить нельзя» [Фукуяма, 2015, с. 7–8]. Из данного пояснения видно, что Фукуяма, находясь под сильным впечатлением общественно-политических процессов, происходивших в конце 80-х годов в СССР и в целом в Восточной Европе, сделал для себя вывод, что раз коммунизм в восточной Европе потерпел поражение и в тот момент страны Восточной Европы, включая СССР, взяли за образец американскую модель политического и экономического устройства, то история на этом завершила свой круговорот и наступило торжество либеральной демократии. По сути основной своей идеи он не сказал ничего нового. В свое время, в 1859 г. К. Маркс писал в «Критике к политической экономии», что «буржуазной общественной формацией завершается предыстория человеческого общества», а с победой коммунизма начнется подлинная история [Маркс, Энгельс, 1959, с. 8]. Разница в том, что К. Маркс считал капитализм «концом истории», а Фукуяма — либеральную демократию как идеальную форму государственного устройства.

Надежды Фукуямы на то, что либеральная демократия будет совершенствоваться и весь мир рано или поздно будет в этой системе, скорее похожа на пропаганду, поскольку он работал ранее в государственных структурах США, в частности в главном внешнеполитическом ведомстве этой страны — в Государственном департаменте. Поэтому с интеллектуальной точки зрения ничего нового Фукуяма не сказал, заменив марксовы первобытнообщинную, античную, азиатскую, капиталистическую формации, монархий, теократией, фашизмом, коммунизмом, американской либеральной демократией.

Возьмем другого не менее известного ученого, политолога, общественного деятеля США Самуэля Хантингтона, который, к сожалению, уже ушел из жизни. Он был основателем известного журнала «Внешняя политика» (“Foreign Affairs”). В последние годы жизни работал директором Института стратегических исследований Джона Олина при Гарвардском университете и председателем Гарвардской академии международных и региональных исследований. Одной из его шести книг стала наиболее популярная, изданная также на русском языке «Столкновение цивилизаций и преобразование мирового порядка» (“The Clash of Civilization and the Remaking of World Order”), опубликованной в США в 1996 г. Выходу книги, как и у Фукуямы, предшествовала статья «Столкновение цивилизаций?», опубликованная в журнале “Foreign Affairs” в 1993 г. Однако ни в статье, ни в монографии интеллектуальной новизны также нет.

Сам термин «цивилизация» появился еще в XVIII в. в работах французских ученых. В XX в. его активно развивал французский историк Ж. Бродель. В первой половине XX в. этот термин не просто исследовал, а даже выделил несколько типов цивилизаций английский историк А. Дж. Тойнби. Более того, у Тойнби можно встретить даже словосочетание «столкновения цивилизаций» [Тойнби, 2011, с. 201]. Заслугой С. Хантингтона может быть стало то, что, по его мнению, в современном меняющемся мире должно измениться положение Организации Объединенных Наций (ООН), которая должна занимать более активную позицию в отстаивании интересов всех цивилизаций.

И, наконец, также очень популярный американский писатель, публицист, политик Патрик Бьюкенен, работавший в 70-е годы помощником президента Р. Никсона, а затем в 80-е годы в администрации Р. Рейгана. За последние два десятилетия написал несколько книг, переведенных на русский язык. Одна из них назы-



вается «Смерть Запада», вышедшая в США в 2002 г. В ней автор с горечью показывает дехристианизацию своей страны из-за наплыва иммигрантов, главным образом нелегальных, которые размывают культуру США. И в этом отношении его книга перекликается с книгой С. Хантингтона с риторическим названием «Кто мы?», в которой С. Хантингтон пишет о размывании культурных ценностей в США и западной цивилизации. Кстати, четвертая глава его «Столкновения цивилизаций» называется «Упадок Запада...», что перекликается с названием книги П. Бьюкенена. Одна из книг П. Дж. Бьюкенена называется «На краю гибели», в которой он ярко показывает культурно-национальные истоки размывания американской идентичности из-за наплыва нелегальных эмигрантов в США. Мне могут, конечно, возразить, что это лишь несколько книг, которые тонут по количеству в общем объеме издаваемой в США литературе. Но это не так. Хотя их книги действительно составляют ничтожную долю в общем объеме издаваемой литературы. Дело не в количестве. Дело в известности авторов. Все они занимали те или иные посты на государственной службе, двое имеют ученые степени и профессорские звания, поэтому их книги читают. И спичрайтеры президентов США — в первую очередь. Поэтому время от времени идеи, излагаемые упомянутыми авторами в своих книгах, в той или иной интерпретации, а иногда и дословно, звучат из уст президента США. Например, в одном из обращений к нации президент Барак Обама заявил об «исключительности американской нации», которая якобы позволяет им вести себя на международной арене, как они сочтут нужным. А гл. 4 в книге Ф. Фукуямы «Америка на распутье. Демократия, власть и неоконсервативное наследие» так и называется «Американская исключительность и международная законность» [Фукуяма, 2007, с. 47]. Идеи о том, что США находятся «на краю гибели», получили отражение опять же в речи президента Обамы о том, что «США теряют лидерство» в мировой экономике. И примеров такого влияния общественно-политической мысли на выступления президентов США можно было бы привести много.

Таким образом, даже самый беглый анализ некоторых произведений известных американских авторов показывает, что в общественно-политической мысли США в последние десятилетия невооруженным глазом прослеживается тенденция упадничества, что не может не найти своего отражения в сфере политики.

#### **Библиографический список**

1. Бьюкенен П. Дж. На краю гибели. М., 2008. 352 с.
2. Бьюкенен П. Дж. Смерть Запада. М., 2007. 448 с.
3. Тойнби А. Дж. Цивилизация перед судом истории. Мир и Запад М., 2011. 320 с.
4. Фукуяма Ф. Америка на распутье. Демократия, власть и неоконсервативное наследие. М., 2007. 282 с.
5. Фукуяма Ф. Конец истории и последний человек. М., 2015. 576 с.
6. Хантингтон С. П. Кто мы? Вызовы американской национальной идентичности. М., 2008. 640 с.
7. Хантингтон С. П. Столкновение цивилизаций и преобразование мирового порядка. М., 2003. 575 с.

A. M. Lesnikov

### **INTELLECTUAL DECADENCE OF SOCIAL-POLITICAL THOUGHT IN THE USA ON THE EDGE OF MILLENIUM**

In the article is shown the intellectual decadence of social and political thought in the United States over the past 25 years. In the most popular works of famous scholars and pub-

licists such as F. Y. Fukuyama, P. J. Buchanan, S. P. Huntington, whose works have been repeatedly published in Russia, it is shown that their works repeat the main provisions of Western scholars of the nineteenth and early twentieth centuries.

**Keywords:** intellectual decadence, social-political thought, USA, F. Y. Fukuyama, P. J. Buchanan, S. P. Hantington.

**С. Ф Мазурин**

*Санкт-Петербургский университет управления и экономики  
Санкт-Петербург, Россия*

## **ДУХОВНО-ПРАВСТВЕННЫЕ АСПЕКТЫ ИНТЕЛЛЕКТУАЛЬНОГО КАПИТАЛА**

В представленной статье рассматриваются наиболее важные аспекты использования интеллектуального капитала в социальной среде общества, правовой и социальной политике государства.

**Ключевые слова:** Бог, духовность, нравственность, государство, социальная среда общества, общественные отношения, правовая система, интеллектуальный капитал.

*«Никто не обольщай самого себя. Если кто из вас думает быть мудрым в веке сем, тот будь безумным, чтобы быть мудрым. Ибо мудрость мира сего есть безумие пред Богом, как написано: уловляет мудрых в лукавстве их. И еще: Господь знает умышления мудрецов, что они суетны.»*

**1-е Кор. 3: 16–20**

Как представляется, под интеллектуальным капиталом любого цивилизованного общества следует понимать, все те культурные, духовные и нравственные ценности, которые выработаны в процессе исторического развития определенного общества и государства. Интеллектуальный капитал, это, прежде всего, **истинные** знания человека о возникновении земной жизни, о происхождении самого человека, о развитии природы, общества, государства и права с их непреложными, установленными Богом Законами и Заповедями, нарушение которых ведет к нарушению гармонии в развитии природы, общества и государства, к возникновению острых социальных противоречий ведущих человечество ко многим скорбям и бедам.

Роль интеллектуального капитала в правовой и социальной политике любого государства следует оценивать, исходя из совокупности различных факторов, действующих в социальной среде общества. Чем выше у общества его интеллектуальный капитал, обусловленный истинными, а не гипотетическими знаниями, чем более он проявляется в правоустановлениях государства, реализуемых в социальной среде общества, тем выше уровень правового сознания и правопослушности у этого общества и правящей элиты государства. Чем более справедлива и эффективна правовая система государства, использующая свой интеллектуальный капитал в регулировании общественных отношений, тем ниже уровень преступности и коррупции в таком государстве, тем выше социальное и экономическое положение такого государства и проживающего в нем народа. Истинно справедливыми будут являться лишь такая правовая и социальная системы, в которых найдется должное место золотым правилам православного христианства: «Поступай с другими так, как хочешь, чтобы

поступали с тобой»: *«Итак во всем, как хотите, чтобы с вами поступали люди, так поступайте и вы с ними, ибо в этом закон и пророки»* (Матф. 7: 12) [Новый Завет].

Справедливая правовая система всегда стоит на защите интересов абсолютно-го большинства населения, не позволяя отдельным антисоциальным элементам в виде олигархической прослойки, бессовестно грабить свой народ и свое государство, безраздельно пользоваться всеми природными ресурсами, данными людям Богом, ущемлять законные интересы работников наемного труда, используя в качестве главного метода своего обогащения циничную ложь. Использование интеллектуального капитала в правовой и социальной политике государства можно будет считать эффективным лишь в том случае, если и социальная, и правовая политика будут устремлены не только к повышению социально-экономического положения всех слоев общества, снижению дисбаланса между самыми богатыми и самыми бедными слоями населения, но и к развитию духовно-нравственного менталитета среди кадровых работников аппарата государственного управления и среди всего народонаселения государства. Главной задачей правовой системы государства в условиях современной действительности, должно стать формирование у всех государственных служащих чувства ответственности за социальное положение в обществе, за национальную безопасность государства. Служение своему народу и государству для всех государственных чиновников должно стать приоритетным, ибо кто желает угодить Богу, не ищет в этой жизни своего, но прежде думает о пользе для других.

Для прогрессивного развития государственности в России и надежного обеспечения защиты ее национальных интересов, необходимо, чтобы государство проявляло повсеместную заботу о состоянии духовности и нравственности в социальной среде общества. Нельзя жить в обществе и не быть сопричастным к его проблемам, нельзя бездушно относиться к бедам и скорбям людей, которые тебя окружают. К любви ближних, к состраданию и милосердию постоянно призывает нас Христос-Спаситель, убеждая нас не собирать себе земных материальных богатств: *«Не собирайте себе сокровищ на земле, где моль и ржа истребляют и где воры подкапывают и крадут, но собирайте себе сокровища на небе, где ни моль, ни ржа не истребляют и где воры не подкапывают и не крадут, ибо где сокровища ваше, там будет и сердце ваше. Светильник для тела есть око. Итак, если око твоё будет чисто, то все тело твоё будет светло; если же око твоё будет худо, то все тело твоё будет темно. Итак, если свет, который в тебе, тьма, то какова же тьма? Никто не может служить двум господам: ибо или одного будет ненавидеть, а другого любить; или одному станет усердствовать, а о другом нерадеть. Не можете служить Богу и маммоне. Посему говорю вам: не заботьтесь для души вашей, что вам есть и что пить, ни для тела вашего, во что одеться. Душа не больше ли пищи, и тело одежды? Взгляните на птиц небесных: они ни сеют, ни жнут, ни собирают в житницы; и Отец наш Небесный питает их. Вы не гораздо ли лучше их? Да и кто из вас, заботясь, может прибавить себе росту хотя на один локоть? Итак, не заботьтесь и не говорите: что нам есть? Или что пить? Или во что одеться? Потому что всего этого ищут язычники, и потому что Отец ваш Небесный знает, что вы имеете нужду во всем этом. Ищите прежде Царства Божия и правды Его, и это все приложится вам. Итак, не заботьтесь о завтрашнем дне, ибо завтрашний сам будет заботиться о своем: довольно для каждого дня своей заботы».* (Мф. 6: 19–34).

Это учение Христа-Спасителя является краеугольным камнем интеллектуального капитала всего человечества, который слишком часто игнорируют правящие политические элиты многих государств. Отсутствие веры, и стремление к преходящим материальным ценностям — к богатству, власти, часто становится причиной утраты духовно-нравственного менталитета не только в среде отдельных индивидов общества, но во всей его социальной среде, являясь одним из ключевых факторов разрушения национального самосознания и распада государственности. Тот, кто

имеет в своем сознании хоть каплю новозаветного интеллектуального капитала и стремится к своему спасению и спасению своих близких, никогда не станет уповать на ложь, обманывать других людей, ибо прекрасно осознает, что ответ ему придется держать перед Высшим Судом — Божиим, который и его, и его близких, пользующихся результатами чужого неоплаченного труда, может обречь на вечные муки. В 1-м послании святого апостола Павла к Тимофею апостол отмечает: «*Великое приобретение — быть благочестивым и довольным. Ибо мы ничего не принесли в мир; явно, что ничего не можем и вынести из него. Имея пропитание и одежду, будем довольны тем. А желающие обогатиться впадают в искушение и в сеть и во многие безрассудные и вредные похоти, которые погружают людей в бедствие и пагубу, ибо корень всех зол есть сребролюбие, которому предавшись, некоторые уклонились от веры и сами себя подвергли многим скорбям*» (1-е Тим. 6: 7–11). Отрицание исключительной роли апостольского православного вероучения, являющегося главным интеллектуальным капиталом человечества в его прогрессивном развитии, умаление его роли в социальной и правовой политике государства, является главной причиной возникновения всех социальных конфликтов, расширения границ коррупции и преступности в социальной среде общества, основной причиной возникновения экономических и политических кризисов государства.

Ничто земное не имеет постоянства, как и сама земная жизнь, Божия же благодать вечна, как и душа человека, пребывающего в вере. Истинная свобода человека — это свобода от всякого зла, лжи, лицемерия, зависти, гордыни, насилия и эгоизма, ибо все эти пороки человечества есть узы лукавого, несущие разрушение миру, любви и согласию среди людей, разрушающие основы государственности. Тот, кто имеет склонности ко всем этим порокам, не может иметь в себе интеллектуального капитала. Политической элите государства, заботящейся лишь о своем благополучии, чуждо понятие интеллектуального капитала, как и всем тем, кто считает себя умным, предприимчивым и мудрым, ибо *мудрость мира сего есть безумие пред Богом!*

#### **Библиографический список**

1. Новый Завет.

**S. F. Mazurin**

#### **SPIRITUAL AND MORAL ASPECTS OF INTELLECTUAL CAPITAL**

The article discusses the most important aspects of using intellectual capital in the social environment of the society, legal and social policy of the state.

**Keywords:** God, spirituality, morality, the state, the social environment of society, social relations, the legal system, intellectual capital.

**М. И. Мартынкевич**

*Санкт-Петербургский университет управления и экономики  
Санкт-Петербург, Россия*

#### **КРИЗИСНЫЕ ПРОЯВЛЕНИЯ В СФЕРЕ ОБРАЗОВАНИЯ В КОНТЕКСТЕ ТЕОРИИ РАЗВИТИЯ «ИНТЕЛЛЕКТУАЛЬНОГО КАПИТАЛА»**

В данной статье автором затронуты некоторые аспекты кризисных проявлений в сфере образования, предпринята попытка объяснить причины этого явления, а также сформулированы отдельные положения по их преодолению в контексте теории развития «интеллектуального капитала».

**Ключевые слова:** образование, система образования, реформа образования, кризис в образовании, «интеллектуальный капитал».

Система образования, глубинные основы которой были заложены более 200 лет назад, в последние десятилетия все больше приходит в противоречие с требованиями современной жизни, запросами общества. Эти противоречия настолько обострились, что осознаны как системные кризисные проявления в сфере образования.

Классическая модель образования, сложившаяся в свое время в Германии, содержит определенные идеи о целях, принципах, формах и методах, содержании образования, способах его организации, которые и воплотились в классической, ставшей традиционной, системе образования [Воронина, Кашицин, Молчанова, 1995, с. 5]. Именно кризисные проявления в сфере образования приводят к необходимости критического осмысления этих целей, методов и выработке новых, соответствующих требованиям современного российского общества и запросам человека в этом обществе, особенно в контексте теории развития «интеллектуального капитала». Смысл данной теории заключается в том, что в современных условиях стремительного развития общественных отношений, причем, во всех сферах, именно уровень развития знаний, умений, процессов, технологий, информации, а не только наличие природных ресурсов определяет благосостояние общества в большинстве успешных стран. Другими словами, благосостояние нации зависит исключительно от развития ее интеллектуального потенциала. Наиболее яркими примерами этого, по мнению многих исследователей, являются Япония, Южная Корея, США, Израиль, Англия и другие развитые страны, более 2/3 валового внутреннего продукта которых составляют нематериальные блага, «нематериальные активы» [Брукинг, 2001, с. 288].

Вот уже более полувека прошло с тех пор, как ООН объявила право на образование одним из основных прав человека. С тех пор стремление развивать образование приняло небывалые масштабы. В связи с широко распространенной верой в образование как средство решения большинства социальных и экономических проблем, фактически все страны сделали колоссальные вложения в образование. Согласно многим статистическим данным, в последнее время мы действительно являемся свидетелями своеобразного «образовательного бума», отвечающего невиданному ранее спросу и предложению на образование. Образование стали рассматривать как путь к экономическому процветанию, ключ к научному и технологическому прогрессу, средство борьбы с безработицей, основу социального равенства, политической социализации, национального единства, жизнеспособности культуры [Воронина, Кашицин, Молчанова, 1995, с. 11]. И действительно, жизнь дает немало подтверждающих это примеров. Однако на самом деле не все обстоит так просто, как представляется на первый взгляд. Экспоненциальное расширение сферы образования сопровождалось появлением разнообразных проблем, что, впрочем, представляется вполне закономерным.

За последние десятилетия развитие системы образования породило целый ряд трудностей, из-за которых на смену эйфорической вере в образование пришло и разочарование. Нынешнюю систему образования начали обличать в принятии нерелевантной и негибкой программы обучения; в использовании устаревших методик; в торможении инициативы и любознательности обучающихся; в воспитании послушных, зависимых в суждениях людей и т. п.

В итоге уже с середины 1960-х гг. такие негативные тенденции, проявляющиеся в сфере образования, позволили многим исследователям сделать и обосновать вывод о наступающем кризисе образования. Такое обоснование подразумевает комплексный анализ развития системы образования в широком социально-культурном контексте, опираясь не только на педагогику и психологию, но и на экономику, право,

социологию, философию, а также развитие техники, технологии и т. д. [Воронина, Кашицин, Молчанова, 1995, с. 15–16].

Суть кризиса в образовании — увеличивающийся разрыв между стремительным развитием общественной жизни и сферой образования, которая оказалась не в состоянии приспособиться к быстрому темпу изменений условий жизни общества, не смогла оперативно и адекватно ответить на вызов, брошенный временем, поскольку темп социальных изменений в современном мире действительно беспрецедентен.

Способность к быстрым и эффективным изменениям является жизненно важной в наше время для любой сферы, а тем более, для сферы образования, которая должна быть сориентирована на будущее. Это положение является ключевым и в контексте теории развития «интеллектуального капитала», сущность которой неразрывно связана с инновациями.

Среди отдельных причин кризиса образования отмечается резкий рост спроса на образование (а скорее, на «дипломы»), который не могут удовлетворить традиционные школы и университеты с вытекающей отсюда проблемой множества «разросшихся» различного рода учебных заведений, филиалов, зачастую с низким качеством обучения и предоставляемых образовательных услуг. С другой стороны, в условиях резкого снижения бюджетного финансирования системы образования в 90-е годы, она, как кажется, оказалась бы просто неспособной продолжить свое функционирование без формирования практически «с нуля» негосударственного сектора профессионального образования и появления так называемого рынка «образовательных услуг» как в государственном, так и в негосударственном секторе образования. Помимо этого, выделяются следующие причины кризиса: неадаптированность образования к рынку труда и потребностям общества, что приводит к обострению другой, не менее важной социальной проблемы — безработицы; все более остро ощутимый недостаток финансирования образования и науки; колоссальная инертность и консерватизм системы образования и некоторых педагогов, задействованных в ней, из-за чего в итоге она не всегда способна адекватно реагировать на запросы общества; инертность самого общества, которая мешает ему стимулировать изменения в образовательной системе; низкая эффективность управления в системе образования, подчас ее «забюрократизированность» (что совершенно противопоказано для данной сферы); недостаточный уровень разработки нормативно-правовой базы (а порой и вовсе ее отсутствие), не отвечающий современным потребностям системы образования; а также морально устаревшая сама философия образования, а точнее, та совокупность сложившихся уже так давно взглядов и идей, которая определяет сегодняшнюю модель образования [Алферов, Садовничий, 2002, с. 18–20].

Оценивая кризис в образовании и его причины, Филипп Г. Кумбс отмечал: «Хотя недостаток финансовых средств может задержать или осложнить развитие образования, главная причина — это консерватизм традиционных систем образования, препятствующий приспособлению их к условиям современной жизни и ведущий к их быстрому устареванию» [Кумбс, 1970, с. 67].

Некоторые исследователи в этой области консерватизм образовательной системы иногда объясняют тем, что фантастическое развитие техники в XX в., которое изменило облик многих сфер общественной жизни, мало коснулось сферы образования. Отдельные усовершенствования, по их мнению, не привели к созданию качественно новой образовательной системы, которая вобрала бы в себя разнообразие новых приемов и методов обучения, адекватных складывающимся в современном обществе отношениям [там же, с. 138].

В частности, в качестве одного из факторов данной проблемы выделяют недостаток научных исследований в области образования. Соответственно, активизация этих исследований является необходимым условием развития современной образовательной системы, тем более, если речь идет о формировании и наращивании

национального «интеллектуального капитала», под которым в большинстве различных источников понимаются знания (или их совокупность), навыки, производственный опыт конкретных людей и нематериальные активы, включающие патенты, базы данных, программное обеспечение, товарные знаки и т. п., которые производительно используются в целях максимизации прибыли и других экономических и технических результатов, т. е. все то, что обеспечивает экономическую конкурентоспособность [Корзникова, 2008, с. 288; Стюарт, 2007, с. 368].

Стоит подчеркнуть, что в последнее время в мировой экономической литературе достаточно широко используется понятие «интеллектуальный капитал». Однако данный термин пока еще окончательно не устоялся, наряду с ним используются схожие термины: нематериальные активы, интеллектуальный потенциал, активы знаний и т. д. Образно говоря, интеллектуальный капитал — это знания, которые могут быть конвертированы в стоимость [Букович, Уильямс, 2002, с. 504].

Применительно к деятельности организации, это сумма того, какими знаниями и навыками обладают ее работники, что формирует конкурентоспособность данной организации. Следовательно, получение разного рода технологических и организационных преимуществ перед конкурентами является основной функцией интеллектуального капитала.

Согласно теории развития «интеллектуального капитала» (компании), в современном мире любая организация или компания становится производителем не только и не столько товаров, сколько знаний. Действительно, сегодняшние компании сильно отличаются от компаний прошлого, прежде всего, новой структурой капитала. Сегодня, по большей части, не материальные запасы и основные фонды компании определяют этот капитал, а информация, знания, опыт (т. е. ее интеллектуальный капитал). Если основу деятельности традиционной компании составляет совокупность основных фондов, находящихся в собственности ее владельцев, которые несут ответственность за их сохранность и нанимают в штат работников для приведения их в действие, то современная компания — это, прежде всего, интеллектуальный капитал, который не имеет материальной формы и его определенная часть не принадлежит полностью владельцам компании. Это означает, что большинство работников таких организаций занимаются производством знаний, информации, в процесс обучения вовлечены непосредственно сами организации, а инновации становятся источником вновь образованной стоимости [Глухов, 2003, с. 528]. Так, например, инвестиционная компания «Скандия» стала одной из первых организаций, которая на практике применила концепцию интеллектуального капитала и предприняла попытку измерить его отдельные составляющие. Начиная с 1996 г. в своем годовом отчете она представляет собственный интеллектуальный капитал, который (по ее интерпретации) состоит из человеческого, организационного и клиентского капитала.

Таким образом, интеллектуальный капитал в большей мере, чем физические активы или финансовый капитал становится устойчивым конкурентным преимуществом.

Характерной особенностью для сегодняшней конкуренции в целом является то, что решающая роль в ней отводится не столько природным и трудовым ресурсам, как в доиндустриальном обществе, и не столько доступам к рынкам и материальным ресурсам, как в индустриальном, сколько качеству и интенсивности непрерывного обучения людей и организаций, а также интеллектуальным и информационным ресурсам, присущим исключительно постиндустриальному обществу. При этом доминирующей сферой экономической активности становится здесь не сельское хозяйство или промышленность, а сфера услуг, и, в первую очередь, интеллектуальных [Лукичева, 2010, с. 75].

Понятие интеллектуального капитала и связанное с ним понятие интеллектуальной собственности практически неотделимы от новой экономики. Это самые

существенные компоненты, которые в наибольшей мере должны идентифицировать новую экономику. На определенном, уже наступившем этапе технологического развития они проявляются с такой интенсивностью, которая позволяет говорить о коренном отличии новой экономики от экономики промышленной индустрии, опирающейся на природно-сырьевые ресурсы и труд так называемого промышленно-производственного персонала. Примечательно, что еще К. Маркс в своем труде «Капитал» пытался обосновать и развить теорию «интеллектуального капитала». Так, по определению Маркса, «экономические эпохи различаются не тем, что производится, а тем, как производится, какими средствами труда» [Маркс, 1859, с. 190]. В этой связи значимость отдельных видов ресурсов изменяется по мере перехода от доиндустриальной к индустриальной, а от нее — к постиндустриальной технологии.

В настоящее время технологическая революция во главе с информационными технологиями заново формирует материальную основу общества. Следовательно, в новой информационной экономике, основанной на знаниях и информации, источник производительности заключается в технологии генерирования знаний. Знания и информация являются критически важными элементами во всех экономических системах, поскольку процесс любого производства всегда основан на некотором уровне знаний и на обработке информации [Лукичева, 2010, с. 75]. Согласно умозаключениям К. Маркса, «развитие основного капитала является показателем того, до какой степени всеобщее общественное знание превращается в непосредственную производительную силу, и отсюда — показателем того, до какой степени условия самого общественного жизненного процесса подчинены контролю всеобщего интеллекта и преобразованы в соответствии с ним» [Маркс, 1857–1859, с. 215].

Таким образом, в современных реалиях интеллектуальный капитал действительно становится основой для благополучия и процветания общества. Именно он определяет конкурентоспособность экономических систем, выступает ключевым ресурсом их развития.

В процессе создания, трансформации и использования интеллектуального капитала могут участвовать организации всех форм собственности, включая коммерческие и некоммерческие, корпоративные и унитарные юридические лица, а также индивидуальные предприниматели, т. е. фактически все субъекты рыночных отношений.

Следуя теории развития «интеллектуального капитала», заключаем, что способность сферы образования и экономики создавать и эффективно использовать интеллектуальный капитал все в большей мере определяет экономическую мощь нации, ее благосостояние. Открытость общества для импорта и экспорта разнообразных знаний, идей и информации, возможность продуктивно их перерабатывать — вот от чего зависит успешное социально-экономическое развитие любой страны [Лукичева, 2010, с. 77].

Все это приводит к выводу о том, что для определенного уровня социального развития необходима взаимная адаптация общества и образования, без которой увеличивающийся разрыв между ними может оказаться губительным как для системы образования, так и для самого общества. Система образования, одновременно с ее философией, больше не может оставаться неизменной в бурном водовороте общественных перемен [Кинелев, 1995, с. 20].

Как известно, в России сегодня предпринимаются попытки кардинального реформирования всей системы образования и, как следствие, обновление образовательного законодательства. В этой связи, поиски новых идей ведутся на всех структурных уровнях системы российского образования — практическом, теоретическом, наконец, на уровне философских оснований. Многочисленные эксперименты педагогов-новаторов, разработка новых теорий обучения, развитие в последние годы «философии образования», которая сейчас выделяется даже как самостоятельная



дисциплина — все это свидетельствует об активных поисках путей выхода из складывающихся кризисных ситуаций. Кроме того, особое значение в данном контексте приобретает теория развития «интеллектуального капитала». Хочется верить, что именно при таком комплексном подходе окажется возможным найти выход из кризисных ситуаций, сложившихся как в сфере самого российского образования, так и в сфере национальной экономики.

Представляется, к реформам в системе образования необходимо относиться особенно осторожно и продуманно, поскольку большинство результатов и итогов любых реформ, включая образовательные реформы, могут проявляться минимум через 10–15 лет. Зачастую такими продолжительными сроками и пользуются некоторые «реформаторы», хорошо осознавая, что за многие эксперименты в образовании им самим отвечать уже не придется...

Очевидно, что в систему образования жизненно важно включать различные инновационные программы и новые организационные формы соразмерно времени, однако делать это необходимо с большой осмотрительностью. Так, по мнению многих ученых-новаторов, у любой новой научной идеи существует три этапа. Первый этап: «не может быть», второй этап: «а в этом кое-что есть», третий этап: «как без этого вообще могли обходиться?». Полагаем, что и в системе образования, и в теории развития «интеллектуального капитала» необходимо учитывать подобные этапы восприятия обществом любых изменений.

#### **Библиографический список**

1. *Алфёров Ж. И., Садовничий В. А.* Роль образования и науки в укреплении государства и развитии экономики страны // Образование, которое мы можем потерять. М.: МГУ им. М. В. Ломоносова; Ин-т компьютерных исследований, 2002. С. 18–20.
2. *Брукинг Э.* Интеллектуальный капитал. СПб: Питер, 2001. 288 с.
3. *Букович У., Уильямс Р.* Управление знаниями: руководство к действию. М.: ИНФРА-М, 2002. 504 с.
4. *Воронина Т. П., Кашицин В. П., Молчанова О. П.* Образование в эпоху новых информационных технологий. М.: ИНФОРМАТИК, 1995. 5 с.
5. *Глухов В. В.* [и др.]. Экономика знаний. СПб.: Питер, 2003. 528 с.
6. *Кинелев В. Г.* Объективная необходимость. История, проблемы и перспективы реформирования высшего образования в России. М.: Республика, 1995. 20 с.
7. *Корзникова Г. Г.* Менеджмент в образовании: практический курс. М.: Академия, 2008. 288 с. (Сер. «Высшее профессиональное образование».)
8. *Кумбс Ф. Г.* Кризис образования в современном мире (системный анализ). М.: Прогресс, 1970. 68 с.
9. *Лукичёва Л. И.* Управление интеллектуальным капиталом. М.: Омега-Л, 2010.
10. *Маркс К.* Капитал. Вторая книга. Процесс обращения капитала // Соч. Т. 49. 1959. 190 с.
11. *Маркс К.* Экономические рукописи 1857–1859 гг. // Соч. Т. 46. Ч. II. 215 с.
12. *Стюарт Т. А.* Интеллектуальный капитал. Новый источник богатства организаций. Intellectual Capital: The New Wealth of Organizations. М.: Поколение, 2007. 368 с.

**M. I. Martynkevich**

**CRISIS MANIFESTATIONS IN EDUCATION IN THE CONTEXT  
OF THE THEORY OF DEVELOPMENT OF “THE INTELLECTUAL CAPITAL”**

In this article the author considers some aspects of crisis manifestations in education, an attempt to explain the reasons of this phenomenon is made, and also separate provisions on their overcoming in the context of the theory of development of “the intellectual capital” are formulated.

**Keywords:** education, system of education, reform of education, crisis in education, “the intellectual capital”.

**Л. В. Наркевич**  
*Белорусско-Российский университет*  
*Могилев, Республика Беларусь*

## **ИНТЕЛЛЕКТУАЛЬНЫЙ КАПИТАЛ И ЕГО РОЛЬ В НЕМАТЕРИАЛЬНЫХ АКТИВАХ ПРЕДПРИЯТИЯ**

В статье рассматриваются предпосылки и выгоды коммерческого использования интеллектуальной собственности в качестве имущества предприятия; экономическое содержание нематериальных активов в соответствии с законодательством Республики Беларусь; диагностика динамики индикаторов, характеризующих инновационную деятельность промышленных предприятий.

**Ключевые слова:** интеллектуальная собственность, инновации, капитализация, нематериальные активы

Инновационная модель развития экономики Республики Беларусь предполагает системное внедрение достижений науки в промышленный сектор. Важнейшей частью такой модели является инновационная деятельность промышленных предприятий. В условиях международной экономической интеграции, создания единого мирового информационного и коммуникативного пространства роль инновационной деятельности неуклонно возрастает.

Стратегическое развитие инновационной экономики предприятий определяет высокую роль нематериальных активов в формировании стоимости промышленного предприятия по сравнению с материальными элементами имущества — зданиями, машинами, оборудованием. Доходность предприятия от использования результатов интеллектуальной деятельности становится все более высокой. Руководители организаций все больше осознают высокую роль нематериальных активов как основного источника конкурентного преимущества и динамичности развития предприятий.

По оценкам специалистов, в условиях развитой экономической системы доля нематериальных активов в целом составляет около 35% от всех активов промышленных компаний. Что касается наукоемких компаний, то в их балансе нематериальные активы составляют от 50 до 70% всех активов. Особенно велика доля нематериальных активов в стоимости IT-компаний, а также компаний, осуществляющих свою деятельность в сфере услуг, где главным элементом является их бренд, который может составлять около 80% всего имущества предприятия [Петух, Черненко, Наркевич, 2015].

Тенденции капитализации интеллектуальной собственности белорусских предприятий можно проследить по информации об использовании объектов интеллектуальной собственности, обобщаемой Министерством статистики и анализа Республики Беларусь.

На основании официальных данных Министерства статистики и анализа Республики Беларусь установлена отрицательная динамика индикаторов, характеризующих инновационную деятельность промышленных предприятий. Удельный

вес организаций, осуществляющих затраты на технологические инновации в общем числе обследованных организаций промышленности в 2014 г. составил 20,1% и относительно 2012 г. снизился на 2,6 процентных пунктов; по сравнению с 2013 г. на 1,4 процентных пунктов [Министерство статистики...].

При этом затраты на технологические инновации выросли: за 2011–2014 гг. базисные темпы изменения составили 90,6, 113,9 и 117,3%. Абсолютный и относительный прирост затрат на технологические инновации в 2014 г. относительно 2010 г. составил 7488,6 млн руб. или 268,1%, при этом рост инфляции значительно выше. Изменение структуры соответствует росту доли затрат на продуктовые инновации за период 2010–2013 гг. и снижению в приоритет процессным инновациям в 2014 г. распределение затрат в 2014 г. составило 48,4% затрат на продуктовые инновации и 51,6% затрат на процессные инновации [Министерство статистики и анализа Республики Беларусь: электронный ресурс].

Приведенные цифры показывают достаточно низкий статус интеллектуального капитала в сфере производства Республики Беларусь, экономике действующих предприятий. Отличительной чертой экономики предприятий Республики Беларусь является традиционный и привычный приоритет материальной базы без учета инноваций, в то время как в странах с развитой рыночной экономикой интеллектуальной собственности уделяется первостепенное значение с точки зрения стратегического развития предприятия.

В условиях рыночной неопределенности движущей силой инновационной деятельности выступает конкуренция, которая ориентирует предприятия выбирать более совершенные способы развития, гарантирующие им выгодную позицию на рынке, ее удержание и расширение. Промышленные предприятия определяют стратегию своего развития, соотносясь с общими для всех правилами поведения, устанавливаемыми законодателем, с собственными интересами, целями и возможностями, с теми позициями на рынке, которые предоставляет конкурентная борьба. Соответственно инновационная деятельность в сфере производства должна получить статус основного вида деятельности, наравне с операционной деятельностью.

Для обеспечения высокого уровня конкурентоспособности и ответственного позиционирования продукции на рынке необходимым условием стратегического развития становится инновационная деятельность, результаты которой требуют коммерциализации, оценки и постановки на учет предприятия.

Главным носителем интеллектуального капитала является специально подобранный и подготовленный персонал предприятия. Соответственно вещественных измерителей интеллектуального потенциала предприятия, величины его интеллектуального ресурса по аналогии с другими ресурсами, необходимыми для производства продукции, такими как основные и оборотные средства, трудовые ресурсы — не существует. Сложно найти надежные способы измерения коллективных знаний сотрудников предприятия, их опыта и интуиции, интеллектуальной собственности, усвоенной ими информации.

Интеллектуальная собственность является составной частью нематериальных активов промышленного предприятия.

В соответствии с Постановлением Министерства финансов Республики Беларусь от 30 апреля 2012 г. № 25 «Инструкция по бухгалтерскому учету нематериальных активов» организацией в качестве нематериальных активов принимаются к бухгалтерскому учету активы, не имеющие материально-вещественной формы, при выполнении следующих условий признания:

- активы идентифицируемы, т. е. отделимы от других активов организации;
- активы предназначены для использования в деятельности организации, в том числе в производстве продукции, при выполнении работ, оказании услуг, для управленческих нужд организации, а также для предоставления в пользование;

- организация предполагает получение экономических выгод от использования активов и может ограничить доступ других лиц к данным выгодам;
- активы предназначены для использования в течение периода продолжительностью более 12 месяцев;
- организацией не предполагается отчуждение активов в течение 12 месяцев с даты приобретения;
- первоначальная стоимость активов может быть достоверно определена [Инструкция по бухгалтерскому учету, 2012].

Важным показателем уровня капитализации интеллектуальной собственности предприятия является объем инвестиций, направляемых на исследования и разработки: если они превысили объем инвестиций в объекты основных средств, то этот показатель также может служить определяющей характеристикой уровня интеллектуальности данного предприятия.

Анализ долгосрочных активов предприятий Могилевского региона показал низкую долю или полное отсутствие нематериальных активов в их структуре.

Так, например, стоимость нематериальных активов ОАО «Могилевский мясокомбинат» в 2014 г. снизилась на 2 млн руб., или 100%. Сумма долгосрочных финансовых вложения определены в размере 1 млн руб. и в динамике не изменились. Инструментом эффективного управления долгосрочными активами данного предприятия рассмотрено увеличение нематериальных активов. В качестве примера рассмотрен инвестиционный проект внедрения линии производства замороженной крови. Данное направление инвестиций актуально, так как продукт производства линии — замороженная кровь — может использоваться в дальнейшем для пищевых целей, в медицинской практике, для производства корма животных. В настоящее время на мясокомбинате отсутствует такой участок переработки, что определяет потери и неэффективное использование материальных ресурсов [Наркевич, Козлова, с. 193–195].

В данном случае предложено запатентовать разработанные на предприятии различные способы получения красителей из крови для стабилизации окраски мясопродуктов, а также технологию производства фирменной продукции предприятия. Технологические инновации рекомендовано запатентовать с последующей капитализацией прав собственности, что обеспечит движение по строке нематериальных активов в составе долгосрочных активов.

Оценка патента проводится для следующих целей: при сделках купли-продажи патента; для внесения патента в уставный капитал; для оптимизации налогообложения предприятия; при постановке патента на баланс организации; при решении имущественных споров, касающихся использования патента, в судебном порядке; при принятии владельцем патента управленческих и инвестиционных решений.

На практике оценку интеллектуальной собственности производят профессиональные организации патентоведов, специалистов по авторскому праву, маркетологов, профессиональных оценщиков и бухгалтеров. После оценки, соответствующего нормативно-правового оформления и постановки на балансовый учет интеллектуальные активы уже в качестве нематериальных активов как составная часть имущественного комплекса промышленного предприятия используются в финансово-хозяйственной деятельности. Операции по движению нематериальных активов состоят в поступлении на учет, амортизации и выбытия нематериальных активов.

Как правило, постановка нематериальных активов на баланс предприятия требует их оценки специализированными компаниями. Цена нематериального актива формируется из всех расходов на его приобретение, а на балансе остается как исключительное право, т. е. цена интеллектуальной собственности представляет собой цену исключительного права. Исключительное право — это право использования патента любым не противоречащим закону способом. Балансовая стоимость

нематериального актива равна стоимости патента и равна стоимости затрат на создание и приобретение (стоимости исключительного права).

Одновременно расширение ассортимента продукции, рост ее качества с ориентацией на потребителя с определенными группами риска для здоровья обеспечит прирост реализации в среднем на 10% по группам: колбасные изделия; продукты готовые и консервы из мяса домашней птицы; продукты готовые и консервы из свинины; блюда готовые и готовые продукты из свинины; продукты и готовые блюда из говядины и телятины, включая консервы; полуфабрикаты мясные, включая мясо птицы. Присутствие в структуре долгосрочных активов нематериальных активов в виде интеллектуальной собственности обеспечит ОАО «Могилевский мясокомбинат» не сиюминутные выгоды, а доходность на перспективу и рост рыночной стоимости. Конкурентные преимущества результатов капитализации интеллектуальной собственности состоят в увеличении объемов продаж из-за отсутствия конкурентов; установлении монопольно высоких цен на продукцию; возможности продажи патентов и лицензий; в более высокой конкурентоспособности продукции, обеспечивающей большой спрос и объемы реализации конкурентоспособных товаров.

### **Библиографический список**

1. Наркевич Л. В., Козлова Л. Г. Динамика и перспективы развития внешнеэкономической деятельности Могилевской области // Россия и Европа: связь культуры и экономики. 2015. С. 193–195.

2. Петух Т. В., Черненко И. Ю., Наркевич Л. В. Проблемы формирования эффективных систем трансграничного предпринимательства в рамках развития экономических интеграционных процессов России и Республики Беларусь. Смоленск, 2015. 200 с.

3. Инструкция по бухгалтерскому учету нематериальных активов: Постановление Министерства финансов Республики Беларусь от 30 апреля 2012 г. № 25

4. Министерство статистики и анализа Республики Беларусь [Электронный ресурс]: <http://belstat.gov.by/ofitsialnaya-statistika/otrasli-statistiki/nauka-i-innovatsii/osnovnye-pokazateli-za-period-s-pogody/indikatory-harakterizuyuschie-innovatsionnuyu-deyatelnost-v-respublike-belarus/> (дата обращения: 18.09.2015).

**L. V. Narkevich**

## **INTELLECTUAL CAPITAL AND ITS ROLE IN INTANGIBLE ASSET OF THE COMPANY**

The article discusses the background and benefits of commercial use of intellectual property as company assets; economic content of intangible assets in accordance with the legislation of the Republic of Belarus; diagnostics of the dynamics of indicators characterizing innovative activity of industrial enterprises.

**Keywords:** intellectual property, innovation, capitalization, intangible assets.

**А. А. Павлов**

*Санкт-Петербургский университет управления и экономики  
Санкт-Петербург, Россия*

## **РОЛЬ ИНСТИТУТА ОБРАЗОВАНИЯ В ПРОЦЕССЕ ФОРМИРОВАНИЯ ИНТЕЛЛЕКТУАЛЬНОГО КАПИТАЛА**

В статье рассматривается роль института образования в современном процессе формирования интеллектуального капитала, влияние образования на сохранение и приумножение интеллектуального потенциала российского общества в целом, и отдельных ее групп и организации, в частности. Предлагаются перспективные направления реализации взаимодействия образовательной структуры и экономико-социальной жизнедеятельности общества.

**Ключевые слова:** культурно-этнические особенности, механизмы, социум, типология.

С точки зрения социальных процессов, интеллектуальный капитал является источником преобразования и развития всех общественных сфер. К примеру, такой важный общественный продукт как сельскохозяйственная промышленность, помимо материальных вложений (финансового, трудового капитала, инфраструктуры), требует колоссальных вложений интеллектуального капитала, в данном случае высококвалифицированных специалистов из различных областей, которые будут решать возникающие оперативные проблемы, начиная с выбора направления финансовых вложений, заканчивая автоматизацией всех процессов данной сферы. Именно качество интеллектуального капитала определяет направление развития группы, организации, так как на стадии сбора и анализа информации, а также последующей стадии стратегического планирования, происходит выбор перспективных путей развития.

Немаловажную роль в процессе формирования интеллектуального капитала играет существующая система образования, которая закладывает основы в мировоззрение и трудовую характеристику потенциального интеллектуального капитала. Помимо функции развития аналитических, интеллектуальных и нравственных способностей, институт образования выполняет функция распределения человеческих кадров по отраслям [Intellectual capital 1997]. Чем равномернее происходит распределение интеллектуального кадра по отраслям, тем больший эффект достигается в комплексном развитии общества, и тем меньше проблемных областей возникает в будущем [Осипов, 2004]. Собственно, в правильности данного распределения заключается одна из ключевых особенностей успешного развития социальной и экономической сферы общества.

При выборе направления реализации образовательно-общественных взаимоотношений в вопросе увеличения интеллектуального капитала необходимо решить следующие основные задачи:

1. Определить влияние культурно-этических особенностей группы, общности, организации, в рамках которой формируется интеллектуальный капитал.

2. Рассмотреть образовательные механизмы, способствующие развитию интеллектуального капитала, в интересующей нас области.

3. Установить области соприкосновения общественных интересов и направлений роста интеллектуального капитала.

4. Разработать систему управления внутригрупповыми процессами, способствующими поддержанию интеллектуального капитала на необходимом уровне и обеспечивающими его непрерывное обновление и адаптацию под внешние условия.

Культурно-этнические особенности группы могут иметь определяющий характер при формировании интеллектуального капитала группы, организации, так как одной из основ человеческого мировоззрения является среда, в которой человек вырос, и традиции которых придерживается его ближайшее окружение. Когда в большой группе с общими интересами преобладают люди с одинаковыми культурными ценностями и традициями, то психологическая атмосфера в ней, благоприятствует, развитию интеллектуального потенциала группы, однако взгляды на развитие будут носить схожий характер [Багдасаров, 2008]. Когда же в одной группе сплетаются множество различных культур, растет вероятность возникновения конфликтов, но

также растет вероятность появления инновационных подходов к деятельности группы. Такая неоднозначность культурно-этнического фактора, порождает ситуацию, когда лидер группы, организации может подстраивать его под свой стиль управления. Чем авторитарнее лидер, тем монолитнее должна быть культурно-этническая структура группы.

Несмотря на важность, культурно-этнической структуры группы, существует компонент человеческого развития позволяющий преодолеть влияние этого фактора — образованность человеческого капитала. Образованность является одним из искусственных факторов, способствующих развитию интеллектуального капитала группы, организации [Филиппов, 2011]. Чем дольше человек учится, и чем глубже уровень его общих и специализированных познаний, тем ценнее он в качестве потенциальной опоры для развития группы. В случае желания увеличить интеллектуальный потенциал группы, организации, ее индивидуум (работник) может быть отправлен на курсы по переквалификации, на повышение квалификации путем получения высшего образования, или же получения ученой степени. Любое из выбранных направлений является образовательным механизмом, который позволяет человеку улучшить свои интеллектуальные способности, профессиональные навыки и обрести новые нравственные и культурные ценности.

Рассмотрим применяемые в этом процессе образовательные инструменты более подробно. Во-первых, сам процесс получения высшего образования, независимо от выбранного уровня (бакалавриат, магистратура) подразумевает наличие определенных знаний и навыков у потенциального индивидуума (работника), а также мотивация на повышение своей квалификации и углублению познаний. И если с базовыми знаниями и навыками особых проблем не возникает, то вот проблема мотивации абитуриентов желает оставлять лучшего. Многие поступающие стремятся обрести квалификацию, не как способ увеличения своего интеллектуального потенциала, а как проходной билет в хорошую жизнь. Однако формальная сторона вопроса интересует общественные организации и структуры, в меньшей степени, чем формируемый институтом образования интеллектуальный багаж. Важно не столько закончить образовательное учреждение, как важно получить максимум знаний и опыта в процессе обучения. Во много для реализации этой составляющей возникают программы по инвестированию в интеллектуальный капитал — заключение контракта между организацией и образовательным учреждением, по предмету повышения профессиональной квалификации сотрудника. Со стороны образовательных учреждений, государства организуются бюджетные, бесплатные места для особо выдающихся индивидуумов. При этом не стоит исключать желание людей в само инвестирование, т. е. инвестирования в свое будущее.

Следующий образовательный механизм — это всевозможные курсы повышения квалификации, переквалификации. Они могут включать в себя как овладение специальными знаниями, так и усовершенствование, оттачивание уже имеющихся навыков. Такие курсы особенно эффективно для людей, имеющих многофункциональные обязанности внутри группы. К примеру, депутатом в муниципалитете может стать человек с любым образованием, если он будет избран на выборах. Однако владение навыками риторики, организации документа оборота, владение маркетинговыми и пиар технологиями, могут быть крайне полезны для более эффективного выполнения, рассматриваемым депутатом, своих обязанностей. Также это может касаться и людей, желающих получить продвижение по службе, или желающих сменить сферу деятельности.

Наивысшим уровнем, в рамках института образования, является поступление в аспирантуру, докторантуру и переход субъекта в научную сферу общественной жизнедеятельности. Данная ступень образования предполагает не только формирование исследовательских способностей у человека, но и подготовку его как будущего

педагога-исследователя, т. е. освоение субъектом наиболее глубинных знаний в осваиваемой специализации. После окончания данного этапа обучения, перед человеком открываются многочисленные перспективы, так как с точки зрения инвестирования в интеллектуальный капитал, индивид становится наиболее перспективным и обладает навыками и познаниями для создания новых путей развития группы, организации, или даже социума.

Для более детального рассмотрения эффекта образовательных механизмов в процессе развития интеллектуального капитала сгруппируем индивидуумов, входящих в систему высшего образования, по принципу возрастающей эффективности их обучения.

В первую группу войдут люди, получающие наименьшую отдачу от затрачиваемого на обучение времени, если точнее это категория людей, интеллектуальный уровень на выходе, практически равен их уровню на этапе вхождения в систему высшего образования. Их градация будет различна, в зависимости от выбранного региона, страны, но в теоретическом понимании, процент таких индивидуумов не должен превышать 10% от числа поступающих, в ином случае возникают вопросы в эффективности работы такой системы. Следующую группу обучающихся можно назвать малоэффективной, в нее входят люди, которые по тем или иным причинам повышают свою эрудированность и квалифицированность, но в сравнение с прочими группами лишь в малой степени — теоремы знают, но применить в реальной жизни не могут в силу отсутствия глубинного понимания проблемы. Индивидуумы, получающие весь «формальный» уровень знаний и приложившие усилия в период обучения, попадут в следующую группу. Уровень их образованности намного выше, чем у предыдущих групп, но это еще не тот уровень, который необходим для решения проблем, возникающих в сегодняшних реалиях. Верхняя группа, в текущей иерархии, — это лица, которые не только в полной степени освоили «формальную» образовательную программу, но также еще в период обучения искали пути для реализации своих знаний, и стремились получить их в наибольшем объеме. На сегодняшний день это группа самая малочисленная, и обычно люди из этой категории известны в широкой массе, вследствие своих научных, общественных и иных достижений.

Несмотря на весьма абстрактную форму градации обучающихся людей, по уровню интеллектуального развития, сформируем табл. 1, в которой систематизируем их по группам и присудим терминологическое наименование их категории.

*Таблица 1*

**Типология индивидуумов обучающихся в системе высшего образования по принципу возрастающей эффективности их обучения**

№ группы	Наименование категории индивидуумов	Краткая характеристика	Границы групп	Последствия при превышении границ
1	Неэффективно	Индивидуумы, получающие наименьшую отдачу от затрачиваемого на обучение время	Не более 10% от общей массы обучающихся	Снижается общий уровень интеллектуальных возможностей коллектива, группы организации, социума
2	Слабая эффективность	Индивидуумы, которые по тем, или иным причинам повышают свою эрудированность и квалифицированность, но в сравнение с прочими группами, лишь в малой степени	От 20 до 70%	Находится в прямой зависимости со следующей категорией, чем больше данная категория тем меньше интеллектуальный капитал



№ группы	Наименование категории индивидуумов	Краткая характеристика	Границы групп	Последствия при превышении границ
3	Эффективно	Индивидуумы, получающие весь «формальный» уровень знаний и приложившие усилия в период обучения	От 20 до 70%	Чем больше индивидуумов в данной категории, тем эффективнее были применены образовательные механизмы, так как в задачи образования входит выпуск именно таких индивидуумов
4	Наиболее эффективно	Индивидуумы, которые не только в полной степени освоили «формальную» образовательную программу, но также еще в период обучения искали пути для реализации своих знаний, и стремились получить их в наибольшем объеме	Менее 5%	При выходе за 5%, происходит эволюция общественных институтов и самого общества, так как вместе с этой категорией людей приходят эффективные реформы и совершаются открытия

В конечном счете, в зависимости от того, какая категория людей преобладает в структуре образования, и состоит полезность применения образовательных механизмов, на процесс формирования, сохранения, развития интеллектуального капитала группы, организации.

Однако получение новых знаний и выработка новых навыков, не имеет смысла без адаптации их под потребности группы, организации, социума [IntangibleAssets, 2002]. Для того чтобы процесс адаптации происходил более плавно, стоит определить сферы соприкосновения полученных знаний, существующего социального опыта, и современную ситуацию в экономической, социальной и политической жизни общества. На сегодняшний день востребованной сферой приложения интеллектуальных усилий в реальном секторе является финансовая и инженерная сферы, так как в них наиболее ощущается дефицит интеллектуального капитала, в частности нехватка новых концепций и методик позволяющих находить новые пути развития данных общественных отраслей.

Итак, для того чтобы правильно направлять развитие интеллектуального капитала, нужно систематизировать все процессы в данной сфере, а именно:

- исследовать текущий культурно-этнический состав группы, и разработать пути его изменения, сохранения под стиль управления лидера;
- применить образовательные механизмы для ускорения развития данного потенциала, и для увеличения адаптивности группы;
- адаптировать сложившийся интеллектуальный капитал, под условия жизнедеятельности группы.

На заключительном этапе, в зависимости от правильности проведенной работы, мы получим скачок в развитие всей группы, организации. При этом совершенно не принципиально, в какой сфере общественной жизнедеятельности это будет применено — экономической, социальной, политической или любой другой. Интеллектуальной потенциал — основа развития любой человеческой сферы деятельности.

### Библиографический список

1. Багдасаров М. И. Интеллектуальный капитал в системе корпоративных отношений: автореф. дис. ... канд. соц. наук. М., 2008. 212 с.

2. *Осинов В. А.* Управление интеллектуальным капиталом в условиях инновационного развития предприятия: автореф. дис. ... канд. экон. наук. СПб., 2004. 147 с.

3. *Филиппов О. А.* Интеллектуальный капитал как социальная основа устойчивых инновационных преимуществ компании: автореф. дис. ... канд. соц. наук. М., 2011. 151 с.

4. *Daum J. H.* Intangible Assets. Bonn: Galileo Press, 2002. S. 152–154.

5. *Thomas S.* Intellectual capital. New source of wealth organizations. 1997. P. 372–400.

A. A. Pavlov

## THE ROLE OF THE INSTITUTE OF EDUCATION IN THE FORMATION OF INTELLECTUAL CAPITAL

The article discusses the role of the institution of education in the modern process of formation of intellectual capital, the impact of education on the preservation and enhancement of the intellectual potential of the Russian society as a whole, and its individual groups and organizations in particular. Offers a promising directions of the interaction between the educational structure and the economic and social life of society.

**Keywords:** cultural and ethnic features, mechanisms, society, typology.

Э. В. Павлыш

*Полоцкий государственный университет  
Новополоцк, Республика Беларусь*

## РОЛЬ ОБРАЗОВАТЕЛЬНОЙ СОСТАВЛЯЮЩЕЙ В СТРУКТУРЕ ИННОВАЦИОННОГО ПОТЕНЦИАЛА РЕГИОНА

В статье рассмотрены подходы к определению инновационного потенциала макроэкономического субъекта как динамической системы. Выделены научно-техническая, образовательная и инвестиционная составляющие инновационного потенциала. Очерчены основные функции системы образования как элемента инновационного потенциала региона.

**Ключевые слова:** эндогенное развитие региона, инновационный потенциал, экономические ресурсы.

На протяжении последних десятилетий значительное внимание в промышленно-развитых странах уделяют так называемому эндогенному развитию регионов. Стержневым элементом интенсивного роста, являющегося важной предпосылкой эндогенного развития, выступает инновационная деятельность, способность к осуществлению которой в рамках территории определяется ее инновационным потенциалом.

Исходя из структурно-функционального подхода, инновационную деятельность можно определить как процесс целенаправленного использования экономическими субъектами инновационного потенциала региона. Таким образом, тип экономического роста (интенсивный или экстенсивный), а следовательно, наличие или отсутствие социально-экономического развития региона определяется его инновационным потенциалом.

Практика показывает, что взаимосвязь между наличием экономических ресурсов и масштабами инновационной деятельности в различных регионах имеет нелинейный характер. Пояснить данный факт можно, если от отождествления потенциала

и ресурсов перейти к рассмотрению потенциала как динамической системы, выступающей в единстве пространственных и временных характеристик и концентрирующей в себе три уровня связей и отношений:

- первый уровень, отображая прошлое, представляет собой совокупность свойств (ресурсов, способностей), накопленных системой в процессе ее становления и обуславливающих ее возможности функционирования и развития;
- второй уровень характеризует настоящее с точки зрения практического применения и использования имеющихся свойств (ресурсов, способностей, возможностей);
- третий уровень ориентирован на развитие, потому что в процессе использования свойств (ресурсов, способностей, возможностей) приобретаются новые возможности функционирования и развития.

Анализ, проведенный Л. Миляевой и Д. Белоусовым [Миляева, Белоусов, 2008, с. 101], выявил три основных подхода, которые трактуют инновационный потенциал как:

1. Наличие ресурсов для инновационной деятельности.
2. Пригодность (способность) ресурсов к инновационной деятельности.
3. Готовность ресурсов к инновационной деятельности.

Обобщение существующих точек зрения возможно с помощью выделения трех условных аспектов в определении инновационного потенциала:

- 1) ресурсного, согласно которому он трактуется как совокупность ресурсов (финансовых, материально-технических, трудовых, информационных и других), необходимых для осуществления инновационной деятельности;
- 2) результативного, ассоциирующего инновационный потенциал с возможностями подготавливать и осуществлять в широких масштабах эффективные научно-технические нововведения в ключевых отраслях;
- 3) диагностического, который позиционирует инновационный потенциал как меру готовности ресурсов выполнять задачи, обеспечивающие достижение поставленной инновационной цели.

Такой подход представляется основным при характеристике категории «инновационный потенциал» с точки зрения целостной совокупности способностей и возможностей осуществления инновационной деятельности в регионе. Под способностями понимается наличие и сбалансированность ресурсных компонентов потенциала, а под возможностью — достаточность уровня их развития для формирования инновационно-ориентированной экономики. Таким образом, структурно инновационный потенциал включает ресурсные компоненты (научную, кадровую, финансовую, технико-технологическую и т. д.), характеризующие наличие отдельных ресурсов для осуществления инновационной деятельности, и институционный компонент, который отображает результат реализации ресурсных возможностей, т. е. характеризует достигнутый уровень использования инновационного потенциала [Тихонова, 2008]. Институционные элементы (образовательные, научно-технические и инвестиционные институты) отображают возможность практического применения ресурсов, т. е. характеризуют способность региона к трансформации инновационных ресурсов в инновационную деятельность в процессе использования инновационного потенциала.

Используя данное структурирование инновационного потенциала, можно определить следующие основные направления его использования:

1. Разработка инновационных продуктов, т. е. новых способов общественного производства и предоставления услуг, которые предусматривают более рациональное и эффективное использование экономических ресурсов.
2. Освоение в экономике региона уже существующих технологий, задействованных в других экономических системах (содействие диффузии инноваций).

3. Финансирование двух вышеназванных направлений в рамках инвестиционного сегмента инновационного потенциала.

При этом все три направления использования инновационного потенциала будут определяться количественными и качественными характеристиками человеческих ресурсов, вовлеченных в экономику региона:

- численностью ученых и рационализаторов, занимающихся научно-исследовательской деятельностью;
- уровнем (качеством) их подготовки и соответственно способностью к созданию новых продуктов и технологий;
- уровнем квалификации трудовых ресурсов, их способностью осваивать нововведения;
- психологической готовностью к внедрению нововведений (готовность и желание менеджмента предприятий принимать инвестиционные решения в отношении инноваций, готовность инженерно-технических работников к изменению технологических процессов, готовность рядовых работников повышать квалификацию в связи с освоением новых технологий).

В связи с вышеизложенным очевидной становится и характер взаимосвязи между сферой образования и инновационным потенциалом региона (территории):

- система образования влияет на количественные и структурные параметры человеческих ресурсов (объемы подготовки квалифицированных специалистов для предприятий региона, их профессиональную структуру, подготовку ученых для отраслевых и академических научно-исследовательских организаций и т. п.);
- система образования влияет на качественные характеристики человеческих ресурсов (освоение методологии научных исследований, формирование мировоззрения, способствующего легкой адаптации к нововведениям и ориентированности индивида на постоянное поступательное развитие);
- в рамках системы образования возможно (и необходимо) распространение сведений о новейших достижениях НТП, т. е. она является первичным звеном диффузии инноваций.

Итак, научно-технический сегмент инновационного потенциала обеспечивает появление нововведения. Образовательный сегмент его формирует человеческий потенциал территории, делает возможным диффузию нововведения и его продуктивное использование. Инвестиционный сегмент превращает нововведение непосредственно в инновацию. Таким образом, инновационный потенциал является совокупным итоговым результатом взаимодействия трех элементов: наука — образование — инвестиции. Однако это взаимодействие не предусматривает получения необходимого результата методом прямого суммирования, а определяется как определенная равнодействующая их взаимного влияния.

#### **Библиографический список**

1. *Миляева Л. Г., Белоусов Д. А.* Уточнение понятия инновационный потенциал, базирующееся на методике структурированных процедур // *Инновации*. 2008. № 12. С. 100–102.

2. *Тихонова С. А.* Основные тенденции развития инновационной деятельности в субъектах Российской Федерации // *От науки к бизнесу. Бизнес в развитии инновационной деятельности и инфраструктуры*. СПб.: Роза Мира, 2008. С. 150–153.

**E. V. Pavlysh**

## **THE ROLE OF EDUCATION COMPONENT IN THE STRUCTURE OF REGIONAL INNOVATION POTENTIAL**

Article contains approaches to regional innovation potential definition and structuring. Scientific, educational and investment components of innovation potential are determined. Main functions of educational component are underlined.

**Keywords:** endogenous development of region, innovation potential, economic resources.

**И. В. Петров**

*Санкт-Петербургский университет управления и экономики  
Санкт-Петербург, Россия*

## **«ПРАВО» И «РЯД» В ДРЕВНЕРУССКОМ ЛЕТОПИСАНИИ (середина IX в.)**

Статья посвящена изучению летописной правовой терминологии («право», «ряд») середины IX в. Статья основана на летописном материале — Лаврентьевском и Ипатьевском списках; Никоновской летописи; Устюжском летописном своде и т. п.

**Ключевые слова:** право, ряд, Древняя Русь.

На заре создания единого Древнерусского государства понятие о праве, как необходимом условии общественного порядка, уже было достаточно сформировано.

Легендарный Гостомысл, в частности, после изгнания варягов прославился своим правосудием, о чем сообщается в Иоакимовской летописи:

«Сей Гостомысль бе мужь елико храбръ, толико мудръ, всемь соседомъ своимъ страшный, а людемъ его любимъ расправы ради и правосудия: сего ради вси окольны чтяху его, и дары и дани дающе, купуя миръ отъ него, многи же Князи отъ далекихъ странъ прихождаху моремъ и землю послушати мудрости, и видети судъ его, и просити совета и учения его, яко темь прославися всюду» [Татищев, 1768, с. 33].

В статьях, находящихся в рукописи Археографической комиссии перед Комиссионным списком Новгородской I летописи, в перечне «А се посадници новгородьстии», «Гостомысль» указан как первый среди посадников Новгорода [Статьи, 2000, с. 471].

В Новгородской IV летописи о нем говорится как о первом старейшине ильменских словен, своеобразном патриархе словенской древности:

«Словене же, пришедшее съ Доуная, седоша около озера Ильмеря, и прозвашася своимъ именемъ, зделаша градъ и нарекоша и Новгородъ, и посадиша и старешиноу Гостомысла» [Новгородская четвертая летопись, 1915, с. 3].

Аналогичное упоминание о старейшине Гостомысле содержится во многих других летописных сводах — Софийской первой летописи [Софийская первая летопись, 1925, с. 4], Новгородской летописи по списку П. П. Дубровского [Новгородская летопись, 2004, с. 12], Никоновской летописи [Летописный сборник, 2000, с. 3], Воскресенской летописи [Летопись по Воскресенскому списку, 1856, с. 262], Густинской летописи [Густинская летопись, 1843, с. 235], Рогожской летописи [Летописец Рогожский, 2000, с. 9], Тверской летописи [Летописный сборник, 1863, с. 19], Ермолинской летописи [Ермолинская летопись, 1910, с. 1], Московском летописном своде конца XV в. [Московский летописный свод, 1949, с. 338], Вологодско-Пермской летописи [Вологодско-Пермская летопись, 1959, с. 10], Мазуринском летописце [Мазуринский летописец, 1986, с. 28], Холмогорской летописи [Холмогорская летопись, 1977, с. 11], Иоакимовской летописи [Татищев, 1768, с. 33].

Группа поздних летописей упоминает не только самого Гостомысла, но и повествуют о закате его рода, выразившемся в преждевременной смерти его мужского потомства.

Так, Мазуринским летописцем указано, что славяне «оновиша град на новом месте, от Старого Словенска вниз по Волхову яко поприще и боле, и нарекоша Новгород Великий, и поставиша старейшину от рода своего именем Гостомысла... Сын старейшаго князя Гостомысла, именуемый младый Словен, сей отъиде от отца своего в Чудь и тамо постави град во имя свое над рекою на месте, нарицаемом Ходницы, и нарече имя граду Словенск, и княжив в нем три лета, и умре. Сын же его Избор переменя граду Словенску имя и нарече во свое имя Изборск. Сей Избор, змием изъеден, умре» [Мазуринский летописец, 1986, с. 28].

В Иоакимовской летописи повествуется примерно о том же, но без упоминания имен: «Гостомысль имель четыре сына и три дщери, сынове его ово на войнахъ избиени, ово въ дому измроша, и не остася ни единому имь сына, а дщери выданы быша суседнимъ Княземъ въ жены» [Татищев, 1768, с. 33–34].

Следует иметь в виду, что при анализе вопроса о Гостомысле и преданиях о его роде, следует учитывать результаты исследований А. Шахматова. Согласно реконструкциям древних манускриптов, осуществленным этим выдающимся исследователем древнерусских текстов, известия о Гостомысле содержались уже в Новгородском своде 1050 г.:

«Все же времена Новъгородьстии людие, рекомии Словене, и Кривичи, и Меря, и Чудь дань даяху Варягомъ отъ мужа по белеи веверици; а иже бяху у нихъ, то ти насилие даяху Словеномъ и Кривичемъ и Мери и Чуди. И вьсташа Словене и Кривичи и Меря и Чудь на Варягы, и изгнаша я за море, и начаша владети сами себе. Словене свою волость имяху; и поставиша градъ и нарекоша и Новъгородъ, и посадиша старейшину Гостомысла; а Кривичи свою, а Меря свою, а Чудь свою» [Шахматов, 2001, с. 457].

Но это означает, что мы имеем дело не просто с туманными преданиями поздних летописей; имя Гостомысла было известно сводам, предшествовавшим Повести временных лет.

Многие летописные своды, прежде всего Лаврентьевский и Ипатьевский списки, сообщают о родовых конфликтах, предшествовавших призванию Рюрика:

«...И не бе в нихъ правды, и вьста родъ на родъ, и быша в нихъ усобице, и воевати почаша сами на ся...» (Повесть временных лет по Лаврентьевскому списку) [Повесть временных лет, 2007, с. 13];

«...И начаша быти безъ власти, и бысть въ нихъ воины, и зло вьстание родъ на родъ...» (Летописец Переяславля-Суздальского) [Летописец Переяславля-Суздальского, 1851, с. 5];

«И не бе въ нихъ правды, и вьста родъ на родъ, и бысть межи ими рать велика и усобица, и вьевати начаша сами на ся» (Софийская I летопись) [Софийская первая летопись, 1925, с. 10];

«...и не бе въ нихъ правды, и воста родъ на родъ, и бысть межу има брань велика и усобица, и воевати начаша сами на ся» (Воскресенская летопись) [Летопись по Воскресенскому списку, 1856, с. 268];

«...И не бе въ нихъ правды, и возста родъ на родъ, и рати, и пленения, и кровопролития безпрестани» (Никоновская летопись) [Летописный сборник, 2000, с. 8];

«Но не бысть въ нихъ согласия, ниже правды, возста же родъ на родъ и быша въ нихъ междоусобныя брани... видяще великое нестроение въ земле своей...» (Густинская летопись) [Густинская летопись, 1843, с. 235].

Группа летописных сводов, в том числе важнейшие списки Новгородской первой летописи младшего извода, сообщают о также и конфликтах между городскими центрами:

«И вьсташа сами ся воевать, и бысть межу има рать велика и усобица, и всташа город на город, и беша в нихъ неправды» (Троицкий список Новгородской первой летописи) [Троицкий список, 1950, с. 514];

«И не бе в них правды, и воста город на город, и бысть меж ими рать велика, усобица, и воевати почашася сами на ся» (Новгородская летопись по списку Дубровского) [Новгородская летопись, 2004, с. 15];

«И бысть межю ими рать, град на град, и не бяше правды» (Псковская вторая летопись) [Псковская вторая летопись, 1955, с. 9];

«И восташа сами на ся, и бысть меж ими рать велика и усобица, и восташа город на город, и несть меж ими правды» (Архангелогородский летописец) [Архангелогородский летописец, 1982, с. 56].

Вышеназванные летописные тексты, таким образом, указывают на следующие факты:

Во-первых, каждый «род» претендовал на главную роль в воссозданном объединении, не желая отдавать пальму первенства другому.

Во-вторых, соперничество шло не только на уровне «родов», но также на уровне городских центров.

В-третьих, равновесие сил не позволяло кому-либо добиться решительного успеха, вследствие чего пришлось заняться поиском приемлемого для всех компромисса.

В-четвертых, конфликты между родами и городскими центрами рассматриваются как «неправда», означающая в данном контексте несоблюдение общепринятых правил поведения. Все летописные своды без исключения используют указанный термин для обозначения беззакония, междоусобных распри. Следовательно, нормальным для славянского общества IX в. было следование определенным общепринятым правилам поведения, соблюдение «правды». Следует при этом отметить, что согласно реконструкциям А. Шахматова, термин «правда» присутствовал уже в Новгородском своде 1050 г.:

«И вьсташа сама на ся воевать, а бысть межю ими рать велика и усобица. И вьсташа градъ на градъ, и не бе въ нихъ правды» [Шахматов, 2001, с. 457].

Следовательно, указанный текст не является вставкой, включенной Нестором и последующими редакторами Повести временных лет, а существовал и в летописных сводах XI столетия.

Согласно летописному преданию, славяне и финны решили установить порядок путем приглашения Рюрика и его дружины: «И реша сами в себе: «поищемъ себе князя, иже бы володелъ нами и судиль по праву» [Повесть временных лет, 2007, с. 13]. Указание на одно «право», «правду» свидетельствует, что к 60-м годам IX в. оно было уже идентичным у всего славяно-финского единства в целом.

Из Ипатьевского списка Повести временных лет следует, что князь требуется для того, чтобы он «володелъ» и «рядилъ» как «по ряду», так и «по праву»: «...И ркоша: «поищемъ сами в себе князя, иже бы володелъ нами и рядиль, по ряду по праву...» [Повесть временных лет, 1962, с. 14].

В списках Новгородской первой летописи младшего извода и других летописных сводах также вполне четко зафиксированы основные задачи верховного правителя:

«И реша к себе: «князя поищемъ, иже бы владель нами и рядиль ны по праву» (Комиссионный список Новгородской первой летописи младшего извода) [Комиссионный список, 1950, с. 106];

«И реша: «поищемъ себе князя, иже бы владель нами и рядиль ны по праву» (Воронцовский список Новгородской первой летописи младшего извода) [Воронцовский список, 1950, с. 434];

«И реша себе: «князя поищемъ, иже бы владел нами и рядил ны по праву» (Троицкий список Новгородской первой летописи младшего извода) [Троицкий список, 1950, с. 514];

«И реша сами къ себе: «поищемъ себе князя, иже бы владель нами, и рядиль ны и судиль въ правду» (Тверская летопись) [Летописный сборник, 1863, с. 30];

«И реша сами собе: «Поищемъ сами к собе князя, иже володель нами, и рядиль ны, и судиль правду» (Новгородская летопись по списку Дубровского) [Новгородская летопись, 2004, с. 15];

«И реша сами къ себе: «Поищемъ себе князя, иже бе владель намъ и рядиль ны, и судиль въ правду» (Софийская первая летопись) [Софийская первая летопись, 1925, с. 14];

«И реша сами къ себе: «поищемъ собе князя, иже бы володилъ нами и радиль ны и соудиль въ правдоу» (Новгородская четвертая летопись) [Новгородская четвертая летопись, 1915, с. 11];

«И рекоша к себе: поищемъ собе князя, иже бы рядиль по праву и владель нами» (Псковская 2-я летопись) [Псковская вторая летопись, 1955, с. 9];

«И реша сами къ себе: «поищемъ себе князя, иже бы владель нами, и рядиль ны и судиль бы во правду» (Воскресенская летопись) [Летопись по Воскресенскому списку, 1856, с. 268];

«И реша сами к себе: «поищем себе князя, иже бе владел нами и рядил ны, и судил в правду» (Вологодско-Пермская летопись) [Вологодско-Пермская летопись, 1959, с. 15];

«И реша сами к себе: «Поищемъ к себе князя, иже бы владел нами, и рядил ны, и судил ны, и судил в правду» (Холмогорская летопись) [Холмогорская летопись, 1977, с. 13].

Под правом в данном случае, скорее всего, разумеется обычное право местного населения. Указание на одно «право», «правду», а не множественность их, свидетельствует, что к 60-м гг. IX в. оно было уже идентичным у каждого племенного объединения, и, более того, у всего северо-западного славяно-финского единства в целом. Уже одно это обстоятельство характеризует степень консолидации словен, кривичей, мери, чуди и даже в обычно-правовой сфере.

Однако из Ипатьевского списка следует, что славяно-финская политическая структура к 60-м гг. IX в. функционировала не только на базе правовых обычаев и обычного права, которые достались ей в наследие от предшествующих эпох, но и на основе так называемого «ряда»: князь в этом списке требуется для того, чтобы он «володель» и «рядил» как «по ряду», так и «по праву» [Повесть временных лет, 1962, с. 14]. В данном контексте под «рядом» надлежит понимать соглашение, договор между князем и северо-западной землей по поводу их взаимных прав и обязанностей. Князь, следовательно, с точки зрения славян и финнов 60-х годов IX в., властвует как на основе обычного права, так и договора со своими подданными.

Это, в свою очередь, означает, что коль скоро, помимо обычного права, возникают и иные правовые формы, то к 60-м годам IX в. славяно-финское объединение приобретает еще более отчетливые признаки раннефеодального государственного образования, которое мы вправе назвать северо-западной конфедерацией. В это время существует уже не право, исходящее из глубины времен, а формирующееся на основе договора властителя со своими подданными. Право не может, как известно, существовать без государства, равно как и государство немислимо без права. Северо-западная конфедерация — это уже образование иного качества, чем предшествовавшие ей племенные княжения и союзы племен, это уже государство, находящееся на стадии оформления собственных политических и иных институтов. Оно существует, следовательно, еще до прихода Рюрика к власти. Роль последнего заключалась не в основании древнерусской государственности, а в укреплении уже возникших структурных элементов этой государственности.

Согласно некоторым летописным сводам, Рюрик не был единственным кандидатом на роль северо-западного властителя.

Архангелогородский летописец сообщает о некоем съезде, организованном противоборствовавшими сторонами, на котором обсуждались возникшие в ходе конфликтов вопросы:



«И начаша меж собою пословати, и снидошася вкупе, и реша в себе: «Поищем себе князя, иже бы нами владел и судил по правде» [Архангелогородский летописец, 1982, с. 56].

То же зафиксировано в Устюжской летописи по списку Мациевича [Устюжская летопись, 1982, с. 17].

Никоновская летопись предоставляет дополнительную информацию, согласно которой собравшаяся славяно-финская элита искала приемлемую кандидатуру на роль князя-арбитра:

«И по семь събравъшеся реша къ себе: «поищемъ межъ себе, да кто бы въ насъ князь былъ и владелъ нами; поищемъ и уставимъ такового или отъ насъ, или отъ Казарь, или отъ Полянъ, или отъ Дунайчевъ, или отъ Варягъ». И бысть о семь молва велиа: оведемъ сего, оведемъ другаго хотящемъ; таже совещавшася послаша въ Варяги» [Летописный сборник, 2000, с. 9].

Таким образом, показания Архангелогородского летописца (Устюжского летописного свода), Устюжской летописи по списку Мациевича, а также Никоновской летописи заставляют пересмотреть наши представления о политической природе объединения северных славяно-финских племен. Указанные своды ясно дают понять, что выбор правителя принадлежал не племенному вечу, а славяно-финской элите, представители которой «начаша меж собою пословати, и снидошася вкупе» (Архангелогородский летописец), «събравъшеся» (Никоновская летопись). Речь идет о прообразе будущего совета знати, «коменты» Древнерусского государства X в. Следует при этом отметить, что появление этой элиты не было случайным и внезапным — уже на материалах поселения Прость фиксировались находки трех бронзовых поясных накладок, являвшихся символом социального и военного статуса их обладателей (третья четверть I тыс. н. э.); в «Житии св. Стефана Сурожского» упомянуты представители «боярства» (787–828 гг.); Бертинские анналы знают о дипломатическом корпусе Русского Каганата (839 г.). Перечисленные источники позволяют видеть в Рюрике наследника власти Бравлина (конец VIII в.) и Кагана народа «Рос» (839 г.).

Таким образом, правомерно сделать следующие выводы:

В-первых, конфликты между родами и городскими центрами рассматриваются как «неправда», означающая в данном контексте несоблюдение общепринятых правил поведения. Летописные своды используют указанный термин для обозначения беззакония, междоусобных распрей. Следовательно, нормальным для славянского общества IX в. было следование определенным общепринятым правилам поведения, соблюдение «правды» (Новгородский свод 1050 г.).

Во-вторых, анализ Ипатьевского и некоторых других списков показал, что славяно-финская политическая структура к 60-м годам IX в. функционировала не только на базе правовых обычаев и обычного права, но и на основе так называемого «ряда». Следовательно, к указанному периоду северо-западный союз племен приобретает черты раннефеодального государственного образования, которое следует назвать северо-западной конфедерацией.

В-третьих, известия Архангелогородского летописца (Устюжского летописного свода), Устюжской летописи по списку Мациевича и Никоновской летописи заставляют пересмотреть представления о политической природе объединения северных славяно-финских племен. Выбор правителя принадлежал не племенному вечу, а славяно-финской элите, представители которой «начаша меж собою пословати, и снидошася вкупе» (Архангелогородский летописец), «събравъшеся» (Никоновская летопись).

### **Библиографический список**

1. Архангелогородский летописец // Полное собрание русских летописей. Т. XXXVII. Л.: Наука, 1982.

2. Вологодско-Пермская летопись // Полное собрание русских летописей. Т. XXVI. М.; Л.: Издательство АН СССР, 1959.
3. Воронцовский список Новгородской первой летописи младшего извода // Новгородская первая летопись старшего и младшего изводов. М.; Л.: Изд-во АН СССР, 1950.
4. Густинская летопись // Полное собрание русских летописей. Т. 2. СПб., 1843.
5. Ермолинская летопись // Полное собрание русских летописей. Т. XXIII. СПб., 1910.
6. Комиссионный список Новгородской первой летописи младшего извода // Новгородская первая летопись старшего и младшего изводов. М.; Л.: Изд-во АН СССР, 1950.
7. Летописец Переяславля-Суздальского, составленный в начале XIII в. (между 1214 и 1219 годов), издан М. К. Оболенским. М., 1851.
8. Летописец Рогожский // Полное собрание русских летописей. Т. XV. М., 2000.
9. Летописный сборник, именуемый Патриаршей или Никоновской летописью // Полное собрание русских летописей. Т. IX. — М.: Языки русской культуры, 2000.
10. Летописный сборник, именуемый Тверской летописью // Полное собрание русских летописей. Т. XV. СПб., 1863.
11. Летопись по Воскресенскому списку // Полное собрание русских летописей. Т. VII. СПб., 1856.
12. Мазуринский летописец // Полное собрание русских летописей. Т. XXXI. М., 1986.
13. Московский летописный свод конца XV в. // Полное собрание русских летописей. Т. XXV. М.; Л.: Изд-во АН СССР, 1949.
14. Новгородская летопись по списку П.П. Дубровского // Полное собрание русских летописей. Т. XLIII. М.: Языки славянской культуры, 2004.
15. Новгородская четвертая летопись // Полное собрание русских летописей. Т. IV. Ч. 1. Вып. 1. Петроград, 1915.
16. Повесть временных лет по Ипатьевскому списку // Полное собрание русских летописей. Т. 2. М.: Изд-во АН СССР, 1962.
17. Повесть временных лет по Лаврентьевскому списку // Полное собрание русских летописей. Т. 1. М.: Изд-во АН СССР, 1962.
18. Повесть временных лет / подгот. текста, пер., статьи и ком. Д. С. Лихачева; под ред. В. П. Адриановой-Перетц. 3-е изд. СПб.: Наука, 2007.
19. Псковская вторая летопись // Псковские летописи. Вып. 2 / под ред. А. Н. Насонова. М.: Изд-во АН СССР, 1955.
20. Софийская первая летопись // Полное собрание русских летописей. Т. V. Вып. 1. Л., 1925.
21. Статьи, находящиеся в рукописи Археографической комиссии перед Комиссионным списком Новгородской I летописи // Новгородская I летопись старшего и младшего изводов // ПСРЛ. Т. III. М., 2000.
22. *Татищев В. Н.* История Российская. Кн. I. Ч. I. М., 1768.
23. Троицкий список Новгородской первой летописи // Новгородская первая летопись старшего и младшего изводов. М.-Л.: Изд-во АН СССР, 1950.
24. Устюжская летопись (список Мациевича) // Полное собрание русских летописей. Т. XXXVII. Л.: Наука, 1982.
25. Холмогорская летопись // Полное собрание русских летописей. Т. XXXIII. Л.: Наука, 1977.
26. *Шахматов А.* Разыскания о русских летописях. М.: Академический Проект; Жуковский: Кучково поле, 2001.

**“RIGHT” AND “NUMBER” IN THE ANCIENT CHRONICLES  
(the middle of the IX century)**

The paper studies chronicle legal terminology (“Law”, “number”) in the middle of the IX century. The article is based on material chronicle — Laurentian and Ipatievskii lists; Nikon Chronicle; Ustiug chronicles, etc.

**Keywords:** “Right”, “number”, Ancient Rus.

**Н. Б. Петрова**

*Патентно-правовая фирма «НЕВА-ПАТЕНТ»  
Санкт-Петербург, Россия*

**ПРАВА НА ИНТЕЛЛЕКТУАЛЬНУЮ СОБСТВЕННОСТЬ —  
ВАЖНАЯ СОСТАВЛЯЮЩАЯ ИНТЕЛЛЕКТУАЛЬНОГО  
КАПИТАЛА ОБРАЗОВАТЕЛЬНОЙ ОРГАНИЗАЦИИ**

В статье рассматриваются вопросы формирования портфеля прав на объекты интеллектуальной собственности в составе интеллектуального капитала образовательной организации.

**Ключевые слова:** интеллектуальная собственность, интеллектуальный капитал, портфель прав на интеллектуальную собственность, портфель интеллектуальных прав, образовательная организация.

**Преамбула**

Уже почти десять лет как Российская Федерация выбрала инновационный путь развития.

Была принята Стратегия инновационного развития, а также ряд законодательных и нормативно-правовых актов, стимулирующих создание новых продуктов, технологий, производств, в том числе на базе образовательных организаций.

Получило широкое распространение слово «коммерциализация» — искусство получения дохода от результатов творческой (интеллектуальной) деятельности. На государственном уровне внимательно изучался зарубежный опыт коммерциализации прав на интеллектуальную собственность в США, Европе, Китае, Корее, Израиле и др.

Важная роль в процессе формирования инновационной экономики была отведена организациям высшего образования, как эпицентрам образовательной и научной деятельности. При вузах стали создаваться малые инновационные предприятия, технопарки, «фаблэбы». Широкое распространение получило «кластерное движение». Был взят курс на повышение конкурентоспособности российских разработок на глобальном технологическом рынке.

Среди основных задач инновационного развития прозвучала задача — научиться зарабатывать на собственных результатах интеллектуальной деятельности. В науку и образование «потекло» долгожданное финансирование. Ожидалось, что эти изменения должны «автоматически» привести к росту интеллектуального капитала как страны в целом, так и каждого отдельного субъекта в отдельности. Однако этого не произошло.

А случилось совсем наоборот — наступил кризис...

Кризис — это всегда толчок для развития инноваций. В период, когда страна оказалась в очередной раз на грани экономической катастрофы и получила «волшеб-

ный пинок», она вновь повернулась в сторону отечественного производителя и поставила во главу угла лозунг «импортозамещения», который предлагает по-новому взглянуть на задачи, которые стоят перед российской наукой, промышленностью и образованием.

В процессе «современной перестройки» изменится и возрастет роль и функция научных и образовательных учреждений, что повлечет за собой качественные перемены в научном и образовательном секторах.

В настоящее время разрабатывается Стратегия научно-технического развития России, проект которой должен быть готов к осени 2016 г. Очевидно, что и в этом документе, по-прежнему, важная роль будет отводиться научным и образовательным организациям и учреждениям, которые уже по-новому должны будут научиться использовать свой профессиональный, научный, технологический, методологический, образовательный, интеллектуальный потенциал — с целью резкого подъема российской экономики.

Готовы ли высшие учебные заведения страны к такому вызову?

### **Интеллектуальная собственность как часть интеллектуального капитала организации**

Результаты интеллектуальной деятельности (далее по тексту — РИД) не возникают ниоткуда. Они являются продуктом творческого труда человека, группы людей, творческого коллектива. И находятся в определенной взаимосвязи со средой их создания. Об этом достаточно подробно написано в трудах многих известных экономистов, начиная с Д. Гэлбрэйта, А. Смита, Т. Шульца, Г. Беккера и других.

Понятие «интеллектуальный капитал» — более сложное, чем соединение человеческого, творческого потенциала и нематериальных активов организации.

На настоящий момент существует много различных определений понятия «интеллектуальный капитал». И во всех из них — неотъемлемой составляющей являются права на интеллектуальную собственность.

Энни Брукинг дает следующее определение интеллектуального капитала: «Составными частями интеллектуального капитала являются: человеческие активы, интеллектуальная собственность, инфраструктурные и рыночные активы. Под человеческими активами подразумевается совокупность коллективных знаний сотрудников предприятия, их творческих способностей, умения решать проблемы, лидерских качеств, предпринимательских и управленческих навыков» [Brooking: электронный ресурс].

Понятие «интеллектуальная собственность» в Российской Федерации раскрывается в ст. 1225 Гражданского кодекса РФ (четвертая часть), которая определяет перечень, состоящий из 16 охраняемых РИД, права на которые могут быть закреплены в установленном законом порядке. Среди них: произведения науки, литературы и искусства; программы для электронных вычислительных машин (программы для ЭВМ); базы данных; исполнения; фонограммы; сообщение в эфир или по кабелю радио- или телепередач (вещание организаций эфирного или кабельного вещания); изобретения; полезные модели; промышленные образцы; селекционные достижения; топологии интегральных микросхем; секреты производства (ноу-хау); фирменные наименования; товарные знаки и знаки обслуживания; наименования мест происхождения товаров; коммерческие обозначения [Гражданский кодекс РФ].

### **Формирование портфеля прав на интеллектуальную собственность в высшем учебном заведении**

Формирование портфеля прав на интеллектуальную собственность образовательной организации зависит от многих факторов, таких как: принятой стратегии в сфере интеллектуальной собственности; творческой и инновационной нацеленности профессорско-преподавательского состава и учащихся; грамотности в вопросах

интеллектуальной собственности профессорско-преподавательского состава и учащихся; профессиональной компетенции сотрудников патентной (патентно-информационной) службы; научно-технического потенциала организации; отраслевой и профессиональной направленности и др.

В мировой практике высшие учебные заведения, как правило, являются правообладателями на: объекты авторского права (учебные программы, методические материалы, учебные пособия и др.), в том числе программы для ЭВМ и базы данных; изобретения, полезные модели; промышленные образцы; товарные знаки; ноу-хау.

Основными этапами при формировании инвестиционно-привлекательного портфеля прав на интеллектуальную собственность образовательной организации являются:

1. Создание и своевременное выявление потенциально охраноспособных РИД.
2. Определение наиболее целесообразного вида комплексной правовой охраны для передовых научных, технологических, IT, социальных и других разработок.
3. Построение стратегии правовой охраны охраноспособного РИД в России и за рубежом.
4. Поведение патентно-информационных исследований (зависит от вида РИД).
5. Проведение конъюнктурных и маркетинговых исследований (зависит от вида РИД).
6. По результатам проведенных исследований — подтверждение правильности или корректировка выбранного вида и стратегии правовой охраны (зависит от вида РИД).
7. Построение комплексной стратегии управления правами на РИД, а также их защиты в России и за рубежом (зависит от вида РИД).
8. Определение взаимоотношений между автором (соавторами) и правообладателем (правообладателями) будущего объекта интеллектуальной собственности.
9. Мероприятия посвоевременному и грамотному закреплению прав на РИД (правовой охране) в России и за рубежом.
10. Выплата авторского вознаграждения за создание и использование РИД.
11. Поддержание охранного документа в силе (зависит от вида РИД).
12. Оценка прав (в случае необходимости).
13. Постановка на учет в качестве нематериального актива.
14. Распоряжение правами (заключение лицензионного договора, договора отчуждения, внесение в качестве вклада в уставной капитал и др.).

Особенно важными являются начальные этапы работы с вновь созданным объектом — своевременное и правильное выявление (идентификация) РИД, построение стратегии его правовой охраны, проведение различных видов исследований. Это касается как научного произведения, программы для ЭВМ, охраноспособного-технического решения, так и ноу-хау, средства индивидуализации и др.

После того, как выявлены охраноспособные РИД и определено — к какой ветви права (авторское право, промышленная собственность, нетрадиционные объекты) они относятся, становится очевидным, какие дальнейшие действия необходимо предпринять в том или ином случае.

Права на интеллектуальную собственность неразрывны с человеческим фактором. Комплексное, системное формирование портфеля интеллектуальных прав образовательной организации напрямую зависит от того, насколько инновационно-настроенными и творчески детерминированными являются руководство, преподаватели и учащиеся. Чем выше уровень грамотности всех участников этого процесса в вопросах интеллектуальной собственности, тем быстрее и качественнее формируется портфель интеллектуальных прав, увеличивая стоимостную оценку интеллектуального капитала образовательной организации.

### Библиографический список

1. Brooking A. The components of intellectual capital (1997) [Электронный ресурс]. URL: [http://www.tbroker.co.uk/intellectual\\_capital/](http://www.tbroker.co.uk/intellectual_capital/) (дата обращения: 04.10.2015).

2. Гражданский кодекс Российской Федерации. Часть IV (в ред. ФЗ от 01.12.2007 № 318-ФЗ, от 30.06.2008 № 104-ФЗ, от 08.11.2008 № 201-ФЗ, от 21.02.2010 № 13-ФЗ, от 24.02.2010 № 17-ФЗ, от 04.10.2010 № 259-ФЗ, от 08.12.2011 № 422-ФЗ, от 02.07.2013 № 185-ФЗ, от 02.07.2013 № 187-ФЗ, от 23.07.2013 № 222-ФЗ, от 12.03.2014 № 35-ФЗ, от 31.12.2014 № 530-ФЗ).

N. B. Petrova

## INTELLECTUAL PROPERTY RIGHTS ARE ESSENTIAL COMPONENT OF INTELLECTUAL CAPITAL OF EDUCATIONAL ORGANIZATION

The article presents the questions of formation of a portfolio of rights to objects of intellectual property as part of intellectual capital of an educational organization.

**Keywords:** intellectual property, intellectual capital, portfolio of rights of intellectual property, portfolio of intellectual rights, educational organization.

И. А. Позднякова

*Полоцкий государственный университет  
Новополоцк, Республика Беларусь*

## ФИНАНСИРОВАНИЕ УЧРЕЖДЕНИЙ ДОПОЛНИТЕЛЬНОГО ОБРАЗОВАНИЯ ВЗРОСЛЫХ В РЕСПУБЛИКЕ БЕЛАРУСЬ

В статье рассматриваются источники финансирования учреждений дополнительного образования взрослых. Основное внимание уделено внешним и внутренним факторам, оказывающим влияние на рост доходов от предоставления образовательных программ дополнительного образования взрослых.

**Ключевые слова:** дополнительное образование взрослых, финансирование, доходы.

В настоящее время для профессионального роста человеку необходимо повышать свою квалификацию. Как профессиональная деятельность, так и социальная среда требует от человека постоянного роста его интеллектуального потенциала. Усовершенствование технологических процессов, развитие науки вызывают необходимость обучения на протяжении всей жизни. И здесь важное значение приобретает действующая в государстве система дополнительного образования взрослых.

Дополнительное образование взрослых — это вид дополнительного образования, направленный на профессиональное развитие слушателя, стажера и удовлетворение их познавательных потребностей [Кодекс Республики Беларусь..., 2015].

При организации дополнительного образования взрослых могут использоваться различные образовательные программы, основными из которых являются: повышение квалификации, переподготовка, стажировка руководящих работников и специалистов, профессиональная подготовка рабочих и служащих.

В Республике Беларусь в 2014 г. профессиональное обучение по образовательным программам дополнительного образования взрослых осуществило 8,4% работников организаций всех форм собственности. В 2012 г. обученных было больше — 9,0% работающих. Основным видом образовательных программ стало повышение квалификации, которое прошло более 70% обученных. Образовательные програм-

мы переподготовки руководящих работников и специалистов, имеющих высшее образование, среднее специальное образование, образовательные программы переподготовки рабочих (служащих) освоили более 17% обученных работников [Труд и занятость..., 2014, с.180; Образование в Республике Беларусь, 2015, с. 190].

В Республике Беларусь учреждения дополнительного образования взрослых создаются в виде: академий последипломного образования; институтов повышения квалификации и переподготовки; институтов развития образования; центров повышения квалификации руководящих работников и специалистов; центров подготовки, повышения квалификации и переподготовки рабочих.

Для качественного обеспечения образовательного процесса в учреждении необходимо наличие квалифицированных педагогов, современной материально-технической базы, качественного методического обеспечения и др. Все это требует больших финансовых вложений.

В качестве источников финансирования учреждений дополнительного образования взрослых в Республике Беларусь могут использоваться: средства республиканского и местных бюджетов; средства учредителей; средства, полученные от приносящей доходы деятельности; безвозмездная (спонсорская) помощь юридических лиц, индивидуальных предпринимателей и др.

В настоящее время учреждения дополнительного образования взрослых всех форм собственности стремятся увеличить количество направлений и видов предоставляемых образовательных услуг на платной основе. Существующая конкуренция на рынке данных услуг определяет необходимость разрабатывать стратегию развития учреждения дополнительного образования взрослых. При этом приходится учитывать ряд факторов ограничивающих или расширяющих возможности получения дополнительных доходов. Отметим следующие основные внешние факторы, влияющие на рост доходов учреждений дополнительного образования взрослых:

1. Законодательство в области образования, налогообложения образовательных услуг и др. — при оказании платных образовательных услуг существует ряд налоговых льгот. Например, освобождение государственных образовательных учреждений от уплаты налогов по платным образовательным услугам, позволяет установить приемлемую стоимость обучения. Это дает возможность получить образование большому количеству желающих, а учреждению обеспечивает больший объем доходов.

2. Политика государства в области подготовки кадров — существующее ограничение плановых цифр приема по престижным специальностям, зачастую подталкивает абитуриентов выбирать специальность с наименьшим порогом проходных баллов. Впоследствии довольно большое количество таких студентов идут на переподготовку с целью получить дополнительно желаемую специальность, тем самым, увеличивая доходы учреждений дополнительного образования взрослых.

3. Уровень развития экономики в республике — чем выше уровень развития экономики и стабильность в получении доходов субъектами хозяйствования, тем больше они будут заинтересованы в финансировании обучения своих сотрудников, их детей и др.

4. Уровень жизни населения и возможность получения кредита на обучение — эти факторы влияют на способность оплачивать образовательные услуги. Чем выше уровень жизни населения и доступнее возможность получения кредита на обучение, тем больше будет желающих получить новую специальность, повысить свою квалификацию и т. д.

5. Местоположение вуза — обычно столичные учреждения дополнительного образования взрослых имеют преимущества по отношению к региональным, так как обучение в них более престижно, в столице проживает больше жителей и др. Однако если в регионе есть крупные предприятия, население получает стабильные доходы, то учреждения имеет возможность привлечь слушателей, предложив образовательные программы по востребованным направлениям.

В качестве внутренних факторов, влияющих на доходы от дополнительного образования взрослых можно выделить следующие:

Статус учреждения дополнительного образования взрослых — чем выше статус, тем более престижным является учреждение дополнительного образования взрослых, что влечет большую стоимость отдельных видов услуг и влияет на объем получаемых доходов.

2. Спектр предоставляемых услуг по дополнительному образованию взрослых — чем больше перечень специальностей переподготовки, направлений повышения квалификации, видов обучающих курсов и форм обучения в учреждении дополнительного образования взрослых, тем больше запросов юридических и физических лиц он может удовлетворить и, как следствие, получить больший доход.

3. Развитие сети филиалов — ее наличие позволяет оказывать услуги клиентам в других регионах и получать за счет этого дополнительный доход.

4. Взаимодействие с партнерами внутри республики и за рубежом — позволяет получать доходы от спонсоров, заключать договоры о сотрудничестве, получать гранты и т. д.

5. Маркетинговая деятельность — изучение спроса и продвижение образовательных услуг на рынок позволяет предложить необходимый их перечень, приносящий доход учреждению дополнительного образования взрослых.

6. Стоимость услуг — чаще всего, в соответствии с законом спроса и предложения, чем ниже стоимость, тем больше договоров на обучение можно заключить. Что позволит получить больший доход, за счет дополнительного увеличения количества слушателей.

7. Обеспеченность кадрами — при оказании образовательных услуг необходимо обеспечить учреждение квалифицированным профессорско-преподавательским составом. При этом, с одной стороны, чем выше уровень кадров, тем больше расходы на оплату труда, однако с другой стороны — наличие высококвалифицированных кадров обеспечивает качество образовательных услуг, что отражается на увеличении доходов.

8. Наличие и использование материально-технической базы, социальной инфраструктуры — для организации образовательной деятельности требуются площади, современное оборудование, обеспеченность учебно-методическими материалами и др. Для иногородних слушателей важным фактором является обеспечение местами в общежитиях. Все это требует крупных инвестиционных расходов на создание и организацию и последующих расходов на дальнейшее развитие и содержание материально-технической базы и социальной инфраструктуры. С другой их стороны наличие обеспечивает привлекательность учреждения дополнительного образования взрослых.

9. Таким образом, изучение неиспользованных возможностей, внешних и внутренних факторов, влияющих на рост доходов, при разработке стратегии развития учреждения дополнительного образования взрослых позволит устранить недостатки, существующие в работе учреждения, изыскать незадействованные резервы, увеличить доходы и в итоге улучшить финансовые результаты деятельности.

### **Библиографический список**

1. Кодекс Республики Беларусь об образовании: принят Палатой представителей 2 декабря 2010 г.: в ред. Закон Республики Беларусь от 4 января 2014 г. № 126-З // ЭТАЛОН. Законодательство Республики Беларусь / Национальный центр правовой информации Республики Беларусь. Минск, 2015.

2. Образование в Республике Беларусь: статистический сборник. Минск: Национальный статистический комитет Республики Беларусь, 2015. 226 с.

3. Труд и занятость в Республике Беларусь: статистический сборник. Минск: Национальный статистический комитет Республики Беларусь, 2014. 278 с.



## FINANCING OF ESTABLISHMENTS OF ADDITIONAL EDUCATION OF ADULTS IN THE REPUBLIC OF BELARUS

In article sources of financing of establishments of additional education of adults are considered. The main attention is paid to the external and internal factors having impact on growth of the income from granting educational programs of additional education of adults.

**Keywords:** additional education of adults, financing, income.

**А. Ю. Румянцева, Е. Ю. Рябина**

*Санкт-Петербургский университет управления и экономики  
Санкт-Петербург, Россия*

## НАВИГАЦИОННАЯ СИСТЕМА ГЛОНАСС КАК РЕЗУЛЬТАТ РАЗВИТИЯ ИНТЕЛЛЕКТУАЛЬНОГО КАПИТАЛА РОССИИ

В статье рассматриваются перспективы внедрения российской спутниковой системы слежения ГЛОНАСС, а также приводятся факты, удостоверяющие эффективность слияния системы ГЛОНАСС с китайской навигационной системой Beidou.

**Ключевые слова:** ГЛОНАСС, спутниковая система слежения, перспективы развития, Beidou.

Сегодня большинство руководителей компаний, имеющих в своем распоряжении транспорт любого вида, но не обладающих системами контроля автотранспортом, сталкиваются с огромным количеством проблем, которые, чаще всего, становятся последствием халатного, произвольного и мошеннического отношения сотрудников к имуществу. Как результат, компания терпит колоссальные убытки из-за повышенных расходов топлива, частых и не оправданных ремонтов машин, недобросовестности рабочих. Из-за халатности и недобросовестности сотрудников уже не одна компания потеряла прибыльных клиентов, хорошую репутацию, соответственно, денежную прибыль.

Безусловно, руководители компаний могут поменять сотрудников, подобрать более профессиональный персонал, но это не даст гарантии того, что через некоторое время, без наличия надлежащего и современного контроля, новые работники не станут злоупотреблять своими возможностями также.

Мониторинг автотранспорта и, соответственно, сотрудников с помощью современных технологий повышает дисциплину в несколько раз. В свою очередь, это позволит предотвратить указанные выше проблемы, повысит производительность компании и увеличит ее прибыль.

На сегодняшний день в России используется отечественная спутниковая система слежения ГЛОНАСС, которая эффективно применяется в мониторинге автотранспорта. Система слежения за автомобилем — это современный инструмент, позволяющий оптимизировать работу любого бизнеса, использующего в своей работе автотранспорт.

Мониторинг автотранспорта ГЛОНАСС работает следующим образом. В транспортное средство устанавливается ГЛОНАСС терминал, а также другое оборудование при необходимости. К примеру, топливные датчики, тревожная кнопка, камера, голосовая связь и другие.

У системы ГЛОНАСС на орбите расположено по 24 спутника, однако для определения координат достаточно, чтобы клиентское устройство соединилось с 4 или

более спутниками, что дает точное определение: широты, долготы, высоты и времени. Благодаря разным плоскостям орбит 4 или более спутников видит навигатор/трекер с Земли, расположенный в любой точке.

Терминал ГЛОНАСС собирает всю информацию о передвижении транспорта, а также показатели датчиков. Благодаря средствам сотовой связи, собранную информацию терминал периодически отправляет на сервер, где данные обрабатываются. Благодаря данному пользователь получает полный мониторинг транспорта в режиме онлайн.

Внедрение системы слежения ГЛОНАСС имеет огромное количество преимуществ, таких как:

- контроль перемещения, который осуществляется при помощи установки маячков;
- контроль скоростных режимов при помощи автотрекера;
- контроль режимов работы и отдыха при помощи тахографа;
- контроль топлива транспортного средства;
- гарантия и обеспечение безопасности водителя и груза;
- гарантия и обеспечение связи с водителем и пр.

Большое количество руководителей компаний отметили, что им удается сократить расходы на автопарк, после установки такой системы, поскольку исключается или сводится к минимуму слив топлива, а также незаконное использование автомобиля в личных целях водителей или намеренное отклонение от маршрута.

ГЛОНАСС — не единственная система, которую используют в России. До сих пор применяется система GPS. Однако, отечественная глобальная навигационная система, которая в отличие от GPS работает на других частотах, имеет лучшую защиту от сбоев, а главное — она более стабильна. Несмотря на то, что система GPS имеет 100% покрытие земного шара, Россия намерена полностью перейти на собственную систему ГЛОНАСС, которая уже имеет 60% покрытие земного шара. Кроме того, система ГЛОНАСС для контроля транспорта работает на частотном разделении сигналов, благодаря чему при потере сигнала может сместить частоты. В результате чего заглушать ГЛОНАСС-приемник сложнее естественными препятствиями (тучи, высотные здания) или ухищрениями неквалифицированных и халатных сотрудников. Следует отметить, что сегодня точность систем слежения ГЛОНАСС и GPS почти стали равными, и кроме того в ближайшие годы отечественная система станет намного точнее американской. Это в совокупности со стабильностью и защищенностью делает систему слежения на основе ГЛОНАСС более привлекательной. Переход на собственную систему особенно актуален в наше время, поскольку на Россию постоянно «накладывают» новые санкции, идет экономический спад в стране и мире и т. п.

Однако экспансия Китая, которая ощущается в последнее время, влияет на создание партнерства между Россией и Китаем. Так, в октябре 2014 г. руководство крупнейшего китайского производителя вооружения *China North Industries Corporation (Norinco)* подписало соглашение о сотрудничестве с некоммерческим партнерством ГЛОНАСС, договорившись развивать взаимодействие в сфере разработки и производства высокотехнологичных микрочипов, разработке навигационной аппаратуры и создании совместных предприятий в области спутниковой навигации. Уже в апреле 2015 г. на Международном навигационном форуме, который проходил в Москве, стороны достигли принципиальной договоренности о сближении технических параметров ГЛОНАСС и китайской системой слежения *Beidou*. Также стороны одобрили идею создания общего сигнала ГЛОНАСС и *Beidou*: на одной из частот навигационные спутники российской и китайской систем будут излучать сигнал одного параметра. Как заявили обе стороны проектирование и создание общего единого сигнала систем слежения ГЛОНАСС и *Beidou* может оказать

огромное политическое влияние, и может трактоваться как навигационный альянс России и Китая.

Российско-китайские отношения в сфере космической деятельности стали очень быстро развиваться в 2014 г., и в большей мере после введения несколькими странами технологических санкций в отношении российской оборонной и космической промышленности. Освободившиеся ниши зарубежных поставщиков выразили желание занять китайские производители. Например, в августе прошлого года под эгидой ОАО «Информационные спутниковые системы им. Решетнёва» проходил семинар, где приняли участие ряд китайских производителей электронно-компонентной базы, используемой в космической технике. Присутствовавший на семинаре вице-президент китайской государственной промышленной корпорации «Великая стена» Джао Чуньчао заявил, что власти Китая намерены скорректировать экспортную политику для облегчения взаимодействия с российскими партнерами.

Таким образом, развитие собственной системы слежения ГЛОНАСС является сверхважным инструментом, который может оказать очень серьезное политическое влияние в мире, а также составить конкуренцию американской системе GPS. Сотрудничество с Китаем в сфере навигационных систем может изменить в перспективе всю навигационную систему в мире.

**A. Y. Rumyantseva, E. Y. Riabinina**

## **NAVIGATION SYSTEM GLONASS AS A RESULT OF THE DEVELOPMENT OF THE INTELLECTUAL CAPITAL OF RUSSIA**

In the article future prospects of the implementation of the Russian space-based satellite navigation system GLONASS, and facts which are identity effectiveness of change GPS on GLONASS.

**Keywords:** GLONASS, space-based satellite navigation system, future prospects.

**В. С. Самсонова**

*Киришский филиал*

*Санкт-Петербургского университета управления и экономики*

*Кириши, Россия*

## **ИННОВАЦИОННЫЕ ПОДХОДЫ К ИЗУЧЕНИЮ ИНОСТРАННОГО ЯЗЫКА**

В статье рассматриваются некоторые инновационные процессы в организации обучения иностранным языкам, подходы и приемы, которые способствуют не только овладению системой лингвистических знаний и закономерностей функционирования изучаемого иностранного языка, его функциональных разновидностей, развитию общеучебных умений работы с компьютером, получения, анализа и переработки информации из глобальной сети, но и развитию личности обучаемого, раскрытию его творческих способностей, самостоятельности мышления.

**Ключевые слова:** инновационные подходы, иностранный язык, развитие коммуникативной культуры студентов.

Концепция модернизации российского образования так определяет социальные требования к системе образования: «Развивающемуся обществу нужны современно образованные, нравственные, предприимчивые люди, которые могут самостоятельно принимать ответственные решения в ситуации выбора, прогнозируя возможные

последствия, способные к сотрудничеству, отличаются мобильностью, динамизмом, конструктивностью, обладают развитым чувством ответственности за судьбу страны». В этом свете важнейшая задача вуза — формирование полноценных граждан своей страны.

Модернизация содержания образования в России на современном этапе развития общества не в последнюю очередь связана с инновационными процессами в организации обучения иностранным языкам. В последние годы все чаще поднимается вопрос о применении новых информационных технологий в вузе. Это не только новые технические средства, но и новые формы и методы преподавания, новый подход к процессу обучения.

Основной целью обучения иностранным языкам является формирование и развитие коммуникативной культуры студентов, обучение практическому овладению иностранным языком. Под активными приемами обучения понимаются виды деятельности, которые требуют творческого подхода к материалу и создают оптимальные условия для самостоятельной работы студентов: ролевые, деловые игры, различные виды дискуссий, творческие проекты, работа с источниками. Опыт включения в занятия по английскому языку таких технологий обучения как проектирование, организация ролевого общения и подготовка презентаций Power Point доказывает их эффективность, они побуждают студентов к творческой переработке усвоенного материала при личностной и деятельностной ориентации процесса обучения. Используемые приемы способствуют не только овладению системой лингвистических знаний и закономерностей функционирования изучаемого иностранного языка, его функциональных разновидностей, развитию общеучебных умений работы с компьютером, получения, анализа и переработки информации из глобальной сети, но и развитию личности обучаемого, раскрытию его творческих способностей, самостоятельности мышления. Задача преподавателя состоит в том, чтобы создать условия практического овладения языком для каждого студента, выбрать такие методы обучения, которые позволили бы каждому студенту проявить свою активность, свое творчество.

Современные педагогические технологии такие, как обучение в сотрудничестве, проектная методика, использование новых информационных технологий, интернет-ресурсов помогают реализовать личностно-ориентированный подход в обучении, обеспечивают индивидуализацию и дифференциацию обучения. Формы работы с компьютерными обучающими программами на занятиях иностранного языка включают: изучение лексики; отработку произношения; обучение диалогической и монологической речи; обучение письму; отработку грамматических явлений, используя лингафонный, мультимедийный кабинет, а также применяя новый метод дистанционного обучения e-learning.

К достоинствам e-Learning относятся возможности обучать как в очной, так и в заочной форме, индивидуализировать, адаптировать образовательные программы и учебные материалы, заменять, где целесообразно, малопроизводительный живой труд педагогов овеществленными формами труда, в виде компьютерных программ и пособий, а также обучать нескольких групп учащихся или студентов сразу. Такие возможности позволяют тысячекратно, и более раз, увеличить производительность труда преподавателей, если поставить e-Learning на качественную научно-педагогическую, технологическую и экономическую основу.

Использование e-Learning позволяет рассматривать обучающегося как центральную фигуру образовательного процесса, что ведет к изменению стиля взаимоотношений. При этом преподаватель перестает быть основным источником информации; он занимает позицию человека, организующего самостоятельную деятельность учащихся, и управляющего ею.

Научно-методическая ориентация преподавателей на широкое использование обучающего потенциала заданий в тестовой форме в системе e-Learning дает начало

новой образовательной технологии. В этой технологии задания начинают выполнять функцию не только самоконтроля, но и организации образовательной и самообразовательной деятельности, делая это самым технологичным и эффективным образом.

Применение заданий в тестовой форме, в сочетании с образовательными технологиями e-Learning позволит обеспечить высокий уровень усвоения учебного материала, последовательность и прочность его изучения, кардинальное улучшение учебного процесса за счет активизации обучающей, контролирующей, организующей, диагностирующей, воспитательной и мотивирующей функции таких заданий.

Возможности использования интернет-ресурсов огромны. Глобальная сеть «Интернет» создает условия для получения любой необходимой студентам и преподавателям информации, находящейся в любой точке земного шара: страноведческий материал, новости из жизни молодежи, статьи из газет и журналов и т. д. На занятиях английского языка с помощью Интернета можно решать целый ряд дидактических задач: формировать навыки и умения чтения, используя материалы глобальной сети; совершенствовать умения письменной речи студентов; пополнять словарный их запас; формировать мотивацию к изучению английского языка. Кроме того, работа направлена на изучение возможностей интернет-технологий для расширения кругозора студентов, налаживать и поддерживать деловые связи и контакты со своими сверстниками в англоязычных странах. Студенты могут принимать участие в тестировании, олимпиадах, проводимых по сети «Интернет», переписываться со сверстниками из других стран, участвовать в чатах, видеоконференциях и т. д.

В настоящее время приоритет отдается коммуникативности, интерактивности, аутентичности общения, изучению языка в культурном контексте, автономности и гуманизации обучения. Данные принципы делают возможным развитие межкультурной компетенции как компонента коммуникативной способности. Конечной целью обучения иностранным языкам является обучение свободному ориентированию в иноязычной среде и умению адекватно реагировать в различных ситуациях, т. е. общению.

Чтобы научить общению на иностранном языке, нужно создать реальные, настоящие жизненные ситуации (т. е. то, что называется принципом аутентичности общения), которые будут стимулировать изучение материала и вырабатывать адекватное поведение. Коммуникативный подход — стратегия, моделирующая общение, направленная на создание психологической и языковой готовности к общению, на сознательное осмысление материала и способов действий с ним.

Использование Интернета в коммуникативном подходе как нельзя лучше мотивировано: его цель состоит в том, чтобы заинтересовать обучаемых в изучении иностранного языка посредством накопления и расширения их знаний и опыта. Одним из основных требований, предъявляемых к обучению иностранным языкам с использованием интернет-ресурсов, является создание взаимодействия на занятии, что принято называть в методике интерактивностью.

Интерактивность — это «объединение, координация и взаимодополнение усилий коммуникативной цели и результата речевыми средствами». Обучая подлинному языку, мультимедийные средства помогают в формировании умений и навыков разговорной речи, а также в обучении лексике и грамматике, обеспечивая подлинную заинтересованность и, следовательно, эффективность. Интерактивность не просто создает реальные ситуации из жизни, но и заставляет учащихся адекватно реагировать на них посредством иностранного языка.

Одной из технологий, обеспечивающей личностно-ориентированное обучение, является метод проектов, как способ развития творчества, познавательной деятель-

ности, самостоятельности. Метод проектов формирует у студентов коммуникативные навыки, культуру общения, умения кратко и доступно формулировать мысли, терпимо относиться к мнению партнеров по общению, развивать умение добывать информацию из разных источников, обрабатывать ее с помощью современных компьютерных технологий, создает языковую среду, способствующую возникновению естественной потребности в общении на иностранном языке.

Проектная форма работы является одной из актуальных технологий, позволяющих учащимся применить накопленные знания по предмету. Учащиеся расширяют свой кругозор, границы владения языком, получая опыт от практического его использования, учатся слушать иноязычную речь и слышать, понимать друг друга при защите проектов. Студенты работают со справочной литературой, словарями, компьютером, тем самым создается возможность прямого контакта с аутентичным языком, чего не дает изучение языка только с помощью учебника на занятии в аудитории.

Работа над проектом — процесс творческий. Учащийся самостоятельно или под руководством преподавателя занимается поиском решения какой-то проблемы, для этого требуется не только знание языка, но и владение большим объемом предметных знаний, владение творческими, коммуникативными и интеллектуальными умениями. Работа над проектами развивает воображение, фантазию, творческое мышление, самостоятельность и другие личностные качества.

#### **Библиографический список**

1. *Баклашкина М. В.* Обучение иноязычному межличностному общению на занятиях по иностранному языку в школе и вузе // *Иностранные языки*. 2009. № 1. С. 9–13.

2. *Клейменова Н. М.* Использование активных приемов обучения на занятиях по французскому языку со студентами // *Иностранные языки в школе и вузе*. 2011. № 1. С. 66–69.

3. *Коряковцева Н. Ф.* Современная методика организации самостоятельной работы изучающих иностранный язык. М.: АРКТИ, 2012. 176 с.

4. *Гаврилов Б. В.* Плюсы и минусы компьютеризированного обучения иностранным языкам [Электронный ресурс]. URL: <http://linguact.hyperlink.ru/articles/gavrilov.html> / (дата обращения: 21.09.2015).]

5. *Еремин Ю. В.* Методические аспекты использования компьютерной техники в обучении иностранному языку [Электронный ресурс]. URL: <http://linguact.hyperlink.ru/articles/eremin.html> (дата обращения: 25.09.2015).

**V. S. Samsonova**

#### **INNOVATIVE APPROACHES TO THE STUDY OF THE FOREIGN LANGUAGE**

In the article some innovative approaches, device for acquisitions of system of lingual knowledge and legitimacy of foreign language's functioning, computer skills in getting, analyses and developing information from web sites and discovering creativity, ideation are considered.

**Keywords:** innovative approaches, the foreign language, development of students' communicative culture.

**И. В. Скрябина**  
*Северо-Восточный федеральный университет им. М. К. Аммосова*  
*Якутск, Россия*  
**В. В. Семенова**  
*Якутский институт экономики*  
*Санкт-Петербургского университета управления и экономики*  
*Якутск, Россия*

## МЕТОДИЧЕСКИЕ ПОДХОДЫ К ОЦЕНКЕ ИННОВАЦИОННОЙ ДЕЯТЕЛЬНОСТИ ВУЗА

В статье рассматриваются теоретико-методологические подходы к оценке инновационного потенциала деятельности вуза. Предложена система обобщающих показателей оценки по направлениям инновационной деятельности вуза.

**Ключевые слова:** инновации, инновационная деятельность, методика, система показателей оценки результатов инновационной деятельности в вузе.

В настоящее время в России формируется новая модель национальной системы инноваций, ключевую роль в которой играет инновационная инфраструктура, способствующая ускорению трансферта знаний и обеспечивающая связи между субъектами инновационной деятельности. Особая роль в формировании и развитии субъектов инновационной инфраструктуры принадлежит прежде всего образовательным учреждениям высшего профессионального образования, которые на современном этапе являются одной из движущих сил процесса становления инноваций, эффективным инструментом интеграции науки, образования, производства и предпринимательской деятельности.

Особенности отечественной системы высшего образования накладывают свой отпечаток на инновационную деятельность вуза. Актуальность данного исследования определяется необходимостью разработки научно-обоснованных подходов к комплексной оценке инновационной деятельности высшего учебного заведения в современных условиях.

На основе анализа основных видов деятельности вуза: образовательной и научной можно выделить следующие виды деятельности вуза с учетом инновационной составляющей:

- создание в рамках проводимых научных исследований результатов интеллектуальной деятельности и обеспечение их последующего использования;
- создание малых инновационных предприятий на основе университетских разработок, включая ноу-хау, оформленных в соответствии с законодательством;
- создание соответствующей инновационной инфраструктуры, включая производственно-технологическую составляющую (технопарковые структуры и площадки для развития университетских малых инновационных предприятий);
- генерация инновационных идей;
- осуществление обучения научно-исследовательской деятельности профессорско-преподавательского состава, научных работников, докторантов, соискателей, аспирантов и студентов.

Дальнейшее исследование позволило сгруппировать содержание инновационной деятельности по следующим основным направлениям:

- 1) научно-исследовательская деятельность по созданию инноваций;
- 2) образовательная деятельность в сфере инноваций;
- 3) инновационно-предпринимательская деятельность.

К первому виду деятельности относятся виды работ, связанные с процессом создания инноваций, которые делятся на инновации, созданные по собственной инициативе разработчика и инновации, разрабатываемые на условиях заказа от контрагентов.

Образовательная деятельность в сфере инноваций, как вид инновационной деятельности вуза, делится на две составляющие: подготовка специалистов для инновационной экономики и использование инновационных подходов, методов обучения, управления в образовательной деятельности.

Инновационно-предпринимательская деятельность представляет собой деятельность по выведению на рынок инноваций, полученных в ходе проведения научно-исследовательских работ вуза. Инновационно-предпринимательская деятельность вуза может реализоваться в двух основных формах:

- трансфер технологий, предполагающий процесс передачи технологии получателю, который и осуществляет ее промышленное освоение либо иное практическое использование, применение, а также внедрение;
- коммерциализация результатов интеллектуальной деятельности, предполагающая обязательное получение прибыли через создание и организацию деятельности малых инновационных предприятий

Таким образом, предложенная классификация видов инновационной деятельности вуза позволяет отразить специфику инновационной деятельности вуза и применить соответствующие подходы к оценке инновационного потенциала.

Обобщая существующие подходы к оценке инновационной активности вуза, следует выделить статистический, ресурсный и результативные подходы.

- статистический позволяет разделить все вузы на две группы: инновационно активные и инновационно неактивные. Принадлежность к категории инновационно активных определяется по факту выполнения работ, относимых к инновационной деятельности (новые образовательные технологии, новые экономические механизмы в сфере образования, новые методы и приемы преподавания и обучения, новые организационные структуры и институциональные формы в области образования).
- ресурсно-затратный подход основан на определении величины различных ресурсов в стоимостном выражении, которые вуз использует на всех стадиях инновационного процесса. Для реализации данного подхода необходимо определить: виды деятельности, классифицируемые как инновационные; виды ресурсов и затрат, которые будут учтены при оценке.
- результатный подход основан на идентификации возможных эффектов, которые получил или получит вуз от осуществления инновационной деятельности и их стоимостной оценки.

В настоящее время не существует комплексной системы показателей классификации инновационной деятельности вуза. Существующие подходы к оценке рассматривают лишь некоторые аспекты данной классификации: финансирование инновационной деятельности, научно-исследовательской и опытно-конструкторской деятельности, оценка кадрового потенциала и т. п.

Обобщающая оценка инновационного потенциала вуза является комплексной и многоуровневой, она должна основываться на показателях, отражающих специфику вуза, его деятельности. Считаем возможным для оценки инновационного потенциала вуза использовать систему обобщающих показателей оценки инновационной деятельности высшего учебного заведения.

1. Показатели оценки деятельности по созданию инноваций:

- количество международных, федеральных и региональных проектов по инновации;



- количество полученных российских и международных наград, премий, грантов по инновации;
  - количество НИР, ОКР, НИОКР, проектно-аналитических и других работ.
2. Показатели оценки образовательной деятельности:
- численность преподавателей и научных сотрудников с учеными степенями кандидатов наук;
  - численность преподавателей и научных сотрудников с учеными степенями докторов наук;
  - количество научных публикаций работников вуза;
  - количество сертифицированных специалистов из числа студентов и аспирантов.
  - количество студентов, обучающихся по целевым программам по инновационному направлению;
  - количество практических работников инновационных технологий, привлекаемых для преподавания в вузе;
  - количество проведенных международных, российских конференций, научных семинаров;
  - количество зарубежных преподавателей, приглашаемых для проведения занятий, лекций.



Рис. 1. Показатели оценки инновационной деятельности вуза

### 3. Показатели оценки инновационно-предпринимательской деятельности:

- количество инновационных предприятий по производству или оказанию работ (услуг) по инновационным технологиям, работающих с участием высшего учебного заведения.
- количество инновационных предприятий по производству или оказанию работ (услуг) по инновационным технологиям
- количество сертифицированных специалистов по инновационной деятельности из числа преподавателей и научных сотрудников вуза.

Показатели оценки инновационной деятельности высшего учебного заведения по видам инновационной деятельности представлены на рис. 1.

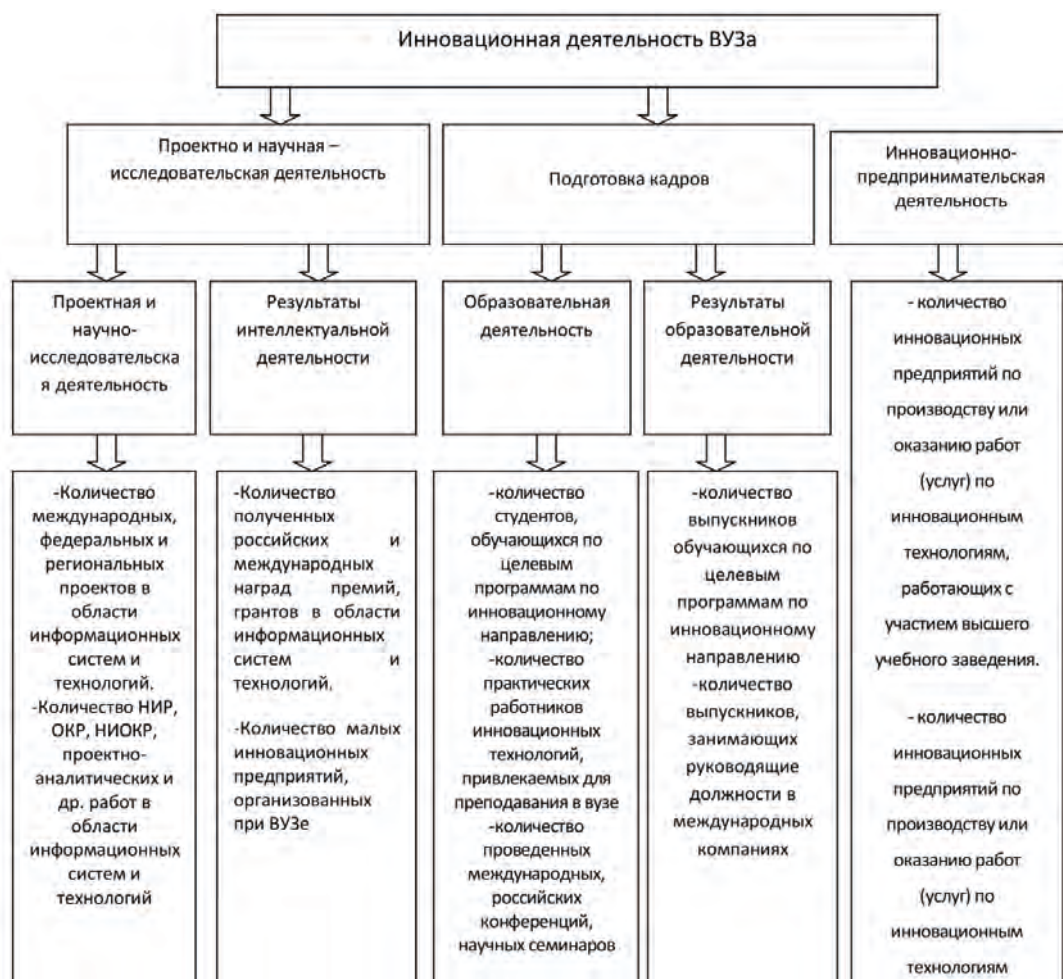
Существующий подход к систематизации рассматривает лишь некоторые направления инновационной деятельности: финансирование инновационной деятельности, научно-исследовательской и опытно-конструкторской деятельности, оценка кадрового потенциала и т. п. В настоящее время не существует известного критерия, а также интегрального или универсального индикатора инновационной деятельности.

### **Библиографический список**

1. *Бухонова С. М., Дорошенко Ю. А.* Методика оценки инновационной активности организации // *Экономический анализ: теория и практика.* 2005. № 1. С. 2–8.

2. *Жиц Г. И.* Инновационный потенциал высшей школы: параметры. Саратов: Саратовский государственный технический университет, 2001. 180 с.

3. *Латуха О. А., Пушкарева Е. А.* Инновационная деятельность высших учебных заведений г. Новосибирска в контексте проблем интеграции науки и образования // *Философия образования.* 2007. № 2. С. 194–199.

**I. V. Skryabina, V. V. Semenova**

## **METHODOLOGICAL APPROACHES TO ASSESSING INNOVATION IN HIGH SCHOOL**

The article deals with theoretical and methodological approaches to assessment of innovation potential of university. The system of general indicators assesses the directions of innovative activities of a university.

**Keywords:** innovation, innovative activities, the technique, system of indicators to measure the results of innovation activities in high school.

**В. П. Сланов**

*Санкт-Петербургский университет управления и экономики  
Санкт-Петербург, Россия*

## **КАЧЕСТВО ЖИЗНИ ЧЕЛОВЕКА КАК ОСНОВНАЯ ЦЕЛЬ РАЗВИТИЯ СОЦИАЛЬНО-ЭКОНОМИЧЕСКОЙ СИСТЕМЫ**

В статье рассмотрены вопросы, связанные с уточнением понятий «качества жизни человека» и «уровень развития и гармонизации потенциала его личности». При этом разработаны и обоснованы методы исчисления показателей качества жизни человека и уровня развития и гармоничности потенциала его личности, а также методика факторного анализа темпов изменения этих показателей.

В результате получен важный вывод о том, что, применительно к основной (производственной) сфере деятельности человека, темпы роста уровня развития потенциала его личности, обусловлены темпами повышения качества жизни, которые в свою очередь зависят от темпов наращивания предельной (в расчете на среднесписочного работника) производительной силы (мощности), которое (наращивание) может быть обеспечено при внедрении и применении на постоянной основе системы эффективного управления предприятием как социально-экономической системой, исходя из соответствующих критериев оптимальности и ограничений, при наличии внешних условий (в том числе структуры форм собственности), соответствующих интересам общества социальной защищенности.

**Ключевые слова:** качество жизни, уровень развития личности, потенциал личности, рост, развитие,

В период кризиса «особенно важно для руководителя быть внимательным к нуждам людей, и то, что можно сделать без ущерба для благополучия предприятия, для людей, для отдельного человека, отдельной семьи, надо это делать» [Аганбегян, 2009]. Самое плохое — это безразличие, безучастие, отгороженность от реальных острых проблем.

Происходящие сегодня в мировой экономике тенденции позволяют говорить о том, что фундаментальным критерием экономического развития все более становится понимание человеческих и интеллектуальных ресурсов с позиций непреходящих ценностей. Важно помнить, что именно качество жизни человека, а не количественные характеристики отдельных социально-экономических показателей, признается руководством России основной целью социально-экономического развития страны. Однако анализ социально-экономических показателей по России неутешителен. Несмотря на то, что по экономическим показателям в международных рейтингах мы занимаем 43-е место из 150 стран, у нас есть существенный разрыв — между уровнями экономического и социального развития. «По индексу социального развития ООН мы занимаем уже 65-е место. Этот индекс учитывает реальные доходы, образование, продолжительность жизни. По ожидаемой продолжительности жизни у нас 90-е место. Причем по продолжительности жизни мужчин — 120-е. По качеству здравоохранения — ближе к 100-му месту. По жилищным условиям — 80-е. У нас на душу населения приходится 24 квадратных метра. Но в 26 процентах жилья нет туалетов, в 22 процентах нет холодной воды, в 40 процентах нет ни ванной, ни душа, ни горячей воды. У нас комфортного жилья (с кухней, прихожей, ванной и т. д.) — 15 квадратных метров на человека. В европейских странах — 30 квадратных метров на душу» [Аганбегян, 2015, с. 17].

Кризисные явления позволили ученым всего мира по-новому взглянуть на проблематику индикации уровня и качества жизни населения, что предопределяет объективную необходимость проведения научных исследований для поиска взаимосвязей между уровнем экономического развития страны и составляющими качества жизни людей. Кризис ясно показал ограниченный характер применимости отдельно взятых экономических показателей и помог выявить необходимость применения комплексного подхода к исследованию проблематики качества жизни с учетом субъективных показателей удовлетворенности человека отдельными сторонами своей жизни.

Большая полярность существовала ранее по вопросу понимания места и роли человека на предприятии. Практика российских организаций за последние годы свидетельствует о серьезном повороте управленческих подходов большинства успешных фирм в сторону усиления внимания к человеческой составляющей своей деятельности. При этом важнейшим аспектом анализа становится представление о целостном организационно-управленческом контексте инновационного развития предпринимательской структуры.

Инновационное развитие предпринимательской структуры как социально-экономической системой возможно при условии стратегического и логически последовательного подхода к управлению наиболее ценным активом предприятия — работающими в нем людьми, то есть при условии эффективного управления человеческими ресурсами. Социальная подсистема является тем фактором воспроизводства, который базируется на интеллекте человека, его производительном потенциале, а эти составляющие, по опыту многих зарубежных стран, способны оздоровить любую экономику. Поэтому необходимо изучать особенности, выявлять закономерности развития социальных подсистем региона для дальнейшей их адаптации к реально существующим российским условиям.

Согласно системному подходу отдельный работник может формирующее воздействовать на свое социальное окружение, в то время как он формируется своим окружением. Дилемма между окружением и индивидом рассматривается не как полярности, которые стремятся победить друг друга, но создают плодотворное напряжение. Организации представляют собой одновременно и возможности и ограничения для человека. Поэтому эволюцию социально-экономической системы, ее инновационное развитие невозможно исследовать без отдельного анализа ее социальной составляющей и показателей, отражающих эффективность ее развития. По вопросу показателей, отражающих эффективность развития социальной подсистемы можно выделить наиболее значимые, по которым наблюдается относительная солидарность. основополагающими, по мнению Б. М. Генкина, для экономики понятиями являются: качество жизни, потребности, потенциал человека, эффективность, мотивы, условия труда, распределение доходов [Аганбегян, 2009]. К важным показателям развития социальной подсистемы Л. М. Чистов относит такие как качество жизни человека, занятого на предприятии, потенциальное его качество, качество личности, потенциальное качество личности, гармонизация его личности [Сланов, Чистов, 2004].

Важнейшими мероприятиями по развитию социальной подсистемы и в целом предпринимательской структуры как социально-экономической системы целесообразно считать те, которые максимизируют значение показателя потенциала личности работника [там же].

Понятие «человек» и «личность» имеют много общего и ряд существенных отличий.

Если под понятием «человек» подразумевается совокупность общих присущих ему черт (способность мыслить, творить, создавать музыку, сочинять стихи и другие литературные произведения, производить продукцию и услуги, управлять, говорить, писать, читать, вступать в общественные отношения и т. п.), то под понятием «личность» имеется в виду уровень развития человека по основным его признакам, обеспечивающим формирование у него устойчивой системы социально-значимых черт, характеризующей его как члена общества или общности.

Под качеством жизни человека следует понимать его возможности удовлетворить свои потенциальные и духовные потребности во всем их многообразии, вплоть до потребностей экологического характера.

Конечно, существуют различные определения качества жизни человека. Например, в отчете о научно-исследовательской работе по теме: «Исследование качества жизни в российских городах» Финансового университета в качестве показателя высокого качества жизни приводится «счастье» [Отчет...: электронный ресурс].

В экономической литературе наиболее признанным обобщающим показателем качества жизни является характеристика, называемая индексом роста человеческого потенциала, обусловленная валовым внутренним продуктом на душу населения, уровнем его образования и длительностью жизни человека. Однако эти показатели нельзя признать приемлемыми для исчисления в обобщенном виде качества жизни

по трем основным причинам. Во-первых, эти показатели в значительной мере дублируют друг друга. Поэтому чем выше образование, тем больше ВВП на душу населения. Чем больше ВВП на душу населения, тем продолжительнее жизнь человека. Во-вторых, на продолжительность жизни человека влияют не только факторы, обуславливающие его (качество жизни) непосредственно в виде количества применяемых ресурсов и их качества, но и не связанные с ними условия, например, генный аппарат человека, влияющий на продолжительность его жизни. В-третьих, отсутствуют достоверный метод исчисления обобщающего показателя качества жизни на базе указанных трех характеристик.

В связи с изложенным, обобщающий показатель качества жизни, исчисленный недостоверным способом исходя из трех указанных характеристик, нельзя признать приемлемым ни по содержанию, ни по способу исчисления.

Между ростом качества жизни человека и условиями развития потенциала его личности имеется определенная взаимосвязь. А именно: чем выше качество жизни, тем, при прочих равных условиях, значимее уровень развития потенциала личности и наоборот.

Повышение качества жизни человека является средством развития и гармонизации его личности.

Развитие потенциала личности человека следует истолковывать как наращивание значений характеристик, отражающих его основные личностные признаки. Гармоничное развитие личности человека выражается в пропорциональном наращивании значений характеристик, отражающих его основные личностные признаки.

Уровень гармоничности развития личности человека выражается через соотношение фактической и нормативной структур его основных личностных признаков, выражаемых с помощью соответствующих показателей. Гармоничной следует считать такую личность, у которой фактическая структура основных личностных характеристик совпадает с нормативной.

Под структурой основных личностных характеристик человека следует понимать совокупность процентных (относительных, в долях) соотношений, каждое из которых является частным от деления фактической на нормативную величину производимых жизненных благ по  $i$ -му их компоненту. К такого рода основным компонентам жизненных благ относятся следующие:

- годовой объем произведенной продукции (услуг) (в сфере основной деятельности), приходящейся на данную личность;
- годовой объем продукции (услуг), производимой ею в домашнем хозяйстве, в том числе услуг на самообразование, повышение культурно-нравственного уровня;
- годовой объем производимой продукции (услуг) вне сферы основной деятельности и вне сферы домашнего хозяйства.

Поддающийся измерению уровень качества жизни (применительно к основной (производственной) сфере деятельности) следует выражать в абсолютных единицах (рублях трудового дохода работника за год) и в относительных единицах, отражающих соотношение фактического (потенциального) качества жизни и нормативного качества жизни выражаемого через рациональную потребительскую корзину ( $\Pi_{\text{рпк}}$ ). Этим соотношением характеризуется относительный уровень качества в сравнении с нормативным или относительный уровень социальной защищенности, колеблющийся от нуля до единицы.

Качество жизни проявляется при потреблении материальных и духовных благ, качество и потенциал личности — при их (благ) создании.

Под потенциалом личности человека следует понимать его способность в соответствующей СПР производить полезную продукцию (услуги) или общественно полезное благо во всех сферах проявления этой личности.

Учитываемый потенциал личности должен носить общественно-полезный характер. Следовательно, создание общественно-бесполезных благ не учитывается при исчислении показателей качества и потенциала личности. Например, не следует учитывать в составе потенциала личности запас знаний, приобретенных ею, но не находящихся применения на практике в какой-либо общественно-полезной сфере.

Учитываемое качество жизни человека должно также носить общественно-полезный характер. Следовательно, потребление общественно-бесполезных (вредных) благ не учитывается при исчислении показателя реального качества жизни. Например, не следует учитывать в составе качества жизни человека приобретение и потребление им вредных материальных благ (спиртные напитки, табак и прочие наркотики) или используемые им духовные «блага» (чтение всякого рода аморальных книг, просмотр аналогичных телевизионных передач и т. п.), наносящие вред его (человека) нравственности.

### **Библиографический список**

1. *Аганбегян А. Г.* Кризис: беда и шанс для России. М. 2009.
2. *Аганбегян А. Г.* Суть экономики в условиях жизни людей // Огонек. 2015. № 21.
3. *Сланов В. П., Чистов Л. М.* Проблемы роста качества жизни персонала предприятий // Современное экономическое и социальное развитие: проблемы и перспективы (Ученые и специалисты Санкт-Петербурга и Ленинградской области — Петербургскому экономическому форуму). СПб.: Изд-во СПбГУЭФ, 2004.
4. Отчет о научно-исследовательской работе по теме «Исследование качества жизни в российских городах» Финансового университета при Правительстве РФ, 2014 г. [Электронный ресурс]. URL: [http://www.fa.ru/chair/priklsoc/Documents/Russian\\_Cities\\_Life\\_Quality\\_014.pdf](http://www.fa.ru/chair/priklsoc/Documents/Russian_Cities_Life_Quality_014.pdf) (дата обращения: 24.09.2015).
5. *Сланов В. П., Чистов Л. М.* Эффективное социально ориентированное развитие производства — основа возрождения России // Характер и тенденции развития современного российского общества: коллективная монография. СПб.: Северная звезда, 2004.
6. *Сорвина Т. А., Торгунаков Е. А.* Влияние социального фактора на эффективность корпоративного управления // Экономика и управление. 2013. № 11.

**V. P. Slanov**

### **QUALITY OF HUMAN LIFE, AS THE PRIMARY OBJECTIVE OF DEVELOPMENT OF SOCIO-ECONOMIC SYSTEMS**

The article discusses issues related to the refinement of the concept of “quality of life” and “the level of development and harmonization of building his personality”. At the same time developed and proved methods of calculation of indicators of quality of life and level of development and harmony of the potential of his personality, and the technique of factor analysis of the rate of change of these indicators.

The result is an important conclusion that, with respect to the primary (production) sphere of human activity, the rate of growth of capacity development of his personality, due to rapidly improve the quality of life, which in turn depends on the rate increase limit (based on the average worker) productive force (power) that (capacity) can be achieved in the implementation and application of the permanent system of effective management of the enterprise as a socio-economic system based on appropriate optimization criteria and constraints, in the presence of external conditions (including the structure of the form of ownership) corresponding to the interests of the public social security.

**Keywords:** quality of life, level of development of individual potential of individual growth and development.

## **РОССИЙСКАЯ СИСТЕМА ОБРАЗОВАНИЯ И НАПРАВЛЕНИЯ ЕЕ СОВЕРШЕНСТВОВАНИЯ**

В статье рассматриваются проблемы, характерные для современного периода развития российской системы образования. Делаются выводы о соответствии сложившейся системы образования задачам экономического развития и совершенствования человеческого капитала. На этой основе предлагаются направления модернизации системы российского образования.

**Ключевые слова:** образование, человеческий капитал, развитие, мотивация, финансирование, конкуренция.

Современное состояние системы образования и ее влияние на развитие ряда отраслей и сфер экономической деятельности свидетельствует о том, что, в условиях глобализации ей принадлежит все более значимая роль в хозяйственной системе страны. Исходя из требований модернизации, обществом ставятся перед системой образования такие задачи, от решения которых зависит экономическое состояние страны и уровень ее национальной безопасности. Рассмотрим существующие здесь проблемы.

Во-первых, система среднего и среднего профессионального образования и обучения сегодня недостаточно соответствует требованиям рынка труда, что не формирует у учащихся мотивации к постоянному повышению уровня знаний и квалификации и карьерному росту. Это подтверждается элементарным анализом учебных планов, программ, и даже продолжительностью обучения. В результате снижается уровень и характер спроса на рынке труда, в том числе — на услуги системы среднего профессионального образования со стороны домашних хозяйств. Системность этой проблемы усугубляется качеством подготовки преподавательского состава и управленческих кадров, работающих в этой системе. Сложившуюся ситуацию быстро исправить не удастся. Потребуется десятилетия для того, чтобы обеспечить сдвиги и закрепить позитивные тенденции, намечающиеся сегодня, при внедрении компетентностного подхода к образованию.

Во-вторых, наблюдается рост численности выпускников высших учебных заведений, с одновременным уменьшением количества работающих по специальности. При этом социальный статус людей, получивших высшее образование, позволяет им требовать от работодателя уровня заработной платы, зачастую не соответствующего уровню их подготовки как специалистов. В результате возникающего противоречия работодатели отдадут предпочтение работникам, более зрелым по возрасту, даже если те обладают не столь высоким уровнем образования, как формального, так и реального. Зачастую работодатели отдадут предпочтение мигрантам, которые менее требовательны, не только к уровню заработной платы, но и к социальному пакету, а также к условиям труда и отдыха. Увеличивается количество мигрантов второго поколения, которые получают образование в российских вузах, порой — менее качественное и менее престижное, и усиливают свое присутствие на российском рынке труда, составляя реальную конкуренцию гражданам России (пока это наблюдается в основном в мегаполисах). Эти тенденции зачастую негативно сказываются на замещении рабочих мест на национальном рынке труда гражданами России, а в конечном итоге — на уровне и качестве человеческого капитала.

В этой связи возникают три вопроса:

- 1) насколько количество и качество учебных заведений соответствует требованиям, предъявляемым к России глобальной экономикой;
- 2) насколько адекватна современным требованиям система финансирования образования;
- 3) как оценивать эффективность соответствия системы образования требованиям рынка труда — как текущим, так и перспективным, если ориентироваться на процессы модернизации всей российской экономики?

Решение указанных вопросов следует начинать не с оптимизации численности учебных заведений, а с модернизации системы управления образованием с целью повышения его управляемости и эффективности получаемых результатов, оказывающих влияние на формирование человеческого капитала.

При этом необходимо учитывать не только текущие и перспективные требования современной экономики, но и интересы и возможности российских домашних хозяйств. Система образования несет в себе довольно мощную социальную нагрузку, что нельзя не принимать во внимание при совершенствовании управления ею. Это невозможно без учета дифференциации граждан нашей страны, не только по имеющемуся на момент проведения анализа уровню образования, но и по размерам доходов.

В России сегодня один из самых низких уровней заработной платы, особенно в результате экономического кризиса 2014–2015 гг., по сравнению экономически развитыми государствами, и одновременно — наиболее высокий удельный вес студентов среди численности населения. Отсюда можно сделать два заключения.

Первое. В России не созданы базовые условия для эффективного использования и развития имеющегося человеческого капитала.

Второе. Стремительное увеличение количества людей, имеющих высшее образование (особенно среди молодежи), объективно снижает его ценность и негативно влияет на качество. Иными словами, наличие высшего образования является обязательным атрибутом молодого человека, независимо от того, в какой области знаний оно получено и какую роль играет в формировании его как работника.

Все это влияет на формирование условий перехода к экономике знаний, представляемой как интегрированная система постиндустриального общества и интернет-экономики. Этот процесс в разных странах протекает неодинаково. В ряде случаев он сопровождается усилением дифференциации населения — как экономической, так и социальной. Так, в нашей стране высшее образование приносит более высокий доход человеку и все больше ценится работодателем. Как свидетельствует целый ряд исследований (Шейдвассер и Бенитез-Сильва, Брейнерд, Городниченко и Сабирьянова-Питер), в начале 90-х годов XX в. доходность высшего образования составляла около 5% годовых. А со второй половины 90-х она начала постепенно увеличиваться и, в конечном итоге, достигла уровня 9–10%. В 2000-х же годах, по отдельным оценкам, получены более высокие результаты, особенно по таким направлениям, как экономические, инженерные и юридические специальности [Гуриев, 2010].

При этом следует обратить особое внимание на то, что отличительной чертой экономики знаний является особое представление об издержках производства, а точнее — об их характеристике. И это связано не столько с увеличением масштаба издержек (это действительно наблюдается во всех странах мира, и Россия здесь не исключение), но и с поддержанием определенного баланса интересов. Определенная сложность здесь проявляется в связи с тем, что государство одновременно может выступать в роли заказчика, производителя, и даже потребителя образовательных услуг. Во многом это зависит от действующей модели хозяйственной системы, определяющей оценку эффективности любой экономической деятельности и расходов на ее организацию и проведение. Наличие же большого числа заинтересованных



лиц предполагает не только гармонизацию их отношений в процессе производства и потребления образовательных услуг, но и наличие противоречий, которые подлежат изучению с целью их последующей минимизации или даже устранения [Харламов, 2013, с. 54].

Государственное финансирование высшего образования во многом определяется особенностями бюджетной системы. При этом величина расходов на образование, согласно утвержденной правительственной программе «Развитие образования» до 2020 г., сопоставима с расходами на оборону. Так, в этот период из федерального бюджета на образование будет выделено 3,99 трлн руб. Ежегодные расходы бюджета возрастут с 446 млрд руб. в 2013 г. до 631 млрд руб. — в 2020 г. Консолидированный бюджет образования до 2020 г. запланирован в сумме свыше 20 трлн руб.; таким образом, расходы на образование, в том числе частные, должны вырасти до 6,5% ВВП. Хотя надо понимать, что кризис 2014–2015 гг., а также его продолжение до 2017 г, а может быть и 2018 г., скорее всего, скорректируют эти цифры в сторону уменьшения.

По нашему мнению, вследствие этого становится все более явной зависимость между скоростью перехода к экономике знаний и уровнем человеческого капитала, а также его качеством. Указанную зависимость можно охарактеризовать как, своего рода, стимул для построения соответствующей этому системы образования, особенно высшего и среднего специального. В дополнение к этому следует отметить, что, поставленная российским Правительством задача по модернизации отечественной экономики также может быть решена только при условии создания адекватной принципам модернизации системы национального образования [Харламов, 2014, с. 64].

Итак, создание многоуровневой системы национального образования становится приоритетной задачей в условиях модернизации российской экономики.

Если использовать широкое понимание модернизации, рассматривая ее как комплексную общественно-экономическую трансформацию хозяйственной системы в целом, целью которой является переход на новый уровень использования ограниченных экономических ресурсов, то система образования, вместе с наукой, становится системообразующим элементом, позволяющим стране занимать лидирующие позиции в глобальной экономике. Важную роль в этом процессе должна сыграть мотивация населения к получению не просто качественного образования, но образования, позволяющего повысить свой уровень конкурентоспособности, как работника, и обеспечить материальное благополучие и моральное удовлетворение. В этом случае возрастающий спрос будет формировать новые требования ко всей системе образования. Таким образом, структурная перестройка сферы образования и соответствующая этому мотивация населения становятся приоритетами стратегического управления развитием системы национального образования, направленного на формирование экономики знаний. В основе решения стратегических задач, направленных на совершенствование системы национального образования, должна лежать долгосрочная программа развития национальной экономики.

Разработка программы развития — это важный, но не единственный, шаг в указанном направлении. Необходим поиск и эффективное использование экономических ресурсов, которые позволят реализовать стратегию развития. Очевидно, что только за счет только бюджетных средств (государственных и региональных) осуществить это невозможно. Поиск ресурсов, а также формирование механизма их привлечения и использования необходимо осуществить в самые короткие сроки; в противном случае будет наблюдаться усиление разрыва между потребностями в образовании и возможностями системы. Кстати, усиление разрыва, которое наблюдается в настоящее время, может стать критическим в том случае, если не принять необходимых мер. Что же касается расходов, то, как показывает практика европейских стран, затраты вуза на подготовку одного студента вуза в год, в среднем стабильно превышают 10 тыс. евро. В США и Канаде аналогичные расходы примерно в

два с половиной раза выше. В сравнении с этими показателями, Россия значительно отстает [О реформе: электронный ресурс].

Несмотря на то, что структура финансирования высшего образования и уровень заработной платы преподавателей в нашей стране отличаются от сложившихся в развитых странах, такая величина расходов является, скорее, фактором сдерживания, а не фактором развития образовательной системы России. Конечно, не следует все сводить к финансовой стороне. Однако необходимо подчеркнуть, что такой уровень расходов не способствует повышению конкурентоспособности российского образования на мировом рынке образовательных услуг. К тому же, в нашей стране зачастую ситуацию усугубляют определенные различия в стандартах обучения, и это несмотря на то, что Россией уже давно взят курс на Болонскую систему.

Не следует понимать как констатацию однозначного проигрыша российской системы высшего образования (надо отметить, что в системе среднего специального образования дела обстоят значительно хуже). В частности, у нас сохранились конкурентные преимущества в подготовке специалистов в области критических и прорывных технологий. Но, к сожалению, и такие вузы развиваются не столь динамично, как хотелось бы.

Дискуссия в обществе о модернизации национального образования затянулась. При общем понимании требований, отсутствует единство взглядов на то, как осуществить преобразования. Предлагаемые рецепты отличаются порой настолько, что их можно считать противоположными. В обществе нет единой позиции относительно того, какую управленческую модель следует положить в основу системы реформирования национального образования и приведения ее к лучшим мировым стандартам.

При этом различные эксперты едины во мнении о том, что отечественное высшее образование стало массовым, оно выполняет социальную функцию и противодействует увеличению безработицы, что для ряда российских регионов является очень важным. При этом качество его остается в общем низким, хотя здесь есть и положительные тенденции, что подтверждается тем, что в исследовании, подготовленном британским журналом “Times Higher Education” в 2015 г. два российских вуза — Московский и Санкт-Петербургский государственные университеты — включены в первую сотню самых престижных вузов в мире [МГУ..., 2015].

Говоря об отечественной системе образования, нельзя не признать и наличие такого негативного фактора, как развитие теневого сектора. Во многом это связано с природой рыночных отношений, в основе которых лежит получение прибыли. Поэтому желание отдельных лиц или группы лиц получить доход, в том числе и неформальным путем, начинает превалировать над общественными интересами. Все это порождает негативные процессы, в результате которых происходит подрыв системы управления образованием, точнее — эта система трансформируется в направлении удовлетворения иных, часто незаконных, интересов отдельных структур и персоналий.

Думается, что решение этой проблемы связано с одновременным совершенствованием государственной политики регулирования системы образования и развитием институтов гражданского общества в нашей стране, функционирование которых должно обеспечить открытость и прозрачность всех процессов. Это должно опираться на эффективную систему обратной связи, а также доступность информации и образовательных услуг для широкого круга обучающихся, абитуриентов и их родителей.

Таким образом, можно констатировать, что в обществе назрела необходимость в модернизации системы образования, и начинать ее нужно с совершенствования управления этой системой. Это является обязательным условием перехода к обществу знаний с учетом обеспечения экономической безопасности всей хозяйственной системы страны и совершенствования человеческого капитала.

### **Библиографический список**

1. *Гуриев С., Цывинский О.* Цена высшего образования // Ведомости. 2012. 10 апреля.
2. МГУ резко поднялся в мировом рейтинге престижности университетов [Электронный ресурс]. URL: <http://lenta.ru/news/2015/03/12/vuz/> (дата обращения: 07.10.2015).
3. О реформе системы образования в России [Электронный ресурс]. URL: <http://www.budgetrf.ru/Publications/Magazines/bea/bulletin/bea572004bull/bea57bull000.htm> (дата обращения: 07.10.2015).
4. *Харламов А. В.* Модернизация российской системы образования и проблема формирования человеческого капитала // Экономика и управление. 2014. № 10. С. 63–66.
5. *Харламов А. В.* Проблема перехода к качеству в государственном регулировании // Вестник национальной академии туризма. 2013. № 2. С. 53–55.

**A. V. Kharlamov**

### **THE RUSSIAN SYSTEM OF EDUCATION AND THE WAYS OF ITS IMPROVEMENT**

The article deals with the specific problems of the modern period of development of the Russian education system. The conclusions on the compliance of the current educational system to objectives of economic development and improvement of human capital are made. The directions for modernization of the system of Russian education are proposed on this basis.

**Keywords:** education, human capital, development, motivation, funding, competition.

**К. Г. Шишкина**

*Санкт-Петербургский филиал Архива РАН  
Санкт-Петербург, Россия*

**Л. Д. Бондарь**

*Санкт-Петербургский филиал Архива РАН,  
Санкт-Петербургский университет управления и экономики  
Санкт-Петербург, Россия*

### **ВЕЛИКИЕ ИМЕНА В НАУКЕ: ПАМЯТЬ ОБ АКАДЕМИКЕ Е. Ф. КАРСКОМ (1861–1931) В НАШИ ДНИ<sup>1</sup>**

На основе архивных материалов в статье дан обзор мероприятиям по чествованию памяти выдающегося слависта, основателя белорусистики академика Евфимия Федоровича Карского (1861–1931). Речь идет о стараниях об увековечивании памяти об ученом в Гродненской области, о подготовке книги М. Г. Булахова, посвященной деятельности Е. Ф. Карского, о праздновании в Минске 120-летия со дня рождения ученого, о праздновании 150-летнего юбилея, о подготовке новой книги об академике его потомком А. А. Карским.

**Ключевые слова:** академик Е. Ф. Карский, память Е. Ф. Карского в наши дни, юбилей Е. Ф. Карского.

Академик Евфимий Федорович Карский (1861–1931) является одной из ключевых фигур российской и мировой славистики. Основные вехи биографии ученого

---

<sup>1</sup> Работа выполнена при поддержке Российского гуманитарного научного фонда, грант № 14-21-01005.

хорошо известны. Е. Ф. Карский родился в с. Лаша Гродненской губернии 20 декабря 1860 (1 января 1861 г. по н. ст.), учился в приходском училище в с. Ятра, окончил Минскую духовную семинарию, а затем, в 1885 г. — Нежинский историко-филологический институт, с которого и началась его ученая деятельность. Е. Ф. Карский стал автором ряда основополагающих работ по славянской палеографии, русской диалектологии, церковнославянскому языку. Однако, вероятно, самый крупный вклад был сделан им в вопросе изучения белорусского языка и белорусской этнографии. Основополагающим трудом в этой области стала его многотомная работа «Белорусы» (в 3 томах, 7 частях), изданная в 1903–1922 гг. За свои заслуги Е. Ф. Карский был избран членом целого ряда научных обществ [Бондарь, 2010], в том числе в члены Петербургской Императорской академии наук (1916). Большой вклад внес ученый и в становление науки в Белоруссии [Бондарь, 2011]. Признание заслуг ученого нашло отражение в целом ряде мероприятий после его смерти, осуществленных, в первую очередь, белорусскими научными кругами.

Первый крупный юбилей ученого — 100-летняя годовщина — отмечался в 1961 г. «во всех славянских странах» [Санкт-Петербургский филиал Архива РАН (СПбФ АРАН). Ф. 292. Оп. 1. Д. 115. Л. 1]. Не осталась в стороне и Академия наук БССР; подготовка к юбилейным мероприятиям шла под руководством президента АН БССР, академика АН БССР (1952) и члена-корреспондента АН СССР (1953) Василия Феофиловича Купревича (1897–1969), а также академика-секретаря Отделения общественных наук АН БССР, академика АН БССР (1959) Тимофея Сазоновича Горбунова (1904–1969) [Национальный архив республики Беларусь (НАРБ). Ф. 4п. Оп. 73. Д. 193. Л. 163–164].

Однако ряд мероприятий по увековечению имени ученого был предпринят уже накануне юбилея. 9 января 1957 г. заместитель председателя Гродненского областного литературного объединения писатель Алексей Никифорович Карпюк (1920–1992) обратился к секретарю ЦК КПБ, которым был тогда Т. С. Горбунов, высказав мнение о необходимости увековечения памяти известных жителей гродненщины, в числе которых был назван и Е. Ф. Карский. Т. С. Горбунов поддержал инициативу общества, вынеся вопрос на рассмотрение Гродненского обкома КПБ. В результате постановлением № 55 Гродненского обкома КПБ и исполкома Гродненского областного совета от 31 января 1957 г. имя академика Е. Ф. Карского было присвоено Гродненской областной научной библиотеке.

Двумя годами позже (14 января 1959 г.) было вынесено решение № 25 исполкома Гродненского городского совета депутатов трудящихся «Об утверждении проекта планировки под индивидуальное строительство в районе Озёрского шоссе», которое постановило присвоить улице и переулку в г. Гродно имени Е. Ф. Карского. Эти улицы в Гродно носят имя Е. Ф. Карского и поныне.

Чтится имя ученого и на его родине — в селе Лаша Долиновского сельсовета Гродненского района. Имя Е. Ф. Карского присвоено Лашанской восьмилетней школе, в которой создан мемориальный музей ученого, а на здании школы установлена мемориальная доска. Фотографии памятных мест в г. Гродно и с. Лаша имеются в фонде академика в СПбФ АРАН [СПФ АРАН. Ф. 292. Оп. 1. Д. 122. Л. 1–41].

1978 г. не был юбилейным в биографии ученого, но был отмечен небольшими датами, касающимися научного творчества Е. Ф. Карского. В этом году исполнилось 75 лет со дня выхода первого тома его основополагающего в белоруссистике труда «Белорусы», а также 50 лет книги, касающейся другого направления научных исследований академика — «Славянская кирилловская палеография».

Был этот год знаменательным также для одного из высших учебных заведений Белоруссии — вуза, основанного в 1940 г. как Гродненский учительский институт и переименованного в послевоенное время в педагогический. В 1978 г. этот институт был преобразован в Гродненский государственный университет. Официальной

датой его основания считается 1 мая 1978 г., но решение об открытии университета было принято, разумеется, раньше. И уже в начале 1978 г. Президиум Академии наук БССР выступил с инициативой присвоения вновь открываемому университету имени академика Е. Ф. Карского, как уроженца Гродненской губернии. АН БССР решила обратиться за поддержкой в АН СССР, выбрав посредником языковеда, члена АН СССР (1972) Виктора Ивановича Борковского (1900–1982), зятя Е. Ф. Карского, который сам считал себя «учеником и продолжателем дела покойного академика» [СПбФ АРАН. Ф. 292. Оп. 1. Д. 115. Л. 2]. 23 января 1978 г. к В. И. Борковскому приехал от имени президента АН БССР и тогда члена-корреспондента АН СССР (с 1981 г. — академика АН СССР) Николая Александровича Борисевича (р. 1923) его помощник Антон Антонович Вайкуль с просьбой о поддержке АН СССР в этом вопросе. В тот же день В.И. Борковский написал письмо вице-президенту АН СССР академику Петру Николаевичу Федосееву (1908–1990) с просьбой о поддержке, составив для него текст письма-обращения от имени АН СССР к секретарю Центрального комитета Коммунистической партии БССР по идеологии Александру Трифоновичу Кузьмину (1918–2003) [СПбФ АРАН. Ф. 292. Оп. 1. Д. 115. Л. 1–2].

Поддерживался этот проект и в самом университете. С 1947 г. на кафедре белорусского языка и литературы Гродненского государственного педагогического института работал крупный белорусский языковед, заслуженный учитель (белорусского языка и литературы) БССР-Беларуси — Татьяна Филипповна Шешкова (1904–1986). Главными объектами научных исследований Т. Ф. Шешковой были диалектология и история белорусского языка, диалектная лексика, словообразование, язык художественных произведений белорусских писателей. Велика заслуга Т. Ф. Шешковой как педагога в разработке методики преподавания языка в высших учебных заведениях и подготовке специалистов филологов высшей квалификации. Т. Ф. Шешкова не просто была хорошо знакома и опиралась на работы Е. Ф. Карского, но и исследовала его научнотворчество.

29 июня 1978 г. она обратилась в письме к семье Е. Ф. Карского — В. И. Борковскому и его супруге — дочери академика Наталье Ефимовне (Евфимиевне) Борковской-Карской (1894–1981). Н. Е. Карская родилась в Варшаве, получила хорошее образование, а в 1922 г. вышла замуж за В. И. Борковского, тогда студента этнолого-лингвистического отделения Петроградского университета, ученика Е. Ф. Карского. Т. В. Шешкова сообщила семье Борковских об открытии Гродненского университета, об утверждении его первого ректора — профессора Александра Васильевича Бодакова (1926–2014) и попросила обратиться к нему с ходатайством о присвоении вновь открывшемуся университету имени академика Е. Ф. Карского. «У нас многие приветствуют такое присвоение, — пишет Т. Ф. Шешкова, — но есть большие факультеты — физический, математический, исторический, вновь открывшийся юридический, на которых находятся люди с другим мнением по этому вопросу» [СПбФ АРАН. Ф. 292. Оп. 1. Д. 115. Л. 4–5]. В. И. Борковский откликнулся на эту инициативу и направил письмо ректору, который, с свою очередь, переслал его копии заместителю министра высшего и среднего специального образования БССР Ф. Н. Капуцкому (род. в 1930) и секретарю обкома КПБ Е. Е. Емельяновой [СПбФ АРАН. Ф. 292. Оп. 1. Д. 115. Л. 3].

АН БССР продолжала свои ходатайства по этому вопросу еще в 1980 г. Однако, несмотря на разносторонние усилия, этому проекту не суждено было реализоваться. Гродненский государственный университет получил имя Янки Купалы, которое носит и сегодня.

Следующие два года, озаглавленные проектами, касающимися Е. Ф. Карского — это 1980-й и 1981-й гг.

Первым событием стала подготовка к изданию книги, посвященной академику. Белорусский языковед и педагог, доктор филологических наук (1966), профессор

(1967), заслуженный деятель науки БССР (1972) Михаил Галеевич Булахов (1919–2012) к 1980 г. подготовил рукопись книги, в которой, помимо биографических сведений о Е. Ф. Карском, был помещен раздел, посвященный проблемам славистики, что казалось автору особо актуальным в связи с планируемым в Киеве IX Международным съездом славистов, участники которого могли заинтересоваться этой работой. Для издания были подготовлены также около 20 иллюстраций, в том числе опубликованная в 1903 г. карта белорусских говоров. В начале мая 1980 г. рукопись была направлена на рецензию В. И. Борковскому, ставшему редактором издания. В. И. Борковский работал исключительно оперативно, и уже 19 мая М. Г. Булахов направил В. И. Борковскому письмо с уведомлением о том, что рукопись с редакторскими исправлениями В. И. Борковского отнесена в Издательство Белорусского государственного университета и правки издательством приняты [СПбФ АРАН. Ф. 292. Оп. 1. Д. 115. Л. 7–7 об]. В. И. Борковским было подготовлено также введение под заголовком «К читателям». Книга вышла из печати в 1981 г. [Булахов, 1981].

1981-й г. — юбилейный в биографии Е. Ф. Карского; Академия наук Белоруссии готовилась к этой дате. 12 мая 1980 г. Бюро Отделения общественных наук АН БССР приняло решение о проведении в январе 1981 г. специальной сессии отделения, посвященной 120-летию со дня рождения Е. Ф. Карского, на которой планировалось заслушать доклады академика В. И. Борковского, этнолога, члена-корреспондента АН БССР (1972) Василия Кирилловича Бондарчика (1920–2009), слависта, члена-корреспондента АН БССР (1980) Аркадия Иосифовича Журавского (1924–2009) и языковеда, к. ф. н. Александра Антоновича Кривицкого (р. 1927). В ряду юбилейных мероприятий было запланировано также издание статей: В. К. Бондарчика и А. И. Журавского — в «Известиях Академии наук БССР», языковеда, члена-корреспондента АН БССР (1970) Михаила Романовича Судника (1910–1995) — в ежегоднике «Беларуская лінгвістыка». В то время Бюро продолжало ходатайствовать о присвоении имени Е. Ф. Карского Гродненскому университету. Кроме того, по рекомендации В. И. Борковского к участию в сессии была приглашена внучка академика — Татьяна Сергеевна Карская (1921–2002), лингвист, переводчик чешского и словацкого языков, кандидат филологических наук (1970), работавшая в то время в Словарном отделе Института языкознания АН СССР (1970–1986).

Последняя юбилейная дата ученого — его 150-летие — была отмечена при сотрудничестве российских и белорусских научных кругов. Празднование юбилея проходило в 2010–2011 гг. (время рождения Е. Ф. Карского на стыке годов по старому и новому стилю определяет тот факт, что за год рождения ученого одни исследователи принимают 1860-й, другие — 1861-й). Центральным событием стала выставка «Наследие академика Евфимия Карского: к 150-летию со дня рождения», открывшаяся 9 декабря 2010 г. в музее книги Национальной библиотеки Беларуси. На выставке были представлены книги из частной библиотеки Е. Ф. Карского, а также архивные документы СПбФ АРАН и НАРБ. Инициатором и научным руководителем выставки стал белорусский историк и архивист, посвятивший свои исследования также и научной биографии Е. Ф. Карского, Виталий Владимирович Скалабан (1947–2011). Во время открытия выставки состоялась также презентация электронного издания «Спадчына акадэміка Яўхіма Карскага: да 150-годдзя з дня нараджэння», включившего в себя богатые и систематизированные сведения об архивных материалах и трудах академика.

Гродненская областная научная библиотека им. Е. Ф. Карского отметила юбилей конференцией — Шестые гродненские чтения, посвященные 150-летию со дня рождения Е. Ф. Карского, состоявшиеся 9 сентября 2011 г. Следует отметить, что на традиционной конференции Санкт-Петербургского университета управления и экономики «Диалог культур — 2010» в ознаменование этого юбилея также была от-

крыта небольшая выставка документов Е. Ф. Карского из СПбФ АРАН, а целый блок докладов от кафедры иностранных языков был посвящен отдельным аспектам научной биографии ученого (доклады Л. Д. Бондарь, Я. Ю. Ильяшенко, Н. О. Маняхиной, И. В. Некрашевич).

В заключение необходимо упомянуть еще об одном событии, которого ждут исследователи и все, интересующиеся биографией и научным творчеством Е. Ф. Карского. Речь идет о сыне Т. С. Карской, правнуке и биографе академика Е. Ф. Карского, авторе большого числа публикаций, посвященных академику, Александре Александровиче Карском (род. 1952). На основе богатейшего документального материала из архивов России и Белоруссии, а также из личного архива А. А. Карский написал подробную биографию академика Е. Ф. Карского, которая ждет выхода в свет в минском издательстве. Эта работа должна внести важный вклад в вопрос изучения биографии и творчества академика, способствуя сохранению памяти о крупном ученом.

### **Библиографический список**

1. *Бондарь Л. Д.* Академик Е. Ф. Карский и его членство в научных обществах (по материалам Санкт-Петербургского филиала Архива РАН) // Диалог культур — 2010: наука в обществе знания. СПб.: Изд-во СПбАУЭ, 2010. С. 354–359.
2. *Бондарь Л. Д.* Академик Е. Ф. Карский и становление науки в Беларуси (по материалам Санкт-Петербургского филиала Архива РАН) // Институт белорусской культуры и становление науки в Беларуси: к 90-летию создания Института белорусской культуры. Минск: Беларуская наука, 2012. С. 365–371.
3. *Булахов М. Г.* Евфимий Федорович Карский: Жизнь, научная и общественная деятельность. Минск: Изд-во БГУ, 1981.
4. Санкт-Петербургский филиал Архива РАН (СПбФ АРАН). Ф. 292. Оп. 1.
5. Национальный архив республики Беларусь (НАРБ). Ф. 4п. Оп. 73. Д. 193.

**K. G. Shishkina, L. D. Bondar**

## **GREAT NAMES IN SCIENCE: THE MEMORY OF ACADEMICIAN E. F. KARSKII (1861–1931) TODAY**

On materials of the St. Petersburg branch of the RAS Archive article provides an overview of activities to commemorate the memory of the outstanding Slavist academician E. F. Karskii (1861–1931). This is about the endeavors for perpetuation the memory of the scientist in the Grodno region, about the preparation of the book by M. G. Bulakhov, about the celebration in Minsk on the 120<sup>th</sup> anniversary of the birth of the scientist, on the celebration of the 150<sup>th</sup> anniversary, about the preparation of a new book about the academician by his descendant A. A. Karskii.

**Keywords:** academician E. F. Karskii, memory about E. F. Karskii today, the anniversary of E. F. Karskii.

**Н. А. Юдина**

*Санкт-Петербургский университет управления и экономики  
Санкт-Петербург, Россия*

**М. Б. Сизова**

*Санкт-Петербургская академия  
постдипломного педагогического образования  
Санкт-Петербург, Россия*

## НЕПРЕРЫВНОЕ ПРОФЕССИОНАЛЬНОЕ ОБРАЗОВАНИЕ: ИСТОРИЯ, РАЗВИТИЕ, ИТОГИ, ДОСТИЖЕНИЯ...

В статье рассматриваются основные тенденции становления и развития системы непрерывного профессионального образования; исследуются теоретико-методологические основы формирования системы непрерывного профессионального образования в условиях перехода от постиндустриального общества к информационному.

**Ключевые слова:** непрерывное профессиональное образование, концепция становления, интеграция.

Конкуренция национальных систем образования стала ключевым элементом глобальной конкуренции, требующей постоянного обновления технологий, ускоренного освоения инноваций, быстрой адаптации к запросам и требованиям динамично меняющегося мира. Одновременно возможность получения качественного образования продолжает оставаться одной из наиболее важных жизненных ценностей граждан, решающим фактором социальной справедливости и политической стабильности.

Исходя из этого стратегическая цель государственной политики в области образования до 2020 г. — повышение доступности качественного образования, соответствующего требованиям инновационного развития экономики, современным потребностям общества и каждого гражданина. Одной из приоритетных задач развития образования как базового элемента долгосрочного социально-экономического развития Российской Федерации на период до 2020 г. является обеспечение инновационного характера базового образования в соответствии с требованиями экономики, основанной на знаниях.

В процессе изучения ретроспективных и перспективных аспектов развития системы непрерывного образования был сделан вывод о том, что основной задачей опережающего профессионального образования является не только подготовка специалистов, способных удовлетворять перспективным требованиям рынка труда к моменту завершения определенного этапа образования, но и обладающих научным предвидением. Они должны в процессе своей профессиональной деятельности своевременно реагировать на грядущие изменения, т. е. уметь принимать правильные решения в условиях неопределенности. Опережающее образование основано в первую очередь на фундаментальных знаниях, поэтому российская система образования в условиях модернизации должна сохранить фундаментальность знаний. Именно на основе знаний в области фундаментальных наук создаются новые технологии, которые востребованы в течение сравнительно короткого времени, а затем им на смену приходят новые технологии. Опережающее образование предусматривает освоение новых технологий, находящихся в стадии проектирования.

Цели опережающего образования могут быть достигнуты при получении основного и дополнительного образования. Однако преемственность должна быть обеспечена и с позиций среднего образования: если не научить самостоятельной работе школьника, он не сможет приобщиться к самостоятельной работе и на последующих ступенях образования.

Изучение методологических аспектов системы непрерывного образования позволяет сделать вывод о том, что для проведения эффективной модернизации профессионального образования недостаточно проводить отдельные мероприятия; необходимо сформулировать принципы построения системы непрерывного образования и комплекс организационно-экономических условий для ее создания с учетом требований системности.

При решении этой задачи интерес представляет исторический аспект развития системы непрерывного образования, который позволит проанализировать, как из-



менялись цели системы образования в зависимости от политики государства, экономического строя, степени открытости экономики и других факторов.

Непрерывное образование основано не только на преемственности в получении знаний учащимися, но и на развитии личности, накоплении знаний.

Идея непрерывного образования рассматривалась такими прогрессивными деятелями, как Ж.-Ж. Руссо, Ф. Вольтер, а в России — выдающимися педагогами, такими как Н. И. Пирогов, К. Д. Ушинский, Д. И. Писарев. Основоположник научной педагогики в России К. Д. Ушинский считал, что самостоятельные мысли вытекают только из самостоятельно приобретенных знаний.

Идеи гуманизма воспитания, создания «истинного человека», гражданина, пропагандируемые В. Г. Белинским, Н. И. Пироговым, К. Д. Ушинским, пробудили «спавшую» в России до тех пор педагогическую мысль о необходимости всестороннего развития человеческих способностей на протяжении всей жизни.

Идея непрерывности образования получила новую интерпретацию в России после 1917 г., чему способствовало формирование новой системы образования. Мысли о перманентном образовании овладели умами не только ученых и педагогов-практиков, но и тех, кто активно влиял на развитие страны (В. И. Ленин, А. В. Луначарский, Н. К. Крупская). Появлялись новые формы и виды образовательных учреждений, в том числе и для образования взрослых, повышения квалификации работающих. Если раньше идея непрерывности образования имела гуманистическое начало, то с началом революционных преобразований учеба многих была связана с чувством долга, особенно в отношении всеобщего политического образования.

Во Франции идеи непрерывного образования связывают с именем деятеля французской революции Жана Кондорсэ, считавшего развитие разума основой исторического прогресса. Проект программы народного образования, предложенный им, практически базировался на идее непрерывного образования. «Просвещение, — писал он, — должно охватывать всех граждан. Должно оно на разных уровнях охватывать всю систему человеческого знания, а также гарантировать людям разного возраста легкое сохранение уже имеющихся знаний, а также предоставление возможности приобретать новые» [Кулисевиц, 1988].

Уже в 1888 г., в Англии, школьные советы по техническому образованию стремились создать систему непрерывного образования, при которой каждый последующий этап обучения вытекал бы из предыдущего, т. е. уже тогда общество задумывалось о преемственности образования и накоплении знаний. Становление научной концепции непрерывного профессионального образования происходило путем осмысления и систематизации практики. Следует отметить, что концепция непрерывного профессионального образования является не теоретическим «изобретением», а научным обобщением этой практики, т. е. система непрерывного профессионального образования обладает всеми признаками социально-экономического процесса.

Современные российские ученые М. И. Арнаутков и Н. К. Сергеев сформулированы следующие этапы развития системы образования:

В 50–60-е годы XX в. начинается первая стадия развития современных концепций современного образования — *констатационная* (В. Г. Осипов), когда приходит понимание того, что непрерывное образование — это нечто иное, отличное от сложившихся «дискретных» форм образования. Непрерывное образование рассматривается вначале, как проблема образования взрослых, его предназначение видится в компенсации недостатков, упущений предшествующей подготовки либо в пополнении знаний в связи с новыми требованиями жизни, профессии. Однако ограниченность такого подхода была быстро осознана, что выразилось в появлении точки зрения на непрерывное образование как на систему, органично сочетающую профессиональное образование взрослых с общим образованием. Цель этого — не только приспособление к профессии, но и создание основания для успешной адаптации к жизни в постоянно меняющемся обществе, улучшение «качества жизни».

В 1973 г. в Париже был опубликован Доклад ЮНЕСКО комиссии Э. Фора, в основу которого была заложена парадигма образования, основанная на принципе непрерывности. В докладе были отражены тезисы об организации образования взрослых, вертикальной и горизонтальной интеграции образовательных форм, самообразовании, воспитании и всестороннем развитии личности. По сути, речь идет о смене образовательной парадигмы, которая связана с общественным производством и воспроизводством знаний, навыков, информации, ценностей, традиций [Арнаутов, Сергеев, 2001].

Приближение трактовки непрерывного образования к его гуманистическим истокам — суть второй стадии в становлении концепции непрерывного образования — *феноменологической*. Здесь в центре внимания — человек, которому следует создать оптимальные условия для развития способностей на протяжении всей его жизни (А. Корреа, П. Лангранд, Э. Фор).

Согласно концепции «непрерывного образования» [Гайворонская, 2004], представленной крупнейшим теоретиком П. Ланграндом на форуме ЮНЕСКО (1965 г.), в центре всех образовательных начал должен находиться человек, которому следует создавать условия для полного развития его способностей на протяжении всей жизни. В рамках данной концепции непрерывное образование означает продолжающийся всю жизнь процесс, в котором важную роль имеет интеграция индивидуальных и социальных аспектов человеческой личности.

#### **Библиографический список**

1. *Кулисевиц Ч.* Проблемы непрерывного образования // Вестник высшей школы. 1988. № 1. С. 16–23.

2. *Арнаутов М. И., Сергеев Н. К.* Историко-педагогический анализ становления и развития системы непрерывного образования // Педагог: наука, технология, практика. 2001. № 2. С. 5–15.

3. *Гайворонская Н. И.* Непрерывность как одна из основных тенденций развития высшего образования на современном этапе // Проблемы непрерывного образования: проектирование, управление, функционирование. Липецк, 2004. С. 112–117.

**N. A. Yudina, M. B. Sizova**

#### **CONTINUING PROFESSIONAL EDUCATION: HISTORY, DEVELOPMENT, RESULTS, ACHIEVEMENTS...**

The article examines the main trends in the formation and development of the system of continuing professional education; explores the theoretical and methodological bases of formation of the system of continuing professional education in the transition from post-industrial to an information society.

**Keywords:** continuing professional education, the concept of development, integration.

**Т. В. Юрченко**

*Санкт-Петербургский университет управления и экономики  
Санкт-Петербург, Россия*

**М. Ю. Филимонова**

*Северо-Западный научно-исследовательский институт  
экономики и организации сельского хозяйства  
Санкт-Петербург, Россия*

## ДЕМОГРАФИЧЕСКИЙ ФАКТОР В ФОРМИРОВАНИИ ЧЕЛОВЕЧЕСКОГО КАПИТАЛА СЕЛЬСКИХ ТЕРРИТОРИЙ СЕВЕРО-ЗАПАДА РОССИИ

В статье рассматриваются особенности демографических процессов на Северо-Западе России, которые непосредственно влияют на формирование человеческого и трудового потенциала сельских территорий. Актуальность данного аспекта обусловлена задачей ускоренной модернизации и развития АПК в современных условиях.

**Ключевые слова:** сельские территории, естественное движение, миграционные процессы, воспроизводство населения по суженному типу.

В современных условиях перед Россией остро встал вопрос обеспечения продовольственной безопасности и в связи с этим скорейшего восстановления, модернизации и развития АПК. Но это требует привлечения на сельские территории дополнительных ресурсов и в первую очередь трудовых. На сегодняшний день продолжается миграционный отток сельского населения в города, при этом уезжает в основном молодежь и наиболее активная часть населения — это общая тенденция, однако имеются и территориальные различия.

Процессы естественного движения населения носят универсальный характер на большей территории страны. Одни и те же закономерности наблюдаются как для России в целом, так и для частных совокупностей ее составляющих. Нами рассмотрены три совокупности: первая — совокупность всех 83 субъектов РФ, вторая — совокупность 11 субъектов Северо-Западного федерального округа РФ и третья — совокупность 139 муниципальных районов субъектов Северо-Западного федерального округа РФ за исключением муниципальных районов Ленинградской области в связи с отсутствием статистических данных. Построенные распределения территорий по уровню рождаемости на 1000 человек населения за 2010 г. для трех совокупностей имеют одинаковую форму и близки к нормальному распределению. Средний коэффициент рождаемости на 1000 населения для России в целом в 2010 г. составил 12,5 промилле, что практически совпадает со средней рождаемостью для муниципальных районов Северо-Запада — 12,37 промилле.

Несколько ниже средний уровень рождаемости для субъектов Северо-Западного федерального округа РФ — 11,4 промилле в основном за счет того, что в совокупность муниципальных районов не вошла Ленинградская область, на территории которой наблюдалась в 2010 г. самая низкая рождаемость — 8,8 промилле. Во всех других субъектах СЗФО РФ эта величина составила от 10,5 (Псковская область) до 16,4 промилле (Ненецкий автономный округ).

Процесс рождаемости практически не отличается по совокупности депрессивных и недепрессивных сельских муниципальных районов Северо-Запада, он равен, соответственно, 12,6 и 12,2 промилле (табл. 1).

*Таблица 1*

**Показатели рождаемости и смертности в 2010 г.**

Совокупность	Средний показатель	Размах вариации	Единица совокупности с минимальным значением	Единица совокупности с максимальным значением
<b>Рождаемость</b>				
Субъекты РФ	12,50	8,8–30,0	Ленинградская область	Чеченская Республика
Субъекты Северо-Западного ФО РФ	11,40	8,8–16,4	Ленинградская область	Ненецкий автономный округ
Муниципальные районы СЗ ФО РФ	12,37	6,7–18,0	Плюсский МР (Псковская обл.)	Усть-Куломский МР (Республика Коми)

Совокупность	Средний показатель	Размах вариации	Единица совокупности с минимальным значением	Единица совокупности с максимальным значением
Депрессивные районы СЗ ФО РФ	12,60	7,6–18,0	Усвяцкий МР (Псковская обл.)	Усть-Куломский МР (Республика Коми)
Недепрессивные районы СЗ ФО РФ	12,23	6,7–16,1	Плюсский МР (Псковская обл.)	Прионежский МР (Республика Карелия)
<b>Смертность</b>				
Субъекты РФ	14,20	4,5–21,2	Республика Ингушетия	Псковская область
Субъекты Северо-Западного ФО РФ	14,90	11,7–21,2	Ненецкий автономный округ	Псковская область
Муниципальные районы СЗ ФО РФ	19,52	11,1–33,6	Печенгский МР (Мурманская обл.)	Любытинский МР (Новгородская обл.)
Депрессивные районы СЗ ФО РФ	20,91	12,7–33,0	Левозерский МР (Мурманская обл.)	Опочецкий МР (Псковская обл.)
Недепрессивные районы СЗ ФО РФ	18,71	11,1–33,6	Печенгский МР (Мурманская обл.)	Любытинский МР (Новгородская обл.)

На сегодняшний день суммарный коэффициент рождаемости (число рождений на 1 женщину) в России не достигает порогового уровня, необходимого для простого воспроизводства населения, 2,1–2,2 рождения на 1 женщину. Причем для России этот показатель ниже, чем в США, Франции, Испании и др. развитых стран (рис. 1).



Рис. 1. Коэффициент суммарной рождаемости в некоторых странах, 1925–2005 гг.

Источник: [1, с. 10]

До 95% всех рождений приходится обычно на женщин в возрасте от 18 до 35 лет. Используя показатели половозрастной структуры сельского населения муниципальных районов Вологодской области, мы провели оценку численности женщин от 18 до 35 лет. Все девочки, которые будут входить в когорты рожаящих женщин до середины 2020-х гг., уже родились.

Ближайшие 15 лет общая численность женщин от 18 до 35 лет сократится на 23,6%. К примеру, в Вологодской области наибольшее сокращение прогнозируется

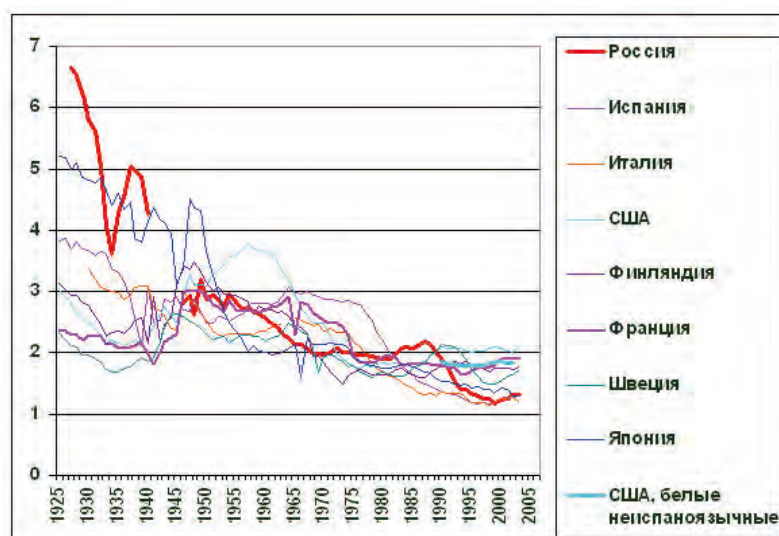
в Вологодском и Грязовецком муниципальных районах — на 35,1 и 30,6% соответственно. Увеличение женщин в наиболее детородном возрасте возможно только в Кирилловском и Никольском муниципальных районах.

В данных условиях трудно добиться заметного повышения рождаемости населения на сельских территориях.

Второй процесс, от которого зависит естественный прирост населения — смертность. Построенные распределения территорий по уровню смертности на 1000 человек населения за 2010 г. для трех выше обозначенных совокупностей имеют некоторые различия. Распределение для совокупности муниципальных районов Северо-Запада имеет заметную правую асимметрию, т. е. показатели смертности заметно выше среднего коэффициента как для Северо-Западного федерального округа РФ в целом, так и для России.



Рис. 2. Распределение территорий по уровню смертности в 2010 г.

Субъекты Северо-Западного федерального округа РФ в общероссийском рейтинге по убыванию уровня рождаемости 2011 г. находятся в середине или во второй половине списка, кроме Ненецкого автономного округа (рейтинг 13). Ленинградская область замыкает данный рейтинг, рождаемость на ее территории 8,6 промилле (8,8 промилле в 2010 г.). Для Новгородской и Псковской областей характерна наибольшая смертность на территории России — 18,4 и 19,4 промилле соответственно.

Рассмотрим миграционные процессы на сельских территориях Северо-Западного федерального округа РФ. Из-за отсутствия статистических данных в рассматриваемую совокупность опять не попала Ленинградская область. В 20,9% муниципальных районах среднее миграционное сальдо было положительным. В более чем половине районов (56,1%) в 2009–2012 гг. среднегодовой миграционный отток составлял от –3 до 0%. Высокая корреляция наблюдается между миграцией населения и квадратом расстояния до областного центра (линейный коэффициент корреляции по Псковской области составил в 2010 г. 0,832, а в 2012 г. — 0,811). То есть чем дальше от областного центра, тем больший отток населения.

Общая численность сельского населения муниципальных районов Северо-Западного федерального округа РФ продолжает сокращаться. При этом динамика общей численности сильно коррелирует с динамикой численности сельского населения депрессивных районов (коэффициент корреляции  $r = 0,981$ ), несмотря на то, что на территории депрессивных районов проживает меньшая часть сельского населения — 33,9%. Динамика численности сельского населения недепрессивных районов наоборот мало связана с изменениями общей численности населения (ко-

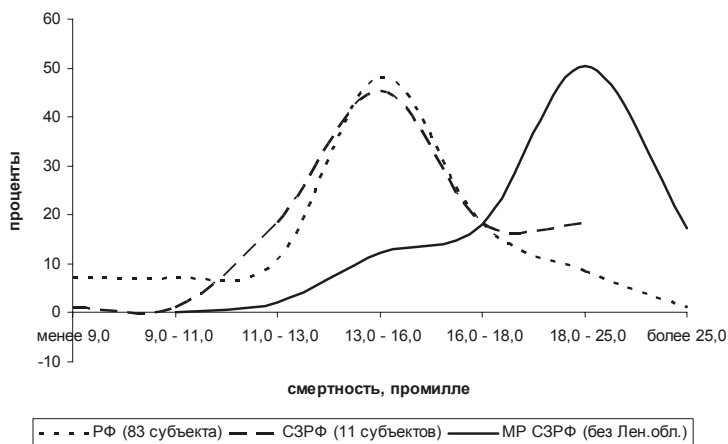
эффицент корреляции  $r = -0,189$ ). За последние четыре года, с 2009 по 2012-й, население этих сельских районов увеличилось на 1%, в том числе и за счет мигрантов из депрессивных районов.

В целом социально-демографическая система сельских территорий СЗФО РФ по большинству структурных элементов находится в режиме суженного типа воспроизводства:

- сохраняется во всех регионах Северо-Запада России (кроме Ленинградской области) процесс депопуляции сельского населения;
- ухудшается возрастно-половая структура сельского населения, обостряется «проблема невест»;
- существенно отстают от городских жителей условия и качество жизни сельского населения.

#### **Библиографический список**

1. Вишневецкий А. Г. Тенденции рождаемости в Российской Федерации в сравнении с другими промышленно развитыми странами // Низкая рождаемость в Российской Федерации: вызовы и стратегические подходы: материалы Международного семинара. М.: Права человека, 2006.

2. Официальный сайт Федеральной службы государственной статистики. URL: <http://www.gks.ru/> (дата обращения: 23.09.2015).

**T. V. Yurchenko, M. Y. Filimonova**

### **DEMOGRAPHIC FACTOR IN FORMATION OF THE HUMAN CAPITAL OF THE RURAL AREAS OF THE NORTH-WEST FEDERAL DISTRICT**

In this article we analyze features of demographic processes of the North-West Federal District, which directly influence formation of human and labor resource of rural areas. Relevance of this aspect is caused by a problem of the accelerated modernization and development of agrarian complex in modern conditions.

**Keywords:** rural areas, natural movement of the population, migratory processes, reproduction of the population on the narrowed type.

## РАЗДЕЛ 2

# ГУМАНИТАРНАЯ СОСТАВЛЯЮЩАЯ ИНТЕЛЛЕКТУАЛЬНОГО КАПИТАЛА В КУЛЬТУРЕ XXI В.

---

Е. А. Акулич

*Лицей № 623 им. И. П. Павлова*

*Санкт-Петербург, Россия*

М. В. Минаева

*Санкт-Петербургский университет управления и экономики*

*Санкт-Петербург, Россия*

### РОЛЬ ОБЩЕНИЯ В СОВРЕМЕННОЙ СЕМЬЕ В УСЛОВИЯХ ВОСПИТАНИЯ СОЦИАЛЬНОЙ КУЛЬТУРЫ

В статье рассматриваются некоторые проблемы общения в семье и необходимость их устранения в процессе воспитания молодого поколения, а также рассматривается важность и ценность умения общаться как определение уровня социальной культуры общества.

**Ключевые слова:** роль семьи, воспитание, общение, социальная культура.

Значительная часть населения Российской Федерации проживает на территории больших городов. В городском социуме складываются особые условия, определяющие специфику его влияния на социальное развитие детей.

На самой ранней ступени развития общества, в период первобытнообщинного строя, условия жизни были очень тяжелыми, и, чтобы выжить, людям нужно было держаться всем вместе, трудиться только коллективно. Вместе со старшими и под их руководством дети приобретали необходимые жизненные и трудовые умения и навыки. Родовая община поручала старшим, умудренным опытом людям знакомить молодое поколение с обрядами, традициями и историей рода, с религиозными верованиями, воспитывать у младших почитание старших.

Воспитание подрастающего поколения является важнейшей целью всякого общества. Воспитание подрастающего поколения — важное дело, требующее таланта, настоящей любви, личного примера.

Воспитанный человек — это значит культурный человек. Культура определяет принятое в обществе поведение и влияет на все сферы деятельности человека. Культура выступает средством усвоения людьми социального опыта, знаний, ценностей, норм поведения, соответствующих данному обществу. Социология — это наука об обществе. Культура возникает вместе с обществом и организует жизнь человека. Важно знать законы, по которым общество живет и развивается.

Важное место в социальной системе играет школа, являясь не только образовательным, но и социальным центром. Основными целями и задачами образования является не только обеспечение грамотного преподавания учебных дисциплин, но и подготовка нового гражданина к взрослой жизни. Современная школа призвана помочь ребенку наиболее безболезненно войти в сложный мир человеческого социума. В школе ученик не только получает знания, но и приобретает навыки общения, учится строить межличностные отношения. Учитель играет немаловажную роль в воспи-

тании достойных членов общества, способных сделать наш мир еще лучше. Велика роль учителя в формировании личности каждого гражданина нашего общества.

Из множества профессий на нашей планете профессия учителя самая почетная и самая необычная. Труд педагога не всегда ощутим сразу. Чаще всего он проявляется в личностных качествах учеников некоторое время спустя. Учителя воспитывают тех, кто завтра сменит нынешнее поколение. Учитель формирует будущее. Школа — это своего рода база интеллектуальных ресурсов общества. Поэтому проблема школьного образования должна быть в центре государственных интересов. Школьный учитель ставит перед собой скромную цель: добиться того, чтобы в его классе каждую минуту присутствовали любовь, доброта и человечность.

Высокие требования общество предъявляет к образовательному процессу, к школе, к преподавателям. Но хочется спросить: «А вы, товарищи родители, что считаете важным в процессе воспитания подрастающего поколения, в воспитании своих детей? А знают ли наши родители законодательные документы, в которых обозначена приоритетная роль семьи в воспитании ребенка? Такие документы, как Конституция РФ, Закон „Об образовании“, Конвенция о правах ребенка, Семейный кодекс?»

Кроме школы и внеурочной деятельности детей важную роль в формировании личности ребенка, как члена общества, играет семья. Семья является элементом общества, выполняет ряд важных социальных функций и ее состояние отражается на ряде показателей общества. Семья является проводником социализации и передачи культурного наследия [Никифоров, 2011, с. 568].

Общество состоит из людей, которые являются папами и мамами, которые в силу своих родительских способностей воспитывают будущих граждан и будущих родителей, которые в свою очередь будут воспитывать последующее поколение и т. д. От того, как родители приучают своих детей к труду, уважению к старшим, любви к окружающей природе и другим людям, зависит то, каким будет общество в целом. Семья для ребенка является основой норм и правил, именно с семьи под чутким руководством родителей начинается развитие личности. Для того чтобы из ребенка вырос умный, порядочный и счастливый человек, родителям нужно немало потрудиться. Это потребует огромной любви, терпения и знаний.

Одним из важнейших факторов формирования личности является общение. Именно в семье дети усваивают нормы и правила общения. От умения общаться и понимать друг друга зависит благополучие всех членов семьи. Общение в семье представляет собой обмен информацией между членами семьи с одной стороны и эмоциональный контакт между людьми с другой стороны. На родителях лежит ответственность за воспитание у детей способности к человеческому общению. Общение с взрослыми формирует практически все знания и умения детей, стимулирует познавательную активность и самооценку. В семьях, где родители находят время для общения со своим чадом, готовы поговорить с ним по душам, помочь делом и словом, у ребенка формируется позитивная самооценка, уверенность в собственных силах. Счастливы и полноценны те дети, которые вырастают среди любящих и понимающих их родителей. Они способны в будущем повторить этот тип семьи и создать свои семьи на идеалах любви, сострадания, взаимопонимания и взаимоуважения.

Ни одно живое существо на планете не существует само по себе и не может жить обособленно, вне социума — и человек, как представитель высшей организации, также с самого момента рождения вынужден общаться со всем миром. А семья — это собственный маленький мир в огромном мировом пространстве, где каждый хочет быть услышан, защищен и поддержан своими родными, и, конечно же, первые уроки вхождения в контакт с другими представителями нашей планеты — будь то человек, животное, насекомое — получают именно в семье. В семье учат говорить, слушать, находить компромиссы, или же идти напролом, не отдавая себе отчет о последствиях — т. е. с детства у маленького человека имеется модель поведения,



которая оставит отпечаток на всю его жизнь. В семье усваиваются первые уроки уважения и самоуважения, унижения и стыда, добра и зла, смелости и страха, обиды и радости, верности и предательства, горя и счастья — все то многогранное эмоциональное наследие, без которого не обходится ни одна личность.

Редко встречаются семьи, где не возникают проблемы общения. И дети, и родители часто не могут найти взаимопонимание. Из-за этого одинаково страдают и дети, и родители.

Что мешает общению с ребенком?

1. Недостаточное общение «вживую». Дети не умеют вступать в контакт, мало общаются друг с другом. Чаще общение происходит в социальных сетях, компьютер является главным «другом». Не научившись общаться, ребенок не сможет решать конфликты, не научится сотрудничать или идти на компромисс. Из-за отсутствия личного общения возникает застенчивость, иногда перерастающая в комплексы [Субботина, 2013, с. 27].

2. Для общения родителям порой не хватает времени. Родители весь день на работе, дети в школе — общение сведено к нулевой отметке. Его заменяют СМИ, компьютеры или друзья. Не хватает времени выслушать, понять, поговорить. Нельзя переносить общение на «потом». Эмоционально окрашенный рассказ ребенка о самом веселом моменте в школе «сейчас» уже через некоторое время превратится в «просто было весело». При этом эмоциональный опыт подрастающего поколения теряет свой первоначальный смысл, становится чем-то второстепенным, на смену которому приходит не по-детски развитый цинизм.

3. Для общения с детьми родителям зачастую не хватает терпения. Терпение заключается не в том, чтобы закрывать глаза на проступки, а в том, чтобы объяснить ребенку, где он ошибся. Понимание причин тех или иных проблем и последствий позволит их не повторять. Главное из условий общения — дружелюбный тон общения [Гиппенрейтер, 2014, с. 43].

4. Во многих семьях любящие родители с добрыми намерениями внушают детям свои представления о жизни, о добре и зле, о том, что хорошо и что плохо, как делать надо, а как делать не надо. Ребенок должен выполнять все указания взрослых, даже вопреки собственным желаниям и возможностям. Если данная позиция выражена слишком авторитарно, это рождает непонимание между членами семьи, что ведет к возникновению конфликтов. Ребенок замыкается на своих обидах и не способен и не стремится понимать взрослых.

5. Бывает так, что родители чаще ругают детей, чем хвалят их. Всегда есть за что похвалить, поблагодарить дитя. Надо уметь радоваться успехам ребенка. Упреки и наказания, как элементы воспитания, провоцируют конфликты. А не секрет, что в дальнейшем, повзрослев и создав свою собственную судьбу, воспитанный подобным образом ребенок будет проецировать подобный же метод воспитания и на собственных детей, таким образом замыкая круг нерешенных проблем общения в его собственном детстве и порождая те же конфликты уже с собственными детьми.

6. Многие педагоги испытывают трудности в общении с родителями. Некомпетентность родителей в вопросах воспитания и обучения детей создают проблемы. В наше время дети и родители в силу временных причин работы одних, учебы других не имеют достаточного количества времени для общения ни между собой, ни с преподавателями. По этой же причине и педагоги с родителями не общаются в должной мере, не обсуждают успехи детей и испытываемые ими трудности, не выясняют, чем живет ребенок, что его интересует, радует, огорчает. Современные школьные учреждения много делают для того, чтобы общение с родителями было насыщенным и интересным. Регулярно проводят тематические родительские собрания. Несколько раз в год каждое образовательное учреждение встречает родителей на Дне открытых дверей, где можно посетить открытые уроки учителей, принять участие в психоло-

гических тренингах или в спортивном мероприятии. Обязательным требованием для школ является ведение электронного дневника. Через Интернет можно открыть официальный сайт любой школы. На сайте множество информационных стендов о проведении или планировании мероприятий на месяц, учебный год. Когда родителей приглашают на беседу к учителю или психологу, возникает недоверие, ведь для нас для всех наша семья самая лучшая, нам не нужны чьи-то советы. Нельзя вмешиваться в нашу семью, и многие родители не хотят слышать рекомендации специалистов. Однако важно понимать, что родители и преподаватели — одна команда. И важно понимать, что процесс воспитания личности — это совместный труд образовательных учреждений и родителей.

7. Подростковый возраст — трудный период и для детей, и для родителей. Подростки родительскую заботу оценивают как вмешательство в личную жизнь. Наиболее проблемные стороны общения подростков с родителями возникают на почве повышенного желания подростков общаться со своими сверстниками, при этом чтобы контроль со стороны родителей был минимален. Только грамотно организованное общение подростка с взрослыми поможет пережить этот период взросления.

Родителям свойственно ошибаться. Чтобы стать профессиональным врачом, учителем, инженером, необходимо долго учиться. Института, где обучают профессиональных родителей, к сожалению, нет. Только «школа жизни» научит нас быть грамотными родителями. Но главное — это любить ребенка, слушать, понимать и помнить, что каждый из взрослеющих детей — это потенциальный родитель и член общества, который вскоре обязательно заявит себя как личность — и мы все ответственны, насколько целостной личностью и насколько успешным он станет в своей взрослой жизни.

Хочется напомнить: «Ребенок учится тому, что видит у себя в доме», т. е. родители — это образец для подражания, пример. Мамы и папы, бабушки и дедушки, учителя и воспитатели, мы все хотим, чтобы наши дети были счастливы. Так давайте друг другу помогать, слушать и общаться, и относиться друг к другу с уважением и пониманием. И тогда взросление юного поколения будет проходить менее болезненно, а уровень социальной культуры будет удовлетворять нашим представлениям, ведь умение слышать друг друга и договариваться друг с другом наиболее важны в современном мире для достижения именно мирного существования на планете.

#### **Библиографический список**

1. *Никифоров Г. С.* Диагностика здоровья: психологический практикум. СПб.: Речь, 2011.
2. *Субботина Е. А.* Современные дети: психологический практикум. Ростов н/Д: Феникс, 2013.
3. *Гиппенрейтер Ю. Б.* Общаться с ребенком. Как? М.: АСТ, 2014.

**Е. А. Akulich, М. V. Minaeva**

### **THE ROLE OF COMMUNICATION IN THE MODERN FAMILY IN EDUCATION OF SOCIAL CULTURE**

The paper discusses some communication problems in the family and the need for their elimination in the process of upbringing of the younger generation, and also discusses the importance and value of ability to communicate as a determination of the level of social culture of the society.

**Keywords:** the role of family, education, communication, social culture.

## **ОПРЕДЕЛЕНИЕ ИНДИВИДУАЛЬНОЙ ОБРАЗОВАТЕЛЬНОЙ ТРАЕКТОРИИ В РЕАЛИЗАЦИИ ОБРАЗОВАТЕЛЬНЫХ ПРОГРАММ ГУМАНИТАРНОГО И ОБЩЕСТВЕННОНАУЧНОГО ПРОФИЛЯ**

В диалоге о сущности и роли образования в современном мире, формировании интеллектуального капитала надо отметить значение индивидуальной направленности. Современная парадигма образования находит свое отражение в представлениях об индивидуальной образовательной траектории. Обучаемый определяет те профессиональные компетенции, которые должны быть сформированы в результате обучения.

**Ключевые слова:** образование, образовательная траектория, обучение.

Появление новых форм передачи знаний неизбежно приводит к изменениям самой организации педагогического процесса, восприятия его задействованными субъектами.

В связи с развитием информационных технологий, способов и каналов передачи информации появились новые формы передачи знания.

Концептуальной основой реализации федеральный государственных образовательных стандартов (ФГОС) является деятельностный подход в образовании, предполагающий наличие системы планируемых результатов: диагностика уровня актуального развития обучающихся и прогнозирование ближайшей перспективы их развития [Вдовина, Кунгурова, 2013, с. 3].

При этом, естественно сохраняются основные дидактические принципы обучения, известные еще со времен Яна Коменского, в том числе наглядность (в современных условиях это проявляется в использовании в образовательном процессе мультимедийной демонстрационной техники), связь обучения с реальной жизнью (через учебные практики и взаимодействие с работодателем), систематичность и последовательность (переход от простого к сложному) и др.

Одним из ключевых моментов является индивидуализация процесса обучения, которая подразумевает активное участие обучаемого в формировании профессиональных компетенций, выборе учебных дисциплин, методов контроля успеваемости. Один из основных аспектов современной парадигмы образования — взаимосвязь и взаимодополнение учебно-теоретического материала и наглядности практики. Следовательно, для эффективной реализации образовательных программ, вуз должен иметь стабильные базы практик в том количестве, чтобы позволить студенту выбор.

Говоря об индивидуализации образовательной траектории касаясь сферы среднего общего образования, то под ней понимается развитие индивидуальности, личностных качеств обучаемого, его знаний и умений.

Ряд исследователей (О. Р. Ключева, Г. Н. Прокументова, А. Н. Тубельский, П. Г. Щедровицкий) разделяют такие понятия, как индивидуальный подход и индивидуализация, обосновывая это тем, что индивидуальный подход осуществляется с целью поддержки эффективности самого обучения, а цель индивидуализации состоит в том, чтобы помочь ученику управлять своей образовательной траекторией, быть ее соавтором [Улановская, 2014]. Акцентируя внимание на индивидуализации образования в высшей школе, надо отметить, что основой является именно обучение, как процесс усвоения профессионально значимых знаний, навыков и умений,

так как наиболее общей задачей высшего профессионального образования является подготовка специалистов-профессионалов для различных отраслей народного хозяйства.

Таким образом, под индивидуальной образовательной траекторией, по мнению автора, следует понимать процесс формирования и реализации определенного алгоритма основанного стремлении к достижению целей профессионального становления, планирования карьеры, культурного, социального и образовательного уровня.

Говоря об обучении по программам гуманитарного и общественнонаучного профиля, не представляется возможным сформулировать четкие критерии усвоения профессиональных компетенций обучаемым, что обусловлено самой спецификой социально-гуманитарного знания. Как представляется автору, противоречие существующих подходов к индивидуализации высшего профессионального образования заключаются в том, чтобы запросы на определенное качество образования со стороны студента совпадали с потребностью потенциального работодателя.

В частности, в ходе социологического исследования «Отношение работодателей к выпускникам вузов на примере города Томска» проведенное творческим коллективом на базе Томского государственного университета, были выявлены такие претензии работодателей к высшей школе: недостаток практических навыков (излишнее теоретизирование образования), несоответствие теоретических знаний получаемых в вузе реальной практике, неумение работать в команде, нежелание работать вообще, проблемы в общении, что говорит о недостаточной общеобразовательной подготовки [Мухин, Павленко, 2010].

Более ранние исследования отчасти подтверждают это мнение, правда, акцент делался на необходимости обучения вчерашнего выпускника вуза согласно принятой в организации корпоративной культуре, адаптации его к внутренней среде компании. Но в этом можно видеть и определенные плюсы — в частности, возможность формирования профессионально значимых качеств у молодого специалиста согласно запросам конкретной компании.

Как показывают беседы с работодателями, ни одна компания не ждет сейчас, что только что закончивший вуз молодой специалист сможет сразу включиться в работу. В той или иной степени все готовы «затачивать» молодежь под себя, и считают такую ситуацию неизбежной: по мнению респондентов, для того, чтобы выпускник вуза превратился в полноценного сотрудника, требуется значительный срок, от года до десяти лет. Более того, во многих компаниях проведение дополнительного обучения и адаптации вчерашнего выпускника расценивается не как досадная необходимость, а как дополнительная возможность сформировать его в соответствии с собственными требованиями — привить молодым специалистам элементы корпоративной культуры данной компании, обучить их специфике работы. В этом отношении некоторая «недоученность» молодых специалистов и отсутствие у них практического опыта может оказаться даже плюсом по сравнению с более опытными работниками [Выпускник для работодателя, 2004].

Подытоживая, надо отметить, что основными факторами формирования индивидуальной образовательной траектории являются индивидуальные цели обучаемого и реальные требования рынка труда к профессиональным знаниям, навыкам и умениям молодого специалиста.

Российский и международный опыт свидетельствует о необходимости создания благоприятных условий для эффективного взаимодействия профессионального образования и рынка труда. Успешный подход к устойчивому развитию в значительной мере зависит от степени восприимчивости высшего образования к технологическому прогрессу, на которую влияет характер взаимосвязей образования и практики [Снисаренко, 2014, с. 138].

Говоря о специфике гуманитарного образования особенно важно понимать, какие критерии востребованы работодателями. Гуманистическая функция образования заключается в создании возможностей для личностного роста и развития. Доступность образования представляется одним из критериев социальной мобильности, в чем раскрывается его значимость как социального лифта. Гуманитарное образование получает свое назначение, что связано с вопросами сохранения общечеловеческих ценностей, национальных культур, самобытности народов мира и др.

### **Библиографический список**

1. Выпускник для работодателя. Социологическое исследование отношения работодателей из бизнеса к выпускникам российских вузов / Аналитический центр «Эксперт». М., 2004.

2. Вдовина С. А., Кунгурова И. М. Сущность и направления реализации индивидуальной образовательной траектории // Наукovedение: интернет-журнал. 2013. Ноябрь–декабрь. Вып. 6. URL: <http://naukovedenie.ru/PDF/40PVN613.pdf> (дата обращения: 23.09.2015).

3. Мухин Л. Н., Павленко А. В. Отношение работодателей к выпускникам вузов на примере города Томска [Электронный ресурс]. URL: <http://www.cstv.tsu.ru/res/otnoshenie.pdf> (дата обращения: 23.09.2015).

4. Сниссаренко С. О. Изменение парадигмы высшего образования в условиях реформирования российских вузов // Роль образования в формировании экономической, социальной и правовой культуры: сборник научных трудов Международной научно-практической конференции. СПб., 2014. С. 137–140.

5. Улановская К. А. Индивидуализация образования и индивидуальная образовательная траектория: сущность понятий // Экономика и социум. 2014. № 3.

**I. S. Andronov**

## **THE DEFINITION OF INDIVIDUAL EDUCATIONAL TRAJECTORY IN THE IMPLEMENTATION OF EDUCATIONAL PROGRAMS HUMANITIES AND SOCIAL SCIENCES PROFILE**

In the dialogue about the essence and role of education in the modern world, the formation of intellectual capital, it is necessary to note the importance of individual focus. The modern paradigm of education is reflected in the concepts of individual educational trajectory. The learner determines the professional competences that should be formed as a result of learning.

**Keywords:** education, educational trajectory, learning.

**А.-М. Ариас**

*Санкт-Петербургский университет управления и экономики  
Санкт-Петербург, Россия*

## **ЭЛЕМЕНТЫ СМЕХОВОЙ КУЛЬТУРЫ В РЕАЛИЗАЦИИ ПЕРСУАЗИВНЫХ ЦЕЛЕЙ**

В статье рассматривается и анализируется роль элементов смеховой культуры — карикатуры и сатирического коллажа — в создании комического и критического отражения действительности.

**Ключевые слова:** стратегии и тактики персуазивности, комический эффект, апелляция, воздействие.

Комическое всегда связывалось философами и искусствоведами с противоречием между эстетическим представлением о явлении и его реальной сущностью. Поэтому конкретные формы окарικатурирования (преувеличение, преуменьшение, пародирование, неожиданность) основаны на деформации явлений на содержательном и формальном уровнях. Карикатура как элемент смеховой культуры является не только традиционным средством актуализации общественного явления, события, факта, но и признанной формой создания неофициальной информации в противовес официальной, поскольку функциональная нагрузка карикатуры определяется комическим и одновременно критическим отражением реальности. Публикация карикатур на страницах СМИ всегда осуществляется в намерении художника и редакции СМИ оказать воздействие на аудиторию, вследствие чего карикатуру можно определить как реализацию «манипулятивной стратегии утверждения определенных идей» [Клушина, 2008]. Манипулятивность карикатуры выражается в ее свойстве выступать инструментом скрытой оценки общественного явления или события, поскольку эмоциональная критика в карикатуре носит завуалированный характер и декодирование имплицитного смысла карикатуры происходит при соотношении ее содержания с тем явлением или событием, на которое она направлена. При этом чем характернее и ярче личность, чем весомее событие или злободневнее проблема, тем скорее они попадут под прицел карикатуристов. Иными словами, в основе карикатуры лежит сознательное намерение автора передать информацию, апеллирующую к эмоционально-чувственной сфере адресата. Именно в апелляции к эмоционально-чувственной сфере адресата кроется мощный воздействующий потенциал карикатуры. «Сотворчество автора работы и зрителя, — пишет Богорад, — начинается путем раскрытия эмоциональной ориентации относительно затронутой темы или проблемы. Благодаря тому, после того как тон задан или принят, зрителю раскрывается смысл рисунка единственно верный замыслу автора» [Богорад, 1994, с. 22].

Мы оставим в стороне рассуждения об идентичности авторского замысла и результата его восприятия реципиентом. Важно здесь то, что эмоциональное восприятие реципиентом авторской идеи, материализованной в карикатуре, является необходимым условием интерпретации ее смысла.

Другим примером реализации манипулятивного воздействия на реципиента является коллаж, активно выступающий в современной информационной культуре.

По содержательным и функциональным признакам сатирический или юмористический коллаж невозможно четко отделить от традиционной карикатуры. Вместе с тем по формальной организации, а точнее, по внешнему оформлению считать коллаж разновидностью карикатуры тоже нельзя, поскольку карикатура — результат ручного творчества, коллаж создается специальным, отличным от рисованной карикатуры, технологическим способом. Обязательным визуальным элементом коллажа является фотография либо фрагменты фотографий, что отличает визуальный ряд коллажа от визуального ряда рисованной карикатуры. Популярность коллажей в СМИ объясняется изменениями формальных параметров современной информационной культуры. СМИ, следуя технологическому развитию, качественно видоизменяются, используя современные способы подачи содержания. Общий функциональный признак карикатуры и коллажа выражается в актуализации социально, экономически и политически значимых тем и в реализации стратегии авторской оценки по отношению к обозначенной теме. Соответственно, у карикатуры и коллажа, несмотря на их различный текстотипологический статус, общее коммуникативное назначение — критическое отражение реальности и апелляция к мыслительной и эмоционально-чувственной сфере адресата.

Рассмотрим в качестве иллюстрации сказанного карикатуру (рис. 1) и коллаж (рис. 2).



Рис. 1. “Eulenspiegel”



Рис. 2. “Fokus” 37/2008

В визуальном ряде обоих текстов представлено одно и то же лицо — канцлер Германии Ангела Меркель. При этом в визуальном ряде коллажа использована фотография, поэтому идентичность изображения в коллаже и реального лица не вызывает сомнения. Представляется, что в отношении данных примеров можно говорить о стратегии манипулятивного воздействия на реципиента с целью вызвать у него критическое отношение к тому или иному явлению социально-политической жизни. А одной из тактик, реализующей персуазивную стратегию является тактика отстраненного представления объекта посредством намеренного искажения его черт.

Соответственно, по функциональным характеристикам карикатура и коллаж — это своего рода «провокация» реципиента, творчески, комическим образом акцентирующая и фокусирующая ту или иную актуальную тему. Индивидуально-образное отражение действительности определяет прагматический потенциал данных представителей смеховой и информационной культуры. Персуазивная стратегия направлена на изменение посткоммуникативного поведения реципиента в ситуации свободного принятия им решения о необходимости/желательности/возможности совершения иницируемых адресантом действия. Ср.: «Иницируемые адресантом действия реципиента могут быть разной природы: ментальные: адресант стремится побудить реципиента к со-мышлению, т. е. принятию его точки зрения, эмоционально-чувственные: адресант имеет целью вызвать изменения в эмоциональном состоянии реципиента» [Голоднов, 2011, с. 15]. Эмоционально-чувственное воздействие содержания карикатуры и коллажа на адресата выражается в том, что данные поликодовые тексты способны вызвать своим содержанием смех, а возможно, горечь или неодобрение. Как пишет И. А. Щирова: «Писатель не ограничивается сообщением однозначного содержания — он пытается вызвать к нему эмоционально-оценочное отношение. Способность интерпретатора почувствовать, угадать не названное зависит от его эмоциональности и способности сопереживать, умения надеть ту или иную «интерпретационную» маску» [Щирова, 2005, с. 18]. Данные тексты являются проявлениями качественного смеха, который, воздействуя на эмоции и чувства адресата, призван эстетически критиковать, заострять, иногда разрушать стереотипы во имя их исправления, а может, создания новых. Смех, по словам Ю. Борева, «включает в себя высокоразвитое критическое начало, это одна из форм

ярко и своеобразно эмоционально окрашенной критики, это особая эстетическая форма критики» [Борев, 1995, с. 25]. При ответе на вопрос: что является причиной смеха, мы согласимся с Ю. Боревым, который считает, что комическое в реальности содержится в самом объекте, лице, которое по определенным характеристикам противопоставляется эстетическому идеалу [ср.: Борев, 1995]. И тогда такой объект или лицо можно изобразить или описать комически посредством искусственной актуализации тех характерных черт объекта, которые и противопоставляют его эстетическому идеалу. Что касается роли вербальной составляющей либо изображения в создании комического эффекта карикатуры или коллажа таковы, то в каждом конкретном случае на первый план выходят знаки той семиотической системы, которые и артикулируют эти характерные черты, либо артикуляция производится совместным, интегрированным способом.

Воздействие на мыслительную сферу адресата выражается в том, что вуалированность эмоциональной критики карикатуры и коллажа, имплицитно выраженная в их содержании, дает адресату намек на проблему, позволяет задуматься о реалиях, послуживших тематическим источником определенной карикатуры либо коллажа. Мыслительная реакция, вывод лежит за пределами текста, адресат самостоятельно принимает решение о совершении необходимого действия в интересах адресанта, т. е. принимает либо не принимает его точку зрения, изменяет либо не изменяет свои мнения, суждения, оценки относительно реалий действительности.

Персуазивное воздействие карикатуры и коллажа реализуется путем аргументации адресанта в пользу его мнений, суждений и оценки в отношении фактов и явлений действительности. Стратегия оценки является главной составляющей персуазивной стратегии, в которой адресант выступает в качестве субъекта оценки, тема сообщения — в качестве объекта оценки, а реципиент является адресатом оценки.

Карикатура и коллаж позволяют внедрить в сознание адресата определенное представление об объекте оценки, оценочное суждение о котором представлено в содержании вербального и невербального компонентов. Используя языковые и неязыковые средства артикуляции своего оценочного суждения, различные стилистические приемы организации карикатуры и коллажа, а также средства текстового дизайна, автор апеллирует к эмоционально-чувственной сфере адресата и аргументирует в пользу своего мнения об объекте оценки с целью изменения ментальных и эмоциональных установок адресата о данном объекте.

Тактиками аргументации и оценки, реализующими персуазивные цели карикатуры и коллажа, на невербальном уровне являются:

- тактика изменения характеристик объекта с помощью преувеличения его недостатков;
- тактика приписывания объекту несуществующих негативных характеристик.

Персуазивное воздействие на реципиента с помощью карикатуры и коллажа, реализация их коммуникативной направленности обусловлено диалогичностью, которая выступает необходимым критерием коммуникативного процесса и проявляется в цепочке взаимоотношений автор — текст — реципиент. В этой цепочке текст, независимо от способа его кодирования — вербальный, визуальный или поликодовый — выступает проводником от создающего сознания к сознанию воспринимающему, и именно через текст авторское сознание вступает в диалог с сознанием реципиента.

### **Библиографический список**

1. Борев Ю. Трагическое и комическое в действительности и в искусстве. М., 1955. 32 с.
2. Борев Ю. Комическое, или о том, как смех казнит несовершенство мира, очищает и обновляет человека и утверждает радость бытия. М.: Искусство, 1970. 269 с.



3. *Голоднов А. В.* Персуазивная коммуникация: стратегии и тактики воздействия. СПб., 2010. 243 с.
4. *Голоднов А. В.* Персуазивность как универсальная стратегия текстообразования в риторическом метадискурсе: автореф. дис. ... д-ра филол. наук. СПб., 2011. 42 с.
5. *Дмитриев А. В.* Социология юмора: очерки. М., 1996. 214 с.
6. *Клушина Н. И.* Лингвистика убеждения: интенциональные категории публицистического текста // Медиаскоп. Печатные СМИ. 2008. Вып. 1.
7. *Щирова И. А., Тураева З. Я.* Текст и интерпретация: взгляды, концепции, школы. СПб, 2005. 156 с.

А.-М. Arias

## ELEMENTS OF THE LAUGHTER CULTURE IN THE IMPLEMENTATION PERSUASIVE GOALS

The article discusses and analyses the role of elements of the laughter culture – caricature and satirical collage – in the creating of comic and critical reflection of the reality.

**Keywords:** the strategy and tactics of persuasiveness, comic effect, appeal, impact.

А. Ю. Аристов

*Санкт-Петербургский университет управления и экономики  
Санкт-Петербург, Россия*

## ОСОБЕННОСТИ ПЕРЕДАЧИ ПРИ ПЕРЕВОДЕ ИМЕН СОБСТВЕННЫХ РОМАНА “A TALE OF THE HOUSE OF THE WOLFINGS” У. МОРРИСА

Уильям Моррис (1834–1896) считается одним из основателей жанра фэнтези. Одной из его первых работ в этом жанре является “A Tale of the House of the Wolfings and all the Kindreds of the Mark Written in Prose and in Verse”. Одним из вопросов равно сложных, как и интересных для переводчика, является задача передачи имен собственных. Для ее решения переводчику требуется тщательно проанализировать архаизирующий стиль автора.

**Ключевые слова:** Моррис, фэнтези, архаизация, поэтизмы, имена собственные, английская литература XIX в., перевод, стилизация.

Романы Уильяма Морриса, написанные им в последнее десятилетие своей жизни, часто называются одними из первых произведений, написанных в жанре фэнтези. «Сказание о доме Вольфингов» и «Корни гор» стоят здесь несколько особняком, скорее напоминая по жанру исторические романы. В то же время эти книги были одними из тех, что вдохновили Дж. Р. Р. Толкина на создание ряда образов своего Средиземья. В письме от 31 декабря 1960 г. Толкин писал Л. У. Форстеру: «Мертвые болота и подступы к Мораннону отчасти обязаны Северной Франции после битвы на Сомме. А еще больше они обязаны Уильяму Моррису и его гуннам и римлянам, как, скажем, в „Доме сынов Волка“ или в „Корнях горы“» (Письмо № 226 по: [Толкин, 2004]).

«Сказание о доме Вольфингов и всех родах Марки в стихах и прозе» вышло в печать в 1989 г., сразу вызвав положительный отклик критиков. Оскар Уайльд в том числе назвал роман «произведением чистого искусства», закончив статью утверждением, что «в дни грубого реализма... большое удовольствие читать подобное» [Wilde, 2008].

С одной стороны, Моррис изображает древнегерманские племена такими, какими их видели в его время. С другой стороны, в романе встречаются анахронизмы: оружие, доспехи, единицы измерения и предметы быта могут быть взяты из разных эпох. Тем не менее, средневековые рыцарские романы писались именно так. Таким был, например, поздний прозаический роман «Смерть Артура» Томаса Мэлори, на который во многом опирался Уильям Моррис, шлифуя свой стиль. Так как Мэлори использовал ряд разноязычных источников, то в результате в произведении оказались перемешаны взгляды на артуровскую эпоху разных авторов вместе с реалиями их собственных эпох и стран. Кроме того регулярно встречаются реалии Войны Роз — эпохи самого Мэлори.

То же самое происходит с именами собственными: готские (речь идет о войне готов с римлянами), скандинавские (Моррис переводил исландские саги), древнеанглийские, а также образованных от поэтизмов современного английского языка. Одинаковое переводческое решение применительно ко всему этому комплексу представляется нам невозможным. Главное здесь — как и при переводе Морриса вообще — создать русскоязычный сплав, по возможности воссоздающий стилистический эффект исходного текста на языке перевода.

Еще одной особенностью текста является тот факт, что имена собственные прилагаются не только к людям и местностям, но и к оружию, зданиям, входам в них, сражениям и светильнику.

Какой же прием перевода следует здесь выбрать? Современные имена собственные обычно передаются транслитерацией, но такие варианты как ВолфингРуф, Холсан или Волфкетл никак не могут относиться к реалиям древнегерманской эпохи. Исторические имена собственные по большей части передаются у нас транслитерацией или же дошли в традиционной передаче (Уолтер и Вальтер). По этой причине и представляется наиболее разумным использование транслитерации или традиционных соответствий во всех тех случаях, где это возможно. В тех же случаях, где налицо «говорящее» имя, т. е. компоненты которого имеют значение в современном английском языке (включая поэтическую лексику), причем это значение обыгрывает особенности денотата, — во всех этих случаях, думается, следует допустить калькирование, т. е. перевод компонентов имени или совмещение перевода с иным способом (например, транслитерацией).

Кроме того, особое внимание следует уделить тем именам собственным, которые, обозначая один и тот же денотат, имеют варианты написания. Представляется возможным два решения этой задачи. Первый — дать один вариант имени в тексте перевода, так как такое варьирование не знакомо русскому языку. Второй — сохранить ряд вариантов (при этом их число и значение корней, используемых в передаче на русский язык, не обязаны максимально приближаться к тексту оригинала). В обоих случаях будет полезным дать читателю перевода соответствующий комментарий.

Остается открытым вопрос об использовании отечественной традиции перевода произведений Толкина. Дело в том, что у Морриса и Толкина встречается ряд общих имен собственных, и читатели Толкина уже успели привыкнуть к ставшей уже чуть ли не канонической передаче некоторых из них. Так как творчество Уильяма Морриса выпадает на более раннее время, то логично было бы переводить Толкина с учетом текстов Морриса. Понятно, что это по известным причинам невозможно. Отсюда и вопрос: следует ли учитывать традицию перевода Толкина при переводе произведений Морриса? Впрочем, как уже было сказано, он остается открытым.

Теперь остается привести примеры имен собственных и дать дополнительный комментарий.

В романе Морриса описывается жизнь готов (Goths), но только тех из них, кто обитал на трех полянах Марки (the Mark, the Mark-men, the Markmen), окруженных диким лесом (the Mirkwood). Сразу оговоримся: слово, использованное для обозна-

чения леса, восходит к общегерманскому термину, означающему ненаселенный лес, разделяющий племена. В славянских реалиях этот термин соответствует названию «Бранибор». Что же до Марки, помимо исторических реалий следует напомнить, что Рохан Толкина носил также название Марки.

Поляны, населенные готами, располагались вдоль реки (the Mirkwood-water, the Dusky, the Glassy — по-видимому, имеется ввиду Висла), а потому и назывались Верхней, Средней и Нижней Марками (Upper-mark, Mid-mark, Nether-mark). Здесь обращаем внимание на архаический первый компонент названий и на написание второго компонента со строчной буквы. Из отдельных родов готов упоминаются: the Wolfings (wolf — волк; Вольфинги), the Elkings (elk — лось; Элькинги), the Vallings (на знамени несли изображение сокола; Валлинги), the Alftings (форма восходит к ilfe-tu — др.-англ. лебедь; Альфтинги), the Beaming (др.-англ. beam — дерево; Биминги), the Galtings (на знамени несли изображение кабана; Гальтинги), the Bearings (bear — медведь; Беринги). Иностранцы помимо римлян (the Romans), чужаки называются the Welsh, и примечание автора говорит о том, что это слово относится «ко всем народам Европы кроме готов и тевтонов». Для обозначения кельтов вводится термин the Кумры (в современном написании сумры), обозначающий ныне кельтов Уэльса.

Если слово house используется в значении рода, то само здание, в котором жили Вольфинги обозначается термином roof. Вот список вариантов полного его названия: the Roof of the Wolfings, the Great Roof of the Wolfings, the Wolfing Roof, the Hall of the Wolfings, the Roof of the Kindred и даже Wolf-stead. Последнее уже похоже на наименование населенного пункта. Подобно этому топониму в романе имеется и наименование места жительства Берингов (помимо разных сочетаний с roof) — Bearham.

Теперь имена персонажей:

Thiodolf (towitFolk-wolf — поясняет автор; имя древнесеверное — ÞiúðulfR);

Wolkettle (kettle — котелок, тж. перен. голова; Волчья Голова);

Hiarandi (имя одного из персонажей исландской саги «Греттир сильный», переведенной Моррисом; Хиаранди);

Raven (калька — Ворон);

Heriulf (общегерм. войско + волк, древнесеверный и древнеанглийский варианты имеют другое прочтение; Хериульф);

Elfric (др.-англ. Ælfric; Эльфрик);

Steinulf (норвежское имя; Стинульф — выбираем готское прочтение);

Granithe Grey (древнесевер. Grani — имя коня Сигурда; Грани Серый);

Valtyr (Valtýr 'godoftheslain' — исландское мужское имя, а также одно из древнесевер. прозвищ Одина);

Otter (древнесевер. имя гнома («выдра»), за убийство которого, согласно сагам, боги уплатили проклятое золото — сокровище Нибелунгов);

Arinbiorn (в форме Arnbjorn встречается в той же исландской саге, что и Хиаранди; Аринбиорн);

Ali, sonof Grey (древнесевер. имя, в форме Onela встречается в Беовульфе, произведено от общегерм. Anula, возможно, означающего «предок»; Али, сын Серого);

Gisli (имя персонажа исландской саги; Гисли).

Отдельно следует рассмотреть имя собственное the Hall-Sun. Во-первых, это наименование светильника, висящего в бражном зале Вольфингов. Во-вторых, это имя девушки, которая за ним ухаживает. Так как имя говорящее, то можно предложить кальку: Солнце Зала.

В конце статьи хотелось бы отметить, что имена собственные приложимы в рассматриваемом романе еще к ряду объектов, некоторые из которых в наше время не имеют имен. Приведем несколько примеров.

Имена мечей: the Wolf's Sister, Throng-plough.

Особое название части сражения: And this second part of the Morning Battle is called Thiodolf's Storm. Другая битва также имеет название: the Storm of Dawning.

Эти имена собственные являются говорящими, а потому также передаются при переводе калькой.

#### **Библиографический список**

1. Греттир сильный: исландская сага в переводе У. Морриса [Электронный ресурс]. URL: <http://www.sacred-texts.com/neu/gre/> (дата обращения: 28.09.2015).

2. Толкин Дж. Р. Р. Письма / пер. С. Лихачёвой. М.: Эксмо, 2004.

3. Morris W. A Tale of the House of the Wolfings [Электронный ресурс]. <http://www.gutenberg.org/ebooks/2885> (дата обращения: 29.09.2015).

4. Wilde O. Reviews. Booksurge Llc., 2008; цит. по: <http://eccentric-books.com/books/the-house-of-the-wolfings> (дата обращения: 27.09.2015).

**A. Y. Aristov**

### **SOME PECULIARITIES OF RENDERING PROPER NAMES OF W. MORRIS'S PROSE ROMANCE "A TALE OF THE HOUSE OF THE WOLFINGS"**

William Morris (1834–1896) is considered to be one of the precursors of contemporary fantasy literature. "A Tale of the House of the Wolfings" influenced greatly J. R. R. Tolkien's "The Lord of the Rings". As the romance is written in an archaic style and both "in prose and in verse", the complexity of its translating cannot be exaggerated. One of the questions here is rendering of proper names which are constructed from Gothic, Scandinavian, Old English roots as well as poetic terms of New English.

**Keywords:** Morris, fantasy literature, English literature, XIX century, poetic diction, style, archaisation, proper names, literature translation.

**А. П. Власкин**

*Магнитогорский государственный университет  
Магнитогорск, Россия*

### **РУССКАЯ ЛИТЕРАТУРНАЯ КЛАССИКА — ГУМАНИТАРНАЯ БАЗА РАЗВИТИЯ ИНТЕЛЛЕКТУАЛЬНОГО КАПИТАЛА (тезисы доклада)**

В статье раскрывается роль русской литературной классики как основы развития интеллектуального капитала.

**Ключевые слова:** русская классика, интеллектуальный капитал.

Чтение и перечитывание — значение и психологический механизм.

Эмоциональный и интеллектуальный опыт — их принципиальное различие в процессе развития человека. Смысл формулы Д. Писарева: получать впечатления и отдавать себе в них отчет.

Русское искусство и литература как последний, культурный ресурс репутации России в международном восприятии.

Логика зарождения русской литературной классики в начале XIX столетия. Причина отсутствия подлинной «истории русской литературы», попытки и перспективы ее воспроизведения в аспектах формы и содержания.

Качественный переход литературы от «тематики» к «проблематике». Вклад И. А. Крылова в развитие литературы. Басни «Стрекоза и муравей», «Ворона и лисица»: темы и проблемы справедливости, репутации.

«Горе от ума» А. С. Грибоедова как переходное произведение: тема и проблема «ума» — интеллектуальный «багаж» или качество поступков? Отзывы Пушкина и непонятый замысел Грибоедова. Темы как непоставленные проблемы в комедии — лишний человек, маленький человек, судьба женщины.

Сквозная проблема маленького человека: от Пушкина (через Гоголя и Достоевского) до Чехова. Актуальность проблемы сегодня.

Лермонтов как первооткрыватель сложности человеческой личности. Три «этажа» личности и их значимость для самоосознания человека XXI столетия.

Восприятие поэзии Пушкина, Лермонтова, Тютчева как восполнение опыта мышления о природе человека. Текст и подтекст: логика их соотношения.

Гоголь и его заслуги как диагноста человеческой природы. Первая «стихия» — хлестаковщина — и ее неизбывность в психологии человека. Перспективность надежд Гоголя на «живые души» русских людей.

Значимость литературных откровений в переходной-кризисные эпохи: опыт Островского, Гончарова, Тургенева — от Домостроя до нигилизма.

Трагедия А. Н. Островского «Гроза»: загадки конфликтов, их неизбывно актуальное значение. Формализм и искренность в жизни и в политике. Значимость «Закона» и «Благодати» и их баланса в истории Церкви и в личностной психологии в современном выражении.

Гончаров как открыватель второй «стихии» человеческой природы, логика его отношения к прошлому и будущему на пороге перемен. Обломов против Штольца — актуализированный в XXI в. конфликт. Проблема женской эмансипации.

Опыт Тургенева в противостоянии с «прогрессистами» (Чернышевским и Добролюбовым). Проблема интеллектуальной самостоятельности: все ли можно понять в мире и в себе, и кому это нужно? Логически неопровержимое — опровержимо обстоятельствами.

Достоевский как «учитель жизни»: логика востребованности его художественного опыта в мире. «Переступание» как типизированная ситуация и проблема ее переживания и преодоления. Значимость третьей «стихии» — карамазовщины — для понимания человеческой природы.

Лев Толстой и неизбывность проблемы «перегородок» между людьми — социальных, возрастных, биологических и прочих. «Война и мир» как парадигма взаимоотношений в любых ситуациях, вплоть до современных. Толстой против науки и Церкви: откровение или заблуждение?

Чеховская проза — решение проблем русской классики и постановка новых (лишний и маленький человек, большая любовь). Чеховская драматургия — проблема для современного театра: непреодолимые задачи.

**A. P. Vlaskin**

## **RUSSIAN LITERARY CLASSICS — HUMANITARIAN BASE OF INTELLECTUAL CAPITAL (abstracts)**

The article explores the role of Russian literary classics as the basis for the development of intellectual capital.

**Keywords:** Russian classics, intellectual capital.

**Д. В. Голохвастов**

*Национальный гуманитарный университет России  
Санкт-Петербург, Россия*

**Н. Н. Покровская**

*Санкт-Петербургский университет управления и экономики  
Санкт-Петербург, Россия*

## **ОЦЕНКА ИНТЕЛЛЕКТУАЛЬНОГО КАПИТАЛА ОРГАНИЗАЦИИ С УЧЕТОМ ЭМОЦИОНАЛЬНОГО ИНТЕЛЛЕКТА СОТРУДНИКОВ И РУКОВОДИТЕЛЕЙ**

Организационное развитие опирается на специфические активы, оценка которых затруднена в силу нечеткой логики функционирования и измерения отдельных их элементов. Интеллектуальный капитал компании включает в себя такие элементы, как наработанные технологии, управленческие методы, а также доверие в организации, эмоциональный интеллект сотрудников и эффективность руководства. Полученные результаты оценки параметров эмоционального интеллекта в агентстве недвижимости позволили сделать выводы о значимости данного фактора для успешного функционирования компании.

**Ключевые слова:** эмоциональный интеллект, оценка интеллектуального капитала, мотивация, доверие, репутация.

Рыночная экономика представляет собой одну из форм построения экономической деятельности. Организационный тип экономического взаимодействия, в отличие от рыночного типа, основан на долгосрочных совместных усилиях по достижению общей цели. Общая направленность усилий участников организационных бизнес-процессов на реализацию поставленной цели позволяет существенно снизить транзакционные издержки в сравнении с рыночной системой взаимоотношений.

Рынок как модель повышения эффективности сложной системы на основе «невидимой руки» самоорганизации множества отдельных независимых субъектов с учетом единого денежного фактора (равновесной цены) опирается на предположение о совершенной конкуренции между экономическими агентами и обоснованности совершаемых ими выборов. Для обоснования решений необходимы существенные транзакционные издержки, которые в рыночных отношениях связаны с получением и обработкой информации о цене и ценности (стоимости), на основе об объеме спроса и предложения.

Что же касается хозяйственной единицы как экономического субъекта, то экономия внутриорганизационных издержек определяется гипотезой об изначальной согласованности действий. То есть теория транзакционных издержек характеризует цену доверия, которое формируется между субъектами, вступившими в организационные отношения — эта цена складывается из затрат на обеспечение выполнения обязательств, которые могут составлять существенную стоимость юридических услуг и представлять риск невыполнения обязательств, если это будет выгоднее, и прочих затрат на коммуникацию и обмен информацией.

Эффективность организации в большой мере определяется тем, насколько в действительности эта гипотеза воплощается: если доверие между членами организационных действий высоко, если между ними существует взаимопонимание, сплоченность и взаимная поддержка, тогда организационная форма экономической деятельности будет более эффективна, чем рыночная.

Ключевым фактором, определяющим реализацию данной гипотезы в конкретной организации, выступает обладание высшими лицами, ведущими компанию и

стоящими во главе ее (в большинстве случаев, это владельцы или топ-менеджмент, либо иные ключевые фигуры и неформальные лидеры, включенные или не включенные в формальную структуру организации) рядом специфических компетенций и личных качеств. Одно из таких качеств, точнее, комплексная характеристика набора качеств, определяется как эмоциональный интеллект.

Личностную характеристику эмоционального интеллекта можно определить следующим образом: «такие способности, как самомотивация и устойчивость к разочарованиям, контроль над эмоциональными вспышками и умение отказываться от удовольствий, регулирование настроения и умение не давать переживаниям заглушать способность думать, сопереживать и надеяться» [Бордовская, Розум, 2011, с. 477]. Эмоциональный интеллект (EI) — это показатель развития личности, основанный на умении владеть своими эмоциями, включая некогнитивные [Bar-On, 2006, p. 13–25] способности и компетенции.

Еще Ч. Дарвин, Г. Спенсер и Г. ЛеБон рассматривали вопросы о способности организма проявлять эмоции (на чем, в частности, была построена одна из классификаций народов на более развитые и менее развитые, в зависимости от способностей контролировать аффективную составляющую). В 1937 г. Р. Л. Торндайк (сын Э. Л. Торндайка) ввел понятие социального интеллекта индивида, в 1983 г. Г. Гарднер обнаружил, что для полноценного описания способности познавать и воспринимать, следует измерять множественные типы интеллекта, помимо традиционного (IQ), включая межличностный (способность понимать намерения, мотивы и желания других людей) и внутриличностный интеллект (intrapersonal intelligence, способность понимать самого себя, оценивать свои чувства, страхи и мотивы) [Gardner, 1983]. Наконец, модель измерения эмоционального интеллекта EQ-i (Emotional Quotient Inventory) была представлена Ассоциации психологов США в 1996 г.

Индивидуальная готовность к оказанию доверия включает эмоциональные и рациональные компоненты. Эмоциональная готовность к доверию является следствием чувства симпатии, дружбы, привязанности к участнику общения или совместной деятельности. Напротив, отрицательные эмоциональные переживания (гнев, разочарование, враждебность и др.) ведут к недоверию. Рациональный компонент связан с возможностью контролировать ситуацию и особенностями мотивации других людей готовность к доверию прямо пропорциональна возможности такого контроля и уверенности в том, что другим людям не выгодно вести себя вопреки ожиданиям [Яхонтова, 2004, с. 117]. Исследование доверия в холдинге в ходе проведения организационных изменений, проведенное Е. С. Яхонтовой, показало, что основными проблемами формирования доверительных отношений и установок доверия между руководством и сотрудниками являются расхождение индивидуальных и групповых ожиданий в том, что касается доверия к субъекту, психологической готовности оказывать доверие другим и осознания объективных, системных и структурных барьеров для развития доверия в организации.

Доверие обеспечивает стабильность общества на основе поддержания тех форм взаимодействия, которые включены в содержание ожиданий. То есть как «часть социально-экономического генотипа», доверие выступает в качестве «информационного механизма, обеспечивающего воспроизведение структуры и принципов функционирования, процессов регламентации и обучения (отбора, запоминания и передачи положительного опыта) в данной общественно-экономической системе» [Яременко, 1997, с. 59]. Вместе с тем, можно заметить, что этот механизм включает в себя не только рациональный (рефлексивный, когнитивный) компонент, но и более сложные и тонкие механизмы эмоциональных (аффективных) явлений, которые обеспечивают готовность доверять «несмотря на» и «вопреки», и напротив, относиться с недоверием и подозрительностью, когда объективный анализ фактов, на первый взгляд, позволяет обосновать доверительное отношение.

Степень справедливости и адекватности принимаемых руководством решений выступает одним из важных элементов доверия к организации. Так, Дж. Роулз (J. Rawls) утверждает, что справедливость является априорным правом каждого индивидуума независимо от его интересов, с учетом абстрактного идеала справедливости, установленного с позиции зрелой рациональности [Роулз, 1995]. Как отмечает Р. Б. Шо, «дело не в том, чтобы проявлять свою власть «добрее и великодушнее», а в том, чтобы в разумной степени давать людям, помогающим создавать прибыльный бизнес, право распоряжаться своей судьбой» [Шо, 2000, с. 124]. При этом эффективный руководитель направляет свою деятельность не столько на осуществление всех ожиданий сотрудников и партнеров, а на грамотное обсуждение, открытое и прозрачное обоснование принимаемых решений, аргументированную формулировку распоряжений.

Таким образом, интеллектуальный капитал компании, по нашему мнению, включает в себя также и эмоциональный интеллект сотрудников, в частности, линейных менеджеров организации, которые осуществляют непосредственное управление профессиональной деятельностью и включением индивидов в организационные процессы, поскольку идентификация позволяет понимать сотрудника, подчас, лучше него самого. Понимание другого человека через уподобление себя ему возможно путем логического рассуждения или психо-эмоционального сопереживания. Компетентность сочувствовать и воспринимать другого человека особенно важна в случае работы с творческим контингентом сотрудников.

Если идентификацию, как правило, понимают как достаточно полное отождествление через одинаковое с другим человеком поведение, то работа управленца опирается в большей мере на деидентификацию, т. е. понимание, принятие, сочувствие и сопереживание, которое при этом сопровождается автономным, независимым по отношению к сотруднику поведением. Помимо эмпатии и способности к деидентификации эмоциональный интеллект включает в себя атрибуцию как стремление построить непротиворечивую систему интерпретации поведения партнера, в том числе причин этого поведения.

Эмпатия позволяет людям в действительности лучше понимать друг друга. Вместе с тем, необходимо внимательно относиться к процессу приписывания, или атрибуции, т. е. четко отделять нахождение аутентичных причин от придумывания простых или привычных объяснений мотивации поведения других людей, когда атрибуция вызвана неопределенностью в условиях недостаточной информации [Келли, 1984, с. 127–137] о сотруднике или партнере, его восприятии ситуации, обстоятельствах, влияющих на его решения, выбор и поведение. При приписывании причин и намерений необходимо учитывать явление фундаментальной ошибки атрибуции, склонности игнорировать ситуационное давление в причинах поведения других людей, а также преувеличивать роль обстоятельств в собственных негативных результатах и свою роль в достижении своих позитивных результатов (self-serving bias). Наличие конфликтующих предубеждений в атрибуции у менеджеров и подчиненных [Капица, 2008] препятствует налаживанию доверительных отношений.

Для анализа эмоционального интеллекта в конкретной компании, было проведено исследование в агентстве недвижимости как достаточно специфическом типе компании, занятом особым видом деятельности, требующим существенного уровня эмоционального интеллекта не только от руководителей, но и сотрудников. В исследовании принимало участие 34 человека (22 женщины и 12 мужчин), в возрасте от 26 до 67 (средний возраст 43 года), со стажем работы в организации от 1 до 23 лет (средний стаж работы в организации 9 лет). 11 человек выполняют административные функции, остальные 23 сотрудника — специалисты (агенты по недвижимости).

Для оценки параметров и уровня эмоционального интеллекта сотрудников организации была использована методика [Психология менеджмента..., 2010, с. 513–518]



на основе анкеты, состоящей из 40 утверждений, связанных с навыками, используемыми в повседневной жизни для эффективной работы с эмоциями. Респондентам предлагается оценить частоту использования ими указанных навыков, которые можно сгруппировать в следующие четыре характеристики:

А. Знание своих эмоций и управление ими — умение прислушиваться к своим внутренним ощущениям, осознание воздействия своих чувств на собственное психологическое состояние и рабочие показатели. Способность интуитивно выбирать лучший способ поведения в сложной ситуации. Умение быть справедливым и искренним, способность открыто говорить о своих чувствах и верить в свой идеал. Находить способы контролировать свои разрушительные эмоции и импульсы и даже использовать их на пользу дела.

Б. Мотивирование самого себя для достижения поставленных целей — точное знание своих способностей, умение с радостью браться за трудные задачи, не теряя ощущения реальности, способность находить в себе дополнительные резервы сил для достижения поставленной перед собой задачи. Умение ориентироваться на высокие личные стандарты, повышающие качество собственной работы, желание постоянно учиться чему-либо новому.

В. Осознание эмоций других людей — умение понимать невысказанные чувства людей, участливо относиться к окружающим, способность мысленно встать на позицию другого человека, понимать истинные намерения и желания людей, способность уловить и расшифровать сигналы, которые люди посылают во время общения.

Г. Выстраивание отношений с другими людьми — умение завязывать отношения с другими людьми и побуждать их к действию, способность сглаживать разногласия, непонимание и противоречия.

Среди полученных результатов, можно отметить определенные различия между рядовыми сотрудниками и руководством. В среднем, значение эмоционального интеллекта сотрудников находится на среднем уровне. При этом наиболее сильной стороной выступает «мотивирование самого себя для достижения поставленных целей» (3,952 балла), затем следует параметр «выстраивание отношений с другими людьми» (3,712 балла), «осознание эмоций других людей» (3,594 балла) и «знание своих эмоций и управление ими» (3,426). При этом ни по одному из параметров значение не опустилось ниже среднего значения (3 баллов), что может оцениваться как положительный элемент внутреннего социально-психологического климата, а также свидетельствует о правильном подходе к отбору мотивированных и конструктивных сотрудников.

В частности, поскольку агентство недвижимости представляет собой организацию, в значительной степени функционирующую на основе самостоятельной деятельности агентов и менеджеров, то само-менеджмент и само-мотивация являются важными базовыми составляющими деятельности компании. Поэтому тот факт, что среди оценок параметров эмоционального интеллекта «мотивирование самого себя для достижения поставленных целей» заняло лидирующее место (3,952 балла), отражает отраслевую сущность агентства.

Наиболее молодая возрастная группа, до 35 лет, обладает наименьшим уровнем накопленного за период жизни опыта и компетентности, которые формируют эмоциональный интеллект, по всем его параметрам (3,438, против 4,258 у группы старше 56 лет). Различия по полу для целостной оценки эмоционального интеллекта оказались не существенными, в то же время способность к эмпатии, восприятию и осознанию эмоций других людей у женщин оказались выше, чем у мужчин. При этом все остальные параметры эмоционального интеллекта у мужчин несколько (хотя и не очень значительно) выше, чем у женщин.

По всем параметрам эмоционального интеллекта и по его целостному показателю административный персонал показал более высокие значения, чем творческие со-

трудники, агенты недвижимости. Особенно заметным оказалось различие по признаку «Выстраивание отношений с другими людьми», в чем у административного персонала, вероятно, накопился статистически значимый опыт. Сходную значительную разницу можно увидеть и по параметру «знание своих эмоций и управление ими», что также, вероятно, связано с существенным числом клиентов, с которыми административному персоналу приходится контактировать, накапливая соответствующий опыт.

Поскольку эмоциональный интеллект является, в определенной степени, приобретенной характеристикой, то можно предположить, что более высокие показатели параметров эмоционального интеллекта у сотрудников, находящихся в штате организации, связаны с их более продолжительным опытом постоянного общения в группе, в трудовом коллективе, что и позволило им сформировать более развитые навыки осознания эмоций других людей и выстраивания отношений.

В то же время нахождение в коллективе и, соответственно, подчинение общим правилам, когда деятельность и ее результаты подлежат нормативным процедурам и контролю, порождает и более высокую готовность к целеполаганию и мотивированию себя, а также позволяет совершенствовать данные навыки при помощи других участников трудового коллектива.

Наконец, возможно обнаружить и обратную взаимосвязь: именно люди с высоким эмоциональным интеллектом склонны к тому, чтобы выбрать работу в офисе и в штате предприятия, поэтому именно они добиваются заключения с ними постоянного трудового договора, поскольку предпочитают ситуацию стабильности и выстраивания длительных отношений с коллегами.

Вместе с тем, можно заметить, что по уровню оценки параметра «знание своих эмоций и управление ими» (самое низкое значение среди параметров эмоционального интеллекта — 3,426 балла), обнаружен недостаточно высокий уровень, что является, безусловно, важным результатом для руководства компании, поскольку нередко умение грамотно выстраивать отношения (составляющее ключевую компетенцию агента недвижимости) опирается на способность человека владеть собой и эффективно управлять своими эмоциями. Таким образом, данные результаты позволяют принять ряд управленческих решений в агентстве, в частности, рассмотреть вопрос организации комплекса психологических тренингов для персонала.

Интеллектуальный капитал, включая эмоциональный интеллект, служит основой взаимопонимания и согласия, детерминирует мотивацию к достижениям. Атмосфера взаимного доверия способствует оптимальному использованию талантов сотрудников и человеческого потенциала организации.

### **Библиографический список**

1. *Bar-On R.* The Bar-On model of emotional-social intelligence (ESI) // *Psicothema*. 2006. Vol. 18. Supl. p. 13–25. Oviedo (Spain) [Электронный ресурс]. URL: [www.psicothema.com/pdf/3271.pdf](http://www.psicothema.com/pdf/3271.pdf) (дата обращения: 21.04.2015).
2. *Bar-On R., Parker J. D. A.* Handbook of emotional intelligence: Theory, development, assessment and application at home, school and in the workplace. San Francisco: Jossey-Bass, 2000. P. 343–362.
3. *Rawls J.* A Theory of justice. Harvard: The Belknap Press of Harvard University Press, 1971.
4. *Gardner H.* Frames of mind: The theory of multiple intelligences. N. Y.: Basic Books, 1983.
5. *Бордовская Н. В., Розум С. И.* Психология и педагогика: учебник для вузов. СПб.: Питер, 2011. 524 с.
6. *Каница С. И.* Решения 3D-менеджмента для управления компанией: 15-летний опыт управленческого консультирования. СПб.: Гуманитарный фонд, 2008. 132 с.

7. *Келли Г.* Процесс каузальной атрибуции // Современная зарубежная социальная психология: тексты. М.: Изд-во МГУ, 1984. С. 127–137.
8. Психология менеджмента: практикум / под ред. проф. Г. С. Никифорова. СПб.: Речь, 2010. 535 с.
9. *Ролз Д.* Теория справедливости. Новосибирск: Изд-во НГУ, 1995.
10. *Шо Р. Б.* Ключи к доверию в организации: результативность, порядочность, проявление заботы. М.: Дело, 2000. 272 с.
11. *Яременко О. Л.* Переходные процессы в экономике Украины: институциональный аспект. Харьков: Основа, 1997. 182 с.
12. *Яхонтова Е. С.* Доверие в управлении персоналом. Зарубежные подходы и отечественный опыт оценки // Социологические исследования. 2004. № 9. С. 117–121.

D. V. Golokhvastov, N. N. Pokrovskaja

### ANALYSIS OF INTELLECTUAL CAPITAL AND THE EMOTIONAL INTELLIGENCE OF EMPLOYEES AND MANAGERS OF AN ORGANIZATION

Organizational development relies on specific assets, assessment of which is sophisticated due to the fuzzy logic operations and the measurement of their individual elements. Intellectual capital includes items such as the technology, the management techniques, as well as trust in the organization, emotional intelligence of employees and the effectiveness of managers. The results of the parameters of emotional intelligence' survey in a real estate agency allowed to conclude about the significance of this factor for the successful functioning of the company.

**Keywords:** emotional intelligence, evaluation of intellectual capital, motivation, trust, reputation.

**Л. В. Довыденко**

*Калининградский институт экономики  
Санкт-Петербургского университета экономики и управления  
Калининград, Россия*

### ГУМАНИТАРНАЯ СОСТАВЛЯЮЩАЯ ИНТЕЛЛЕКТУАЛЬНОГО КАПИТАЛА В КУЛЬТУРЕ XXI в.

В статье рассматриваются интеллектуальные площадки, интеллектуальные центры, сообщества, «мозговые центры», «фабрики мысли», ставящие проблемы глобального мира, как на Западе, так и в России, как составляющие интеллектуального капитала, определяющего стратегию ближайшего и дальнейшего будущего мирового сообщества.

**Ключевые слова:** интеллект, интеллектуальный капитал, интеллектуальные площадки, интеллектуальные центры, сообщества, «мозговые центры», «фабрики мысли», естественно-научное образование, общая культура.

#### **1. Определение интеллектуального капитала, интеллекта, интеллектуального труда и интеллектуального потенциала**

Одной из основных проблем выживания и сохранения не только отдельного государства, но и человечества в целом в XXI в. является проблема сохранения и развития интеллектуального потенциала и интеллектуального капитала. В настоящее время об интеллектуальном капитале написано немало литературы, где это понятие рассматривается как ключевой ресурс современных фирм и корпораций [Брукинг,

2001, с 195], где определяется стоимость интеллектуального капитала как разность между рыночной стоимостью компании и стоимостью ее чистых активов, ориентированы на оценку фирм, переходящих из рук в руки, с учетом фактора «действующего предприятия».

Выделены следующие составные части интеллектуального капитала: человеческий капитал; структурный капитал, организационный капитал; клиентский капитал. Глубокий смысл имеет прежде всего именно человеческий капитал, так как при его утрате автоматически теряет ценность остальное. Человеческий капитал включает в себя квалифицированную рабочую силу и контракты с выдающимися специалистами и менеджерами; совокупность знаний, квалификации, практических навыков, способностей к нововведениям каждого из сотрудников предприятия; систему ценностей, культуру труда, философию бизнеса, которые не могут быть скопированы или воспроизведены в другой организации. Современное человеческое общество живет в период, характеризующийся колоссальным увеличением объемов интеллектуального труда во всех сферах деятельности. Под интеллектуальным трудом понимается мыслительный (умственный) процесс, осуществляемый при помощи таких усилий (способностей) человека, которые направлены на производство товаров и услуг. Результаты интеллектуального труда представляют собой преимущественно нематериальные объекты, чаще всего информацию. Сущность интеллектуального труда заключается в том, что его результаты находят объективную форму выражения, «материализуются» в объектах интеллектуальной собственности. В экономике всегда присутствует важная производительная сила — интеллект как источник развития, движения, который разрабатывает достижения НТП. Интеллектуальная энергия — это особый вид энергии, который не может быть описан в рамках физики или термодинамики, ибо мыслительная способность человека не поддается измерению, она практически безмерна и зависит лишь от физического состояния человека как носителя мыслительной способности людей. Таким образом, интеллект — мощный источник энергии материального мира.

Уровень и качество человеческого интеллекта непосредственно определяются системой наноиных институтов, которые концентрируют в себе внутреннее знание данной личности о том, как и что познавать, как и каким образом мыслить, как и каким способом можно будет использовать плоды познания и мышления. «Интеллект — интеллектуальный потенциал (силы) — интеллектуальный капитал (мощь, или определенным образом реализованные силы)» — это обоснованная теоретически логическая цепочка. Сущностной основой интеллекта и интеллектуального капитала являются интеллектуальные знания. Чем больше объем общих интеллектуальных знаний, тем больше возникает альтернативных вариантов интеллектуально-инновационной деятельности. Общие неактуализированные интеллектуальные знания — есть интеллектуальный потенциал. Источник знаний, т. е. интеллект, обладает способностью генерировать знания, а также трансформировать интеллектуальные неявные знания — в знания явные, и наоборот.

Важнейшей особенностью интеллекта как нравственно-экономической, созидательной ценности является его неотчуждаемость от своего носителя. Интеллектуальный потенциал (региона, страны или общества) предполагает концепцию подготовки кадров, в основе которой становление, развитие и самореализация творческой личности; ориентация на подготовку высококвалифицированных и высокоинтеллектуальных специалистов; обучение управлению социальными и психологическими аспектами процесса создания наукоемких нововведений, использованию творческого потенциала коллектива, ускоренному широкомасштабному внедрению в практику инновационных разработок; создание системы непрерывного обучения и повышения квалификации кадров, интегрированной в систему производства инновационной продукции; сотрудничество университетов с передовыми предпряти-

ями региона, реализующими инновационные проекты, и их совместную деятельность в области разработки учебных программ, издания учебников и монографий по инновационным технологиям, системам машин и оборудования, в деле подготовки специалистов высшей квалификации по новым профессиям и перспективным научно-инновационным направлениям.

В данной работе нас интересуют интеллектуальные знания, которые удовлетворяют интеллектуальные потребности государства, считаются признаком широкого гуманитарного и естественнонаучного образования и общей культуры, в том числе интеллектуальные сообщества и мозговые центры.

## **2. Интеллектуальные сообщества Европейского Союза**

Интеллектуальные сообщества Запада сконцентрированы на своем собственном процветании, а для этого запущены мощные интеллектуальные машины внутреннего оформления жизни, стратегии и тактики упрочивания трансатлантического рынка, полного контроля над социальной и политической жизнью. Бильдербергский клуб, Европейский круглый стол (ЕКС) тесно связаны с Трансатлантической политической сетью (ТПС), мощным евро-атлантическим лобби, работающим над созданием не только трансатлантического рынка (к 2020 г.), но и европейско-американского блока на политическом и военном уровне [Четверикова: электронный ресурс].

Трансатлантическая политическая сеть была сформирована в 1992 г., а членами ее стали крупнейшие транснациональные корпорации и банки, среди которых *Boeing, EADS et United Technologies Corporation, Ford, IBM, Microsoft, Siemens, BASF, Bertelsmann, AT & T, Nestle, Deutsche Bank, Citigroup, Warner & Walt Disney*. Кроме этого, членами «сети» являются 60 депутатов Европарламента (показательно, что из 22 его комиссий 8 возглавляются членами ТПС) и 37 членов Конгресса США [Unparlement-europeen-sous-influence-2eme-volet: электронный ресурс]. «Сеть» опирается на разработки таких ведущих западных «мозговых центров», как, например: Королевский институт международных отношений, Институт Аспена, Европейско-американский бизнес-совет, Совет по международным отношениям, Институт Брукинга, Европейский институт стратегических исследований, Французский институт международных отношений, Центр стратегических и международных исследований и др. [Taïke Eilee: электронный ресурс].

Сегодня главный вопрос, стоящий на повестке дня Европейского круглого стола — это создание Трансатлантического торгового и инвестиционного партнерства (ТТИП) — соглашения о свободной торговле между ЕС и США, которое премьер Великобритании Дэвид Кэмерон назвал «самым главным двусторонним торговым договором в истории». Его планировалось заключить еще в конце 2014 г., затем вопрос был перенесен на 2015 г., а теперь — на 2016 г. [Textes de négociation...: электронный ресурс]. ТТИП, как он мыслится, должен привести к полному контролю со стороны корпораций над экономикой и социальной сферой, сведя до минимума какое-либо государственное регулирование, поэтому переговоры об этом проекте шли за закрытыми дверями, в тайне от европейской общественности, и краткий обзор соответствующих документов Еврокомиссия опубликовала только в январе 2015 г.

Хронология подготовки соглашения такова: 1990 г. — принята «Трансатлантическая декларация», 1995 г. — созданы инициативные группы из представителей бизнеса «Трансатлантический бизнес-диалог», в 1998 г. — консультативный комитет «Трансатлантическое экономическое партнерство», а в 2007 г. — «Трансатлантический экономический совет» из представителей ведущих западных фирм. Наконец, в 2011 г. была создана группа экспертов высокого уровня, которые рекомендовали в 2013 г. начать переговоры о соглашении.

Ярким показателем ведущей роли Европейского круглого стола в этом проекте стало создание в марте 2013 г. по результатам встречи А. Меркель и Ф. Олланда с

руководством ЕКС Франко-германской рабочей группы в целях разработки единой международной торговой стратегии, служащей частным интересам крупнейших компаний Европы, представители которых и вошли в ее состав. Как выразился один из обозревателей, «*требования ЕКС заключаются в том, чтобы поставить ЕС полностью на службу предприятиям, и ничего более*» [<http://www.politis.fr/>].

Группа выдвинула 32 рекомендации ультралиберального антисоциального характера, которые легли в основу предложений для европейско-американских переговоров о создании ТТИП. Главное здесь — открытость рынков, защита инвестиций и реформа рынка труда в целях «повышения конкурентоспособности».

Так называемый, управляемый «миграционный хаос» в Европе является не внезапным нашествием, а лишь очередной тактической операцией на пути коренной перестройки Европы. Она работает на демонтаж национальных государств и на укрепление Европейского союза, руководство которого представляет интересы не граждан, а крупного европейского транснационального бизнеса, встроенного в наднациональные структуры.

Важнейшую роль тут играет созданный в 1983 г. *Круглый стол европейских промышленников*, или *Европейский круглый стол* (ЕКС — ERT), объединяющий представителей 45 крупнейших корпораций Европы, среди которых наиболее влиятельными являются *Bayer, Shell, BP, Daimler Chrysler, Ericsson, Nestle, Nokia, Petrofina, Renault, Siemens, Solvay, Total u Unilever*, главы которых регулярно присутствуют на встречах Бильдербергского клуба. Сегодня его возглавляет Лейф Йохансон, председатель совета директоров шведской компании Ericsson. Европейский круглый стол является одной из ключевых групп давления, оказывающей решающее влияние на самых высокопоставленных политиков и обеспечившей формирование *стратегического альянса между крупным бизнесом и членами Еврокомиссии*. Целью организации изначально было провозглашено «стимулирование всемирной конкурентоспособности европейской промышленности», но ее главной задачей стало изменение *способа управления Европой* в направлении его полной унификации в интересах крупного бизнеса, при которой ее экономическая система имела бы единый центр принятия решений. Интенсивная обработка в неолиберальном духе высшего состава менеджеров и соответствующий отбор кадров привели к тому, что если в 80-е годы внутри ЕКС еще можно было различить группы протекционистов и глобалистов, то к началу 90-х годов все члены Круглого стола были уже единодушны в отстаивании полной открытости рынков и границ и занимали четко проатлантистскую позицию. Глобализация и крупные проекты общего наднационального характера здесь стали главной темой обсуждений [Balanya, 2005, p. 58].

Таким образом, мощь западной (атлантической) цивилизации, авангардом которой являются США, поддерживается и наращивается посредством функционирования мощнейших интеллектуальных центров, часто именуемых «мыслящими танками» (“think tanks”), «фабриками мысли» (“brains trust”). И они подчинены крупным корпорациям, сосредоточенным на индустриальном укладе, ставя своей целью — аналитическое обеспечение глобального финансового капитализма, т. е. нацелены на консервирование регресса мировой системы.

### **3. Ситуация с интеллектуальным капиталом в России**

Сегодня заговорили о меняющейся России, а об ее лидере как «собирателе земли Русской». Это новая социальная реальность, предлагающая интеллектуальные вызовы исследовательскому сообществу. Познание этой социальной реальности становится самостоятельной задачей, требующей не только мобилизации имеющихся методологических ресурсов, но и свежего взгляда на собственные рефлексивные возможности. Новая социальная реальность означает новые способы измерения и новые подходы к ее анализу. Она требует обсуждения методов изучения, подходов к

концептуализации и способов экспертного описания меняющейся социальной реальности России.

Интеллектуальные традиции русской интеллигенции насчитывают почти полтора столетия. Долгое время интеллигенция играла важнейшую роль в жизни российского общества, формулируя мировоззренческие и ценностные программы, отвечая на вызовы, стоящие перед Россией. Однако в настоящее время голос интеллигенции (или, используя не менее популярный сегодня термин, интеллектуалов) мало различим в обществе. Является большим вопросом, имеет ли сегодня понятие «интеллигенция» какой-то смысл? Что современная интеллигенция может предложить обществу? Какие мировоззренческие и ценностные позиции она разделяет и отстаивает? Как устроена российская интеллектуальная среда? Что не достает интеллигенции для того, чтобы играть в российском обществе полноценную роль? Обсуждению этих вопросов посвящены различные заседания круглые столы, форумы, проводимые, например, российским фондом «Наследие Евразии», всевозможными аналитическими центрами, аналитическими сообществами.

Функции интеллектуальных сообществ сводятся к проведению анализа проблем, преимущественно по заказу, либо самостоятельно и формулирование предложений, которые могут быть использованы политиками и другими субъектами политического процесса в виде рекомендаций, продвижение интересов и инициативное продвижение новых идей. Как писал А. Салмин более 10 лет назад о политологическом сообществе: «Сложилось, на мой взгляд, как минимум, четыре группы политологов и, соответственно, четыре типа политологического знания и даже политологического поведения» [Беляева: электронный ресурс]. И обозначил эти группы следующим образом: академическая политология («университетская» и «теоретическая» политология), «политология советников», «политология советчиков» и «политические технологии».

Среди аналитических площадок, стоящих на позициях «государственников», «почвенников», можно выделить: Серафимовский клуб, Русский архипелаг, Консервативный пресс-клуб «Агентство политических новостей», Международное евразийское движение. Примером формирующихся в России сообществ, основанных на использовании общего дискурса (discoursecommunities), являются интеллектуальные группы, комментирующие события вокруг массовых акций протеста в России 2011–2012 гг. Одна группа формируется вокруг идеи гражданского участия, выражения гражданской позиции, свободы собраний, мирного гражданского протеста. Ей противопоставлен дискурс, заданный властью — «нельзя раскачивать лодку», «они наймиты Запада, шакалят у посольства», «недопустим оранжевой революции». Причем продвигают эти идеи и дискурсы представители аналитических (и шире — интеллектуальных) сообществ. С одной стороны, например, М. Дмитриев, Б. Акунин, с другой — С. Кургинян, М. Леонтьев.

Сообщества по продвижению и пропаганде идей и политических решений (policyentrepreneurs) в России тоже есть. Например, идеологические аналитические центры (ИНСОР, пропагандирующий важность идеи демократии для России, Фонд «Либеральная миссия», последовательно много лет продвигающий идеи либерализма), пропагандисты идей евразийства (А. Дугин), или консерватизма (М. Ремизов).

Однако наличие прогнозов, политических и экономических, социальных, всевозможных аналитических площадок не предотвращают всегда неожиданных для России без всякого макрофинансового, геополитического обоснования «черных понедельников», и воскресений», «черных суббот», а то «черных эпох». И те, кто сидит на «аналитических площадках», набивают шишки нам, разбивают лоб малому бизнесу, населению, пенсионерам, учителям, сидя в валюте, в долларах. У них семьи, активы, имущество за рубежом. Они заинтересованы в том, чтобы в России было максимально плохо и чтобы был максимально дешевый рубль.

Но у нас есть шанс двигаться вперед, если мы начнем заниматься развитием научно-технического прогресса. Для этого нужно сильнейшее среднее образование, академии наук. То, что сейчас наши чиновники уничтожают, нужно срочно возрождать и привлекать сюда технологии из Америки, Великобритании, Норвегии, Саудовской Аравии и Китая. У нас есть нефть, газ, шельфы месторождений, редкоземельные металлы, есть уран, золото — просто надо включить голову и начать заниматься развитием, созиданием и движением вперед. Надо быть как китайцы — умными. Спокойно, как китайцы, за 40 лет шаг за шагом — волны импортозамещения, поощрение прямых инвестиций.

#### **4. Изборский клуб как пример интеллектуального сообщества России**

Во множестве докладов Изборского клуба [Аверьянов, с. 5] постоянно бьется интеллектуальная мысль о картине мира, об информационных войнах в глобальном мире, о том, что в реальности новейшие массовые движения базируются на новом поколении технологий, предполагающих более низкий уровень образования, психологической самодостаточности, целостности ментальной «картины мира» и меньшей индивидуальной зрелости агентов этих движений.

В статье группы ученых и публицистов под редакцией В. В. Аверьянова подчеркивается, что в информационных войнах ключевым зажигательным элементом эпохи технологий была признана «картинка», а не вербальное сообщение, предполагающее некую аргументированную информацию. К примеру, в российских политических новостях знаковой картинкой был пожар в московском Манеже в день инаугурации Путина, с Раушской набережной выглядевший как зрелище горящего Кремля; другой знаковой картинкой — панк-молебен в главном соборе Москвы, участницам которого были в деталях знакомы египетские прецеденты создания революционных «картинок».

Как итоги референдума в Крыму, так и (в еще большей степени) опросы граждан России об отношении к присоединению Крыма, или замеры рейтинга президента России — недвусмысленно свидетельствовали о том, что колоссальные средства, вложенные в «ломку русского менталитета» через государственные (связанные с USAID), квазинезависимые (многочисленные НКО — иностранные агенты) и частные каналы, были потрачены во многом впустую. Общество, от которого ожидалось «несогласие» с властью, ответило «несогласием» с манипуляторами.

В конце XX в. на смену деколонизированным старым западным империям англосаксонский мир начал проектирование новых квази-империй, которые также носили мутированный характер. Главным претендентом на роль глобальной империи стали США, имперская самоидентификация которых имело место всегда (начиная, по крайней мере, с А. Гамильтона), однако чаще всего стыдливо прикрывалась демократической риторикой. Другим квази-имперским образованием эпохи после «конца истории» стала реализация проекта Евросоюза. Однако данный проект продемонстрировал свою несостоятельность (о чем читайте доклад Изборскому клубу «Евросоюз — империя, которая не состоялась»). Сегодня в связи с негативным опытом Евросоюза в понятийный аппарат геополитики, помимо термина «несостоятельное государство», должен быть введен термин «несостоятельный полюс», недвусмысленно характеризующий провалившийся интеграционный проект с отдельными, территориально не совпадающими элементами субъектности (еврозона, визовое пространство, зона Лиссабонского соглашения). Неслучайно еще в 2001 г. “Foreign Policy” предложил образ untied Europe — «развязанной Европы» — вместо united, т. е. объединенной.

Наряду с раздувшейся североамериканской гиперимперией и симулякром европейской империи крупные частные компании Запада достигли такого уровня развития, когда стали транснациональными корпорациями (ТНК) и получили возмож-



ность подчинять себе государственные структуры и даже вести деятельность по созданию «мирового правительства», всемирного квазигосударства. Его создание (даже если в орбиту нового образования войдет только часть стран) будет одновременно и логическим завершением индустриализма, выражающимся в перетекании власти политической во власть экономическую. Характерно, что в скором времени ожидается создание Зоны свободной торговли (ЗСТ) США и ЕС, причем интеграция будет происходить и на уровне властных структур — так, подразумевается формирование Трансатлантического политического совета, половину депутатов которого составят европейские, а другую половину американские парламентарии. Европарламент одобрил создание ТПС еще в 2009 г., причем против выступили всего лишь несколько десятков депутатов. Безусловно, американская политическая элита будет рассматривать ЗСТ как поле для дальнейшего усиления американской гегемонии. Однако, в реальности, трансатлантическая интеграция создает почву для дальнейшего размывания национальных государств, с перспективой их последующего демонтажа.

Что касается феномена новой глобальной гиперимперии, то ее критики как «слева» (Негри и Хардт), так и «справа» (Ален де Бенуа) сходятся на том, что она стремится утвердить в планетарном масштабе «общество надзора», систему отслеживания отклонений людей от норм. К такому «контролю» де Бенуа относит все, начиная с контроля за общением — прослушивания телефонов, просмотров почты и т. д. — и заканчивая системами повсеместного видеонаблюдения, дронами, использованием различных электронных методов слежения, которые позволяют определять, где люди находятся, чем они занимаются, каковы их вкусы и взгляды. Таким образом, высокий уровень технологического развития и богатство общества сегодня прямо пропорционально связаны с его погружением в «новый тоталитаризм».

Сегодня путь глобализации и сценарий, отстаиваемый ее субъектом — западной гиперимперией — означает торжество антисистемных и деградиционных тенденций в человеческом развитии, закрепление доминирования «богатых» стран, а в них — узких олигархических прослоек, сокращение и демонтаж среднего класса во всем мире, переход к новому кастовому обществу, в основе которого — ревизия психобиологической природы человека с редактированием его «генной карты» и формированием расы сверхлюдей, стоящих над остальным человечеством. За большинством людей будет закреплена роль роли пассивного потребителя предложенного ему элитами варианта существования с отречением от всех традиционных «предрассудков», от всего высшего в себе и в своей культуре, ради утверждения усреднено-низшего, полуживотного существования. Впрочем, и сверхлюди в этом сценарии развития рисуются скорее рационально высокоразвитыми человекозверьями, не наследниками духовных традиций предков, а своеобразными комбинаторами информационных архивов исторически «преодоленной» человеческой цивилизации.

Возникновение «территорий хаоса» в регионах мира в результате процессов глобализации — признак того, что даже при своем гипотетическом возникновении такое глобальное квазигосударство — с «мировым правительством» — просуществует очень недолгое время.

### **Заключение**

Россия — своеобразный социокультурный, цивилизационный «континент», равновеликий Европе и Азии, на что указывали многие отечественные мыслящие люди, начиная от М. И. Кутузова, Н. Я. Данилевского и кончая «евразийцами», например, С. Н. Трубецким, И. А. Ильиным, Л. Н. Гумилевым, а также многими современными учеными — Н. Н. Моисеевым, В. П. Казначеевым, А. Н. Дмитриевым, А. И. Субетто.

О системной катастрофе или системном кризисе России, о деиндустриализации ее экономики, о ее трансформации в сырьевой «придаток» экономики Запада,

о демографической катастрофе написано за последние 20 лет немало. А вот по проблеме сохранения и развития интеллектуального потенциала России, по проблеме идентификации самого понятия интеллектуального потенциала, о деинтеллектуализации экономики и в целом российского общества, которые непосредственно связаны с политикой российского государства в последнее двадцать лет в области образования, науки и культуры, работ явно недостаточно.

Чтобы осознать всю масштабность этой проблемы для судеб России в XXI в. и в целом для человечества, необходимо само «поле» осмысления этой проблемы выстраивать на широком контексте исторической эпохи, которую переживает человечество и Россия.

### **Библиографический список**

1. *Белыева Н. Ю.* Сообщества в публичной политике [Электронный ресурс]. URL: <http://vse-uchebniki.com/stati-sborniki-nauchnyie/prilojenie-etapyi-organizatsionnyie-rezultaty-59771.html> (дата обращения: 21.08.2015).

2. *Бруклинг Э.* Интеллектуальный капитал. Ключ к успеху в новом тысячелетии / пер. с англ. Н. Мишаковой; под ред. Л. Н. Ковалик. СПб., 2001. 288 с.

3. Всплывающая Империя. Доклад Изборскому клубу под редакцией В. В. Аверьянова // *Завтра*. 2015. 29 мая.

4. *Четверикова О.* Миграционный кризис в Европе и его заказчики [Электронный ресурс]. URL: [http://www.rospisatel.ru/novosti/nov446.htm#\\_ftn30](http://www.rospisatel.ru/novosti/nov446.htm#_ftn30) (дата обращения: 21.08.2015).

5. Un-parlement-europeen-sous-influence-2eme-volet [Электронный ресурс]. URL: <http://www.no-transat.be/plus-infos/> (дата обращения: 21.08.2015).

6. *Taike Eilee.* Bloc euro-atlantique unifiee 2015: vers Europe servile? [Электронный ресурс]. URL: <http://www.agoravox.fr/actualites/international/article/bloc-euro-atlantique-unifie-en-55452> (дата обращения: 21.08.2015).

7. Textes de négociation de l'UE dans le cadre du TTIP [Электронный ресурс]. URL: [http://ec.europa.eu/trade/policy/in-focus/ttip/index\\_fr.htm](http://ec.europa.eu/trade/policy/in-focus/ttip/index_fr.htm) (дата обращения: 21.08.2015).

8. <http://www.politis.fr/Ces-industriels-qui-conseillent,22807.html> (дата обращения: 21.08.2015).

9. *Balanya B., Doherty A., Hoedeman O. Ma'anit A. & Wesselius E.* Europe Inc. Comment les multinationals construisent l'Europe et l'économie mondiale. Marseille cedex 20, 2005.

10. *Brun T.* Ces industriels qui conseillent Merkel, Hollande et Barroso [Электронный ресурс]. URL: <http://www.politis.fr/Ces-industriels-qui-conseillent,22807.html> (дата обращения: 21.08.2015).

**L. V. Dovydenko**

## **THE HUMANITARIAN COMPONENT OF INTELLECTUAL CAPITAL IN THE CULTURE OF THE XXI CENTURY**

The article discusses the intelligent platform, intellectual centers, the community, “brain centers”, “factory of ideas” that raise the problem of the global world, both in the West and in Russia, as the components of intellectual capital, which determines the strategy for the nearest future and the future of the world community.

**Keywords:** intelligence, intellectual capital, intellectual platform, intellectual centers, communities, “brain centers”, “factory of ideas”, science education, general culture.

## **ПОДХОД 3D-МЕНЕДЖМЕНТА И РАЗВИТИЕ ПРОЦЕССОВ ОБУЧЕНИЯ КАК ФАКТОР ЭФФЕКТИВНОСТИ УПРАВЛЕНИЯ КОМПАНИЕЙ**

Организационное развитие происходит в рамках определенной модели создания и передачи знаний в организации. Механизм 3D-Менеджмента нацелен на формирование новых навыков и знаний сотрудников и менеджеров предприятия с учетом целей и задач стратегического развития. При этом креативизация работы и постоянное обучение должны приносить конкретные результаты, таким образом, необходимо развивать проектное мышление в рамках разработки образовательных программ.

**Ключевые слова:** 3D-менеджмент, проектное управление, обучение, переобучение.

Обучение составляет базовую особенность экономики знаний: оно предполагает как создание знаний, так и их передачу от одной группы людей (поколений, сообществ, компаний) к другой [Polanyi, 1958]. Процессы обучения сегодня все в большей мере опираются на новые формы передачи и освоения знаний, включая интерактивные методы обучения, вовлечение обучаемых в реальное совершение деятельности, совместное участие в деятельности с поддержкой со стороны более опытных наставников.

Модель образовательной системы отражает общественные приоритеты, на основе которых выстраивается развитие социума. Она формирует как аксиологические и телеологические основания [Покровская, 2014, с. 101] для принятия социальных, политических, экономических и управленческих решений, так и создает фундамент для развития, определяя его ключевые направления. Таким образом, цель изучения эволюции процессов обучения отражает решение актуальной для современного бизнеса проблемы не только подготовки сотрудников с точки зрения их профессиональных знаний, но и формирования у них навыков постоянного обновления знаний, готовности к постоянной смене привычных методов функционирования.

Принципиальный переход от модели формирования личности и гражданина, в советской модели трудового воспитания, к системе оказания образовательных услуг по набору требований рынка труда отражает один из элементов перехода к сервисному государственному механизму [Дорошенко, 2013] как модели взаимодействия в гражданском обществе. При этом требования инновационного лидерства заставляют компании опираться на развитие у сотрудников творческих подходов, специфических компетенций по созданию нового [Флорида, 2005]. Таким образом, создается необходимость разработки новых методов креативизации труда.

Глубокие социально-культурные, хозяйственно-экономические и политические преобразования 1985–1991 гг., которые привели к отходу от советских традиций в образовании, поставили фундаментальный вопрос о центральной фигуре учащегося как объекта сложного комплекса воспитательного и учебного воздействия. Кроме того, демографический спад и «славянский крест», образованный сокращением рождаемости и растущей кривой смертности, отразился в системе образования «провалом» численности учеников.

Формирование в рамках системы образования личности индивида, как с точки зрения поведенческой социализации и выбора траектории развития и построения будущей карьеры, так и с точки зрения усвоения ценностных ориентиров и социальных установок, позволяет выстроить новые основания для самореализации индивидов в их социальной деятельности.

В условиях экономики знаний концепция самообучающейся организации отражает потребность рынка труда и работодателей в новом типе личности — на основе формирования деятельностных компетенций и уверенности в своих силах на базе портфеля достижений, которые начинают складываться еще в средней школе.

Будущие лидеры экономической, политической, правовой системы российского общества формируются в школе на основе комплекса трех основных измерений, или 3D-модели менеджмента [Капица, 2008], которая включает в себя способность эффективно сочетать работу в основных направлениях достижения целей: постановка задач, оптимизация ресурсов и обеспечение эффективного взаимодействия с людьми.

При этом на основании веберовского понятия социального действия на целе-рациональное и ценностно-рациональное можно говорить об индустриальном и постиндустриальном типах общества, в которых рационализация [Покровская, 2007] обеспечивает максимальную эффективность функционирования индивидов и организаций для достижения их целей и в рамках ограничений и направленности на ценностные ориентиры.

Аксиологическая функция образования, в данном случае, состоит в формировании ценностной шкалы, не только адекватно отражающей интересы каждой личности, но также и социально приемлемой для культуры и особенностей местного сообщества. Целе- и ценностно-рациональное действие предполагает, что для активного индивида разделены представления о постановке целей, целеполагании, и о системе ценностей, в рамках которой лежит пространство возможных целей и желаемых результатов. Разделение понятий «цель» и «результат» помогают с одной стороны лучше понять:

- что собственно мы хотим получить на каждом этапе работы (вопрос «что?») и
- какая стратегия, последовательность шагов будет наилучшей для этого (вопрос «как?»).

В связи с этим понятие стратегического развития компании приобретает вполне конкретные очертания. Формируются два инструмента — карта концептуально-целевого каскада и график результатов, которые определяются в соответствии с каскадом целей. В рамках образовательных программ это приобретает форму построения собственного пути роста учащегося, в постоянном дополнении и корректировке траектории образовательного развития индивида. В рамках рынка труда эти траектории должны приводить к реализации интересов и актуализации способностей и компетенций личности в наиболее успешных для данного индивида областях.

Наконец, в рамках конкретных предприятий, эти инструменты позволяют не только планировать карьеру конкретного сотрудника на уровне работы отдела по управлению человеческими ресурсами, но и адаптировать организационные процессы таким образом, чтобы максимально полно и эффективно использовать таланты, личностные качества, предпринимательские и лидерские способности, управленческие компетенции (включая самоменеджмент) сотрудников для реализации организационных целей.

С другой стороны, когда оба документа связаны показателями, согласованными во времени, они служат превосходным инструментом для прогнозирования и мониторинга текущей ситуации по принципу: план/факт. Таким образом, создается «Дорожная карта» профессионального проекта, которой можно будет пользоваться в дальнейшем, чтобы сориентироваться на «местности», в реальной организационной бизнес-среде.

В свою очередь, каскад «цель — мероприятия» позволяет обеспечить разбивку целей на задачи, задач на подзадачи, подзадач на конкретные мероприятия, тактические действия. Каждый элемент каскада будет сопровождаться соответствующим

«результатом», который можно будет измерять и оценить степень приближения к достижению поставленных целей, учитывая как цели сотрудника, так и организации. Каждому элементу каскада устанавливаются сроки, ответственные, необходимые ресурсы: материальные и нематериальные.

Затрагивая вопросы лидерства, следует отметить, что всякий руководитель в своей работе играет две основные роли: лидера и менеджера [Капица, 2008]. Как лидер он должен «разглядеть» непроявленные возможности для бизнеса, указать путь и мотивировать сотрудников двигаться по этому пути (абстрактные и харизматично — мотивирующие качества лидера). Как менеджер, он должен стремиться к максимальной конкретизации поставленной задачи перед сотрудниками с тем, чтобы при каждом шаге перед ними открывались ясные, понятные, конкретные цели.

Если в качестве лидера руководитель видит будущее и вовлекает в него сотрудников, то как менеджер, он видит последовательность шагов и подыскивает подходящую сотруднику мотивацию для выполнения этого шага [Капица, 2008]. Мотивация для выполнения шага может не иметь ничего общего с подходом лидера, но является необходимой для формирования у сотрудника его интереса.

Умение и способность вовлечь индивида в обучение, заинтересовать его в процессе освоения того или иного знания, приобретения той или иной компетенции является одновременно задачей и руководителя, и учителя, и преподавателя высшей школы. Таким образом, сегодня можно констатировать, что деятельность учителя, его функциональная роль и задачи в рамках образовательного процесса начали приобретать дополнительное управленческое содержание, которое способствует не только организации непосредственно учебного процесса, но позволяет учащемуся осваивать и приобретать компетенции мотивации, само-мотивации, эго-маркетинга и эффективного взаимодействия в рамках построения траектории личностного и карьерного роста.

В условиях, когда система образования оперирует сравнительно устаревшими, не всегда адаптированными к современным потребностям инструментами и методами, механизмы 3D-менеджмента определяют способность воплощать в системе обучения внутри предприятия и в рамках совместных образовательных программ, построенных предприятием и вузом, интересы как работодателя, нуждающегося в компетентных сотрудниках, так и физических лиц, потенциальных работников предприятий или самостоятельных трудовых ресурсов, действующих на условиях фриланса. Можно отметить, что действующая на сегодня система учебных процессов лишь в малой мере учитывает возможности и желания самих учащихся, их стремление к освоению актуальных методов работы.

В условиях, когда управление знаниями получило развитие на основе современных технологий передачи информации, необходимо использовать не только текстовые формы передачи знаний, но и адаптированные визуальные и динамические формы [Снисаренко и др., 2013], отвечающие привычным для молодого поколения формам взаимодействия с источниками информации и друг с другом. Если Вебинары до сих пор составляют нововведение для образовательных учреждений, то для молодых людей возможность общаться по Skype, Viber и Whatsapp является обыденностью. В этих условиях, в рамках предприятия можно систематически наблюдать ситуацию не обучения наставниками учеников, а обмена навыками, когда старшее поколение учит младших сотрудников традиционным методам работы, а более молодые сотрудники обучают своих наставников основным инструментам современной передачи информации, взаимодействия и согласования совместных действий.

В Европейском союзе принцип обучения в течение всей жизни как политику [Олейникова и др., 2009, с. 131] принят как основополагающий. Вместе с тем, в восточных обществах, в которых принадлежность к общине, к сообществу, к касте или

к определенной группе является весьма существенным фактором, определяющим жизненный путь человека, его личностный и профессиональный рост служат мериллом его личных достоинств и одновременно являются особенностью каждой группы. Так, в Японии концепция пожизненного найма включает в себя такие инструменты постоянного обучения, как ротация и постоянное повышение квалификации и переобучение, в том числе, и наставничество, которое для мастеров своего дела является не только предметом вознаграждения, но прежде всего, предметом гордости и репутационных выигрышей.

Непрерывное обучение и переобучение предполагает формирование новых компетенций, направленных на опережение рыночных потребностей. В этом смысле, образовательные проекты в традиционном понимании, как правило, являются проектами лишь с точки зрения учебных заведений. Но весьма редко образовательный проект выстраивается как проектное управление для самих сотрудников компании, как элемент эффективного управления с учетом тенденций развития отрасли и перспектив изменения рыночной конъюнктуры.

Подход 3D-Менеджмента ориентирует компании на понимание обучения в рамках концепции проектного менеджмента, с четкой постановкой задач и пониманием целевых результатов, которые должны быть достигнуты за четко зафиксированные сроки и бюджетные показатели. Таким образом, образовательные услуги учебных заведений, как и внутриорганизационный процесс обучения, должны быть ориентированы на управление по принципу проекта не только с точки зрения университетского управления, но и с точки зрения потребителя — индивида или предприятия.

#### **Библиографический список**

1. *Polanyi M.* Personal Knowledge. Routledge: Kegan Paul, 1958.
2. *Дорошенко Н. Н., Капица С. И., Покровская Н. Н.* Модернизация социальной политики государства и реформирование социально-управленческих технологий // Социология и право. 2013. № 4. С. 20–35.
3. *Капица С. И.* Решения 3D-менеджмента для управления компанией: 15-летний опыт управленческого консультирования. СПб.: Гуманитарный фонд, 2008. 132 с.
4. *Олейникова О. Н., Муравьева А. А., Аксёнова Н. М.* Обучение в течение всей жизни как инструмент реализации Лиссабонской стратегии. М.: РИО ТК им. Коняева, 2009.
5. *Покровская Н. Н.* Динамика критериальных моделей и ценностно-смысловых шкал в регулятивных механизмах инновационного роста экономики // Вестник СПбГЭУ. Сер. «Экономика». Вып. 2. 2014. С. 100–108.
6. *Покровская Н. Н.* Рациональность экономического поведения // Известия РГПУ им. А. И. Герцена. Сер. «Общественные и гуманитарные науки». 2007. № 12. С. 128–137.
7. *Снисаренко С. О., Покровская Н. Н.* Искусство и ремесло управления персоналом: практическое администрирование и социальная наука. СПб.: Гуманитарный фонд, 2013. 128 с.
8. *Флорида Р.* Креативный класс: люди, которые меняют будущее / пер. с англ. М.: Изд. дом «Классика-XXI», 2005. 421 с.

**S. I. Kapitsa**

**THE 3D-MANAGEMENT APPROACH AND THE LEARNING PROCESSES' DEVELOPMENT AS FACTOR OF EFFECTIVENESS OF THE COMPANY'S GOVERNANCE**

Organizational development is based on the knowledge creation and transfer' model within the organization. Mechanisms of 3D-Management are aimed at the creation of new knowledge and skills of employees and managers of the company, taking into account the goals and objectives of strategic growth. This training and creative tasks for employees are to bring concrete results for the company, that makes important to develop the project management thinking through the development of educational programs.

**Keywords:** 3D-management, project management, learning, advanced training.

**Т. Г. Кукулите**

*Санкт-Петербургский университет управления и экономики  
Санкт-Петербург, Россия*

## **ПРОБЛЕМА ЖИЗНЕННОГО САМООПРЕДЕЛЕНИЯ ЛИЧНОСТИ В ПСИХОЛОГИИ**

В статье рассматривается понятие «жизненное самоопределение» как структурная целостность, раскрывающаяся через многие структурные компоненты: ценностные ориентации, жизненный план, жизненная стратегия, временная перспектива жизни, которые определяют представления личности о будущем.

**Ключевые слова:** временная перспектива, жизненное самоопределение, смысл жизни, психосоциальная идентичность, ценности.

Анализ отечественных и зарубежных авторов по проблеме самоопределения, позволяет говорить о том, что этим вопросом занимались многие выдающиеся ученые: М. Р. Гинзбург, Л. И. Божович, Е. М. Борисова, Е. А. Климов, Н. С. Пряжников, И. Ю. Кузнецов, Е. Ю. Литвинова, Э. Эриксон, В. Франкл, Э. Фромм, Р. Мей и другие. Термин «самоопределение» в научной литературе имеет различное значение. Самоопределение многогранно и затрагивает различные сферы личности; социальную, религиозную, профессиональную, жизненную, семейную, нравственную.

Чтобы определиться с достаточно точным понятием, необходимо выделить два подхода к пониманию самоопределения: социологический и психологический.

Социологический подход придерживается той точки зрения, что самоопределение относится в целом, к вхождению личности в некие социальные структуры, к средствам которыми он пользуется, к нормам и ценностям, которыми он руководствуется и собственно результатом вхождения. Ярким представителем такого подхода является психолог, профессор В. Ф. Сафин. Итак, в социологии понятие самоопределение трактуется следующим образом — это результат вхождения в некоторую социальную структуру и фиксация этого результата. Но дело в том, что психологический интерес как раз состоит в том, чтобы узнать и понять те психологические механизмы, которые помогают индивиду входить в какие-либо социальные структуры.

Основываясь на принципе детерминизма С. Л. Рубинштейна относительно проблемы самоопределения, мы можем отследить данные психологические механизмы «...внешние причины действуют, преломляясь через внутренние условия» [Введение в психологию, 1996, с. 21] в этом контексте самоопределение выступает в качестве «внутренних условий». Таким образом, для индивида «внешние причины» — это социальная детерминация, а самоопределение, понимаемое как самодетерминация является механизмом социальной детерминации, который активно преломляется самим субъектом.

Особенно важным для понимания проблемы самоопределения личности являются ценности и потребность формирования смысловой структуры. Ценности выражают собой механизмы взаимодействия личности с социальной средой и с куль-

турой. Центральное место в формировании смысловой структуры личности являются проблема смысла жизни и ориентация на будущее.

Проблемой ценностей занимались такие известные психологи, как Б. В. Зейгарник и Б. С. Братусь. Они говорили о том, что для личности «основная плоскость движения — нравственно-ценностная» [Абульханова-Славская, 1989]. Так как природа ценностей социально-историческая, они являются средством приобщения индивида к роду. Нельзя не отметить, что ценностная сфера личности тесно связана с представлениями о смысле жизни.

Подчеркивая особенную важность самоопределения в жизни человека, Л. И. Божович понимает самоопределение как поиск и выбор жизненного пути, обусловленный потребностью нахождения своего места в обществе, в жизни, а также поиск цели и смысла своего существования [Божович, 1994]. Стоит обратить внимание на следующие ее положения. Во-первых, потребность в самоопределении возникает на определенном этапе онтогенеза — рубеж подросткового и раннего юношеского возраста, а этот этап в свою очередь связан с такой характеристикой как устремленность в будущее. Во-вторых, потребность в самоопределении рассматривается через потребность формирования определенной смысловой системы, в ней связаны представления о мире и о самом себе, а формирование этой смысловой системы подразумевает поиск ответа на вопрос о смысле собственной жизни.

В зарубежной психологии в качестве аналога понятия «личностное самоопределение» выступает категория «психосоциальная идентичность», разработанная и введенная в научный оборот Э. Эриксоном. Он утверждал, что главной задачей в формировании этой идентичности является нахождение ответов на вопросы: «Кто я?» и «Каков мой дальнейший путь?». В поисках личной идентичности человек определяет, какие действия являются для него важными, значимыми и вырабатывает определенные нормы для оценки своего поведения и поведения других людей, а также идет постановка целей и конструирование своего жизненного пути [Введение в психологию, 1996].

Конкретно понятие «самоопределение» встречается в работах Ш. Бюлер. По ее мнению, самоопределение и стремление к самоосуществлению являются как врожденными свойствами самосознания, так и движущей силой развития личности. Самоопределение понимается как способность индивидуума «ставить такие цели, которые наиболее адекватны его внутренней сути», так и в целом «целевой структурой личности». Именно наличие жизненных целей обуславливает индивидууму психическое здоровье. Особенно важно является положение Бюлер о том, что именно целевые структуры, т. е. самоопределение лежит в основе развития фаз жизни и перехода от одной фазе к другой [там же].

Таким образом, в психологическом плане личность, которая самоопределилась — это субъект, осознавший не только свои цели, жизненные планы, ценности, идеалы, но и изучивший свои возможности, он понял, кто он есть, а также знает, что от него ждет общество. Также важнейшими показателями жизненного самоопределения являются осмысленность жизни и временная перспектива. Смысл жизни представляет собой концентрированную описательную характеристику наиболее стержневой и обобщенной динамической смысловой системы, ответственной за общую направленность жизни субъекта как целого». То, что придает жизни смысл, может лежать и в будущем (цели), и в настоящем (чувство полноты и насыщенности жизни), и в прошлом (удовлетворенность итогами прожитой жизни).

Понятие временной перспективы ввел К. Левин. Термин был предложен для обозначения актуальных представлений субъекта о своем прошлом и будущем. В. Франкл ученик К. Левина определял временную перспективу как «полную совокупность представлений индивидуума о своем психологическом будущем и психологическом прошлом, существующих в данный момент времени» [Асмолов, 1990].



По мнению Ф. Зимбардо, у каждого человека есть своя собственная временная перспектива. Под «перспективой» понимается «точка видения», из которой человек смотрит на всю свою жизнь как через фильтр, и воспринимает тем или иным способом свое прошлое, настоящее и будущее. Временная перспектива — фундаментальный и неосознаваемый процесс, с помощью которого индивидуальный опыт соотносится с временными категориями, что позволяет придать смысл и связанность прожитому опыту [там же]. Он выделяет «сбалансированную временную ориентацию» — психологическую структуру, которая позволяет гибко переключаться между прошлым, будущим и настоящим в зависимости от ситуативных требований, оценке ресурсов или личностных и социальных оценок. Поведение личности с такой временной ориентацией будет определяться компромиссом или балансировкой между содержаниями репрезентации прошлого опыта, желаниями настоящего и представлениями о будущих последствиях. Такая временная ориентация является наиболее психологически и физически здоровой и оптимальной для функционирования человека в обществе.

В ряде отечественных и зарубежных работ детально изучены особенности временной перспективы в подростковом возрасте (А. В. Орлов, Н. Н. Толстых и другие); в частности, показано, что нарушения личностного развития связаны с сокращением временной перспективы. Установлено также, что ориентация на дальние цели способствует устойчивости личности (В. Э. Чудновский).

Авторы отмечают важность формирования временной перспективы будущего самоопределения для юношеского возраста. Так, И. В. Дубровина считает, что временная перспектива будущего является ментальной проекцией мотивационной сферы человека и представляет собой в разной мере осознанные надежды, планы, проекты, стремления, опасения, притязания, связанные с более или менее отдаленным будущим. В ее работах указывается на то, что временная перспектива формируется в детстве, через интериоризацию ценностных установок родителей, через усвоение общекультурных, социальных паттернов, через развитие всей мотивационной сферы.

По мнению М. Р. Гинзбург, успешное самоопределение характеризуется:

- 1) наличием компонентов психологического настоящего, выполняющих функцию саморазвития (самопознания и самореализации) и включающих;
- 2) наличием компонентов психологического будущего обеспечивающих смысловую и временную перспективу и включающих:
  - личностное проецирование себя в будущее и выбор профессии определяют успешность самоопределения в юношеском возрасте;
  - собственно планирование, характеризующееся, прежде всего, позитивным отношением к планированию и наличием планов [Асмолов, 1990].

Таким образом, временная перспектива отражает видение своего будущего во времени. Позитивное отношение к построению в своей жизни определенных планов ведет к определенному упорядочиванию будущего, которое представляется как последовательное достижение жизненных целей. В свою очередь негативное отношение к планированию и отсутствие планов, приводит к тому, что будущее представит фактически непрогнозируемым.

Самоопределение связано с потребностью формирования смысловой системы, в которой центральное место занимает проблема смысла жизни, с ориентацией на будущее.

Тема смысла жизни занимает центральное место в теории личности В. Франкла. Он в своих трудах говорит о том, что необходимым условием психического здоровья личности является определенный уровень напряжения, возникающий между человеком и локализованным во внешнем мире объективным смыслом, который человек должен осуществить. В противном случае отсутствие смысла порождает у чело-

века состояние «экзистенциального вакуума», которое выступает причиной самых разнообразных неврозов [Введение в психологию, 1996].

Д. А. Леонтьев определяет смысл жизни в феноменологическом аспекте как более или менее адекватное переживание интенциональной направленности собственной жизни. Он подчеркивал, что именно повседневная жизнь должна быть наполнена реальным смыслом. Именно объективно сложившаяся направленность жизни несет в себе истинный смысл, а любые попытки смоделировать себе смысл жизни интеллектуальным путем будут быстро опровергнуты самой жизнью. Автор рассматривает смысл жизни как стрелевую, обобщенную и динамическую смысловую систему, которая несет ответственность за общую направленность жизни субъекта [Леонтьев, 2001].

Смысл жизни — это важнейшее новообразование юности. И. Кон отмечает, что именно в этот период жизни проблема смысла жизни становится глобально всеобъемлюще с учетом ближней и дальней перспектив [Кон, 1989]. Также важным новообразованием юности является появление жизненных планов, а в этом проявляется установка на сознательное построение собственной жизни как проявление начала поиска ее смысла.

Понятие «жизненная стратегия», является одним из компонентов обуславливающим развитие жизненного самоопределения. Ее в целом можно представить, как обобщенные способы разрешения жизненных ситуаций и выбора значимых альтернатив. Наличие жизненной стратегии личности является свидетельством ее социально-психологической зрелости, ее способности решать жизненные противоречия и именно юность, пора студенчества является сенситивными периодом для формирования стратегии жизненного самоопределения личности.

Таким образом, исходя из вышеперечисленных параметров, психологи выделяют три уровня жизненного самоопределения личности: высокий, средний и низкий.

Высокий уровень имеет конкретные ценностные ориентации, высокую осмысленность жизни, а также присутствуют ближние и дальние планы на будущее.

Средний уровень определяется нечеткими ценностями в жизни, планы и цели расплывчаты, смысл жизни есть, но понятия каким путями его достичь неопределены.

Низкий уровень характеризуется отсутствием структурированности ценностных ориентаций, низким уровнем осмысленности жизни, короткой временной перспективой.

По уровню развития компонентов жизненного самоопределения можно судить об уровне жизненного самоопределения человека.

#### **Библиографический список**

1. *Абульханова-Славская К. А.* Деятельность и психология личности. М., 1989.

2. *Асмолов А. Г.* Психология личности. М.: Изд-во Моск. ун-та, 1990.

3. *Басхаева И. И.* Психологические детерминанты профессионального самоопределения студентов педагогического колледжа: дис. ... канд. психол. наук. М., 2005. 159 с.

4. *Божович Л. И.* Этапы формирования личности в онтогенезе // Хрестоматия по возрастной психологии: учеб. пособие для студентов / под ред. Д. И. Фельдштейна. М.: Международная педагогическая академия, 1994. С. 87–101.

5. Введение в психологию. М.: Изд. центр «Академия», 1996. 496 с.

6. *Кон И. С.* Психология ранней юности: кн. для учителя. М.: Просвещение, 1989. 255 с.

7. *Леонтьев Д. А., Шалобанова Е.* Профессиональное самоопределение как построение образов возможного будущего // Вопросы психологии. 2001. № 1. С. 57–66.

## PROBLEM VITAL SELF-DETERMINATION OF PERSONALITY IN PSYCHOLOGY

The article discusses the concept of “self-life” as the structural integrity that manifests through a number of structural components: value orientations, life plan, life strategy, time perspective of life that define the representation of the person of the future.

**Keywords:** time perspective, the vital self, the meaning of life, psychosocial identity, values.

**А. В. Радонова**

*Алтайский институт экономики  
Санкт-Петербургского университета управления и экономики  
Барнаул, Россия*

## ДИНАМИКА СОЦИАЛЬНОЙ ПОЛИТИКИ В РОССИИ

В статье рассматриваются некоторые проблемы разработки и реализации социальной политики в Российской Федерации. Характеризуются основные этапы социальной защиты и социального обеспечения населения России.

**Ключевые слова:** социальная политика, нуждаемость, благотворительность, социальная помощь, социальное обеспечение.

Исследование государственной социальной политики Российской Федерации в период радикального формирования общественно-политической системы в 90-е годы XX в. требует знания исторического опыта разработки и реализации такой политики в прошлом страны.

В отечественной истории при определении основных этапов становления системы государственной социальной политики разработана следующая периодизация:

1. Этап формирования и реализации идеи государственного призрения (с 1551 по 1725 г.).
2. Этап формирования системы (модели) общественного призрения (с 1725 по 1796 г.).
3. Этап развития системы (модели) общественного призрения с элементами частной благотворительности (с 1796 по 1861 г.).
4. Этап совершенствования модели общественного призрения, частной благотворительности и становления попечительства (с 1861 по 1917 г.).
5. Этап возврата к модели государственной социальной помощи нуждающимся (с 1917 по 1921 г.).
6. Этап становления и развития советской модели социальной деятельности (с 1921 по 1991 г.).
7. Этап формирования современной российской модели социальной деятельности (с 1991 по настоящее время) [Сухоруков, 1995, с. 11].

Как известно, любая периодизация исторических событий страдает упрощениями и допущениями. Определенные трудности при этом возникают и в связи с особой сложностью и относительной малоизученностью феномена социальной политики в России.

На наш взгляд, логично будет выделить три основных этапа периодизации, подтверждаемых фактами из социальной истории России: досоветский (до 1917 г.); советский (1917–1991 гг.); с 1991 г. — постсоветский (современный).

Необходимо отметить, что до начала периода правления Петра I социальная политика в России фактически существовала в форме социальной помощи нуждаю-

шимся со стороны частных лиц и церкви (в местах расположения церквей и монастырей). Милостыня была основной формой личной религиозной благотворительности и, имея в определенной мере нравственно-воспитательное значение, по мере своего распространения способствовала наряду с другими социально-экономическими причинами и формированию значительного социального слоя профессиональных нищих. Со временем эта проблема обострилась настолько, что стала реальной угрозой для внутренней стабильности государства, своего рода внутренним врагом, сопоставимым по своей опасности с врагом внешним.

Стремясь ликвидировать нищенство как социальное явление, Петр I своими указами ввел (по западному образцу) законодательные и репрессивные меры против нищенства. Однако, несмотря на карающие меры, в 1718 г. Петр I вынужден был признать, что число нищих в государстве не только не уменьшилось, но и даже умножилось. В то же время меры государственного призрения нуждающихся оказались более результативными. К этому времени только в Москве было устроено более 90 богаделен, в которых проживало до 4,5 тыс. нищих, слабых и увечных, получавших содержание от казны. Вопросам государственного призрения был посвящен целый ряд его указов: 1700, 1701, 1710, 1712, 1714, 1715, 1718, 1720, 1722 и 1724 гг. [Максимов, 1907, с. 112].

На период правления Екатерины II приходится лишь начало длительного периода создания системы приказов общественного призрения по всей территории империи. Первым по времени открытия был Новгородский приказ (1776 г.), формирование же остальных приходится на период с 1778 по 1850 г. Помимо созданных приказов забота об общественном призрении была также возложена: указом 1775 г. — на земских капитанов, указом 1781 г. — на городничих и указом 1782 г. — на частных приставов. Среди других внесенных дополнений екатерининской эпохи в сформировавшуюся модель социальной деятельности можно отметить следующие:

- 1) нищенство каралось мягче и почти исключительно принудительным трудом;
- 2) меры призрения пополнились учреждениями трудового призрения (работными домами для добровольцев), центральными учреждениями детского призрения (воспитательными домами), были разработаны определенные типы закрытых учреждений и создана более или менее цельная их система;
- 3) положено начало некоторым мерам и учреждениям для предупреждения бедности.

Именно при Екатерине II был введен в отечественную социальную теорию и практику термин «общественное призрение». Екатерина II юридически и терминологически обозначила сущность сложившейся модели социальной политики в Российской империи, создала условия для участия в ней представителей общественности. При этом, как и прежде, основное бремя помощи нуждающимся ложилось на местные органы управления и самоуправления. Допускалась более широкая возможность для частной благотворительности.

В конце XVIII в. были впервые созданы специализированные типы благотворительных заведений, которых до учреждения приказов общественного призрения практически не существовало.

В XIX в. социальная политика в основном сводилась к заботе о малообеспеченных слоях населения. Крупным вкладом в дальнейшее совершенствование и развитие системы государственного и общественного призрения и благотворительности стала отмена крепостного права и реформа губернских и городских органов управления. С 1864 г. в 34 губерниях внутренней России были введены земские учреждения с одновременным упразднением в этих же губерниях приказов общественного призрения (их функции были переданы земствам) [Жорнилов, 1993, с. 23].

В 1870 г. с введением должности городского, государство предприняло очередную попытку переложить бремя общественного призрения нуждающихся на ор-

ганы земского и городского самоуправления. Претерпела некоторые изменения и централизованная система руководства общественным призрением и благотворительностью: со времени учреждения министерств эта функция непродолжительный период времени переходила к кратковременно существовавшему министерству полиции.

В процессе индустриализации 60–70-х годов XIX в. кардинально изменилась социально-экономическая жизнь России, а значит и социальная роль государства. На протяжении значительного периода времени происходило одновременное развитие старых и новых форм производственных отношений, и за ними стояли конкретные социальные силы российского общества, что не могло не вызывать противоречий.

Эти противоречия особенно ярко проявлялись в социальной политике государства, которая стала выражать во второй половине XIX в. интересы крепостников-помещиков и крупного капитала. Содействуя некоторыми своими сторонами дальнейшему развитию капитала в России, она в то же время углубляла его противоречия и неравномерность [Гиндин, 1959, с. 63].

Благотворительность в это время была одним из средств гармонизации общества, поэтому власти ее всемерно поощряли.

Понятия «социальная помощь» и «социальное обеспечение» появились на страницах российской педагогической печати в первые месяцы после крушения самодержавия, хотя в мае 1917 г. в составе первого коалиционного Временного правительства созданное новое ведомство — Министерство государственного призрения (МГП) еще сохраняло термин «призрение».

Создание министерства было вызвано тяжелым материальным положением основной массы населения России, продолжавшейся войной, экономической разрухой, политическим хаосом и растущим в связи с этим количеством граждан, нуждающихся в защите.

С марта по сентябрь 1917 г. работала специальная организационная комиссия для разработки общих принципов деятельности, рассмотрения вопросов, связанных с переходом в Министерства государственного призрения ведомств и учреждений, ведавших призрением и помощью нуждающимся, а также для рассмотрения других организационных вопросов.

С октября 1917 г. был продолжен поиск наиболее приемлемой модели социальной политики в ходе формирования новой политической и социально-экономической системы социалистического государства. Созданный 29.10.1917 г. Наркомат государственного призрения РСФСР, принял все дела, имущество и денежные средства прежних благотворительных ведомств и органов общественного призрения. На Наркомат государственного призрения были возложены следующие основные функции: социальное обеспечение трудящихся во всех случаях нетрудоспособности; охрана материнства и младенчества; попечение об инвалидах войны и их семьях, о престарелых и несовершеннолетних. Все частные благотворительные общества и учреждения были ликвидированы. Последующие три года стали периодом поиска и апробации наиболее приемлемых вариантов советской модели социальной защиты, базировавшейся на сложившихся политических и социально-экономических реалиях [Сборник декретов, 1921, с. 6–8].

Характерной особенностью периода «военного коммунизма» являлось то, что обеспечение всех категорий нуждающихся в большинстве случаев выражалось в снабжении продовольствием, одеждой и топливом. В качестве центрального руководящего органа этим документом был определен Отдел социального обеспечения и охраны труда Народного комиссариата труда и соответствующие местные органы — подотделы социального обеспечения и охраны труда отделов труда местных Советов рабочих, крестьянских и красноармейских депутатов. Это привело к параллельному существованию сразу двух государственных органов, ведающих делом социального

обеспечения в стране (Народный комиссариат труда и Народный комиссариат социального обеспечения).

В соответствии с новыми взглядами на проблемы социальной политики, начиная с 1922 г. стали ежегодно сокращаться структура и уменьшаться численность аппарата центрального и местных органов социального обеспечения. Общественные организации: крестьянские общества взаимопомощи, кооперация инвалидов, общества слепых и глухонемых — стали работать как самостоятельные хозяйственные единицы в новой советской системе социальной политики [Социальное обеспечение, 1927, с. 98].

Постепенно в России сформировались три основных системы материального обеспечения престарелых и нетрудоспособных граждан:

- а) государственное социальное обеспечение, находившееся в ведении Министерств социального обеспечения союзных республик и финансировавшиеся из средств государственного, республиканского и местного бюджетов. В рамках этой системы социальное обеспечение получали в основном военнослужащие, учащиеся, члены различных творческих союзов и члены семей перечисленных категорий граждан;
- б) государственное социальное страхование, распространявшееся на рабочих и служащих и находившееся в ведении профессиональных союзов. Финансовые средства складывались из обязательных страховых взносов предприятий, учреждений, организаций и дотаций из государственного бюджета;
- в) социальное обеспечение членов колхозов, осуществлявшееся соответствующими общественными организациями колхозов при участии органов государственного социального обеспечения. Средства этого фонда формировались за счет отчислений от доходов колхозов и дотаций из государственного бюджета.

С незначительными изменениями данная модель социальной политики действовала в нашей стране более семидесяти лет, вплоть до 1991 г.

В связи с принятием в 1936 г. новой Конституции СССР изменились задачи социальной политики. Постановлением Всероссийского ЦИК и СНК РСФСР от 10.10.1937 г., утвердившим новое положение о Наркомате социального обеспечения РСФСР, к основным функциям Наркомата были отнесены: материальное обеспечение граждан, потерявших трудоспособность; обеспечение по старости; организация производственного обучения и трудового устройства граждан, частично утративших трудоспособность. В соответствии с этим вводилась новая структурно-функциональная модель центрального управленческого аппарата Наркомата.

В годы Великой Отечественной войны действовавшая система государственной социальной политики в связи с резко изменившейся ситуацией была существенно расширена и дополнена:

- 1941 г. — введено обеспечение семей военнослужащих (рядового и младшего начальствующего состава) пособиями, дополненное затем некоторыми льготами;
- 1942 г. — на Наркоматы социального обеспечения союзных республик возложена обязанность по трудоустройству инвалидов войны и обучению их новым профессиям;
- 1943 г. — при правительствах союзных республик были созданы управления по социальному обеспечению и бытовому устройству семей военнослужащих.

В послевоенный период социальная политика приобрела особенное значение. Победа в войне досталась советскому государству дорогой ценой. Прямой экономический ущерб, причиненный немецко-фашистской агрессией, составил не менее 679 млрд руб. в ценах 1940 г. Это вдвое больше, чем было вложено в народное хозяйство за все довоенные пятилетки вместе взятые. Совокупный материальный ущерб, нанесенный войной РСФСР, составлял более трети общесоюзной суммы убытка.

Мировая история не знает других подобных примеров военного ущерба, нанесенного какой-либо другой стране. О масштабах катастрофы свидетельствует тот факт, что на территории РСФСР было уничтожено почти 500 городов и рабочих поселков. В освобожденных районах действовало не более 13% промышленных предприятий, около 11 млн человек, лишившихся крова, ожидало социальной помощи правительства.

Однако размеры заработной платы для большинства городских кадров после войны оставались крайне низкими. Учитывая уровень цен в те годы, автор делает вывод, что около 43% рабочих и служащих страны жили впроголодь. Самые низкооплачиваемые рабочие получали менее 100 руб., т. е. намного ниже прожиточного минимума. Крайне низкий уровень заработной платы привел к тому, что на январь 1946 г. только 71,1% демобилизованных из армии приступил к труду, несмотря на стремления правительства задействовать как можно большее число рабочих рук [Зубкова, 1999, с. 28].

В связи с проведенной в 1946 г. реформой системы государственного управления, указом Президиума Верховного Совета РСФСР от 23 марта Наркомсобес был реорганизован в Министерство социального обеспечения РСФСР. В его состав было передано из ведения Совета Министров РСФСР управление по государственному обеспечению и бытовому устройству семей военнослужащих. Структурно вновь образованное министерство, согласно штатному расписанию, включало в себя ряд управлений и отделов центрального аппарата, обеспечивающих реализацию всех возложенных на него социально-управленческих функций.

В годы «оттепели» и «застоя» продолжалось совершенствование социальной политики СССР, которая трансформировалась под воздействием соответствующих идеологии и социально-экономических реалий. Сохранялась тенденция развития функций штатного состава управленческого аппарата и поиска эффективных социальных решений в центре и на местах. Так, если в начале 50-х годов XX в. центральный аппарат Министерства социального обеспечения состоял из двух главных управлений (протезной промышленности и снабжения), восьми управлений и трех самостоятельных отделов, то в конце — он включал в себя одно главное управление (протезной промышленности), шесть управлений и четыре самостоятельных отдела. При этом необходимо учитывать, что некоторые структурные подразделения были вновь сформированы в связи с передачей министерству некоторых дополнительных функций (отдел по государственным пособиям многодетным и одиноким матерям, отдел международных связей).

В годы «застоя» вопросам улучшения социального положения и материально-бытового обеспечения инвалидов, семей погибших воинов, ветеранов войны и труда, а также отдельных категорий военнослужащих — участников боевых операций, уделялось постоянное внимание. Принимались соответствующие государственно-правовые акты, расширялись льготы и преимущества. Вместе с тем следует отметить, что единый, интегрированный правовой акт, впервые установивший организационные, экономические и правовые основы социальной защиты ветеранов был принят лишь в конце 1994 г., однако в связи с недостаточным финансированием его реализация осуществлялась не в полной мере.

Специфичной и характерной чертой советской модели социальной политики была система двойного подчинения и контроля — со стороны Советов всех уровней и вертикальной цепочки исполнительных органов власти. В некоторой степени это повышало четкость функционирования системы, усиливало возможность контроля исполнения, однако, в целом, это приводило к усложнению структурно-функциональной модели управления социальным обеспечением населения за счет функциональных цепочек дублирования и, как следствие, к усилению бюрократизации всей системы. Полномочия представительных выборных органов власти находи-

лись в обратно пропорциональной зависимости к их иерархическому уровню: чем ниже иерархический уровень Совета, чем ближе он был к конкретному человеку, его реальным нуждам и запросам, тем меньшими возможностями и полномочиями по оказанию социальной помощи он обладал [Пронина, 1990, с. 62].

Таким образом, можно констатировать, что действовавшая в нашей стране советская модель социальной политики соответствовала сложившимся социально-историческим реалиям, господствовавшей официальной идеологии и, в целом, отвечала потребностям времени. Это признается теперь и всеми экспертами-критиками социальной политики бывшего СССР. Данная модель достаточно полно вписывается в структурно-логический эволюционный ряд, имеющий историко-культурные, национальные корни и опирающийся на вековые традиции и обычаи народа.

К концу 80-х годов XX в. в СССР фактически сложилась и действовала целостная система социальной политики в интересах трудящихся. Она гарантировала оказание необходимой помощи каждому россиянину в пределах, установленных Конституцией РСФСР и действовавшими законами и социально-правовыми нормами.

То есть социальная политика — многогранный процесс и структурно сложное явление. Только по одному-двум показателям и критериям, пусть и очень важным, например, уровню заработной платы, безработицы и т. п., проблематично давать реальную и исчерпывающую оценку ее состояния.

Если целью социальной политики считать достижение социальной эффективности, то в широком смысле концепция социальной политики может рассматриваться как трактовка способов удовлетворения социальных потребностей, а в узком — сведена к разрешению противоречий в социальной сфере инструмента, смягчающему негативные последствия индивидуального и социального неравенства.

#### **Библиографический список**

1. *Гиндин И. Ф.* К вопросу об экономической политике царского правительства в 60–80-е годы XIX в. // Вопросы истории. 1959. № 5. С. 63–68.
2. *Зубкова Е. Ю.* Послевоенное советское общество: политика и повседневность. 1945–1953 гг. М., 1999. 162 с.
3. *Корнилов А. А.* Курс истории России XIX в. М., 1993. 310 с.
4. *Максимов Е. Д.* законодательные вопросы попечения о нуждающихся. СПб., 1907. 324 с.
5. *Пронина Л. И.* Повышение эффективности социального обеспечения. М., 1990. 262 с.
6. Сборник декретов, постановлений, циркуляров и распоряжений по социальному обеспечению. М., 1921. 268 с.
7. Социальное обеспечение в РСФСР к десятой годовщине Октября. М., 1927. 390 с.
8. *Сухоруков М. М.* Структурно-функциональный подход к управлению социальными процессами. М., 1995. 212 с.

**A. V. Radonova**

### **DYNAMICS OF SOCIAL POLICY IN RUSSIA**

The article discusses some of the problems of development and implementation of social policy in the Russian Federation. Examines the basic stages of social protection and social security of the Russian population.

**Keywords:** social policy, special needs, charity, social care, social security.



## ПСИХОЛОГИЯ ЛИЧНОСТИ В ФОРМИРОВАНИИ ЭЛЕКТРОННОЙ КУЛЬТУРЫ

В статье основной мыслью является то, что новые информационные и компьютерные технологии все более широко проникают во все сферы жизнедеятельности человека, изменяют условия его труда и быта, становятся атрибутами новой информационной культуры общества. В статье приведен главный смысл понятия информационной культуры, который рассматривается в двух аспектах: в широком смысле и узком смысле. Красной линией проходит мысль, что актуальной проблемой в настоящее время является проблема формирования новой информационной культуры специалистов во многих отраслях жизнедеятельности человека и в первую очередь, в сфере экономики и управления.

**Ключевые слова:** информационная культура, экономика, интеллект, знания.

Современный период развития цивилизации многими исследователями обоснованно квалифицируется как начальный этап становления глобального информационного общества [Гендина, Колкова, 2003, с. 296]. Новые информационные и компьютерные технологии все более широко проникают сегодня практически во все сферы жизнедеятельности миллионов людей, изменяют условия их труда и быта, становятся атрибутами новой информационной культуры общества.

Достижения в области информатики открывают широчайшие возможности для социальных коммуникаций, проведения научных исследований, развития системы образования, экономики, культуры, но и в значительной степени изменяют самого человека, так как формируют у него новые потребности, стереотипы поведения, новые представления о качестве жизни.

Информационные ресурсы общества становятся в настоящее время определяющим фактором его научно-технического и социально-экономического развития [Гендина, Колкова, 2002, с. 337].

Главный смысл понятия информационной культуры можно рассматривать в двух аспектах:

1. В широком смысле — это совокупность принципов и реальных механизмов управления знаниями, обеспечивающих положительное взаимодействие национальных и государственных образований, их соединение в общий опыт человечества.

2. В узком смысле информационная культура — это:

- 1) оптимальные способы обращения с моделями, знаковыми системами, информацией, данными и представление их потребителю для решения теоретических и практических задач;
- 2) развитие системы обучения, подготовки человека к эффективному использованию информационных средств, информации и телекоммуникаций [Кириленко, 2008, с. 156].

В настоящее время меняются масштабы и темп жизни общества. На наших глазах рождается эпоха глобальной конкуренции. Мир перестает казаться устойчивой неизменяемой системой, а стремительно заполняется нововведениями, для восприятия которых необходимо постоянное развитие познавательных способностей. Ведущая роль в таком обществе приобретают экономика, сфера услуг, науки и образование. Нас ждет глобальная битва за власть. Но ее основой является не насилие, не деньги, а **знания**. Основа современной структуры власти — интеллект. Теперь наступает черед нового этапа развития общества — интеллектуального.

Информационная культура органично входит в общественную жизнь, придавая ей новые качества. Она приводит к изменению многих сложившихся социально-экономических, политических и духовных отношений, вносит качественно новые черты в образ жизни отдельных людей и всего общества.

К сожалению, система образования существенно отстает от современных требований процесса глобальной информатизации общества. Она не обеспечивает подготовки достаточного количества квалифицированных специалистов для создаваемой в нашей стране новой информационной отрасли информационных технологий, особенно с учетом ее планируемого существенного развития. Сегодня имеется острый дефицит квалифицированных программистов, специалистов среднего звена, менеджеров, свободно владеющими современными информационными технологиями, руководителей информационных проектов. Проблема информационного развития общества состоит и в гуманитарной ее составляющей, а именно в необходимости изменения ментальности самого общества. Поэтому одной из важнейших задач развития цивилизации в XXI в. является формирование новой информационной культуры общества, которая бы соответствовала достижениям научно-технического прогресса в области средств информатики и информационных технологий [Основы теории коммуникации, 2007, с. 615].

Актуальной проблемой для нашей страны в настоящее время является проблема формирования новой информационной культуры специалистов во всех областях социальной практики и в первую очередь в сфере экономики и управления. Она предполагает не только их способности хорошо ориентироваться в новом современном информационном пространстве, но также и умение использовать его возможности в своей профессиональной деятельности [Соколов, 1996, с. 320] Решение этой проблемы требует существенной перестройки существующей системы образования (в методическом, научном, организационном плане, оснащение учебных заведений современной информационной техникой, современными информационными продуктами, информационными ресурсами, подготовки педагогов, способных решать вопросы в области подготовки специалистов, владеющими достаточными знаниями информационной культуры и др.) и должно стать одной из первоочередных задач государственной политики в сфере образования [Соколов, 2001, с. 224].

Таким образом, профессионально квалифицированным, конкурентоспособным специалистом в XXI в. будет считаться тот выпускник вуза, который помимо своих профессиональных знаний, умений и навыков будет обладать также и способностью эффективно использовать в своей деятельности те возможности, которые открывает ему информационное общество. Прежде всего, это возможности использования различного рода информационных ресурсов в корпоративных национальных и международных информационных сетях.

Информационная культура и информационная грамотность личности является стратегическим фактором развития будущего общества, пропуском в мир будущего.

### **Библиографический список**

1. Гендина Н. И., Колкова Н. И. Формирование информационной культуры личности в библиотеках и образовательных учреждениях: учеб.-метод. пособие. М., 2002. 337 с.

2. Гендина Н. И., Колкова Н. И. Формирование информационной культуры личности в библиотеках и образовательных учреждениях: учеб.-метод. пособие. 2-е изд., перераб. М: Школьная библиотека, 2003. 296 с.

3. Кириленко А. В. Основы информационной культуры. Библиография: учеб. пособие / под ред. Е. Г. Расплетинной. Вып. 1. СПб.: Изд-во СПбГУИТМО, 2008. 156 с.

4. Основы теории коммуникации: учебник // под ред. М. А. Василика. М.: Гардарики, 2007. 615 с.

5. Соколов А. В. Социальные коммуникации: учеб.-метод. пособие. М.: Профиздат, 2001. 224 с.

6. Соколов А. В. Введение в теорию социальной коммуникации: учеб. пособие. СПб., 1996. 320 с.

A. A. Seliverstova

## PSYCHOLOGY OF PERSONALITY IN THE FORMATION OF ELECTRONIC CULTURE

In the article the main idea is that new information and computer technology is increasingly penetrating into all spheres of human activity are changing the conditions of work and life, become attributes of the new information culture of the society. The article gives the main meaning of the concept of information culture, which is considered in two aspects: in the broad sense and narrow sense. The article red line is the idea that the actual problem at present is the problem of the formation of a new information culture professionals in many sectors of human life and primarily in the field of Economics and management.

**Keywords:** information culture, economy, intelligence, knowledge.

A. С. Соколов

*Рязанский институт экономики*

*Санкт-Петербургского университета управления и экономики*

*Рязань, Россия*

## НЕКОТОРЫЕ АСПЕКТЫ ГУМАНИТАРНОЙ СОСТАВЛЯЮЩЕЙ ИНТЕЛЛЕКТУАЛЬНОГО КАПИТАЛА В ВЫСШЕМ ОБРАЗОВАНИИ РОССИИ

В статье рассматриваются некоторые проблемы гуманитарной составляющей интеллектуального капитала в системе высшего образования России. Анализируется взаимосвязь науки и образования. Особое внимание уделяется роли гуманитарных наук.

**Ключевые слова:** наука, образование, интеллектуальный капитал.

Система образования является базисным социальным инструментом, формирующим и определяющим интеллектуальный потенциал общества. В развитии интеллектуального потенциала общества образование призвано играть роль культурно-историческую — передача новым поколениям накопленного знания об окружающем мире, социального опыта и навыков в различных областях жизни; социально-экономическую — подготовку работников для различных сфер общественного труда; а также социально формировать и обогащать личностные качества, творческие возможности человека, способствовать его развитию как индивидуальности и как носителя различных социальных ролей. В современном обществе образование играет роль не только воспроизводства интеллектуального потенциала на основе обеспечения стандарта общих и профессиональных знаний, умений и навыков членов общества, необходимых для участия в общественном производстве [Плакий, 2003, с. 138]. Все больше возрастает развивающая интеллектуальный потенциал роль образования. Особенно это касается высшего образования. Высшее образование — завершающее звено традиционной системы образования и важнейший фактор человеческого потенциала.

Экономика, основанная на знаниях, требует от все большего числа работников образования на уровне выше среднего. Рост роли и значения образования в современных

условиях связан с превращением науки и знаний в непосредственную производительную силу общества и с повышением роли человеческого потенциала в производстве. Научная и образовательная деятельность связаны между собой как неразрывные последовательные стадии процесса научно-технического развития и повышения производительности труда. Роль науки как непосредственной производительной силы, как ядра социального управления, как средства формирования научного мировоззрения не может быть реализована без системы образования. С развитием экономики, основанной на знаниях, происходит закономерное усиление более тесной связи науки с производственным процессом [Байкова, 2010, с. 813]. Одним из путей последовательной реализации неуклонно усиливающейся роли науки и производства является интеграция науки и образования. Потенциал образовательной деятельности, особенно вузовской, как правило, тем выше, чем полнее соблюдены пропорции в соотношении научной и образовательной деятельности, чем глубже их интеграция.

Одна из проблем современности — гуманизация образования и общественной жизни в целом. Переход к гуманистически ориентированной практике образования предполагает пересмотр традиционного понимания цели образования. Гуманизация образовательных отношений и развитие гуманитарной составляющей должны развить в обучающихся умение сочетать свои убеждения с открытостью новым идеям, независимость в суждениях, способность адаптироваться к внешним обстоятельствам и действовать без оглядки на авторитеты [Дерябина, 2015, с. 110]. Интеллектуальный капитал является важнейшим фактором экономического развития России. В современном мире глобальных отношений бесспорные преимущества получают те общества, которые оперативно встают на путь инновационной деятельности в различных сферах общественной жизни. Инновационное развитие и проектная деятельность в основе своей предполагают тесную связь и необходимый баланс естественнонаучной и гуманитарной составляющих, что необходимо должно найти свое отражение в современном учебном процессе [Эскиндаров, 2010, с. 41]. Реформа высшей школы, особенно переход вузов на многоуровневую систему обучения, существенно сократил сроки подготовки нужных производству квалифицированных специалистов. В этой связи возможно еще большее сокращение гуманитарной составляющей подготовки специалиста [Соколов, 2009, с. 91]. Важную роль при этом играют социальные — нравственные аспекты экономического образования [Кострова, 2014, с. 64].

Если основой среднего показателя человеческого потенциала страны является всеобщее среднее образование, то для достижения его высокого уровня в XXI в. необходимо такое количество населения с высшим образованием, которое позволит обеспечить развитие экономики, основанной на знаниях [Плаксий, 2005, с. 60]. А это означает, что доля населения, получившая высшее образование, должна быть значительно выше, чем сегодня в России. Снижение образовательного потенциала населения, граждан противоречит объективным, ведет к дальнейшему снижению ее роли в мире, является угрозой национальной безопасности.

### **Библиографический список**

1. *Байкова О. М., Сухомлинов М. А.* Интеграция образования и науки как необходимое условие развитие экономики России // Государственное управление в России в XXI в.: традиции инновации. М.: Изд-во Московского ун-та, 2010. С. 812–818.
2. *Дерябина Я. Ф.* Проблема гуманизации современного российского образования // Методы обучения и организация учебного процесса вузе. Рязань, 2015. С. 108–110.
3. *Кострова Ю. Б., Ларкина И. В., Минат В. Н.* Социально-нравственные проблемы современного экономического и управленческого образования в Рос-

сии // Проблемы развития высшего образования на современном этапе. Рязань: Концепция, 2014. С. 64–70.

4. Плаксий С. И. Качество высшего образования. М.: Национальный институт бизнеса, 2003. 654 с.

5. Плаксий С. И. Парадоксы высшего образования. М.: Национальный институт бизнеса, 2003. 424 с.

6. Соколов А. С., Южакова Л. В. Некоторые проблемы гуманитарного образования инженера // Высшее образование в России. 2009. № 4. С. 90–93.

7. Эскиндаров М. А. Интеллектуальный капитал как важнейший фактор экономического развития // Век глобализации. 2010. Вып. 1. С. 39–44.

A. S. Sokolov

## SOME ASPECTS OF THE HUMANITARIAN COMPONENT OF INTELLECTUAL CAPITAL IN HIGHER EDUCATION OF RUSSIA

The article discusses some of the problems of a humanitarian component of intellectual capital in higher education of Russia. Examines the relationship of science and education. Special attention is paid to the role of the humanities science.

**Keywords:** science, education, intellectual capital.

И. В. Тропынин, И. Г. Тропынина

*Красноярский институт экономики*

*Санкт-Петербургского университета управления и экономики*

*Красноярск, Россия*

## УСИЛЕНИЕ ЛИЧНОСТНО-ОРИЕНТИРОВАННОГО ПОДХОДА В ФОРМИРОВАНИИ ПРОФЕССИОНАЛЬНЫХ СПОСОБНОСТЕЙ ПРЕПОДАВАТЕЛЯ ВЫСШЕЙ ШКОЛЫ

В статье рассматриваются некоторые вопросы формирования профессиональной культуры преподавателя высшей школы через усиление личностно-ориентированного подхода в его педагогической и научной деятельности.

**Ключевые слова:** педагогические способности, педагогическая деятельность, личностно-ориентированный подход, свойства личности, умения, компоненты профессиональных способностей вузовского преподавателя.

Исторические закономерности социально-экономической и политической жизни в России способствовали переходу к новой образовательной парадигме, личностно-ориентированному подходу, заставляя исследователей обращаться к личности, индивидуальным свойствам преподавателя высшей школы. Нынешнее переходное состояние общества, нестабильность повлекло за собой смену деятельностных ориентаций специалистов вузов, потребовало задуматься над комплексом профессиональных способностей преподавателя — педагога, методиста, ученого.

Проблема педагогических способностей стала предметом специального рассмотрения в работах Н. Д. Левитова, Ф. Н. Гоновой, Н. Г. Куликова. Способности, необходимые в научной работе, изучали Н. В. Кузьмина, З. Ф. Есарева, К. К. Платонов и другие. С точки зрения большинства специалистов педагогические и научные способности рассматриваются как комплекс компонентов или развитых возможностей: гносеологических, конструктивно-проективных, организационных, коммуникативных и перцептивно-рефлективных.

Способности и деятельность. Уровень способностей наряду с направленностью личности и структурой ее компетентности является важнейшим субъективным фактором достижения вершин в профессионально-педагогической и научной деятельности. Способности определяются как индивидуальные свойства личности, являющиеся условием успешного выполнения одной или нескольких видов деятельности [Кузьмина, Кухарев, 1996]. Понятие способностей не сводится только к тем знаниям, умениям и навыкам, которые уже выработаны у данного человека, а характеризуют глубину, быстроту, прочность овладения той или иной деятельностью. Способности обнаруживаются в процессе овладения деятельностью и тесно связаны с общей направленностью личности, с тем, насколько устойчивы склонности человека к той или иной деятельности [Краткий психологический словарь, 1998].

Структура способностей [Платонов, 1972]. Элементарными общими способностями являются присущие всем индивидам свойства (способность к суждениям, воображению, эмоциональной памяти). Эти способности считаются врожденными. Элементарными частными называются способности, составляющие отдельные свойства личности на основе индивидуального обобщения соответствующих психических процессов, элементарных, но не всем присущих (доброта, смелость, сообразительность, эмоционально-моторная устойчивость). Сложными общими являются социально обусловленные способности, возникающие на основе элементарных (способность к труду, общению, речи, обучению и воспитанию). Они свойственны не всем людям в равной степени. Сложные частные способности — это способности к конкретной специальной деятельности, профессиональные, в том числе и педагогические.

Формирование способностей происходит от простого к сложному, совершается в виде движения по спирали: реализуя возможности, которые представляют способности данного уровня, открывают новые возможности для развития способностей более высокого уровня [Рубинштейн, 1959].

Поскольку способности влияют на качественные показатели формирования умений, навыков, они напрямую связаны с овладением мастерством при выполнении той или иной деятельности.

Схема этапов формирования умений такова [там же]:

- 1) первичные умения (осознание цели действия и поиск способов ее выполнения, опирающихся на ранее приобретенные знания и навыки, деятельность методом «проб и ошибок»);
- 2) недостаточно умелая деятельность (знание о способах выполнения действия и использование ранее приобретенных, несистематических для данной деятельности навыков);
- 3) отдельные общие умения (ряд отдельных высокоразвитых, но узких умений, необходимых в различных видах деятельности, например, умение планировать свою деятельность);
- 4) высокоразвитое умение (навык). Предполагает творческое использование умений и навыков в данной деятельности с осознанием не только цели, но и мотивов выбора и способов ее достижения;
- 5) мастерство (творческое использование различных умений).

Специалисты отмечают, что педагогические способности относятся к сложным частным, специальным, они формируются в педагогической деятельности, так же, как и научные — в исследовательской.

Структура профессиональной деятельности вузовского преподавателя. Преподаватель в определенном смысле является ключевой фигурой, ему принадлежит стратегическая роль в развитии личности студента в ходе профессиональной подготовки. «Педагогическая энциклопедия» дает такое определение: «Преподаватель — в широком смысле слова — работник высшей, средней специальной или общеоб-

разовательной школы, преподающий какой-либо учебный предмет, в узком смысле слова — штатная должность в вузах и средних специальных учебных заведениях. Педагогическую работу в вузах ведут профессора, доценты, ассистенты, старшие преподаватели... Старший преподаватель в вузе (обычно кандидат наук) выполняет работу, поручаемую доценту. Преподаватель проводит практические и семинарские занятия. В вузах и специальных учебных заведениях на преподавателя возлагается учебная и методическая работа по своей специальности, руководство учебной и производственной практикой, самостоятельными занятиями и научно-исследовательской работой студентов» [Педагогическая энциклопедия, 1996].

Основное содержание деятельности преподавателя включает в себя выполнение нескольких функций — обучающей, воспитывающей, организующей и исследовательской. Они воспринимаются в единстве, хотя у многих одни преобладают над другими. Наиболее специфично для преподавателя высшей школы сочетание педагогической и научной деятельности; исследовательская работа обогащает его внутренний мир, развивает творческий потенциал, повышает научный уровень знаний.

Педагогические цели часто побуждают к глубоким обобщениям и систематизации материала, более тщательным формулировкам основных идей и выводов, к постановке уточняющих вопросов и даже к порождению гипотез.

Всех вузовских преподавателей можно условно разделить на три группы:

- 1) преподаватели с преобладающей педагогической направленностью (примерно 2/5 от общего числа);
- 2) преподаватели с преобладанием исследовательской направленности (примерно 1/5);
- 3) преподаватели с одинаково возможной педагогической и исследовательской направленностью (немногим более 1/3) [Смирнов, 1995].

Если педагогическая деятельность не подкреплена научной работой, быстро угасает профессиональное педагогическое мастерство. Профессионализм как раз и выражается в умении видеть и формулировать педагогические задачи на основе анализа педагогических ситуаций и находить оптимальные способы их решения.

В педагогической деятельности своеобразно сочетаются действующие нормы и эвристически найденные самостоятельно. Творческая индивидуальность педагога — это высшая характеристика его деятельности, как и всякое творчество, она тесно связана с его личностью. Труд преподавателя составляет три компонента: педагогическая деятельность, педагогическое общение, личность. Личность — стержневой фактор труда, определяет его профессиональную позицию в педагогической деятельности и в педагогическом общении. Педагогическая деятельность — это технология труда, педагогическое общение — его климат и атмосфера, а личность — ценностные ориентации, идеалы, внутренний смысл работы преподавателя. Современность предъявляет все более жесткие и разносторонние требования к педагогической деятельности. Они неизмеримо возрастают при неизбежном возникновении рынка молодых специалистов, развития многоуровневого образования, внутригосударственной и международной аккредитации вузов и специалистов. Педагогическая деятельность — это профессиональная активность педагога, с помощью различных действий решающего задачи обучения и развития студентов (обучающая, воспитывающая, организаторская, управленческая, конструктивно-диагностическая). Такая активность включает в себя пять компонентов: гностический, решающий задачу получения и накопления новых знаний о законах и механизмах функционирования педагогической системы; проектировочный, связанный с проектированием целей преподавания курса и путей их достижения; конструктивный включает действия по отбору и композиционному построению содержания курса, форм и методов проведения занятий; организационный решает задачи реализации запланированного; коммуникативный включает в себя действия, связанные с

установлением педагогически целесообразных взаимоотношений между субъектами педагогического процесса. Сегодня происходит снижение роли преподавателя как единственного «держателя» научных знаний и растет его роль как эксперта и консультанта, помогающего студенту ориентироваться в мире научной информации.

В процессе реализации аспектов педагогической деятельности решаются следующие группы задач:

- 1) проектирование: формирование и конкретизация целей учебного курса с учетом требований, предъявляемых педагогической деятельностью; планирование учебного курса с учетом поставленных целей; учет этапов формирования умственных целей; предвидение возможных затруднений у студентов при изучении курса и путей их преодоления;
- 2) конструирование: отбор материала для данного занятия с учетом способностей студенческой аудитории к его восприятию; подбор и разработка системы заданий и задач, исходя из поставленных целей; выбор рациональной структуры занятий в зависимости от цели, содержания и уровня развития студентов; планирование содержания занятий с учетом межпредметных связей; разработка заданий для самостоятельной работы студентов; выбор системы оценки и контроля обучаемости студентов;
- 3) организация: организация активных форм обучения: дискуссий, деловых игр, тренингов; использование педагогических методов, адекватных данной ситуации; организация самостоятельного изучения учебного предмета студентами; применение ТСО при передаче информации; ясное изложение материала, выделение ключевых понятий, закономерностей, построение обобщающих выводов; создание тестов по читаемому курсу; изложение отобранного материала в виде проблемной лекции;
- 4) социально-психологическое регулирование: стимулирование студентов к постановке вопросов, проведению дискуссий; дисциплинирование студентов; установление обстановки сотрудничества; оценка уровня развития группы, определение ее лидеров и неформальной структуры; конструктивное решение конфликтов; управление психологическим состоянием субъектов педагогического воздействия; активизация познавательной деятельности студентов; саморегуляция своих психических состояний; установление и поддержка деловых отношений с коллегами, студентами, администрацией;
- 5) в научном исследовании: использование методик психолого-педагогического исследования способов обобщения и оформления результатов; формулирование выводов и требований к изложению собственных методик преподавания; анализ деятельности коллег на основании достижений психолого-педагогической науки;
- 6) использование компьютера: подготовка докладов и статей с помощью персонального компьютера; обработка результатов психолого-педагогических и естественно-технических измерений с помощью компьютера; разработка сценариев обучающих компьютерных программ; разработка сценариев контролируемых компьютерных программ [Иванов, Гурье, 1998, с. 23–26].

Структура профессиональных способностей преподавателя высшей школы. Если цели и задачи, содержание, нормы и критерии, предъявляемые педагогической системой, являются внешними объективными составляющими деятельности педагога и ученого, то методы и способы научно-педагогической деятельности носят индивидуально-субъективный характер. Их применение зависит от способностей каждого преподавателя. Хотя профессиональные способности проявляются в деятельности специалиста высшей школы неравномерно, но их принято рассматривать как комплекс, а также структуру свойств личности, соотносящихся с определенной деятельностью. Кроме сложных специальных способностей, немалую роль играют



и элементарные общие способности. Такие способности, как наблюдательность, речь, мышление, воображение относятся к необходимым в педагогической деятельности, если обладающий ими специалист быстро и правильно с их помощью распознает существенные признаки педагогической системы, науки, протекающих в них процессов и оценивает их эффективность с целью управления [Рубинштейн, 1959].

Ф. Н. Гоноболин дает следующие свойства личности, структура которых, по его мнению, и составляет собственно педагогические способности [Гоноболин, 1962]: способность делать учебный материал доступным; творчество в работе; педагогически волевое влияние на учащихся; способность организовать коллектив учащихся; содержательность и яркость речи, ее образность и убедительность; педагогический такт; способность связать учебный предмет с жизнью; наблюдательность; педагогическая требовательность. К сопутствующим свойствам личности педагога относятся: организованность, трудоспособность, любознательность, самообладание, активность, настойчивость, сосредоточенность и распределение внимания.

Рассмотрим основные компоненты профессиональных способностей вузовского преподавателя.

1. Гносеологический компонент. Гносеологические способности (познание) представляют собой чувствительность педагога к способам получения информации о мире, учащихся, в целом формирования нравственного, трудового, интеллектуального фонда личности, быстрого и творческого овладения научными методами исследования, способами изучения учащихся в связи с целями формирования личности. Гностические способности обеспечивают накопление плодотворной информации о себе и других, о студентах, которая позволяет стимулировать формирование контроля и саморегуляции. Тем самым обеспечивается потребности и возможности, сильные и слабые стороны студентов. Признаком высокоразвитых гностических способностей является быстрота и творческое овладение научными методами изучения учащихся в целях принятия обоснованных решений в отношении их, изобретательность в способах обучения студентов научными методами самовоспитания, саморазвития и самоконтроля. Важной составляющей гностического компонента являются знания и умения, которые лежат в основе собственной познавательной деятельности. Гностический компонент влияет на формулирование мировоззрения, проявляющемся в устойчивой системе отношений к миру, труду, другим людям и самому себе; на активность жизненной позиции. Важны и общекультурные знания, умения в области искусства и литературы, религии, права, политики и социальной жизни, экологические проблемы. Наличие содержательных увлечений и хобби также обогащает личность специалиста высшей школы [Есарева, 1974].

2. Конструктивно-проективный компонент. Гностические способности составляют основу деятельности преподавателя, но определяющими в достижении высокого уровня мастерства выступают конструктивные и проективные способности. От них зависит эффективность использования всех других видов знаний, которые могут оставаться мертвым грузом или активно включаться в обслуживание всех видов научно-педагогической работы. Психологическим механизмом реализации этих способностей служит мысленное моделирование воспитательно-образовательного и научного процессов. Конструктивно-проективные способности обеспечивают стратегическую направленность деятельности и проявляются в умении ориентироваться на конечные цели, решать актуальные задачи с учетом будущей специализации студентов планирования ими курса и научной деятельности, установления значимости курса в учебном процессе, науке, учитывая необходимые связи с другими дисциплинами. Данный вид способностей обеспечивает реализацию тактических целей: структурирования курса, отбора содержания и выбора форм проведения занятий. Проективные способности сказываются в особой чувствительности к конструированию педагогического и научного «лабиринта» — пути от незнания к зна-

нию, они имеют в виду результат будущей деятельности, предполагают дозирование при передаче знаний, умений, навыков. Конструктивные способности определяют чувствительность к последовательному построению занятий и научной деятельности во времени и пространстве, чтобы результат соответствовал плану. Креативно-конструктивный компонент дает возможность мыслить, обобщать на основе недостаточного числа признаков, создавать новые сочетания, используя имеющуюся информацию. В основе проективной и конструктивной деятельности лежат способности к интеллектуальному труду: пересмотреть имеющиеся стереотипы; видеть дальше непосредственно данного и очевидного; охватывать суть основных взаимосвязей, присущих проблеме; ясно видеть несколько различных путей решения и мысленно выбрать наиболее эффективный; чутье к наличию проблемы там, где кажется, что все уже решено; идейная плодовитость и др. Анализируя данный компонент способностей, отечественные ученые отмечают высокую роль интуиции в научном творчестве, как результате большой умственной работы, позволяющий сократить путь познания на основе быстрого, почти мгновенного, логически неосознаваемого понимания ситуации и нахождения правильного решения. В научном творчестве интуиция помогает рождению гипотез. Способность видеть проблему, ее фон, установить связи с другими проблемами, формулировать гипотезы, находить критерии измерения изучаемых явлений, описывать, интегрировать и синтезировать научные факты, находить им место в теории [там же].

3. Организационный компонент. Организационные способности служат не только организации процесса обучения в вузе, но и самоорганизации деятельности преподавателя. Организаторская деятельность современного ученого предполагает его включение во взаимодействие не только с объектом исследования, но и с другими учеными, участвующими совместно с ним в исследовании или изучающими смежные науки. Организаторские общие способности исследовались Л. И. Уманским [Уманский, 1996, с. 79–85]. Он выделил целый спектр типичных организаторских качеств личности: способность «заряжать» своей энергией других людей; способность находить наилучшее применение каждому человеку; психологическая избирательность, способность понимать и верно реагировать на психологию людей; способность видеть недостатки в поступках других людей — критичность; психологический такт — способность установить меру воздействия; общий уровень развития как показатель сообразительности, разности общих чувственных способностей человека; инициативность — творческая и исполнительская; требовательность к другим людям; склонность к организаторской деятельности; практичность — способность непосредственно, быстро и гибко применять свои знания и свой опыт в решении практических задач; самостоятельность в отличие от внушаемости и слепой подражательности; наблюдательность, самообладание, выдержка, общительность, настойчивость, активность, работоспособность, организованность. Организаторские способности проявляются в умении организовать себя, свое время, индивидуальную, групповую, коллективную деятельность студентов, сплотив вокруг научной проблемы надежных помощников, единомышленников. По мнению ряда специалистов, доктора наук лучше других умеют организовать изучение объектов исследования, публикацию полученных результатов, индивидуальную научную работу студентов, свое время, себя. Кандидаты наук хорошо умеют организовать коллективную научно-исследовательскую работу студентов, устанавливать взаимный контроль, дать критику и оценку результатов исследования, развернуть взаимный обмен научной информацией и опытом владения наукой [Есарева, 1974]. Преподаватели без ученых степеней умеют организовать изучение объектов, наблюдение, стремятся к взаимному обмену научной информацией, охотно включаются в комплексные исследования.

4. Коммуникативный компонент. Общение в деятельности преподавателя выступает не только средством научной и педагогической коммуникации, но и усло-

вием совершенствования профессионализма в деятельности и источником развития личности преподавателя, а также средством воспитания студентов. К коммуникативным относятся: способность всесторонне и объективно воспринимать человека-партнера по общению; способность вызывать у него доверие, сопереживание в совместной деятельности; способность предвидеть и ликвидировать конфликты; справедливо, конструктивно и тактично критиковать своего товарища по совместной деятельности; воспринимать и учитывать критику, перестраивая соответственно свое поведение и деятельность. Основное средство общения — речь устная и письменная. Объективация результатов научного познания осуществляется, как правило, вначале в письменной речи — в процессе научного общения. Устное изложение результатов исследования в компетентной аудитории является необходимым средством проверки ценности, объективности и доказательности результатов исследования.

5. Перцептивно-рефлексивный компонент. Данный компонент способностей тесно связан с коммуникативным, он обращен к субъекту педагогического воздействия. Рефлексия (восприятие) — осознание действующим индивидом того, как он воспринимается партнером по общению, предполагает знание того, как другой понимает рефлексирующего. Рефлексия — своеобразный удвоенный процесс зеркального отражения индивидами друг друга, при котором рефлексирующий субъект воспроизводит внутренний мир собеседника и с отражением себя.

Перцептивно-рефлексивные способности включают три вида чувствительности:

- 1) чувство объекта. Оно представляет собой особую чувствительность педагога к тому, какой отклик объекты реальной действительности находят у учащихся, в какой мере интересы и потребности учащихся выявляются при этом, «совпадают» с требованиями педагогической системы с одной стороны, с тем, что им предъявляет в учебно-воспитательном процессе сам педагог;
- 2) чувство меры и такта. Проявляется в особой чувствительности к мере изменений, происходящих в личности и деятельности учащегося под влиянием различных средств педагогического воздействия, какие изменения происходят, являются ли положительными или отрицательными, по каким признакам можно о них судить;
- 3) чувство причастности. Оно характеризуется чувствительностью педагога к недостаткам собственной деятельности, критичностью и ответственностью за педагогический и научный процесс.

Таковы основные компоненты профессиональных способностей преподавателя. Все они взаимосвязаны и образуют единое целое, влияют на творческую индивидуальность и стиль преподавателя специалиста высшей школы.

### **Библиографический список**

1. *Гоноболлин Ф. Н.* Психологический анализ педагогических способностей // *Способности и интересы.* М., 1962. 245 с.
2. *Есарева З. Ф.* Особенности деятельности преподавателя высшей школы. Л.: Изд-во Ленинградского ун-та, 1974. 112 с.
3. *Иванов В., Гурье Л.* Проектная культура преподавателя вуза // *Высшее образование в России.* 1998. № 3. С. 23–26.
4. *Краткий психологический словарь / под общей ред. А. Н. Петровского, М. Г. Ярошевского.* Ростов н/Д: Феникс, 1998. 512 с.
5. *Кузьмина Н. В., Кухарев Н. В.* Психологическая структура деятельности учителя. Гомель.: Изд-во Гомельского госун-та, 1996. 57 с.
6. *Педагогическая энциклопедия.* Т. 3. М.: Советская энциклопедия, 1996. 879 с.
7. *Платонов К. К.* Проблемы способностей. М.: Наука, 1972. 310 с.

8. *Рубинштейн С. Л.* Проблемы способностей и принципиальные вопросы психологической теории // Тезисы докладов на I съезде Общества психологов. Вып. 3. М., 1959. 316 с.

9. *Смирнов С. Д.* Педагогика и психология высшего образования: от деятельности к личности: учеб. пособие для слушателей факультетов и институтов повышения квалификации преподавателей вузов и аспирантов. М.: Аспект-пресс, 1995. 271 с.

10. *Уманский Л. И.* Кто может стать организатором // Молодой коммунист. 1996. № 9. С. 79–85.

I. V. Tropynin, I. G. Tropynina

## AMPLIFICATION OF THE PERSONAL-GUIDED APPROACH IN FORMATION OF PROFESSIONAL ABILITIES OF THE TEACHER OF THE HIGHER SCHOOL

In the article some questions of formation of professional culture of the teacher of the higher school through amplification of the personal-guided approach in his pedagogical and scientific activity are considered.

**Keywords:** pedagogical abilities, the pedagogical activity, the personal-guided approach, properties of the person, skill, components of professional abilities of the high school teacher.

**А. А. Федюковский**

*Санкт-Петербургский университет управления и экономики  
Санкт-Петербург, Россия*

## НАРАЩИВАНИЕ ИНТЕЛЛЕКТУАЛЬНОГО КАПИТАЛА ЛИНГВИСТИЧЕСКОЙ КАФЕДРЫ СОВРЕМЕННОГО ВУЗА

В статье рассматриваются некоторые стратегии наращивания интеллектуального капитала современной лингвистической кафедры. Представлены основные направления инновационного развития.

**Ключевые слова:** интеллектуальный капитал, человеческий капитал,  $q$ -индекс Тобина, структурный капитал, потребительский капитал, бакалавриат, магистратура, лингвистическая кафедра.

Человеческий капитал как ресурс современного общества зачастую имеет большее значение, чем различные природные ресурсы и накопленные материальные блага. По мнению многих исследователей, именно нематериальный человеческий капитал является основным в обеспечении конкурентоспособности, экономического роста и эффективной деятельности любой организации, включая высшие учебные заведения.

Поэтому на сегодняшний день формирование и развитие интеллектуального капитала востребовано в каждом коммерческом и образовательном учреждении. Ряд ученых (В. А. Дресвянников, О. В. Лосева, Б. В. Салихов и другие) представляют интеллектуальный капитал как индивидуальный интеллект, характеризующийся определенными свойствами и качествами развития человека, и в виде интеллектуальных наработок, имеющих практическое применение и являющихся ценностью для организации и непосредственно личности. «Индивидуальный интеллект человека — это своего рода его природный капитал, величина и социально экономический потенциал которого обусловлен природными особенностями. В свою очередь

индивидуальные наработки представляют собой результат профессиональной деятельности человека, а также экономическую ценность и обладают относительной или абсолютной величиной знания и информация, включенные в интеллектуальную деятельность» [Дресвянников, 2012].

Понятие «интеллектуальный капитал» является объектом как экономики, так и менеджмента, и, в широком смысле, ассоциируется с дефинициями «человеческий капитал» и «знание», которые часто рассматриваются как синонимы. В современной отечественной литературе интеллектуальный капитал наиболее широко трактуется как нематериальные активы, которые не обозначаются в финансовых документах, но могут кодифицироваться, оцениваться и управляться руководством организации.

Рассматривая интеллектуальный капитал, сегодня используется подразделение его на отдельные составляющие [Иванов, 2012]:

- человеческий капитал;
- структурный капитал;
- потребительский капитал.

На наш взгляд, интеллектуальный капитал вуза следует классифицировать посредством различных уровней: бакалавриат, магистратура, аспирантура, докторантура. Данные уровни предоставляют студентам информацию в виде ресурсов и знаний, как готового результата, другими словами, компетенций, так необходимых для дальнейшей профессиональной деятельности.

Развитие интеллектуального капитала современного вуза предусматривается содействием российским ученым международными связями по обмену опытом в следующих направлениях:

- обеспечение научной литературой, содействие в организации конференций и развитии других форм научного взаимодействия;
- формирование системы научного обмена;
- моделирование системы квалифицированного консультирования по организационным, правовым и финансовым вопросам.

Для расчета интегральной величины интеллектуального капитала на практике принято применять  $q$ -индекс Тобина, представляющий собой отношение рыночной цены компании к ее балансовой стоимости. Коэффициент Тобина определяется по формуле:

$$q = p / c,$$

где  $q$  — индекс Тобина;

$p$  — рыночная цена активов компании;

$c$  — восстановительная цена активов компании, равная расходам, необходимым для приобретения активов компании по текущей стоимости.

Индекс Тобина — это классический показатель, применение которого целесообразно при оценке различных однотипных учреждений, в частности, высших учебных заведений. Зачастую бывает, что похожие по сути своей, вузы, имеющие практически одинаковые лицензии и аккредитации показывают различные конкурсные показатели набора студентов, различный интерес учащихся к образованию, различное внимание работодателей. Это значит, что о них в обществе сложился разный потребительский капитал. Почему так происходит? А потому, что, как говорят в народе: «лучше учат» и по окончании одного вуза проще найти хорошую работу, устроить свой бизнес и, в конечном счете, можно более успешно организовать свою личную жизнь [Ягупа, 2011].

Отметим, что будет разумнее относиться к  $q$ -индексу Тобина лишь как к приближенной оценке стоимости интеллектуального капитала, поскольку он отражает воздействие и многих других критериев. Несмотря на это, сведения, содержащиеся в этом показателе, по меньшей мере, приблизительно отражают относительную стоимость интеллектуального капитала организации, величина которого свидетель-

ствуется о необходимости учета неосязаемых активов организации и оценки стоимости скрытого в них интеллектуального капитала.

Российское образовательное пространство характеризуется тем, что основными накопителями и генераторами интеллектуального капитала в вузе являются кафедры, прочие подразделения вуза только дополняют его. Именно на кафедре формируются учебные планы, рабочие программы и другие методические материалы, определяются образовательные технологии, закладываются основы научно-исследовательского поиска и научного проектирования у студентов. Семинары на кафедре — это первая площадка апробации результатов научной работы как студентов, так и преподавателя. Другими словами, кафедра представляется как отправная точка формирования и развития интеллектуального капитала вуза. Можно считать, что научная стратегия высшего учебного заведения подразумевает инвестиции в ППС кафедр и учебного заведения в целом, и в действительности интеллектуальный капитал является его действующей валютой [Sustainable Program on Intellectual Capital Education, 2006].

Руководство университетов предъявляют серьезные требования для постоянного развития интеллектуального капитала ученых. Интеллектуальный капитал ППС кафедр является самым действенным средством в получении вузом финансовой прибыли [Селиверстова, 2014].

Интеллектуальный капитал лингвистической кафедры — это, в первую очередь, ее сотрудники, обладающие личностным капиталом, научно-методическими работами, в большинстве своем уже превратившимися в модели алгоритмы, нашедшие признание у научно-образовательного сообщества, в частности в области филологии. При более детальном рассмотрении, очевидно, что в процессе деятельности лингвистической кафедры вуза интеллектуальный капитал во времени наращивается естественным образом.

Главный вопрос — как стимулировать более активное приращение интеллектуального капитала? На рис. 1 представлена возможная стратегия наращивания интеллектуального капитала лингвистической кафедры. Главная задача этой деятельности — стимулирование непрерывного наращивания интеллектуального капитала в нематериальных активах. На рисунке отмечены основные направления поиска инноваций.

Некоторые направления по наращиванию интеллектуального капитала лингвистической кафедры требуют особого комментария и представляют собой темы для отдельных статей. Например, новые образовательные технологии важны не только для формирования практических умений и навыков, но и фундаментальной теоретической подготовки по иностранному языку [Федюковский, 2014]. Как видно из рисунка, интеллектуальный капитал накапливается не только в процессе учебно-методической и научной работе. Безусловно, важным направлением является воспитательная работа, так как расширение знаний студентов развивает их молодые личности. Еще более важным является итоговый результат обучения, т. е. насколько успешно обустроена жизнь выпускника после окончания вуза. Именно по этому принципу вуз и оценивается на рынке труда.

С нашей точки зрения, первоочередное значение в этом процессе приобретает привлечение к учебному процессу наиболее успешных выпускников. Для целей лингвистической кафедры будет значимо привлечение практиков, добившихся успеха пользуясь в основном языковыми и коммуникационными навыками. Для студентов это будет самым лучшим примером того, какими знаниями нужно владеть и что делать, чтобы добиться успеха. Также важно привлечение таких специалистов к кафедральным семинарам, практическим занятиям, бизнес-играм, где моделируются различные производственные ситуации. Обсуждение вопросов, поставленных производством, рынком труда и услуг, а также проблем современной экономики не



Рис. 1. Стратегия наращивания интеллектуального капитала лингвистической кафедры

только обогащает образовательную программу бакалавров и магистров, но и наращивает интеллектуальный капитал лингвистической кафедры, независимо от того, выпускающая она или нет.

Нельзя забывать, что важным требованием, предъявляемым в современном российском образовательном пространстве в условиях развивающейся экономики, является формирование новых компетенций выпускников вуза, повышающих творческий критерий их будущей трудовой деятельности. В связи с этим катализатором могут быть новые инновационные творческие курсы обучения студентов иностранному языку в рамках факультатива. Также изучение бакалаврами отдельных теоретических дисциплин на иностранном языке позволит расширить рамки компетенций, предусмотренных современными стандартами ФГОС ВО.

В России интеллектуальный капитал вуза представлен ключевым ресурсом, который выражается в знаниях и компетентностях ППС кафедр, в рынке труда, на

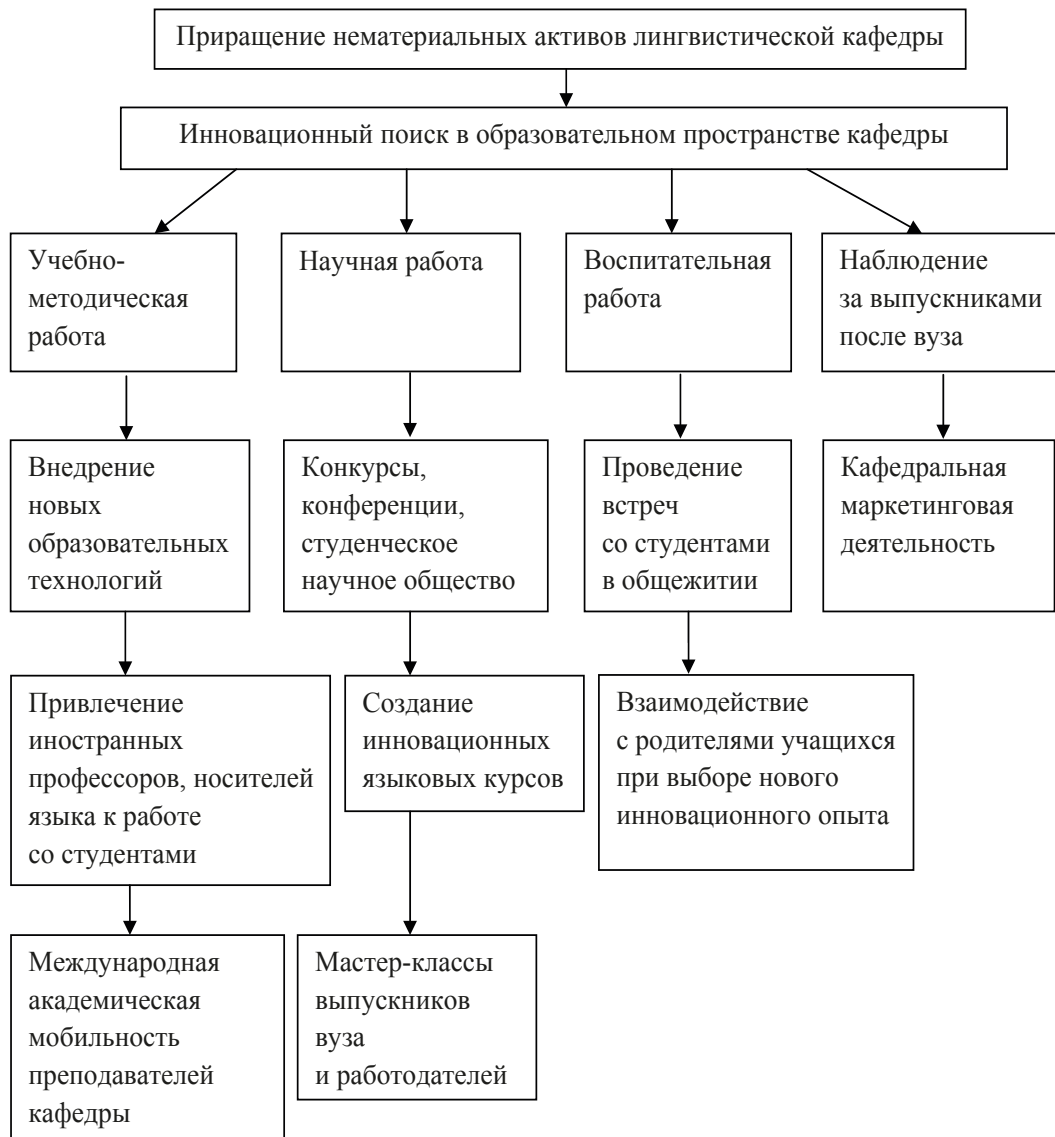
который ориентируется современная высшая школа, в инфраструктуре, помогающей стимулировать и развивать научную мысль, а также обеспечить эффективную деятельность вуза.

#### **Библиографический список**

1. Дресвянников В. А., Лосева О. В. Комплексная методология оценки человеческого интеллектуального капитала. М.: КНОРУС, 2012. 249 с.
2. Иванов В. В. Оценка интеллектуального капитала высших учебных заведений // Проблемы современной экономики. 2012. № 4.
3. Селиверстова О. В. Интеллектуальный капитал вуза, как один из компонентов образовательных услуг [Электронный ресурс]. URL: <http://naukovedenie.ru> (дата обращения: 10.09.2015).
4. Федюковский А. А. О теоретической подготовке по иностранному языку студентов лингвистических направлений высшего профессионального образования // Проблемы филологии и методики преподавания иностранных языков: сборник научных статей. СПб.: Изд-во СПбГЭУ, 2014. С. 122–124.
5. Ягуна Е. Г. Интеллектуальный капитал современной кафедры вуза [Электронный ресурс]. URL: [http://teoria-practica.ru/rus/files/arhiv\\_zhurnala/2011/6](http://teoria-practica.ru/rus/files/arhiv_zhurnala/2011/6) (дата обращения: 10.09.2015).
6. Sustainable Program on Intellectual Capital Education, 2006. INHOLLAND University of Professional Education. P. 12–16.

A. A. Fedyukovsky

### **BUILDING THE INTELLECTUAL CAPITAL OF THE LINGUISTIC DEPARTMENT OF THE CONTEMPORARY HIGHER EDUCATIONAL ESTABLISHMENT**

In the article some strategies of building the intellectual capital of contemporary linguistic department are considered. The main directions of innovative development are provided.

**Keywords:** intellectual capital, human capital, Tobin q-index, structural capital, consumer capital, bachelor, master, linguistic department.

Е. П. Шабалина

*Алтайская государственная академия образования им. В. М. Шукшина  
Бийск, Россия*

### **ВЛИЯНИЕ КОНТРОЛЬНО-ОЦЕНОЧНОГО СРЕДСТВА НА РАЗВИТИЕ ПОЗНАВАТЕЛЬНОЙ ДЕЯТЕЛЬНОСТИ ОБУЧАЮЩИХСЯ**

В статье рассматривается актуальная проблема развития познавательной деятельности обучающихся через использование в учебном процессе контрольно-оценочных средств. Основное содержание управления процессом обучения составляет использование контрольно-оценочных средств в образовательном процессе. Анализ результатов тестирования в процессе изучения учебной дисциплины «Экономическая теория» показывает уровень развития познавательной деятельности обучающихся.

**Ключевые слова:** познавательная деятельность, контрольно-оценочное средство, тестирование, качество образовательного процесса.

В современных условиях модернизации российского образования особое значение приобретает построение объективной системы оценки результатов обучения.



Совершенствование процесса обучения в системе СПО невозможно без организации познавательной деятельности. Проблема познавательной деятельности студентов выступает как важное условие развития потребности в знаниях, мыслительной активности, прочности знаний.

Для определения сущности понятия «познавательная деятельность» необходимо рассмотреть компонент «познавательная деятельность».

Познавательная деятельность — это активное исследование человеком окружающей действительности, в процессе которого индивидуум получает знания [Щукина, 2001, с. 46].

В условиях обучения познавательный интерес сформулирован расположением обучающегося к активной познавательной деятельности в области одного или ряда учебных предметов [Селезнев, 1997, с. 3].

Содержание учебного предмета «Экономика» в системе СПО является основой формирования познавательных интересов обучающихся. Для активизации познавательной деятельности необходимы следующие условия, обеспечивающие успешность обучения: осознание целей обучения; систематическая подготовка к занятиям; форма проведения занятий; познавательно-психологический климат на занятиях; профессиональная направленность учебной познавательной деятельности.

Основу для активизации познавательной деятельности обеспечивает исследование объектов на уровне проникновения в их сущность [Харламов, 1999, с. 145].

Познавательная деятельность состоит в исследовании осваиваемого предмета, в получении информации, необходимой для решения различных практических задач в сфере экономики [Шабалина, Андреев, 2015, с. 167].

Анализ уровня сформированности познавательной деятельности обучающихся КГБПОУ «Бийский промышленно-технологический колледж» показал, что педагогу профессионального обучения необходимо включать обучающихся в процессы научного поиска и решения практических проблем; стимулировать групповые формы работы на занятиях «Экономическая теория»; использовать активные методы обучения и различные формы самостоятельной работы.

В ходе исследования были использованы оценочные методики сформированности универсальных учебных действий с целью выявления уровня сформированности познавательной деятельности обучающихся [Шабалина, Довыдова, 2015, с. 135].

С помощью контрольно-оценочного средства (педагогическое тестирование) было оценено содержание данной учебной дисциплины. Результаты показали, что из числа 1 курса написали тест на «отлично» — 17%, на «хорошо» — 47%, на «удовлетворительно» — 36%. Полученные результаты свидетельствуют, что подавляющее большинство обучающихся (17%) отдает предпочтение тестовому контролю знаний.

Тесты, используемые для кратковременного опроса, стимулируют обучающихся к систематической готовности, позволяют оценить степень готовности обучающихся, выявляют пробелы в изучаемом материале; позволяют развить интерес к изучаемой учебной дисциплине, что подтверждают более 47% опрошенных обучающихся, 36% отмечает, что тест помогает повысить успеваемость.

Проверка знаний изучаемой дисциплины влияет на управление процессом обучения, на выявление его эффективности. При этом важно в процессе обучения через контроль отслеживать динамику развития самой личности обучающегося [Шабалина, Трущелева, 2015, с. 139].

Полученные результаты свидетельствуют, что тестирование в обучении — не только контроль знаний обучающихся, но и форма развития познавательной деятельности.

Таким образом, использование контрольно-оценочного средства (тестирование) в учебном процессе позволяет сделать вывод, что основные функции тестирования, такие как обучающая, воспитательная, развивающая, мотивирующая, успешно ре-

ализуются в учебном процессе и способствуют выявлению уровня сформированности компетенций, развитию познавательной деятельности обучающихся, что повышает качественную составляющую процесса обучения.

#### **Библиографический список**

1. Селезнев В. Н. Развитие оценочной деятельности учителя и учащихся в учебно-воспитательном процессе: автореферат дис. ... д-ра пед. наук. Борисоглебск, 1997. С. 2–11.
2. Харламов И. Ф. Педагогика. М.: Высшая школа, 1999. 300 с.
3. Шабалина Е. П., Андреев А. А. Формирование познавательной деятельности обучающихся на занятиях экономики // Актуальные направления научных исследований: от теории к практике. Чебоксары: ЦНС «Интерактив плюс», 2015. С. 166–167.
4. Шабалина Е. П., Довыдова М. В. Проектирование фонда оценочных средств уровней сформированности компетенций прикладного бакалавриата // Мир науки, культуры, образования. 2015. № 1. С. 134–136.
5. Шабалина Е. П., Трущелева Т. А. Влияние контрольно-оценочных средств на степень готовности обучающихся // Научные исследования: от теории к практике. Чебоксары: ЦНС «Интерактив плюс», 2015. 306 с. С. 139–140.
6. Шукина Г. И. Активизация познавательной деятельности обучающихся в учебном процессе. М., 2001. 280 с.

**Е. П. Shabalina**

#### **IMPACT MONITORING AND EVALUATION FUNDS FOR THE DEVELOPMENT OF COGNITIVE ACTIVITY OF STUDENTS**

In article the actual problem of development of cognitive activity of students through the use in the educational process of monitoring and evaluation tools. The main content of the teaching process management is the use of monitoring and assessment tools in the educational process. The analysis of test results in the process of studying the discipline “Economic theory” shows the level of development of cognitive activity of students.

**Keywords:** cognitive activity, assessment activity, assessment tool, testing the quality of the educational process.

**Л. В. Яковлева**

*Санкт-Петербургский университет управления и экономики  
Санкт-Петербург, Россия*

#### **ТЕОРИИ И МЕТОДИКИ, ЗАЛОЖЕННЫЕ В ОСНОВЕ ПЕРЕВОДА ФИЛЬМОВ С ПОМОЩЬЮ СУБТИТРОВ**

Эта статья посвящена процессу перевода фильмов с помощью субтитров. Работая над переводом кинофильмов с учетом субтитров, переводчику в первую очередь необходимо сохранить идейно-художественную ценность произведения. Имеется в виду достижение высочайшего уровня адекватности.

**Ключевые слова:** перевод, субтитры, фильм, методы.

Сегодня перевод кинолент при помощи субтитров — это один из типов письменного перевода, который делится на определенные этапы:

1. В распоряжение переводчика поступает «скрипт» к фильму, являющийся текстом на языке оригинала.

2. Производится перевод «скрипта» на язык перевода.

3. Проводится анализ итогового текста перевода, чтобы он соответствовал требованиям показа субтитров во время трансляции фильма. Происходит разбивка текста на субтитры, которые впоследствии разбиваются на строчки.

4. Затем осуществляется синхронизация готовых субтитров с голосами героев кинофильма и разбивка по кадрам специальной автоматизированной программой (WorkshopSubtitles).

5. Если найдены несоответствия, переводчик производит корректировку, чтобы субтитры соответствовали требованиям к презентации.

6. В заключении субтитры монтируются на видеоизображение.

Когда переводчик работает со «скриптами», чтобы создавать перевод в виде субтитров, сталкивается с такими же препятствиями, что и в работе с любым текстом. Трудность в данном направлении состоит как в особой стилистике «скрипта», относящейся к художественному жанру текста (диалога), так и в разнице языковых картинок мира владельцев языка оригинала и переводческого языка, а также в требованиях к технике презентации субтитров на экране. Потому перед переводчиком поднимаются проблемы «эквивалентности» и «адекватности» перевода.

Эти термины продолжительное время упоминались в литературе по переводоведению. «Эквивалентность» и «адекватность» иногда рассматривают как синонимы, а иногда они несут разное значение. А. Д. Швейцер понимал под «эквивалентностью» взаимодействие как между отдельными элементами, так и между целостными текстами. Эквивалентность знаков не сходна с эквивалентностью текстов, и напротив, эквивалентность материалов вовсе не подразумевает эквивалентности всех их сегментов [Швейцер, 1988, с. 83].

А вот адекватность — это соответствие выбора языковых знаков на переводческом языке тому размеру исходного текста, который выбран как ведущий ориентир процесса перевода. Можно сказать, что в адекватности заключается соотношение исходного и конечного текстов, учитывая цель перевода. Опираясь на терминологию слов «адекватный» и «адекватность», можно сказать, что они ориентируют на перевод текста как на процесс. А вот термины «эквивалентный» и «эквивалентность» означают отношение между исходным и конечным текстами, в разных культурах которых коммуникативные функции похожи [там же, 1988, с. 86–87].

Под другим углом рассматривает проблему соотношения «эквивалентности» и «адекватности» В. Н. Комиссаров. Он считает, что перевод имеет специфику полноправно заменять текст оригинала, так как переведенный материал имеет отличие от других видов языкового посредничества. Рецепторы полностью отождествляют перевод с исходным текстом. Однако стоит отметить, полной тождественности оригинала с переводом достичь невозможно. В то же время это не является преградой для реализации межъязыковой коммуникации. Как раз таки отсутствие сходства оригинального текста и перевода называется «эквивалентностью» [Комиссаров, 2001, с. 115].

Очевидно, что максимальное совпадение текстов важно, и потому эквивалентность будет выступать в роли главного признака и условия для существования перевода. Можно заключить, что термин «эквивалентность» приобретает оценочный характер, когда эквивалентным признается «хороший» и «правильный» перевод [там же, с. 120].

В. Н. Комиссаров считает, что такой оценочный характер эквивалентности в некоторых случаях позволяет излишне употреблять термин «адекватность», который означает соответствие переведенного текста требованиям и условиям конкретного акта межъязыковой коммуникации. Выбор стратегии определяет в каждом отдельном акте перевода соотношение «эквивалентности» и «адекватности». Этим занимается переводчик, основываясь на ряде факторов, из которых состоит переводче-

ская ситуация. Особо значимы такие факторы, как: цель перевода, тип переводимого текста, характер предполагаемого рецептора перевода.

Если брать перевод кинофильма, то здесь переводчик намеревается достичь одновременно нескольких целей, опираясь на цели автора киноленты:

- передать эстетику кинофильма;
- создать эмоциональное отношение к исходящей информации, вызывающее соответствующие ассоциации;
- обеспечить адекватное понимание рецептора информации, которая передается;
- решить в процессе подготовки перевода политические, бытовые и идеологические задачи;
- иногда побудить зрителя к определенным действиям.

Учитывая эти цели, важно отметить, что иногда может потребоваться прагматичная адаптация текста перевода, даже полный отказ от максимальной эквивалентности.

Перевод киноленты относится к художественному переводу (перевод художественного диалога). В данном виде перевода главной задачей переводчика является передача художественно-эстетического достоинства оригинала и создание целостного художественного текста на переводческом языке. И чтобы достичь такой цели, переводчик имеет свободу выбора средств и жертвует отдельными деталями перевода.

Характер предполагаемого рецептора перевода также значительно влияет на переводческий процесс. Успех межъязыковой коммуникации заключается в том, что аудитория, для которой предназначается перевод, должным образом поймет и воспримет материал. Ориентирование переводчика в процессе перевода кинофильмов производится на «усердного рецептора». Это предполагаемый типичный представитель культуры переводческого языка, имеющий общие большинства членов языковой аудитории знания и представления [там же, с. 116].

Комиссаров определил пять уровней эквивалентности, являющиеся вспомогательным элементом для определения переводчиком степени приближенности к оригиналу в каждом конкретном случае.

Первый уровень — сохранение только цели коммуникации, которая может интерпретироваться как часть содержания высказывания и выражать основную или доминантную функцию высказывания. Если цель коммуникации не сохранить, перевод будет считаться неэквивалентным, несмотря на то, что остальные части оригинального текста будут присутствовать.

Второй уровень — сохранение цели коммуникации, описание ситуации. На этом уровне можно говорить о ситуативной эквивалентности.

Третий уровень — цель коммуникации сохраняется, производится описание ситуации, указывается способ описания ситуации.

Четвертый уровень — включается не только цель коммуникации, ситуация и ее описание, но и сохранение части значения синтаксических структур текста-исходника.

Пятый уровень — больше всех приближен к оригинальному тексту, который достигается дословным переводом путем воспроизведения наиболее точного значения слов оригинала. Такой уровень применяется чаще всего, однако существует ограничение в достижении эквивалентности на уровне семантики слова несовпадение слов в разных языках [там же, с. 122–128].

Мнения, что эквивалентность и адекватность носят оценочно-нормативный характер, придерживается А. Д. Швейцер. При этом эквивалентность направлена на результат перевода и соответствие текста, который создается в межъязыковой коммуникации, необходимым параметрам оригинала. А вот адекватность связана с тем, каковы условия протекания межъязыкового коммуникативного процесса, фильтры и детерминанты, какая стратегия перевода выбрана и отвечает ли она коммуника-

тивной ситуации. Проще говоря, если эквивалентность отвечает на вопрос, соответствует ли готовый текст исходнику, то адекватность является ответом на вопрос, есть ли соответствие перевода как процесса данным коммуникативным условиям [Швейцер, 1988, с. 99].

Из всего приведенного выше можно заключить, что с одной стороны работая над переводом кинофильмов с учетом субтитров, переводчику в первую очередь необходимо сохранить идейно-художественную ценность произведения. Здесь имеется в виду достижение высочайшего уровня адекватности, при этом иногда отодвигая на второй план «эквивалентность». Если переводчик стремится осуществить свои цели, он может выполнить перевод с низким уровнем эквивалентности, делая больший акцент на художественном и прагматическом потенциале кинофильма. С другой стороны, когда переводчик трудится над переводом киноленты с помощью субтитров, ему нужно переводить, учитывая высокий уровень эквивалентности. Ведь для этого есть технические требования к презентации субтитров на экране. Сюда включено появление субтитров синхронно со звучанием речи. Это предполагает, что число слов в предложении «скрипта» не будет иметь большое отличие от числа слов в предложении с субтитрами перевода. Значит, переводчик при переводе должен сохранить структуру предложения и его длину как в оригинале. Если в субтитрах длина предложения будет больше допустимого значения (40 символов), тогда переводчику необходимо будет разделить предложение не больше, чем на две строки. Если это действие не поможет, необходимо будет в процессе показа одного кадра дважды сменить субтитры. В плане техники это трудоемкая работа и должна очень точно производиться. В последние годы множество компьютерных программ позволяют автоматически разбить субтитры на кадры, что естественно облегчает работу переводчика (ScanSubtitle, STPro).

L. V. Yakovleva

## THEORIES AND METHODS OF TRANSLATION FILMS WITH SUBTITLES

This article focuses on the process of translating movies with subtitles. While working on the translation of movies based on the subtitles, translator must firstly maintain the ideological and artistic value of the work. It means to achieve the highest level of adequacy.

**Keywords:** translation, subtitles, film, methods.

### Библиографический список

1. Комиссаров В. Н. Современное переводоведение. М.: ЭТС, 2001.
2. Швейцер А. Д. Теория перевода: статус, проблемы, аспекты. М.: Наука, 1988.

## РАЗДЕЛ 3

# ФОРМИРОВАНИЕ ФИНАНСОВОЙ КУЛЬТУРЫ В УСЛОВИЯХ МОДЕРНИЗАЦИИ ЭКОНОМИКИ

---

М. А. Авилкина

*Полоцкий государственный университет  
Полоцк, Республика Беларусь*

### ПРОБЛЕМЫ ЭКОНОМИЧЕСКОГО АНАЛИЗА ЗАТРАТ НА СОЗДАНИЕ ИННОВАЦИОННЫХ ПРОДУКТОВ В ВЫСШИХ УЧЕБНЫХ ЗАВЕДЕНИЯХ В УСЛОВИЯХ ЭКОНОМИКИ ЗНАНИЙ

В статье рассмотрены некоторые проблемы экономического анализа затрат на создание инновационных продуктов в высших учебных заведениях Республики Беларусь. Предложена методика анализа затрат на создание инновационных продуктов в учреждениях высшей школы.

**Ключевые слова:** инновационный продукт, затраты, высшие учебные заведения, анализ, эффективность.

Современная экономическая наука придает особенное значение интеллектуальному капиталу как фактору обеспечения эффективного функционирования экономических систем, их развития и повышения качественного уровня производства. Среди составных компонентов интеллектуального капитала особое место занимают объекты интеллектуальной собственности, являющиеся творениями человеческого разума. Во всем мире наблюдается интенсивный процесс формирования и развития новой отрасли общественного производства — индустрии инноваций. Перспектива развития цивилизованных государств в условиях экономики знаний связана с решением вопросов создания и эффективной коммерциализации инновационных продуктов как результатов интеллектуального труда. В этой ситуации главным стратегическим направлением становится развитие рынка инновационных продуктов и услуг. При этом вузовский сектор страны, обладающий значительным научным и инновационным потенциалом, играет несомненно важную роль в формировании экономики знаний.

Наличие таких изменений в экономике многих государств требует соответствующей реакции со стороны экономических наук, изучающих экономические явления и процессы как на макро-, так и микроуровне. В первую очередь речь идет о системе экономического анализа, составляющей информационную основу для принятия эффективных управленческих решений в научно-инновационной сфере.

В настоящее время отмечается отсутствие разработанного методического инструментария для всестороннего анализа затрат на создание инновационных продуктов в вузах. В этой связи автором разработана методика анализа затрат на создание инновационных продуктов в вузах в целях формирования информационно-аналитической системы, отвечающей современным требованиям развития научно-инновационной деятельности в системе высшего образования и обеспечивающей принятие грамотных управленческих решений на всех этапах разработки и реализации инно-

вационных проектов — от их оценки, отбора, подготовки плановой калькуляции до внедрения научных и научно-технических продуктов в практическую деятельность заказчиков, конечных пользователей. Ее применение позволит проведение уполномоченными государственными органами сравнительной оценки экономической эффективности научно-инновационной деятельности организаций, функционирующих в одной отрасли, в целях их последующего ранжирования в зависимости от достигнутого за конкретный период времени уровня результативности научно-инновационной деятельности.

В соответствии с нормами действующего законодательства в инновационной сфере [Закон Республики Беларусь, 2012] и в целях настоящего исследования под инновационным продуктом понимается продукт инновационной деятельности, основанный на результатах научных исследований и разработок, получивший воплощение в виде новой (усовершенствованной) продукции, технологического процесса, метода производства (передачи) услуг, организационного решения, внедренный в практическую деятельность и способствующий получению дополнительных экономических и/или иных выгод при его использовании.

Важнейшим элементом новой методики анализа затрат на создание инновационных продуктов является разработанная система экономических показателей для анализа затрат на создание инновационных продуктов в высших учебных заведениях (рис. 1). Научная новизна предлагаемой системы показателей заключается в том, что в ее состав включены две новые группы показателей: показатели экономической эффективности затрат на создание инновационных продуктов, впервые учитывающие доходные поступления, обеспеченные не только инновационными продуктами (объекты интеллектуальной собственности), но и сопутствующими продуктами (имущественные права на объекты интеллектуальной собственности); показатели наукоемкости, позволяющие определять реальный вклад фундаментальных, прикладных научных исследований и разработок в создание стоимости инновационного продукта. Принципиально новые показатели отмечены на рис. 1 с помощью темной заливки.



Рис. 1. Рекомендуемая система показателей для анализа затрат на создание инновационных продуктов (предлагаемые группы показателей выделены темным тоном)

Такие новые показатели, как затратноотдача по отношению к прибыли от научно-инновационной деятельности, затратноотдача по отношению к доходу от научно-инновационной деятельности, затратноемкость научно-инновационной деятельности впервые учитывают не только доходные поступления, обеспеченные реализацией инновационных продуктов, но и доходные поступления, обусловленные реализацией и (или) передачей во временное пользование сопутствующих продуктов (объектов интеллектуальной собственности), что способствует объективной оценке экономической эффективности затрат на создание инновационных продуктов и, как следствие, экономической эффективности научно-инновационной деятельности вузов в целом.

Новая комплексная методика анализа затрат на создание инновационных продуктов содержит рекомендации по выполнению аналитического исследования по следующим трем основным направлениям (табл. 1).

Таблица 1

**Предлагаемая методика анализа затрат на создание инновационных продуктов в высших учебных заведениях**

Показатель	Методика расчета		Условные обозначения
<i>1. Анализ экономической эффективности затрат, участвующих в создании инновационных продуктов</i>			<i>Вип</i> — выручка от реализации инновационных продуктов (за вычетом косвенных налогов), руб.; <i>Сип</i> — фактическая себестоимость реализованных инновационных продуктов, руб.; <i>Пип</i> — прибыль от реализации инновационных продуктов, руб.; <i>Псп</i> — прибыль от реализации сопутствующих продуктов, руб.; <i>ФРсп</i> — разница между доходными поступлениями от передачи сопутствующих продуктов сторонним организациям во временное пользование по лицензионным соглашениям и начисленной амортизацией по переданным сопутствующим продуктам, руб.; <i>Всп</i> — выручка от реализации сопутствующих продуктов (за вычетом косвенных налогов), руб.; <i>АОсп</i> — амортизационные отчисления, начисленные по сопутствующим продуктам, переданным сторонним организациям во временное пользование по лицензионным соглашениям, руб.; <i>Зоб<sub>i</sub></i> — затраты на выполнении <i>i</i> -го этапа, участвующего в формировании себестоимо-
1.1. Затратноотдача по отношению к выручке от реализации инновационных продуктов ( <i>Зов</i> )	$Зов = Вип / Сип$		
1.2. Затратноотдача по отношению к прибыли от реализации инновационных продуктов ( <i>Зоп</i> ), рентабельность инновационных продуктов, % ( <i>Рпип</i> )	$Зоп = Пип / Сип$	$Рпип = Пип / Сип \times 100\%$	
<i>2. Анализ экономической эффективности затрат, участвующих в создании продуктов научно-инновационной деятельности</i>			
2.1. Затратноотдача по отношению к прибыли от научно-инновационной деятельности ( <i>Зонип</i> )	$Зонип = (Пип + Псп + ФРсп) / (Сип + Срсп + ФРсп + АОсп)$		
2.2. Рентабельность научно-инновационной деятельности, % ( <i>Рнид</i> )	$Рнид = (Пип + Псп + ФРсп) / (Сип + Срсп + ФРсп + АОсп) \times 100\%$		
2.3. Затратноотдача по отношению к доходу от научно-инновационной деятельности ( <i>Зонид</i> )	$Зонид = (Вип + Всп + Дсп) / (Сип + Срсп + Ссп + АОсп)$		
<i>3. Анализ затратноемкости</i>			
3.1. Затратноемкость инновационных продуктов ( <i>ЗЕип</i> ), в том числе:	$ЗЕип = Зип / Сип \cdot 100\%$		
3.1.1. Общая наукоемкость инновационных продуктов ( <i>ЗЕон</i> )	$ЗЕон = (Зфи + Зпи + Зр) / Сип \cdot 100\%$		



Показатель	Методика расчета	Условные обозначения
3.1.2. Фундаментальная наукоёмкость инновационных продуктов ( <i>ЗЕфн</i> )	$ЗЕфн = Зфи / Сип \cdot 100\%$	сти инновационного продукта, руб.; <i>Срсп</i> — фактическая себестоимость реализованных сопутствующих продуктов, руб.;
3.1.3. Прикладная наукоёмкость инновационных продуктов ( <i>ЗЕпн</i> )	$ЗЕпн = Зпи / Сип \cdot 100\%$	<i>Спсп</i> — фактическая себестоимость переданных государственному заказчику сопутствующих продуктов, руб.;
3.1.4. Разработкоёмкость инновационных продуктов ( <i>ЗЕр</i> )	$ЗЕр = Зр / Сип \cdot 100\%$	<i>Зфи</i> — затраты на выполнение этапа фундаментальных научных исследований, руб.;
3.2. Затратоёмкость выручки от реализации инновационных продуктов ( <i>ЗЕв</i> )	$Зев = Сип / Вип \cdot 100\%$	<i>Дсп</i> — доходы (за вычетом косвенных налогов) от передачи сопутствующих продуктов во временное пользование по лицензионным соглашениям., руб.
3.3. Затратоёмкость научно-инновационной деятельности ( <i>ЗЕнид</i> )	$ЗЕнид = (Сип + Спсп + Срсп + АОсп) / (Вип + Всп + БФ + Дсп) \cdot 100\%$	<i>Зпи</i> — затраты на выполнение этапа прикладных научных исследований, руб.;
		<i>Зр</i> — затраты на выполнение этапа разработок, руб.;
		<i>БФ</i> — объем бюджетного финансирования создания инновационных и сопутствующих продуктов

*Примечание:* предлагаемые группы показателей выделены темным тоном.

В заключение отметим, что применение новой системы экономических показателей для анализа затрат на создание инновационных продуктов и методики их анализа позволяет впервые объективно оценить экономическую эффективность научно-инновационной деятельности вузов, поскольку в процессе аналитической оценки учитываются экономические результаты (доходы, прибыль), обеспеченные всеми продуктами научно-инновационной деятельности. В то же время представляется возможность проводить аналитическую оценку наукоёмкости инновационных продуктов, тем самым выявлять реальный вклад фундаментальных, прикладных научных исследований и разработок в создание стоимости инновационных продуктов. На этом основании обеспечивается формирование информации, составляющую основу для принятия обоснованных управленческих решений о развитии тех или иных направлений научных исследований и разработок в рамках научно-инновационной деятельности вузов Республики Беларусь с учетом не только целей и задач, поставленных перед вузами в нормативных правовых актах и учредительных документах, но и с учетом наибольшей их отдачи для дальнейшего экономического развития научно-инновационной сферы учреждений высшей школы. Это в свою очередь позволит повысить результативность функционирования вузовского сектора науки и, как следствие, наиболее эффективно реализовать его роль в инновационном развитии отечественного государства.

### Библиографический список

1. О государственной инновационной политике и инновационной деятельности в Республике Беларусь: Закон Республики Беларусь от 10 июля 2012 г. № 425-З.

## THE PROBLEMS OF ECONOMIC ANALYSIS OF COSTS FOR INNOVATIVE PRODUCT CREATION IN HIGHER EDUCATION INSTITUTIONS IN THE KNOWLEDGE ECONOMY

This article discusses some problems of economic analysis of costs for innovative product creation in the higher education institutions of the Republic of Belarus. The author worked out the indicators that allow to measure the high-tech level of the innovative products in the focus of science types, as well as the indicators to define the economic efficiency of costs for innovative products in relation to income (profit) from the scientific and innovative activity.

**Keywords:** innovative product, costs, higher education institutions, analysis, efficiency.

**О. Б. Александрова**

*филиал Самарского государственного технического университета  
Сызрань, Россия*

## ПРЕДПРИНИМАТЕЛЬСКАЯ КУЛЬТУРА В ЛИЗИНГОВОМ СЕКТОРЕ ЭКОНОМИКИ

В статье рассматривается лизинговое предпринимательство как коллективная деятельность, для координации которой требуются не только эффективные экономические мероприятия, но и этика делового отношения.

**Ключевые слова:** предпринимательская деятельность, лизинговый механизм, этика деловых отношений.

В современном предпринимательстве объективным условием становится распространение предпринимательских функций в процессе принятия решения между большим количеством участников, вовлеченных в предпринимательский процесс.

Предпринимательство все больше носит характер коллективной деятельности, носителем которой выступает коммерческая организация. В связи с этим для осуществления эффективной предпринимательской деятельности объективным условием является распределение прав собственности [Асаул, 2008].

В российской практике лизинг воспринимается не только как инвестиционная деятельность, а как разновидность предпринимательской, так как охватывает различные направления. Лизинг можно рассматривать как совокупность операций, отношений, реализующихся в предпринимательской деятельности, что нашло отражение в законодательных документах [Александрова, 2014].

Результат предпринимательской деятельности в лизинговом секторе экономики зависит от системы управления, как отдельным участником, так и лизинговым процессом в целом. Участники лизингового процесса действуют согласованно во времени, взаимодействуют по единому вектору, т. е. эффект вызванный скоординированными в пространстве и времени действиями различных хозяйствующих субъектов приводящий к качественным изменениям относится к синергетическому эффекту.

В экономических системах синергетические эффекты должны приводить к качественному скачку эффективности функционирования системы, которая не должна приравниваться к экономической эффективности [Асаул, 2006].

Сущность лизинга определяют отношения, складывающиеся в процессе осуществления целого спектра видов деятельности. Предпринимательская деятельность, при осуществлении лизингового процесса, относится к более высокому по-

рядку, чем арендная, банковская или коммерческая (торговая). При реализации лизингового процесса необходимы более широкие и глубокие знания в таких областях как финансовый бизнес, обстановка на рынках производственного оборудования и недвижимости, мотивация и динамика участников сделок. Лизинг базируется на разделении понятий «собственник» и «пользователь» имущества.

Лизинговый механизм запускает ряд имущественных отношений, которые основаны на передаче производственных средств во временное пользование за счет их покупке и дальнейшей их сдачи в аренду.

В лизинговом процессе принимают участие несколько экономических субъектов, без которых в принципе невозможно осуществить лизинговую сделку. Участники лизингового процесса являются отдельными самостоятельными экономическими субъектами, каждый из которых занимается определенным видом предпринимательства. В этом и состоит сложность рассмотрения предпринимательства в лизинговом секторе экономики. Необходимо установить степень влияния каждого участника на лизинговый процесс.

В связи с усилением конкуренции в лизинговом бизнесе, как на национальном рынке, так и на мировом появляется необходимость в поиске новых способов повышения рыночной деятельности. Важно не только грамотное, эффективное управление лизинговой компанией, но и продуманный способ организации хозяйственной деятельности между участниками лизингового процесса.

Для осуществления предпринимательства в лизинговом секторе экономики принимают участие различные хозяйственные единицы, которые испытывают влияние внешних и внутренних факторов, и контактируют между собой, устанавливая деловые отношения, выстраивают взаимоотношения между собой. Все это нашло отражение в этике деловых отношений, которая представляет систему универсальных и специфических требований к поведению хозяйственных субъектов, реализуемых в профессиональной деятельности. Именно этика деловых отношений стала основной возникновения культуры предпринимательства и является неотъемлемым элементом в организации предпринимательской деятельности.

Культура — это совокупность производственных, общественных и духовных потребностей людей или высокий уровень чего-либо, высокое развитие, умение [Ожегов, 2010]. Корпоративная культура, как и любая другая включает два аспекта: ценность и процедуру. Ценность — это высшая нравственная категория, представленная этическими идеалами, качествами. Процедура основана на указанных ценностях и представляет формальные и неформальные правила поведения [Асаул, 2006].

Несмотря на существующее многообразие определений культуры, все они сводятся к тому, что культура — это, интегрирующее понятие, объединяющее различные стороны жизни, деятельности, поведения людей, и общества в целом на определенном историческом этапе своего развития [там же].

В настоящее время используются термины «культура предпринимательства», «культура предприятия (фирмы)», «хозяйственная культура», «корпоративная культура», «организационная культура». Это все аналогичные понятия, под которыми понимается жизнь людей в предпринимательской среде, их ощущения, действия, идейное и нравственное состояние [там же].

Культура предпринимательства является одним из компонентов экономической деятельности и связана с самой деятельностью, активно воздействует на нее и способна ускорять или замедлять экономическое развитие.

Культурная среда по отношению к хозяйственной деятельности может быть внешней и внутренней. На поведение экономических агентов оказывает воздействие внешняя среда, которая является частью макросреды. Отношения в самой фирме, а также с партнерами по бизнесу формируют внутреннюю культуру и относятся к микросреде [Асаул, Скуматов, Локтеева, 2004].

Культура предпринимательства формируется под воздействием ряда факторов: политических, технологических, образовательных, религиозных, языковых, правовых, социальных, пространственных факторов и воплощается в носителях, образуя определенные институциональные структурные единицы — технологии, обычаи, нормы права.

Так как предпринимательство в лизинге представляет собой совокупность хозяйственных субъектов, каждый из которых занимается своей деятельностью, то хозяйственная культура в лизинговом секторе, как и само предпринимательство, построена на основе общественного разделения труда, что усложняет эффективность (контроль) взаимодействия участников лизингового процесса. Разделение труда становится все более актуальным в новых экономических условиях, но это в свою очередь приводит к рассредоточению предпринимательских функций в хозяйственной деятельности и усложняет процесс функционирования. Каждый субъект лизинговой деятельности правомочен принимать решения, так как является носителем предпринимательства. Однако эффективное предпринимательство в лизинговом секторе экономике возможно, если участники процесса мобилизуют свои усилия и будут действовать как один, целый коллектив. При этом содержательная сторона каждого из участников не изменится, меняется модель осуществления предпринимательства.

Культура предпринимательства в лизинговом секторе складывается из субкультур отдельных участников, так как каждый субъект изначально имеет свою уникальную культуру отличную от других, которая приводит их к достижению положительного результата своей деятельности.

В зависимости от рода деятельности, формы собственности, занимаемого положения на рынке организационная культура может иметь свои особенности, согласно специфике предпринимательской среды [Асаул, 2006].

Автором предлагаются следующие элементы по формированию предпринимательской культуры в лизинговом секторе экономики:

- все участники лизингового процесса должны работать в команде;
- участники лизинговой сделки должны выполнять свои обязанности в полном объеме;
- принимать решения необходимо с учетом интересов всех членов лизингового процесса;
- участники лизинга должны быть гибкими и иметь возможность быстро реагировать на перемены, без нанесения ущерба другими участникам;
- все участники должны иметь равные возможности, как получать информацию об актуальных вопросах, так и делиться ею;
- отношения между участниками должны выстраиваться на доверительной основе.

Общие нормы и ценности, выработанные при формировании предпринимательской культуры в лизинговом секторе экономики, позволят создать общее направление в достижении поставленной цели, учитывая меняющиеся условия и повышая конкурентоспособность.

### **Библиографический список**

1. *Александрова О. Б.* Предпринимательство в лизинговом секторе национальной экономики // Экономика и предпринимательство. 2014. № 7. С. 856–860.

2. *Асаул А. Н.* [и др.]. Культура организации: проблемы формирования и управления. СПб.: Гуманистика, 2006. 205 с.

3. *Асаул А. Н.* Закономерности и тенденции развития современного предпринимательства. СПб: АНО ИПЭВ, 2008. 250 с.

4. Асаул А. Н., Скуматов Е. Г., Локтева Г. Е. Методологические аспекты формирования и развития предпринимательских сетей. СПб.: Гуманистика, 2004.

5. Ожегов С. И. Толковый словарь русского языка. М.: Оникс, 2010. 736 с.

**О. В. Aleksandrova**

## ENTREPRENEURIAL CULTURE IN THE LEASING SECTOR ECONOMY

The article considers a leasing enterprise as a collective effort, for which coordination is required not only for effective economic activities, but also the ethics of business relations.

**Keywords:** entrepreneurial activity, the leasing mechanism, ethics of business relations.

**И. А. Бисько**

*Санкт-Петербургская государственная полярная академия  
Санкт-Петербург, Россия*

## ЗНАЧИМОСТЬ ЭКОНОМИКИ ЗНАНИЙ ДЛЯ НАЦИОНАЛЬНОЙ ИННОВАЦИОННОЙ СИСТЕМЫ

В статье дано терминологическое уточнение понятия «экономика знаний». Обозначена роль экономики знаний для национальной инновационной системы России. Кроме того, подчеркнута, что сегодня экономика знаний способствует функционированию глобального сетевого организма.

**Ключевые слова:** экономика знаний, новая экономика, национальная инновационная система, трансформация и фундаментальная наука.

Предварительно заметим, что термин «экономика знаний» используется в наше время в научной и общественной литературе в России и за рубежом. Это можно объяснить трансформацией экономики и во многих странах.

Как правило, экономику знания понимают как тип экономического развития, базирующийся на приоритетном вкладе в этот науки и образования. Указанная модель экономики, функционирующая главным в США, подразумевает преобладающие развитие данных отраслей экономики, значительные капиталовложения в науку, образование и здравоохранение, как ведущие сферы жизнедеятельности современного социума. Естественно, что такая модель потребовала и соответствующей политики государства.

Сегодня и в России идет разговор об «экономике знаний» как важном векторе развития отечественной экономики. В этом контексте отметим, что имеет место неполное осознание важного значения для экономического прогресса страны.

Отметим, что имеются положительные примеры нововведений, отметим, например, в области информатики и телекоммуникаций. При этом, совершенствуются финансовые возможности улучшаются финансовые возможности и материально-техническая база российского образования. Однако, для государства фундаментальная наука, пока не есть главный приоритет.

Дело в том, что реформа науки не всегда учитывает ее финансовое обеспечение. Планируемые повышения зарплат работников науки мало, что меняют. Как известно, что новые нормативы этих зарплат ниже зарплаты менеджера банка.

Возвращение молодежи в науку и стабилизация ее положения при указанных параметрах нереальны. Отсюда вытекает, что Россия, обладая мощными финансовыми ресурсами, должна предпринять меры, по увеличению престижности науки и образования.

Характерно, что и в США в последнее время имелось некоторое снижение поддержки фундаментальной науки со стороны государства. Общественные институты в Америке озабочены диспропорциями в области финансирования науки. Разумеется, нельзя сравнивать ситуацию с фундаментальной наукой в США и России.

Остановимся лишь на некоторых особенностях экономики знаний.

Прежде всего, важно, что при этом хозяйственная деятельность становится процессом продуцирования, распространения и использования знаний. В этом контексте знание представляет собой и ресурс, и конечный продукт деятельности. Таким образом, рыночная экономика превращается в систему обмена знаниями и их оценки. В настоящее время идея стала прямой производительной силой.

Стоимость товара или решения на рынке (технологического, социального, организационного, управленческого) суммируется на базе стоимости знаний. Человеческий прогресс, наряду со знаниями, которые человек продуцирует, стал движущий силой повышения конкурентоспособности. Процесс познания образовал инновационное ядро новой экономики. Отсюда вытекает необходимость научного разрешения проблем экономической теории.

Ведь теоретическое знание занимает центральную позицию в когнитивном процессе, так как имеет место кардинальная трансформация экономической системы и общества в целом. Ученые определяют это как функционирование глобального сетевого организма, в котором неизмеримо велика роль знаний.

Формирование единого мирового хозяйственного и инновационного пространства, взаимосвязь всех явлений и процессов требуют междисциплинарного подхода.

В условиях экономики знаний сформировался новый феномен. Идет процесс виртуализации экономики, ее дематериализация, а объединяемые всемирной электронной сетью виртуальные предприятия действуют вне национальных границ. Благодаря человеческому капиталу отмечается рост капитализации высокотехнологичных корпораций, интернет-компаний: рыночная стоимость их акций многократно превышает прибыль за год. Источником виртуализации является также узкое производство развитых стран, что является фактором глобального доминирования фиктивного финансового капитала над реальным.

Огромные изменения происходят непосредственно в сфере научного познания. Выход за рамки существующей научной парадигмы; внерациональные парадигмальные сдвиги в общенаучной картине мира; отход от механистического мировоззрения, жесткого детерминизма, противопоставления природы и человека; становление нелинейной экономики как фундаментального направления науки XXI в., торжество нового синергетического мировоззрения.

Новая теория научного познания как интеграция рационального и сверхрационального (сверхсознания) — это практическое применение принципов синергетики, позволяющих получить знание, выходящее далеко за пределы традиционных стандартов научной рациональности, способное обеспечить огромный духовный и инновационно-технологический прорыв

Анализ структуры НИС потребовал внимания к выявлению генезисных оснований и выделению генезисных типов структуры НИС в зависимости от влияния: пространственной и институциональной экономики, а также временного и пространственно-временного параметра. Отсюда вытекает понимание структуры НИС как внутреннего устройства с определенным содержанием, принимающего форму основных базовых сущностей НИС.

Мы выделяем четыре типа структуры НИС, разработанных на базе основных сущностей НИС («национальная», «инновационная» «экономическая система»): на базе инновации; на основе экономической системы; интегрированный тип структуры НИС («государственная» + «интеграции инноваций», различные виды «тройной спирали»); интегрированный тип структуры на базе социально-экономической системы.

Но этого недостаточно для полноценного анализа, так как важны сквозные характеристики указанных типов, которые образуются под воздействием современных научных течений (институциональный, пространственный, темпоральный, пространственно-временной подходы. Обобщая существующие подходы к определению НИС, Ю. В. Крылова выделяет сетевой и информационный подходы.

Согласно сетевому подходу, НИС есть сложную сеть взаимозависимых акторов: частного сектора, государственных организаций, университетов, некоммерческих исследовательских организаций [Popper, Wagner, 2002, p. 7]. При этом предполагается, что главные задачи в политики государства в научно-технической области состоят в том, чтобы совершенствовать институциональную среду инновационных структур, обеспечивать коммуникационные процессы между главными элементами НИС, а также увеличить стимулы изобретательства.

В соответствии с информационным подходом результативность НИС зависит от процесса циркуляции потоков знаний между научно-исследовательскими организациями, промышленными предприятиями и их сетями. Здесь необходимо учитывать, эффективность НИС зависит от интенсивности информационных потоков:

- 1) взаимодействия между предприятиями, включая техническое сотрудничество и общие исследования;
- 2) связи предприятий, университетов и государственных исследовательских институтов, результатом которых служат совместные исследования, патентование инновационных продуктов и др.;
- 3) «диффузии знаний и технологий» между предприятиями (доля внедрения новых технологий, машин и оборудования);
- 4) мобильность кадрового состава персонала (движение технических специалистов внутри и между частным и общественным секторами).

Укажем, что сегодня этих двух подходов к НИС (а следовательно, и к структуре НИС) недостаточно. Требуется обосновать новые подходы к формированию НИС и ее структуры в частности, темпоральный (временной), пространственный, пространственно-временной, институциональный подход к НИС.

В научной литературе широко представлен институциональный подход к НИС и ее институциональной структуре. По О. В. Одеду, НИС есть совокупность хозяйствующих субъектов, которые взаимодействуют в создании и реализации инновационных товаров и услуг. Он называет главной задачей на начальном этапе формирования НИС создание институциональной структуры, способной обеспечить непрерывный цикл инноваций, и обмен знаниями и технологиями.

#### **Библиографический список**

1. *Гайдар Е. Т.* Россия в мире: очерки экономической истории. М., 2005. 656 с.
2. *Popper S. W., Wagner C. S.* New Foundations for Growth: the US Innovation System Today and Tomorrow. Rand Institute, 2002.

**I. A. Bisko**

### **THE IMPORTANCE OF ECONOMY OF KNOWLEDGE FOR NATIONAL INNOVATIVE SYSTEM**

In article terminological specification of the concept “economy of knowledge” is given. The role of economy of knowledge for national innovative system of Russia is designated. Besides, it is emphasized that today the economy of knowledge promotes functioning of a global network organism.

**Keywords:** economy of knowledge, new economy, national innovative system, transformation and fundamental science.

## ОСНОВНЫЕ ЗАКОНОМЕРНОСТИ ИНСТИТУЦИОНАЛЬНОЙ ИНФРАСТРУКТУРЫ НАЦИОНАЛЬНОЙ ИННОВАЦИОННОЙ СИСТЕМЫ

Закономерности институциональной инфраструктуры национальной инновационной системы автор выводит из ее основных сущностей. Автор подчеркивает необходимость учета трактовки понятия «институт». В статье подробно освещены основные закономерности институциональной инфраструктуры национальной инновационной системы.

**Ключевые слова:** институциональная инфраструктура, национальная инновационная система, закономерности, институт, экономика знаний.

Закономерности институциональной инфраструктуры национальной инновационной системы мы выводим из ее основных сущностей. В этом случае определение приобретает следующий вид:

- 1) «инновационная» оставляющая НИС — инновационные институты — инфраструктура инновационных институтов;
- 2) «национальная» составляющая НИС — национальные институты — национальная инфраструктура НИС;
- 3) «система» как составляющая НИС — социальные институты, социально-экономические институты — социально-экономическая инфраструктура НИС;
- 4) пространственная НИС — институты мега-, макро-, мезо-, микроуровней — инфраструктура мега- макро-, мезо-, микроуровней НИС — инфраструктура инновационных институтов мега- макро-, мезо-, микроуровней НИС;
- 5) проектная НИС — инновационные институты развития — инфраструктура институтов развития НИС;
- 6) доминантная НИС — основные инновационные институты общества — инфраструктура основных институтов общества НИС;
- 7) связь НИС с полным инновационным циклом — инновационные институты, связанные с полным инновационным циклом — инфраструктура инновационных институтов, связанных с полным инновационным циклом;
- 8) НИС как часть экономической системы общества — связь инновационных институтов с традициями общества — инфраструктура инновационных институтов и их связь с традициями общества;
- 9) НИС в рамках различных цивилизаций — инновационные институты индустриального и постиндустриального общества — инфраструктура инновационных институтов постиндустриального общества;
- 10) НИС с позиций управления — инновационные институты управления — инфраструктура инновационных институтов управления;
- 11) интеграционная НИС — интеграция институтов НИС — интеграционная инновационная инфраструктура НИС.

Таким образом, при исследовании основных закономерностей институциональной инфраструктуры НИС в поле зрения оказываются следующие вопросы: инфраструктура инновационных институтов НИС; национальная инфраструктура НИС; инновационная социально-экономическая инфраструктура НИС; инфраструктура инновационных институтов мега- макро-, мезо-, микроуровней; инфраструктура институтов развития НИС; инфраструктура основных институтов общества НИС;



инфраструктура инновационных институтов НИС и их связь с традициями общества; инфраструктура инновационных институтов НИС постиндустриального общества; инфраструктура инновационных институтов управления НИС; интеграционная инновационная инфраструктура НИС.

*Инфраструктура инновационных институтов НИС.* Здесь приходится задуматься о том, что вообще считать институтом. По мнению Д. Норта, институты образуют неформальные ограничения (обычаи, традиции, социальные условности), формальные правила (конституции, законы, судебные прецеденты, административные акты) и механизмы принуждения, служащие целям обеспечения правил (суды, полиция и др.). Неформальные институты (традиции) образуются как результат совместной деятельности большого количества людей, имеющих личные интересы [Норт, 1993, с. 69–90]. Как видим, анализ разных объектов в институциональном контексте означает совмещение институтов и объектов (организацию, субъект и т. п.). С этих позиций экономическую организацию интерпретируют как социальный институт, отличающийся соответствующим порядком, заданным индивидуальной структурой организации, существующим законодательством и внешними институтами [Максимов, 2003, с. 167]. Стоит указать на то, что ученые «субъект» анализируют как «институциональный субъект», а понятие «человек» — как «институциональный человек», понятие «среда» — как «институциональная среда» и т. д.

*Национальная инфраструктура НИС.* Данная инфраструктура трактуется по-разному. В одних случаях это институциональная инфраструктура государственного сектора в сочетании с частнопредпринимательским сектором. При этом государственная институциональная инфраструктура обслуживает не только государственную, но и научно-образовательную и инновационно-производственную подсистемы. В свою очередь, производственная институциональная инфраструктура способствует предоставлению частным предприятиям исходных ресурсов для реализации. В составе этой инфраструктуры находятся такие факторы, как: научно-исследовательские учреждения; источники капитала и рынки, которые финансируют процессы производства, закупку новых товаров и услуг; учреждения образовательной сферы; информационная инфраструктура.

*Инновационная социально-экономическая инфраструктура НИС.* Методологический уровень рассмотрения данного вопроса необходимо требует учитывать следующие принципы: принцип институтоцентризма, означающий, что любая область социальной науки при определении своего предмета как «упорядоченного единства», не может отвлекаться от конкретной институциональной формы социальной жизни; принцип несводимости, определяющий разграничения разных областей знания: социального, естественнонаучного и технологического; принцип единства, отрицающий существование «материи социальной жизни» с соответствующими ей отношениями, которые представимы вне и без учета норм права и других институтов.

*Инфраструктура инновационных институтов мега-, мезо-, микроуровней.* Инфраструктура инновационных институтов различных уровней выступает для нас как пространственная характеристика институциональной среды. Для институциональной среды (или институционального поля) характерны следующие признаки: неоднородностью институтов, которые занимают разные позиции по уровню развития; асинхронностью их функционирования, связанной с цикличностью развития институтов; дискретностью преобразований, обусловленных готовностью субъектов и агентов к изменению устоявшихся норм и правил [Иншаков, Лебедева, 2001, с. 30].

Что касается мегауровня, то ученые указывают на наличие разных моделей институциональных инновационных инфраструктур [Барышева, Арефьев: электронный ресурс].

На макроуровне институциональная инфраструктура является условием функционирования национальной экономики.

На мезоуровне инновационная подсистема региона исследуется с институциональных позиций, т. е. как совокупность взаимодействующих институтов и субъектов в регионе или комплекс институтов, целевой функцией которых является создание условий для воспроизводства жизни населения в процессе создания общественных благ.

На микроуровне ученые рассматривают институциональную инфраструктуру инновационной деятельности, которую трактуют как правила и нормы, устанавливающие регламент ограничения и регулирования деятельности субъектов инновационного процесса [Иншаков, Лебедева, 2001, с. 30].

*Инфраструктура институтов развития НИС.* Эта инфраструктура НИС связана с целеполаганием: цель, задачи, инструменты для решения задач.

Деятельность институтов развития следует осуществлять, используя форсайт. Форсайт представляет собой набор интерактивных методов, предусмотренных для оценивания долгосрочных тенденций не только экономического, социального, но и институционального развития с целью выявления перспективных направлений инновационной активности хозяйствующих субъектов.

*Инфраструктура инновационных институтов НИС постиндустриального общества.* Необходимо указать на тесную связь этой инфраструктуры с экономикой постиндустриального общества, в которой доминантой является экономика знаний. Под экономикой знаний имеется в виду экономика, в которой знания и инновации являются главным ресурсом и продуктом, необходимой составляющей процесса производственного процесса на всех его стадиях.

Институциональная сущность экономики знаний исследуется на базе категории национальной инновационной системы (НИС). НИС трактуется как процесс и результат интеграции разнородных по целям и задачам структур, занятых производством и коммерческой реализацией научных знаний и технологий в пределах национальных границ. При этом основными элементами НИС являются макроэкономическая политика, формируемая институтами государственной власти, институты генерации и распространения знаний, образование, инновационное производство, инновационная инфраструктура, рынок наукоемкой продукции и услуг. Между элементами НИС могут быть односторонние и двусторонние связи.

*Инфраструктура основных институтов общества в НИС.* К данным институтам следует отнести три подсистемы общества (институциональной среды) — государство, научно-образовательная, инновационно-производственная. Институциональная инфраструктура инновационного процесса представляет собой систему институтов-организаций, обеспечивающих воспроизводственное развитие инновационного процесса.

*Инфраструктура инновационных институтов НИС и их связь с традициями общества.* Данная инфраструктура должна быть тесно связана с традицией. В этом случае имеет силу связь между аналитическим (преемственность между старым и новым) и аритмологическим (отказ от старого) сторонами мирозерцания. В итоге новое возникает на базе старого. Эволюционное развитие не есть отказ от самих себя, а является развитием из своего собственного корня.

*Инфраструктура инновационных институтов НИС постиндустриального общества.* Это институциональная инфраструктура НИС тесно связана с экономикой знаний, которая выступает доминантой в постиндустриальном обществе. И. Г. Салимьянова выделяет инновационные ультра-, инфра- и интраструктуру. Впервые понятие «ультраструктура общества» было введено Э. Агабабяном, подчеркивающим его значимость, отмечающим его значимость как ведущего звена экономики, катализатора прогресса, определяющего и направляющего начала. Ультраструктура создает новые знания, интеллектуальные ресурсы общества, служит главным источником современных технологий, оказывает решающее влияние на содержание, уровень и качество образования [Салимьянова, 2011, с. 104–105].

*Инфраструктура инновационных институтов управления НИС.* Одним из проявлений деятельности подобной инфраструктуры является совершенствование законодательной базы, направленное на достижение определенных и согласованных между государством и бизнес-сообществом обоснованных целевых индикаторов (параметров) ожидаемых результатов (по принципу форсайт-проектов, в настоящее время активно используемых высокоразвитыми странами мира).

*Интеграционная институциональная инфраструктура НИС.* На методологическом уровне здесь приобретает значение два момента: интеграционные принципы и интеграционные образования.

В числе принципов общенаучных методов познания М. Н. Юденко выделяет принцип комплементарности, утверждающий, что институты дополняют друг друга и ожидаемый экономический эффект достигается только на основе взаимосвязанных институциональных изменений, благодаря использованию принципу толерантности, обеспечивающему глубокое взаимопонимание значения и ценности институциональной инфраструктуры не только в правовом, но и в моральном смысле; реалистичности, выражающемся в реалистичном подходе к формированию институциональной инфраструктуры и учитывающим все факторы общественной жизни предпринимателей; коммутативной рациональности, подчеркивающей не только законодательный аспект, неформальное общение предпринимателей, что ведет к строгому соблюдению формальных норм [Юденко, 2009].

При этом интегративные образования рассматриваются учеными как метасистема (Б. М. Генкин; В. Н. Быков, С. Д. Волков, С. А. Дятлов, В. М. Марьяненко), как синтетическая универсальная модель (Л. Клейн), как экосистема (И. Г. Салимянова), как универсум (П. А. Авдеев).

Из исследования проблематики статьи можно сделать следующий вывод. Под основными закономерностями институциональной инфраструктуры российской НИС будем понимать закономерности, вытекающие из понимания полиобъектной сущности НИС. В числе этих закономерностей обозначим: закономерности формирования инфраструктуры инновационных институтов НИС; особенности национальной инфраструктуры НИС; характерные признаки инновационной социально-экономической инфраструктуры НИС; структурные доминанты инфраструктуры инновационных институтов мега- макро-, мезо-, микроуровней; приоритетные показатели развития инфраструктуры институтов НИС; детерминанты инфраструктуры основных институтов общества НИС; особенности инфраструктуры инновационных институтов НИС и их связей с традициями общества; перспективы развития инфраструктуры инновационных институтов НИС постиндустриального общества; закономерности инфраструктуры инновационных институтов управления НИС; индикаторы интеграционной инновационной инфраструктуры НИС.

### **Библиографический список**

1. Барышева Г. А., Арефьев П. В. Институциональные различия становления инновационной инфраструктуры в мире и особенности ее формирования в России [Электронный ресурс]. URL: <http://cyberleninka.ru/article/n/institutsionalnye-razlichiya-stanovleniya-innovatsionnoy-infrastruktury-v-mire-i-osobenn> (дата обращения: 04.10.2015).

2. Иншаков О. В., Лебедева Н. Н. Институциональная теория в современной России: достижения и задачи развития. Волгоград, 2001. С. 30.

3. Максимов А. Д. Институциональные основы развития экономических организаций. СПб., 2003. 167 с.

4. Норт Д. Институты, институциональные изменения и функционирование экономики. М., 1993. Вып. 2. С. 69–90.

5. Орбелиани Дж. И. Значение национальной инновационной системы для экономической конкурентоспособности Грузии // Кавказ. Глобализация. 2009. Т. 3. Вып. 2–3. С. 124–125.

6. Салимьянова И. Г. Методологические аспекты построения национальной инновационной системы. СПб., 2011. С. 104–105.

7. Юденко М. Н. Институциональная инфраструктура предпринимательства в строительстве. СПб., 2009.

**K. T. Bisko**

## MAIN REGULARITIES OF THE INSTITUTIONAL INFRASTRUCTURE OF NATIONAL INNOVATIVE SYSTEM

The author brings regularities of institutional infrastructure of national innovative system out of its main sushchnost. The author emphasizes need of the accounting of interpretation of concept “institute”. In article the main regularities of institutional infrastructure of national innovative system are in detail consecrated.

**Keywords:** institutional infrastructure, national innovative system, regularities, institute, economy of knowledge.

**Н. И. Ворох, Г. А. Смирнова**

*Смоленский институт экономики*

*Санкт-Петербургского университета управления и экономики*

*Смоленск, Россия*

## ИСПОЛЬЗОВАНИЕ КОУЧИНГА В ВУЗОВСКОЙ ПРАКТИКЕ ОБУЧЕНИЯ ДЛЯ ФОРМИРОВАНИЯ ФИНАНСОВОЙ КУЛЬТУРЫ

В статье рассматриваются проблемы формирования финансовой культуры населения и в частности использование коучинга в вузовской практике обучения. Излагаются конкретные приемы, используемые в ходе любого занятия путем правильной целеустановки и профессионально ориентирующих составляющих компетентностного подхода.

**Ключевые слова:** финансовая культура, коучинг, коуч, компетентностный подход, тренинг.

Люди испытывают финансовые трудности, потому что в детстве им не объяснили, что такое деньги. В результате они всю жизнь учатся работать за деньги вместо того, чтобы заставить деньги работать на себя. Доказательством данного тезиса может служить тот факт, что половина мирового богатства (недвижимость и финансовые активы) сосредоточена в руках 2% населения Земли. Искусству быть богатым не учат в школе, об этом сыну рассказывает отец — и так из поколения в поколение. Но если родители бедны и финансово неграмотны, получается замкнутый круг. Единственный способ его разорвать — популярно объяснить широким слоям населения правила поведения на финансовом рынке.

Что же такое финансовая культура?

Финансовую культуру можно определить, как способность принимать обоснованные решения и совершать эффективные действия в сферах, имеющих отношение к управлению финансами, для реализации жизненных целей и планов в текущий момент и будущие периоды [Белозёров, 2005, с. 43].

Финансовая культура — сложная сфера, предполагающая понимание ключевых финансовых понятий и использование этой информации для принятия разумных решений, способствующих экономической безопасности и благосостоянию людей. К ним относятся принятие решений о тратах и сбережениях, выбор соответствующих финансовых инструментов, планирование бюджета, накопление средств на будущие цели, например, получение образования или обеспеченная жизнь в зрелом возрасте.

Мир финансов сегодня сложнее, чем прежде. Понимание того, что представляют собой расчетные и сберегательные счета, — лишь малая часть того, что нужно знать, чтобы быть финансово грамотным человеком. Возможности инвестирования, сбережения, кредитования огромны, и человеку, не разбирающемуся в этих вопросах, сложно определить, на что ему нужно обращать внимание при пользовании финансовыми инструментами, и как выяснить, какие возможности являются лучшим выбором лично для него.

Люди, обладающие «здравым финансовым смыслом», принимают решения, которые позволяют обеспечить личную финансовую безопасность и собственное благосостояние, внести вклад в экономику и способствовать устойчивому развитию мировой экономической системы.

Компетентный потребитель способен эффективно распоряжаться своими средствами, выбирать действительно нужный для себя продукт. Финансовая культура — главное средство против бедности, один из способов снижения экономических рисков страны.

Значительная часть населения не имеет базового финансового образования. Это ограничивает возможности граждан по принятию правильных решений для обеспечения своего финансового благополучия. Они легко становятся жертвами различных злоупотреблений. Кроме того, доступ к финансовым услугам для значительных групп населения: малоимущих, жителей отдаленных районов и представителей маргинальных слоев — зачастую весьма ограничен. Все названные факторы тормозят экономическое развитие страны.

В предстоящие десятилетия потребность в повышении уровня финансового образования в развитых и развивающихся странах будет увеличиваться. Расширение спектра финансовых продуктов, их усложнение, перекладывание ответственности с правительства и финансовых учреждений на частных лиц наряду с растущей ролью индивидуальных пенсионных накоплений сделают финансовое образование необходимым для всех потребителей.

Уровень финансовой грамотности оказывает влияние на текущее финансовое планирование и управление финансовыми средствами отдельных граждан и домохозяйств, а также на их возможности в отношении долгосрочных сбережений. Потребители, неэффективно управляющие своими растущими финансовыми обязательствами, становятся уязвимыми перед лицом финансовых кризисов. Это угрожает стабильности финансовой системы, как на национальном, так и на международном уровне [Елканова, 2010, с. 25].

В развивающихся странах повышение уровня финансовой грамотности может способствовать сокращению уровня бедности. Более высокий уровень финансового образования обеспечивает понимание гражданами особенностей работы налоговой системы, что в свою очередь способствует собираемости налогов и развитию малого и среднего бизнеса.

Детям еще в школе надо рассказывать, что такое деньги с точки зрения рынка, развития экономики и его собственного будущего. При этом получение финансового образования — процесс, связанный с зарабатыванием и сбережением денег, выбором пенсионных программ.

Уровень финансовой грамотности молодежи России невысок. В системе образования практически отсутствует адресное обучение основам личного финансового

планирования, а опыт родителей, полученный на финансовом рынке, крайне ограничен и во многих случаях отрицателен.

Индивидуальное наставничество, консультирование, передача опыта в ходе практической деятельности — обязательные атрибуты такого перспективного способа адаптации молодого специалиста в деловом мире, как коучинг.

Коучинг — это сотрудничество, помогающее человеку четко определить свои цели и задачи и достигать результатов в профессиональной и личной жизни. Это искусство, способствующее развитию человека и повышению его финансовой культуры. Это создание среды, облегчающей движение к заветным целям [Грант, Грин, 2005, с. 28].

Можно дать и другое определение этому понятию. Коучинг — это система, в которой вы можете перейти из зоны проблемы в зону эффективного решения, система, позволяющая почувствовать новые подходы и возможности. Как осознанно управлять своей жизнью, реализовать свой потенциал, решить финансовые проблемы, как найти внутренний баланс, жить и действовать эффективно, — вот здесь и применим коучинг.

В университетской практике преподавания постепенно приживаются различные тренинги из мира бизнеса, поскольку задачи, решаемые их применением тождественны — получение готового специалиста, не пугающегося новых решений, способного проявить инициативу, соотносящего свои теоретические знания с реальным миром конкурентной борьбы и действия маркетинговых законов.

Как же может быть реализован коучинг на занятиях со студентами, и при каких условиях преподаватель может взять на себя роль коуча или тренера? Основная проблема состоит в том, чтобы умело использовать специфические достоинства коучинга, в противном случае можно довольствоваться с успехом применяемыми кейс-технологиями, интерактивными комплексами и т. п.

Разумеется, наибольших результатов данный метод позволяет достичь в ходе преподавания дисциплин ориентированных в большей степени на практическую деятельность или анализ окружающей действительности экономической, деловой, профессиональной, рыночной. В своей практике мы применяли коучинг в ходе изучения «Основ предпринимательской деятельности» в разных отраслях — туризме, ресторанном бизнесе, сфере безопасности, по вполне понятным причинам особенно эффективно среди студентов заочников. Наиболее зарекомендовали себя по результатам следующие методические варианты:

- тренинг самореализации в форме бесед(ы), при которой преподаватель в роли тренера (коуча) несет ответственность за ход сессии (беседы), а студент (игрок, участник деловой игры) за ее содержание;
- создание с помощью поведения (моделируемых ситуаций) в ходе семинарского занятия, среды, которая облегчает движение студента к желаемым целям, так, чтобы оно приносило удовлетворение.

Институциональная черта коучинга — направленная мотивация в обязательном порядке решается в ходе любого занятия путем правильной целеустановки и профессионально ориентирующих составляющих компетентностного подхода.

Каждое такое задание непременно содержит четыре базовых этапа коучинга: постановка цели, проверка реальности, выстраивание путей достижения и, собственно, достижение (он еще именуется этапом воли). Традиционный семинар-беседа подходит для этого как нельзя лучше. Непременным условием для достижения коучем своей дидактической цели является четкое, правильное и даже красивое формулирование основной проблемы и побочных дополнительных вопросов. Нейролингвистическая составляющая всегда важна для эвристической беседы, хотя ею зачастую и пренебрегают. При этом основа всего — ставка на реализацию потенциала самого студента.

В ходе подобных занятий использовались следующие конкретные приемы:

1. Примеры с позитивным исходом, положительные решения, комплиментарные модели и профессиональные ситуации — все это, используемое на любом занятии, на котором заходит речь о будущей профессии, стимулирует интерес и желание обучаться;

2. Интересным представляется миметический коучинг (подражательный) — выстраивание длинных хронологических последовательностей, ситуационных взаимодействий, направленных на подражание положительному и что главное позитивному ходу профессиональных решений, в которых прослеживается с различной степенью определенности развитие какой-либо формы экономических отношений, тенденции и т. д. [Мелия, 2009, с. 87].

От студента в данном случае требуется спрогнозировать дальнейшее развитие, продолжить цепочку фактов. Как вариант, студент может примерить на себя роль аналитика, должностного лица, представителя международной организации в рамках деловой игры. В ходе решения вскрываются изнутри все противоречия;

3. Анагноритический («на узнавание») коучинг — студенту предлагается во внешне случайном перечне фактов, событий увидеть действие какого-то процесса. Широта взаимосвязей в экономике, наличие огромного числа точек соприкосновения между участниками хозяйственных отношений позволяют придать случайности отбора фактов для задания по-настоящему игровой характер, когда одна группа студентов подбирает нарочито разрозненную информацию, а другая — пытается найти в ней проявления известных закономерностей.

При использовании методологии коучинга в процессе обучения, роль педагога значительно обогащается как в традиционном, так и в электронном обучении. Это не только функция передачи знаний и обучения навыкам, но и еще реализация функции стимулирования интереса к обучению, движения к осознанности, развития сильных сторон. Методика сильных открытых вопросов коучинга, используемая в учебном процессе, позволит раздвигать рамки сознания, стимулирует поиск ответов и решений, выстроит логические и причинно-следственные связи, способствует глубокому анализу.

Технологии коучинга могут быть использованы не только как стиль преподавания, но и как способ взаимодействия с коллегами, учениками, студентами. Такой подход позволяет по-новому взглянуть на суть самого процесса и открывает новые возможности для развития эмоционального интеллекта преподавателей.

Экономика страны в целом зависит от каждого семейного бюджета. А значит, правительству скоро придется вынести этот вопрос на рассмотрение. Обсудить все аспекты проблемы и определить, кто будет отвечать за этот пласт общественной жизни.

Таким образом, можно выделить следующие приоритеты: осознание обществом важности финансового образования населения, изучение опыта других стран в области повышения финансовой грамотности молодежи и активизация роли государства в данной сфере. Следовательно, поставлены новые задачи, в числе которых:

- расширение горизонтов финансового образования;
- разработка и адаптация учебных материалов;
- оценка эффективности образовательных программ;
- выбор эффективных форм внедрения в учебный процесс;
- подготовка преподавателей;
- углубление научных исследований.

Директор департамента международных финансовых отношений Минфина РФ Андрей Бокарев в ходе научно-практической конференции «Финансовая грамотность населения как фактор социально-экономического развития общества» в Москве в мае 2010 г. сообщил, что Министерство финансов РФ была подготовле-

на программа по повышению финансовой грамотности населения. Срок действия программы пять лет — с 2009 по 2014 г. Объем финансирования программы был запланирован в размере 110 долл. Основная часть — в размере 80% — финансировалась из федерального бюджета. Часть программы финансировалась за счет средств Всемирного банка (ВБ).

«Готовя к реализации программу, мы провели ряд исследований, результаты которых были достаточно плачевными, поскольку продемонстрировали значительные проблемы и в восприятии населением тех или иных инициатив, которые готовит правительство, и с непониманием услуг, которые предлагаются участниками финансового рынка и банками. Около 62% россиян предпочитают не использовать какие-либо финансовые услуги», — отметил он.

Также настораживающим является тот факт, что согласно опросам, большинство россиян принимают решения об управлении своими финансами и пенсионными накоплениями не на основе анализа полученной информации, а по рекомендациям друзей, знакомых, заинтересованных сотрудников банков или компаний.

«Крайне низкий уровень знаний демонстрирует в среднем население по ряду отдельных продуктов», — отметил А. А. Бокарев. Например, о том, что создана и функционирует система так называемого софинансирования пенсионных накоплений, осведомлены не больше трети россиян, а о системе страхования вкладов — только 45%. При этом из 45% знающих о системе страхования вкладов половина только слышала данное название, но не могут объяснить его сути.

Налицо отсутствие какой-либо скоординированной грамотной государственной политики в этой области в сфере среднего образования.

Программа не ставила целью за пять лет, на которые была рассчитана, изменить мировоззрение или менталитет россиян. «Это первый шаг. Надеюсь, в дальнейшем эти усилия получат продолжение не только на правительственном уровне, но и на уровне частного сектора, общественных организаций и отдельных физических лиц», — сказал Андрей Бокарев.

Программа повышения финансовой грамотности включала в себя подготовку конкретных учебных программ и продуктов, совершенствование законодательства в сфере финансовых услуг и прав потребителей. В проекте предусматривались специальные курсы для школ и вузов, причем создатели и разработчики проекта стараются по максимуму адаптировать те программы, которые уже есть в учебных заведениях. Андрей Бокарев напомнил, что сейчас внедряется большое количество «инициатив, однако, они не носят скоординированный характер и одна из задач, которая стоит перед программой, это скоординировать эти усилия».

Финансовая грамотность населения находится в неудовлетворительном состоянии, и ее срочно надо повышать совместными мерами со стороны государства, бизнеса и некоммерческого сектора. Как пример, уровень финансовой культуры в области использования банковских услуг. По оценкам экспертов, россияне хранят дома десятки миллиардов долларов, что не устраивает чиновников, пытающихся заставить деньги россиян работать на экономику. Рядовые граждане должны овладеть инструментами фондового рынка и «вывести деньги из-под матрасов».

Последние исследования Всероссийского центра изучения общественного мнения (ВЦИОМ) и Национального агентства финансовых исследований (НАФИ), проведенные в середине октября 2012 г., позволяют оценить, насколько близко население к появлению массового «кризисного сознания» и «кризисного поведения».

Итак, наблюдая за обвалами на финансовых рынках, россияне начали задумываться о сохранности собственных сбережений. Поэтому наиболее актуально звучат три вопроса — отзывают ли российские вкладчики вклады и снимают ли деньги с банковских счетов, каких негативных последствий они опасаются и какие способы вложения денег в настоящий момент считаются наиболее надежными?



Две трети опрошенных (66%) сказали, что банковских вкладов у них нет. А вот среди тех, кто держит деньги в банках (а таких оказалось 32%), беспокойство ощущали. Так, 15% вкладчиков говорили о мировом финансовом кризисе. Повторения дефолта 1998 г. опасались 18%, причем это в основном страшит пенсионеров. Молодежь же, напротив, чаще говорила о страхе потери денег из-за высокой инфляции и возможного банкротства банков [Тимофеева, 2013, с. 36].

Диагноз: финансовая неграмотность.

Однако беспокойство вкладчиков имеет и более глубокие причины, чем нынешние события на мировом финансовом рынке.

Таким образом, в нынешней ситуации крайне актуальным остается вопрос повышения финансовой грамотности населения.

Банк России в марте 2015 г. разработал новый проект программы по повышению финансовой грамотности населения, сообщил начальник управления финансовой грамотности и взаимодействия с институтами гражданского общества службы ЦБ по защите прав потребителей финансовых услуг и миноритарных акционеров Александр Коланьков.

Цель программы — повысить информированность и компетентность пользователей финансовыми услугами. Ведь если люди не могут соразмерить риск и доходность, плохо информированы о существующих законах, не имеют навыков долгосрочного планирования, предпочитая по-прежнему жить одним днем, то и результат их финансовой деятельности плачевен. Такие потребители финансовых услуг в первую очередь будут подвержены панике.

Программа предполагает создание Банком России отдельного сайта, который будет посвящен финансовой грамотности, а также различных обучающих программ на телевидении и радио, заявил он в ходе II Всероссийского конгресса «Финансовое просвещение граждан» в Анапе.

Кроме того, в рамках проекта предполагается ввести в школах уроки повышения финансовой грамотности и разработать программу и учебник для школ, подготовить проведение олимпиады по финансовому рынку. Помимо этого, будет создан штат тьюторов, которые будут работать с жителями непосредственно на их рабочих местах.

В целом, по словам Александра Коланькова, потребление финансовых услуг населением увеличивается, однако отмечается низкий уровень мотивации граждан в области финансового просвещения. Таким образом, в нынешней ситуации крайне актуальным остается вопрос повышения финансовой культуры населения.

### **Библиографический список**

1. *Белозёров С. А.* Финансы домашнего хозяйства: инвестиционный аспект. СПб: Изд-во СПбГУ, 2006. 566 с.

2. *Белозёров С. А.* Финансы домашнего хозяйства: сущность и структура. СПб: Изд. дом «Миръ», 2005. 452 с.

3. *Грант Э., Грин Дж.* Коучинг принятия решений. СПб.: Питер, 2005. 137 с.

4. *Мелия М.* Как усилить свою силу? Коучинг. М.: Альпина Бизнес Букс, 2009. 298 с.

5. *Поляк Г. Б.* Финансы: учебник для студентов вузов, обучающихся по экономическим специальностям, специальности «Финансы и кредит». 3-е изд., перераб. и доп. М.: ЮНИТИ-ДАНА, 2007. 703 с.

6. *Савкин А., Данилова М.* Коучинг по-русски: смелость желать. М.: Речь, 2003. 112 с.

7. *Елканова Я. Э.* Особенности финансового поведения домашних хозяйств в условиях кризиса // Финансы и кредит. 2010. № 24. С. 25–29.

8. Тимофеева З. А., Прилуцкая А. И. Опыт территориального Банка России в реализации программы по повышению финансовой грамотности населения // Деньги и кредит. 2013. № 4. С. 34–37.

9. [www.bujet.ru](http://www.bujet.ru).

10. [www.gazeta.ru](http://www.gazeta.ru).

11. [www.itogi.ru](http://www.itogi.ru).

12. [www.ja-russia.ru](http://www.ja-russia.ru).

13. [www.minfin.ru](http://www.minfin.ru).

14. <http://www.fa.ru/projects/ppfg/pages/default.aspx>.

N. I. Vorokh, G. A. Smirnova

## USING COACHING IN UNIVERSITY TEACHING PRACTICE FOR THE FORMATION OF FINANCIAL CULTURE

This article discusses some of the problems of formation of the financial culture of the population and in particular the use of coaching in the university teaching practice. The specific techniques used in any class by properly orienting tseleustanovki and professional components of the competency approach.

**Keywords:** financial culture, coaching, coach, competence approach, training.

Г. В. Гетманова, С. О. Снисаренко

*Санкт-Петербургский университет управления и экономики  
Санкт-Петербург, Россия*

## КОММЕРЦИАЛИЗАЦИЯ ВЫСШЕГО ГУМАНИТАРНОГО ОБРАЗОВАНИЯ В РОССИИ В УСЛОВИЯХ САНКЦИОННОЙ РЕЦЕССИИ

В статье представлен анализ сегодняшнего состояния высшего гуманитарного образования в России с точки зрения непосредственных участников этого процесса. Коммерциализации этого сегмента образования проясняет связь между влиянием групп интересов и механизмами распределения целевых бюджетных средств. Авторы раскрывают противостояние государственных структур в лице чиновников-реформаторов и образовательного сообщества, как смену образовательной парадигмы в терминах неинституциональной экономической теории. На базе общедоступной статистической информации в статье приведены результаты анализа динамики развития государственного и частного высшего гуманитарного образования в России, в том числе в условиях санкционной рецессии.

**Ключевые слова:** высшее образование, государственный и частный сектор, коммерциализация.

Неоднозначность и внутренняя противоречивость рыночных реформ в сфере образования признается и отмечается многими исследователями, экспертами и педагогами-практиками, что сразу переводит эту тему в разряд дискуссионных. В то же время невозможно согласиться с перспективой утраты влияния на сферу образования через административные рычаги государства. Оставляя государственный сектор образования в зоне своего влияния, российское государство неизбежно сталкивается с государственным сектором как рыночный конкурент или партнер, а также субъект правового контроля. Даже уйдя с позиций монорегулятора образования, государство остается значимым макроактором на этом рынке.

После 20 лет реформы образования в обществе все еще не прекращается дискуссия по ряду значимых вопросов. Должен ли государственный сектор образования быть доминирующим? Обеспечивает ли болонская модель полипарадигмальность, дифференцированность современного образования? Так, например, высказывается мнение, что под лозунгом Болонского процесса, государство планирует произвести сокращение финансирования вузов, оставив в бюджетной зоне только первый уровень обучения, бакалавриат. Данный практический вопрос является, на наш взгляд, объектом междисциплинарных исследований, так как сопряжен с проблематикой рыночного социального государства. «Общество знаний» и «экономика знаний» выступают сегодня критериями высокотехнологичности и конкурентоспособности в социально-экономической сфере. Они органически связаны с постэкономическими социальными ценностями и невозможны без проинновационного образования, формирующего творческую индивидуальность. Представляется проблематичным достижение этих масштабных целей только средствами стихийной регуляции через конкурентные механизмы рынка образования. Это тем более сложно в России с ее преимущественно сырьевой экономикой, определяющей характер конъюнктурного спроса на образовательные услуги.

Сегодня в России в условиях жесточайшей санкционной рецессии в экономике государственные интересы в сфере высшего профессионального образования оформлены в виде идеологии, но не доведены до уровня политики. Реальные управляющие воздействия отражают, скорее интересы отдельных социальных групп, а не общества в целом. Самые разные аналитики, исследуя экономическую ситуацию в России, сходятся в том, что потребительский спрос сжимается. Не праздным является вопрос — экономить или нет экономить на образовании детей? Стоимость обучения и проживания растет, становясь неподъемной для родителей. В связи с резким скачком курса евро и доллара многим российским абитуриентам и студентам и их родителям приходится пересматривать свои планы на образование и выбирать более бюджетные и экономные варианты обучения, в более низком ценовом сегменте.

Приоритетная значимость рыночной саморегуляции развития образования в обществах со свободной экономикой отмечена в работах российских исследователей [Панкрухин, 1995; Скаржинский, Чекмарев, Гибало, Степанов, Генералова, 2001; Смирнов, Исаев, Гудков, Попович, Шишкин, 2002; Якобсон, 2000]. Особый акцент эти авторы делают на влияние институциональной среды на производство и распределение общественных благ. Российские авторы, придерживающиеся данного подхода, базируют свои исследования на работах зарубежных коллег [Бьюкенен, Таллок, 1999; Олсон, 1965, 1982] в рамках теории общественного выбора. Наряду с этим проблемы, связанные с институциональными противоречиями в экономических отношениях по поводу производства образовательных услуг, остаются недостаточно исследованными. Это важно для оценки результативности и разработки перспектив социально-экономических преобразований в экономике образования с точки зрения реализации интересов общества в целом и отдельных его акторов.

В условиях развития и формирования рынка образовательных услуг есть основное противоречие. С одной стороны, ставится вопрос о модернизации системы образования, ее переход на рыночную регуляцию. С другой стороны, есть вопрос о роли государства в определении долговременной стратегии развития образования.

В настоящее время основными участниками, формирующими ситуацию в системе высшего профессионального образования, являются: 1) государство; 2) образовательное сообщество; 3) абитуриенты, студенты и их семьи; 4) работодатели.

Полномочия и ответственность этих субъектов распределены неравномерно.

*Государство* в лице Министерства образования и науки остается ключевым элементом, определяющим правила игры. Государство диктует правила приема в вузы,

образовательные стандарты, определяет объем и условия финансирования. По отношению к подведомственным вузам Минобрнауки РФ выступает не только как обычный заказчик, но и как учредитель, сопровождая финансирование рядом распорядительных условий и ограничений [Горбунов, 2014].

Функции государства — как учредителя и как заказчика — объективно вошли в противоречие. Государство создало материальную базу подведомственных вузов, построило учебные корпуса и общежития, квартиры преподавателям, оснастило лаборатории. Однако благодаря хозрасчетной деятельности вузы и сами создали объекты собственности. С точки зрения чистоты правовой формы, учреждение не может иметь собственность, а только распоряжается переданной ему собственностью учредителя. Не являясь ответственным собственником, нельзя регистрировать право собственности и брать кредиты в банке. Де-факто все по-другому: государственные вузы имеют собственность, берут кредиты.

*Образовательное сообщество* чувствует все большее давление со стороны государства в условиях, когда оно уменьшает или отказывается от ресурсного обеспечения образования. Ректоры вузов вынужденно становятся менеджерами и главными гарантами стабильности, а коммерциализация вузов, способствует выживанию высшей школы [Довейко, 2011]. Снижая финансирование вузов, государство неизбежно сталкивается с университетами в борьбе за деньги абитуриентов. Университеты становятся прямыми конкурентами, образование все больше превращается в товар. При этом требования к товару устанавливает государство, а оплачивает его во все возрастающей степени население.

В результате для *студентов и их родителей* нет существенных отличий между государственными и негосударственными образовательными организациями. Организационно-правовая форма не учитывается при принятии решения о выборе вуза. Более низкий балл при поступлении, а зачастую и низкая оплата дают негосударственным вузам определенные конкурентные преимущества. Трудоустройство же выпускника в большей степени зависит от региона, способностей студента и выбранной специальности, чем от вуза.

В условиях рецессии и сокращения количества бюджетных мест по большинству специальностей основное бремя расходов на высшее образование переложено на студентов и их семьи. В качестве основных показателей можно видеть число государственных и негосударственных вузов, число студентов в учреждениях ВПО и выпуск специалистов из этих учреждений. Среди студентов, обучающихся в государственных вузах, выделены те, кто полностью оплачивает собственное образование, т. е. учится на коммерческой основе.

В середине 2000-х гг. наблюдался рост числа вузов как государственного, так и частного сектора, но в настоящее время количество государственных учреждений не растет, и вернулось к значениям 2000 г. При этом за рассматриваемый период число негосударственных вузов возросло примерно на 22%, но количество студентов, обучающихся в них расти перестало.

Если в 2000–2001 гг. доля платных студентов в государственных учреждениях высшего образования была 34%, то в 2012–2013 гг. она перевалила за половину и составляет около 55% обучающихся. При этом студенты, обучавшиеся в негосударственных учреждениях, составляли 11 и 18% от обучавшихся в государственных и муниципальных учреждениях за аналогичные периоды. Если рассматривать темпы роста коммерческой оставляющей в государственном и частном секторах образования за период 2000–2013 гг., то они будут идентичными — 61%.

В настоящее время требования к высшим образовательным учреждениям не зависят от формы собственности и источника финансирования. Среди основных условий, определяющих деятельность организаций высшего образования, можно отметить необходимость получения государственной лицензии на право ведения

образовательной деятельности и прохождения периодической аккредитации для подтверждения этого права.

Выполнение данных условий дает право вузам выдавать выпускникам дипломы государственного образца. Студенты, обучающиеся в государственных вузах за счет бюджета или за свои деньги в частных вузах, получают одинаковые дипломы. Все большее количество молодых специалистов выходят на рынок труда, получив образование, за которое заплатило не государство, а они сами или их родители. Из 1 млн 399 тыс. человек, окончивших вузы России в 2013 г., 64,5% сами заплатили за свое образование.

Соотношение государственного и частного финансирования существенно отличается по направлениям подготовки. Остались области, где все образование является бесплатным, хотя на данный момент только 2% вузов России предоставляют полностью бесплатное образование. Очевидно, что бесплатное образование предоставляют университеты, обучающие по военным специальностям. Если исключить курсантов из общей численности студентов, то, по всей видимости, по всем гражданским специальностям существует платная форма обучения.

Если в 2000–2001 гг. платно обучались менее 28% всех студентов (около 19% в государственных вузах и 8,8% в негосударственных), то к 2012–2013 гг. за свое образование заплатили 64,4% студентов (45% в государственных вузах и 19,4% в негосударственных). То есть доля платного образования в государственных вузах росла быстрее, чем в частных. Это свидетельствует о том, что государство активно включилась в процесс коммерциализации образования, и увеличивает свою долю на рынке образовательных услуг. При выборе платного варианта, принимается в расчет то, поможет ли выбранная специальность вернуть деньги, затраченные на образование, какова вероятность удачного трудоустройства [Шишкин, 2005].

Хотя именно *работодатель* является непосредственным получателем выгоды от обученных специалистов, его роль в формировании заказа на квалифицированные кадры, а тем более участие в финансировании минимально. Лишь немногие крупные предприятия, зачастую сохранившиеся с советских времен, имеют тесные контакты с вузами для кадрового пополнения. В основном это вузы узкоотраслевой направленности, например, в Санкт-Петербурге это Государственный морской технический университет или Университет гражданской авиации и др.

Зачастую работодатели жалуются на несоответствие получаемых в университетах знаний и навыков реальным требованиям современного рынка труда.

В 2014 г. был проведен социологический опрос [Базжина, Лобатюк, 2014] вузов Российской Федерации, в котором приняли участие примерно треть всех государственных образовательных учреждений страны из разных регионов. На вопрос, «С какими проблемами, по вашему мнению, сталкиваются выпускники при переходе от профессионального обучения к труду, включению в рыночно-трудовые отношения в вашем регионе?» эксперты указали на отсутствие или недостаток опыта работы (82 вуза), низкий уровень оплаты труда на стартовых позициях (35 вузов), завышенные зарплатные ожидания молодых специалистов (31 вуз), сложности в адаптации выпускников (25 вузов) и слабую практическую подготовку (19 вузов). С подобными трудностями сталкиваются выпускники, независимо от того, каким образом было оплачено их образование. Таким образом, образование, несмотря на его платность для студентов, не дает гарантии трудоустройства и возврата средств, затраченных на его получения.

Гуманитарное образование, по сравнению с инженерно-техническим, не требует высоких затрат на материальные условия его реализации. Поэтому подавляющее большинство негосударственных вузов, образовавшихся в 90-х годах прошлого века, готовят специалистов гуманитарных направлений. Но и государственные вузы в массовом порядке в 90-е годы стали открывать у себя гуманитарные факультеты, зачастую не имея опыта подготовки специалистов данных направлений.

К сожалению, на данный момент отсутствует общероссийская статистика, фиксирующая подготовку по различным направлениям, а также характер их финансирования. Поскольку именно в сфере подготовки специалистов в области экономики, менеджмента, юриспруденции, PR, психологии и т. д. существует наибольшая конкуренция между вузами, нами был проведен анализ ситуации с подготовкой данных специалистов в Санкт-Петербурге.

Пять государственных вузов — это крупнейшие образовательные центры, история которых длится несколько столетий. Часть из них имели техническую специализацию, часть были традиционно гуманитарными. Несмотря на это все они в настоящее время предлагают гуманитарные образовательные услуги. Так, например, Санкт-Петербургский государственный университет аэрокосмического приборостроения приобрел популярность как университет, успешно обучающий юристов, как и Санкт-Петербургский государственный педагогический университет им. А. И. Герцена — один из старейших вузов города, традиционно выпускавших педагогов.

Университеты по стоимости подготовки экономистов, менеджеров, юристов и психологов распределяются неравномерно. Это специальности, обучение по которым представлено практически во всех вузах России. На рынке присутствуют вузы-лидеры, обучающие за максимально высокую цену. Такими лидерами в Санкт-Петербурге является государственный университет и гуманитарный университет профсоюзов. Высокая стоимость обучения — как правило, «плата за бренд». При этом оплата в государственных вузах, несмотря на то что у них есть бюджетная поддержка, в целом выше, чем в негосударственных. Единственное исключение — подготовка экономистов в Санкт-Петербургском университете профсоюзов.

Разрыв в стоимости подготовки менеджеров огромен: высокая цена в государственном университете (180 тыс. руб. в семестр) и от 83 до 37 тыс. руб. по остальным вузам. Среди общегуманитарных специальностей — это самая дорогая подготовка в Санкт-Петербурге.

Традиционно молодые люди хотят обучаться юриспруденции. Это образование на протяжении многих десятилетий остается одним из наиболее престижных в России. Ценовое лидерство здесь принадлежит все тем же государственному университету и гуманитарному университету профсоюзов. Обучение в негосударственном секторе примерно в 1,5 раза дешевле, чем в государственном. Возможности ценовой конкуренции для негосударственных вузов практически исчерпаны.

Таким образом, обзор соответствующих источников, применение методологии неинституциональной экономической теории в условиях реформы образования за последние 20 лет в России позволили нам выявить следующие тенденции.

Существует серьезное различие в понимании значения высшего образования у разных групп интересов. Коммерциализация высшего образования усиливается. Государство старается перенаправить поток денег от домохозяйств на приоритетные технические направления подготовки, что противоречит интересам широких групп населения. Углубляется конфликт между элитарным и эгалитарным образованием для избранных и дешевым образованием всех. Усиливается противостояние между чиновниками от образования и образовательным сообществом, не поддерживающим идеологию настоящей реформы. Декларируемое правительством содержание реформы профанируются, растут ностальгические настроения по советской системе образования, само содержание реформы демонизируется как внутри страны, так и за рубежом.

С учетом демографических тенденций по мере оптимизации государственных вузов будет снижаться финансирование бюджетных мест и расширяться сегмент платного образования гуманитарных направлений. Одновременно будет сужаться ниша платного образования гуманитарных направлений в негосударственных вузах, а следовательно, их постепенное вытеснение с рынка платных образовательных

услуг. Это вновь приведет к квазирынку — монополии государства на рынке образования при сохранении роли образовательного сообщества, что противоречит декларируемым постулатам концепции современной экономики образования. В условиях формирования государственного капитализма в сфере образования, необходимо развивать формы частно-государственного партнерства и сетевого взаимодействия заинтересованных субъектов.

Не вызывает сомнений, что в условиях санкционной рецессии сокращение числа вузов неизбежно приведет к резкому снижению квалификации персонала на российском рынке труда и, соответственно, к падению экономической конкурентоспособности России. Замена традиционной российской модели образования на англо-американский ее аналог с помощью жестких административно-формальных методов и процедур, подчинение всего процесса экономической целесообразности без последовательного методологического обоснования и привлечения к процессу широких кругов образовательного сообщества может углубить отчуждение власти от общества, усилить социальную напряженность в форме латентных и явных протестных настроений.

#### **Библиографический список**

1. *Базжина В. В., Лобатюк В. В.* Проблема соответствия системы высшего образования потребностям рынка труда в условиях инновационного развития России // *Экономика и управление.* 2014. № 12. С. 67–73.

2. *Горбунов А. П.* Трансформация экономического статуса современной высшей школы // *Экономические науки.* 2014. № 3. С. 121–126.

3. *Довейко А. В.* Отношение преподавателей высшей школы к негосударственным вузам // *Социологические исследования.* 2011. № 10. С. 126–132.

4. *Панкрухин А. П.* Маркетинг образовательных услуг в высшем и дополнительном образовании: учеб. пособие. М.: Интерпракс, 1995. 240 с.

5. *Скаржинский М. И., Чекмарев В. В., Гибало Н. П., Степанов Е. Б., Генералова Г. Г.* Очерки новой экономической теории. М., 2001. 208 с.

6. *Смирнов С. Н., Исаев Н. И., Гудков А. О., Попович А. Д., Шишкин С. В.* Социальное обеспечение экономических реформ. М.: Ин-т экономики переходного периода, 2002. 216 с.

7. *Якобсон Л. И.* Экономика общественного сектора. М.: Изд-во ГУ — ВШЭ, 2000. 369 с.

8. *Шишкин С. В.* Социальная дифференциация высшего образования. М.: Независимый ин-т социальной политики, 2005. 384 с.

9. *Abankina I., Abankina T., Filatova L., Nikolayenko E. & Seroshtan E.* The effects of reform on the performance of higher education institutions // *Journal of Applied Research in Higher Education.* 2012. No 4. P. 23–41.

10. *Buchanan J. M. and Tullock G.* The calculus of consent: Logical foundations of constitutional democracy, Indianapolis. IN: Liberty, 1999.

**G. V. Getmanova, S. O. Snisarenko**

#### **HIGHER EDUCATION IN THE HUMANITIES, BUSINESS AND ECONOMIC SCIENCES COMMERCIALIZATION IN RUSSIA IN THE RECESSION SANCTIONS**

Authors analyze the current state of higher humanitarian education in Russia in terms of direct participants of this process. Consideration of the preconditions for commercialization of this segment of education improves understanding of how modernization develops in reform, and clarifies the relationship between the influence of interest groups and distribution

mechanisms target budget. Authors present a dramatic confrontation between government agencies in the face of reformist officials and the educational community as educational paradigm shift in terms of new institutional economic theory.

**Keywords:** high education, public and private sector, commercialization.

**Н. П. Голубецкая**

*Санкт-Петербургский университет управления и экономики  
Санкт-Петербург, Россия*

## **ПРОБЛЕМЫ ФОРМИРОВАНИЯ КАДРОВОГО ПОТЕНЦИАЛА С ЦЕЛЬЮ УСТОЙЧИВОГО СОЦИАЛЬНО-ЭКОНОМИЧЕСКОГО РАЗВИТИЯ РЕГИОНОВ РОССИИ**

В статье рассматривается кадровый потенциал, который является необходимым условием устойчивого социально-экономического развития российских регионов. Современное геополитическое положение страны требует поиска вариантов повышения результативности формирования и развития человеческого капитала в условиях жестких финансовых ограничений.

**Ключевые слова:** кадровый потенциал, социально-экономическое развитие, регионы России.

В условиях изменения геополитических условий для кадрового потенциала с целью устойчивого социально-экономического развития экономики России важно разработать и реализовать эффективную систему государственного управления человеческим капиталом. В развитых странах малый и средний бизнес играют важную роль в обеспечении устойчивого развития и экономического роста. Для региональных хозяйствующих субъектов характерно максимальная гибкость в ведении инновационной деятельности, поскольку они обладают высоким уровнем восприимчивости к нововведениям; имеют возможность повышения эффективности инструментов мотивации; результативностью принятия управленческих решений в соответствии с изменениями внешней и внутренней среды. Для реального сектора экономики РФ характерно наличие крупных монопольных структур, что приводит к снижению уровня благоприятной предпринимательской среды.

В качестве инструментов устойчивого развития экономики рассматривается: стимулирование инвестиционной поддержки модернизации и обновления основных фондов на основе региональных субсидий; консалтинговые и образовательные мероприятия на всех уровнях управления, направленные на коммерциализацию и внедрение инновационной продукции и технологий; распространение передового опыта по инжинирингу с помощью региональных консультационных центров, деятельность которых должна стать инструментом повышения роли наукоемких технологий в отраслях промышленности; оптимизация текущих затрат и процедуры принятия управленческих решений с помощью повышения квалификации персонала и доступа к инновационному оборудованию и технологиям.

Основными предпосылками результативности инновационного развития реального сектора экономики РФ, которые должны быть сформированы на основе региональной инновационной политики, являются: стабильное социально-экономическое положение, способствующее росту инвестиционной привлекательности хозяйствующих субъектов в регионах; стимулирование развития регионального инновационного бизнеса, выраженное в льготных условиях и освобождении от налогов, выделении государственных субсидий; формирование развитой региональной инновационной инфраструктуры, которая позволяет усилить инновационный век-



тор в развитии хозяйствующих субъектов региона, особенно предприятий реального сектора экономики, которые могут быть ядром инновационного кластера на основе развития технопарков и поддержки крупных научно-исследовательских университетов обладающих научным потенциалом.

В РФ исторически был создан мощный научно-технический потенциал, человеческий капитал по существу обеспечил поступательное развитие видов хозяйственной деятельности, которые долгое время оставались конкурентоспособными на мировом рынке товаров и услуг. Ведущими сегментами в структуре доходной части бюджета сформировались и остаются такие виды деятельности, как топливная промышленность, электроэнергетика, черная и цветная металлургия, они формируют общий объем экспорта более чем 70%.

Диспропорции в структуре российской экономической модели связаны с ее экспортно-сырьевой направленностью и отсутствием стимулов для перехода на инновационный путь развития. К сожалению, эти диспропорции связаны с недофинансированием научных исследований и разработок, поисковых и прикладных работ. Нарращивание объемов производства реального сектора экономики осуществляется в основном за счет тиражирования старых технологий производства и выпускаемой продукции. Практически отсутствует программа по инновационному развитию ведущих отраслей экономики, не разработаны механизмы стимулирования предпринимательской деятельности с целью модернизации экономики.

Как показывает опыт развитых в инновационном плане стран, экономика знаний стала главной производительной силой технического прогресса. Использование информационно-коммуникационных технологий позволило ускорить процессы от опытного образца готовой продукции до ее массового производства. Это стало толчком для создания новых инновационных продуктовых цепочек с качественными характеристиками выпускаемой продукции и услуг. В условиях изменения геополитических условий для кадрового потенциала с целью устойчивого социально-экономического развития экономики России важно разработать и реализовать эффективную систему государственного управления человеческим капиталом. В развитых странах малый и средний бизнес играют важную роль в обеспечении устойчивого развития и экономического роста. Для региональных хозяйствующих субъектов важно создать условия максимальной гибкости в осуществлении структурной перестройки экономики, поскольку необходимо оптимизировать использование имеющихся финансовых ресурсов на региональном уровне, которые должны быть направлены на повышение эффективности инструментов мотивации кадрового потенциала. результативностью принятия управленческих решений в соответствии с изменениями внешней и внутренней среды. Для реального сектора экономики РФ характерно наличие крупных монопольных структур, что приводит к снижению уровня благоприятной предпринимательской среды.

В качестве инструментов устойчивого развития экономики рассматривается: стимулирование инвестиционной поддержки модернизации и обновления основных фондов на основе региональных субсидий; консалтинговые и образовательные мероприятия на всех уровнях управления, направленные на коммерциализацию и внедрение инновационной продукции и технологий; распространение передового опыта по инжинирингу с помощью региональных консультационных центров. Эта деятельность должна стать инструментом повышения роли наукоемких технологий в отраслях промышленности; оптимизация текущих затрат и процедуры принятия управленческих решений с помощью повышения квалификации персонала и доступа к инновационному оборудованию и технологиям.

Основными предпосылками результативности инновационного развития реального сектора экономики РФ, которые должны быть сформированы на основе региональной инновационной политики, являются: стабильное социально-эконо-

мическое положение, способствующее росту инвестиционной привлекательности хозяйствующих субъектов в регионах; стимулирование развития регионального инновационного бизнеса, выраженное в льготных условиях и освобождении от налогов, выделении государственных субсидий; формирование развитой региональной инновационной инфраструктуры, которая позволяет усилить инновационный вектор в развитии хозяйствующих субъектов региона, особенно предприятий реального сектора экономики, которые могут быть ядром инновационного кластера на основе развития технопарков и поддержки крупных научно-исследовательских университетов обладающих научным потенциалом.

**N. P. Golubetskaya**

## **PROBLEMS OF FORMATION OF PERSONNEL POTENTIAL FOR THE PURPOSE OF SUSTAINABLE SOCIO-ECONOMIC DEVELOPMENT OF REGIONS OF RUSSIA**

The article discusses human resource capacity, which is a necessary condition for sustainable socio-economic development of the Russian regions. Modern geopolitical position of the country requires the search of options to improve the efficiency of formation and development of human capital in conditions of severe financial constraints.

**Keywords:** personnel potential, socio-economic development, regions of Russia.

**Т. Н. Гунбина**

*Новосибирский филиал*

*Санкт-Петербургского университета управления и экономики*

*Новосибирск, Россия*

## **ВНЕДРЕНИЕ ИНТЕГРИРОВАННОГО УЧЕТА ЗАТРАТ КАК МЕТОДА ЭФФЕКТИВНОГО УПРАВЛЕНИЯ ПРОИЗВОДСТВОМ И ПОВЫШЕНИЯ ДОХОДНОСТИ ПРЕДПРИЯТИЯ**

Целесообразная организация системы управления затратами на современном промышленном предприятии позволяет комплексно и оперативно управлять его издержками и прибыльностью. В конечном итоге повышается эффективность его деятельности. Система управления затратами должна строиться на процессном способе отражения систем и вписываться в современное законодательство, регулирующее эту сферу деятельности. Решающую роль в системе управления затратами играет система ведения учета операций, при которой на всех стадиях финансового цикла и в разрезе всех основных видов деятельности (видов продукции), выделенных в самостоятельный объект бюджетного планирования фиксируются: плановые (бюджетные) показатели, фактические показатели, отклонения фактических показателей от плановых, а также внедряется система учета затрат direct-costing.

**Ключевые слова:** система затрат, методы учета затрат, механизм управления затратами, СVP-анализ, система бюджетирования, резервы снижения себестоимости, интегрированный метод учета затрат.

В условиях современной экономики усложняется система экономических связей предприятий, меняются задачи и характер управленческой деятельности. Особое значение приобретает оперативность и адекватность реагирования на изменения внутренней и внешней среды. На первый план выдвигается цель максимизации

прибыли и увеличения рыночной стоимости предприятий. Развиваются такие виды управленческой деятельности, как стратегическое планирование и прогнозирование, финансовое управление, повышение эффективности как в краткосрочном, так и в долгосрочном периоде. В основе этой деятельности лежит информация о затратах.

Практика хозяйствования строится на повседневной работе с затратами, так как стабильность позиций предприятия на рынке связана с успешным решением проблем по их снижению.

Существующая в настоящее время система финансового учета и отчетности не может в достаточной степени обеспечить руководство предприятия информацией, необходимой для принятия обоснованных и эффективных управленческих решений. Российскими учеными разработаны многие теоретические и практические аспекты управления затратами. Однако организация процесса управления затратами в рамках текущего и стратегического управления предприятием на практике используется не достаточно полно.

Исследования автора показали, что действующая система управления затратами не в полной мере способствует решению проблем их оптимизации и эффективности хозяйствования предприятий. Неудовлетворительно обстоит дело с методикой анализа, планирования, стимулирования затрат.

Управлять затратами означает управлять не только их общим уровнем, но и структурными элементами. Проанализировав теорию и практику метода учета затрат *direct-costing*, автором была сделана попытка его внедрения, с учетом модификации под реальную действительность российской экономики, в практику предприятий промышленности города Новосибирска.

Для разработки и внедрения новой модели затрат на производство (интегрированного метода), базовым объектом исследования было выбрано предприятие малого бизнеса — ООО «Конкорд» г. Новосибирска. Структура и функции бухгалтерской службы данного предприятия отражены в табл. 1.

*Интегрированный метод учета затрат* — это такая система ведения учета операций предприятия, при которой на всех стадиях финансового цикла и в разрезе всех основных видов деятельности (видов продукции), выделенных в самостоятельный объект бюджетного планирования фиксируются: плановые (бюджетные) показатели, фактические показатели, отклонения фактических показателей от плановых (рис. 1).

Второй особенностью интегрированного метода учета затрат является четкое разграничение условно-переменных (счета 20, 23, 25, 44 субсчет 44-1 «Прямые коммерческие расходы») и условно-постоянных затрат (счета 26 и 44 субсчет 44-2 «Общие коммерческие расходы») для целей управленческого планирования и, в первую очередь, для информационного обеспечения анализа «издержки-объем-прибыль» при составлении и анализе исполнения бюджета продаж, который является отправной точкой моделирования сводного бюджета.

Таблица 1

Структура и функции бухгалтерской службы «Конкорд»

Наименование	Кол-во единиц	Функции
Главный бухгалтер	1	
Группа налогообложения	1	1. Учет налогов. 2. Учет кредитов и займов. 3. Учет расчетов с контрагентами
Расчетная группа	2	1. Учет денежных средств. 2. Учет расчетов с подотчетными лицами. 3. Учет заработной платы

Наименование	Кол-во единиц	Функции
Производственная группа	3	1. Учет материалов, ОС. 2. Учет готовой продукции. 3. Учет затрат
Группа планирования	2	1. Расчет плановой себестоимости. 2. Выявление отклонений между плановой и фактической себестоимостью

Вне бюджетного процесса ведение интегрированного метода учета затрат теряет смысл и ведет только к излишним затратам для предприятия.



Рис. 1. Укрупненная схема системы учета и отчетности ООО «Конкорд»

МТО — материально-техническое обеспечение;  
 ПЭО — планово-экономический отдел; ОТиЗ — отдел труда и заработной платы;  
 ФКЦБ — федеральная комиссия по ценным бумагам;  
 ФСФО — федеральная служба по делам о несостоятельности и финансовому оздоровлению

Основными принципами, на которых базируется интегрированный метод учета затрат на производство, являются:

- выделение трех групп данных (плановых, фактических и нормативных) на каждой стадии финансового цикла и по каждому объекту (показателю) сводного бюджета;
- обусловленность объема и структуры учетной информации содержанием сводного бюджета предприятия и требованиями эффективного управленческого планирования и контроля;
- четкое разграничение в учете постоянных и переменных затрат;
- наличие единого информационного пространства, обеспечивающего полную совместимость данных сводного и оперативного учета.

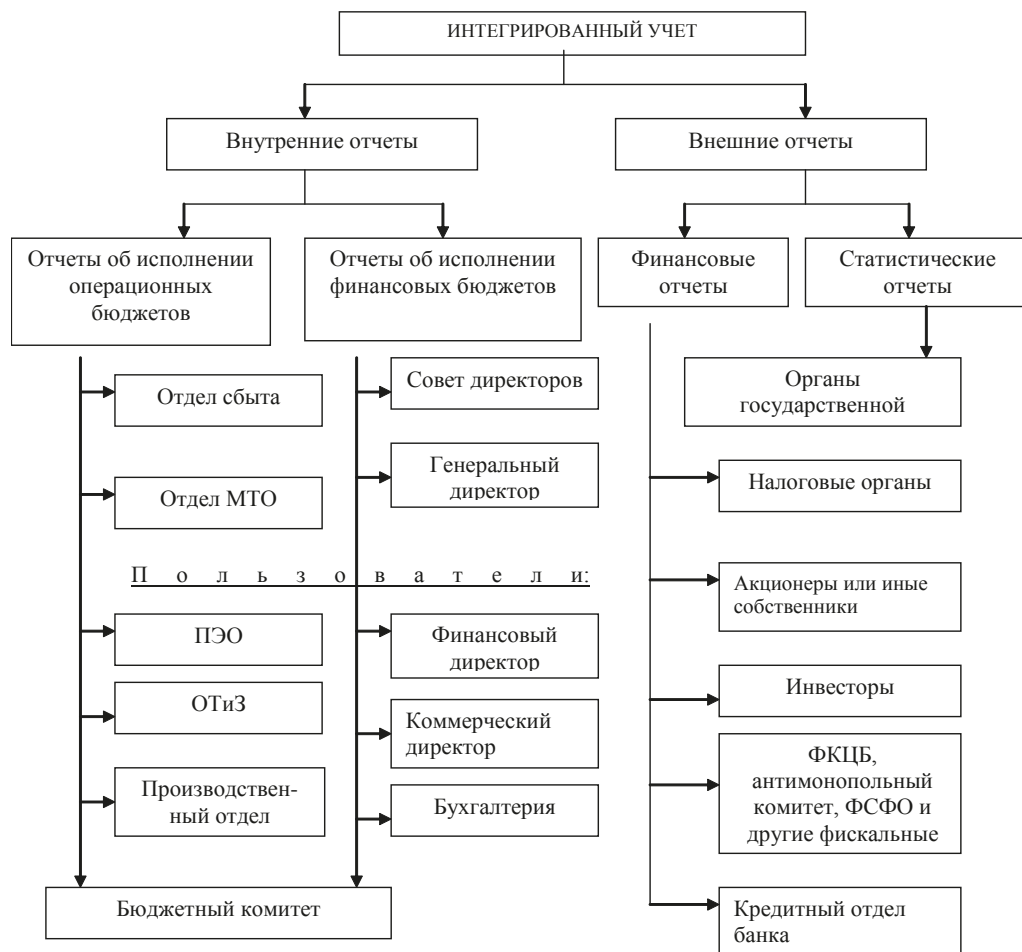
Бюджет производственных затрат имеет три основные составляющие:

- прямые (текущие) материальные затраты;
- прямые затраты труда;
- общепроизводственные расходы.

*Бюджет прямых (текущих) материальных затрат* распадается на три подбюджета: основных материалов, полуфабрикатов собственного производства и текущих материальных затрат по оказанию услуг другим организациям.

*Бюджет прямых затрат труда*, является, как правило одноуровневым и однородным (однородным), с точки зрения включаемых затрат.

*Важным моментом*, определяющим специфику применения комплексного интегрированного метода учета затрат в разрезе подбюджетов и статей расхода бюджета является разграничение прямых и косвенных затрат.

*Бюджет общепроизводственных расходов* обычно не разукрупняется по подбюджетам, однако является неоднородным по экономическому содержанию включаемых в него статей затрат: вспомогательных материалов, косвенных (общепроизводственных) затрат труда, коммунальных платежей и других расходов, связанных с услугами сторонних организаций, и пр.

Из-за разнородности структуры ООО «Конкорд», вести бухгалтерский учет в одной автоматизированной системе не представлялось возможным, поэтому, было принято решение внедрить на основе имеющейся базы бухгалтерского учета предложенную своеобразную модель интегрированного управленческого учета затрат на производство, не нарушая методологии бухгалтерского финансового учета.

За основу информационной базы была принята программа 1С.8 «Комплексное управление производственным предприятием». Данная программа была определенным образом доработана и настроена (с учетом специфики структуры предприятия, удаленности складов, налажен обмен данными через сеть Интернет по два раза в день, учтены особенности смешанного производства (серийное, мелкосерийное и индивидуальное), и совершена попытка внедрения интегрированного метода учета на предприятии.

В рамках одного производственного цикла и в наиболее общем виде процесс управления себестоимостью продукции может быть представлен в виде достаточно очевидных последовательных процедур:

- прогнозирование и планирование затрат (определяются долго- и краткосрочные тенденции изменения отдельных видов затрат, задаются их ориентиры, обеспечивающие выход на определенные значения показателей прибыли и рентабельности);
- нормирование затрат (устанавливаются технически-обоснованные нормативы в натуральных и стоимостных оценках по отдельным видам затрат, технологическим процессам, центрам ответственности);
- учет затрат (учитываются затраты в заданной номенклатуре статей);
- калькулирование себестоимости (распределяются фактические расходы и затраты на объекты калькулирования себестоимости, т. е. исчисляется фактическая себестоимость продукции);

- анализ затрат и себестоимости (анализируются фактические затраты в сравнении с плановыми заданиями и нормативами, выявляются факторы, повлекшие значимые отклонения, определяются резервы снижения себестоимости);
- контроль и регулирование процесса управления затратами (вносятся текущие изменения в систему управления затратами в случае отклонения от запланированной динамики затрат, уточняются системы планирования и нормирования).

После учета фактических производственных затрат необходимо дать нормативную оценку выявленным отклонениям, а именно:

- оценить, является ли отклонение благоприятным или неблагоприятным с точки зрения эффекта, оказываемого на конечные финансовые результаты компании;
- определить, является ли отклонение внешним, т. е. обусловленным не подконтрольными предприятию внешними факторами, в первую очередь, рыночной конъюнктурой) или внутренним (характеризующим собственно эффективность работы предприятия и его отдельных подразделений);
- для внутренних отклонений установить ответственность подразделений (центры ответственности) предприятия за возникновение данных отклонений.

При использовании дополнительных данных оперативной отчетности использование данного метода позволяет производить «сквозной» плановый и фактический анализ исполнения сводного бюджета.

*В целях изыскания резервов роста прибыли* при данном методе проводится анализ выполнения плановых заданий и динамики продаж в различных разрезах, оценивается влияние различных факторов, рассчитывается критический объем производства и продаж по видам продукции и подразделениям.

Постоянный контроль выполнения плановых заданий по затратам обеспечивает *поиск резервов обоснованного снижения себестоимости*.

За период с июля по декабрь 2014 г., после введения интегрированного метода учета затрат, исследуемая организация стала более стабильно работать на рынке производства торгового оборудования, увеличился оборот по выпуску и продаже продукции, улучшилось качество ее, появились новые постоянные клиенты.

Наряду с этим улучшились отношения в коллективе, сотрудники всех отделов стали чувствовать себя единой командой, у которой есть план продаж, план производства, и главная цель: минимизировать затраты и увеличить прибыль.

Подводя итоги выше сказанного можно отметить следующие основные моменты:

1. В современных условиях российской экономики существует тенденция увеличения прибыли не только за счет повышения отпускных цен на продаваемую продукцию, но и за счет снижения себестоимости продукции.

2. При интегрированном методе учета затрат осуществляется анализ динамики или выполнения плана (соответствия нормативам) по отдельным видам затрат именно в аспекте должностных обязанностей работников бухгалтерии, и в противовес мнению и существующей практике, что бухгалтер должен только учитывать, а планировать и анализировать должны экономисты.

3. Рабочий план счетов бухгалтерии (синтетические счета в соответствии с утвержденным действующим Планом счетов бухгалтерского учета) плюс индивидуальные для каждого предприятия субсчета (аналитические счета) применительно к отдельным синтетическим счетам, позволяет внедрять на российских предприятиях интегрированный метод учета затрат на производство.

4. Разделы управленческого учета и логика анализа в данном случае традиционна:

- идентифицируется объект анализа (обычно, это либо экономические элементы затрат, либо статьи затрат, выделенные для калькулирования себестоимости);

- устанавливается некоторый ориентир (план, норматив, базисное значение);
- рассчитывается фактическое значение объекта анализа;
- исчисляются отклонения фактических значений от заданного ориентира;
- управленческие решения (чаще всего, оперативного характера) принимаются в зависимости от существенности отклонений.

5. Интегрированный метод учета затрат и, следовательно, система бюджетирования всех стадий производственного процесса на предприятии, позволяет существенно снизить предпринимательские риски. Процесс очень трудоемкий. Однако с совершенствованием средств ведения бухгалтерии — автоматизация проводок, внедрение компьютерных систем обработки и сбора учетной информации, отражение первичных документов, создание электронных сетей — данная цель представляется достижимой.

6. Перед бухгалтерским управленческим учетом в настоящее время стоят две основные задачи:

А. Комплексная автоматизация и компьютеризация бухгалтерской работы с целью сокращения лишних трудозатрат и достижения соответствия между возрастающими потребностями в ускорении процесса производства, торговли и совершения сделок и возможностями бухгалтерского учета по их отражению.

Б. Сохранение ступенчатой системы учета и поэтапного процесса внутреннего контроля за правильностью и законностью совершаемых операций в целях уменьшения возможностей хищений, снижения вероятности ошибок в учете, исключения потенциальных злоупотреблений своим положением со стороны какого-либо одного лица.

Желания многих крупных организаций г. Новосибирска перейти на систему комплексного нормативного учета (интегрированного метода), таких как ОАО «Шоколадная страна», ОАО «НЗКХ» и другие, подтверждает актуальность и значимость проблемы управления затратами на производственных предприятиях.

Со стороны руководства этих организаций были приняты попытки обучения персонала в рамках управленческого учета, однако работники имели разный уровень профессиональной подготовки, что затрудняло восприятие материала. К тому же руководство старалось скрыть информацию о состоянии подлинных дел на предприятии, что не давало преподавателям раскрыть до конца сущность учета затрат в конкретном производстве.

Таким образом, положительный пример есть, что подтверждает необходимость перехода к системе комплексного нормативного учета затрат, как метода эффективного управления производством и повышения доходности предприятия.

**T. N. Gunbina**

## **IMPLEMENTATION OF INTEGRATED COST ACCOUNTING AS A METHOD OF EFFECTIVE MANAGEMENT OF THE PRODUCTION AND PROFITABILITY INCREASE**

Necessary to organize cost management system in modern industrial enterprise can comprehensively and expeditiously manage costs and profitability of the organization and ultimately increases the efficiency of its operations. Cost management system based on the process method of reflection systems and fit into the modern law governing this sphere of activity. Decisive role in the system of cost management company is the socio-economic activities of people, which is closely related to the production is mediated through it all the other variables and elements of the system.

**Keywords:** cost, methods of cost accounting, cost control mechanism, CVP-analysis, budgeting system, an integrated method of cost.

## **ВЛИЯНИЕ НАЛОГОВОЙ НАГРУЗКИ НА ИННОВАЦИОННУЮ ДЕЯТЕЛЬНОСТЬ**

В статье рассматриваются некоторые методики определения налоговой нагрузки, меры стимулирования инновационной деятельности через систему налоговых льгот, налоговых кредитов.

**Ключевые слова:** налоговая нагрузка, налоговый кредит, инновационная деятельность.

Повышения конкурентоспособности продукции на мировом рынке без внедрения инноваций практически невозможно. Инновационная модель развития экономики предполагает экономику, основанную на новом знании, внедрении новых технологий, новых систем менеджмента. Одним из стимулов развития инновационной деятельности является снижение налоговой нагрузки для таких предприятий.

Впервые налоговое стимулирование инновационной деятельности в России прослеживается в годы формирования российской налоговой системы (на рубеже 1980–1990-х гг.), которое было выражено в форме предоставления целевых налоговых льгот, и в первую очередь по налогу на прибыль.

Уровень налоговой нагрузки в России по итогам 2014 г. превысил 36% ВВП. Это выше, чем в странах БРИКС и странах Таможенного союза, но ниже, чем в ЕС.

Исследование международной практики налогообложения показывает, что изъятие у налогоплательщика до 30–40% прибыли — тот предел, за которым начинается процесс сокращения сбережений, а следовательно, и инвестиций в экономику. Когда размер налогового изъятия достигает уровня более 40–50% его прибыли, то это полностью сокращает стимулы к развитию предпринимательской активности и расширению производства.

Таким образом, и государство, и каждое предприятие заинтересовано в определении тяжести налогового бремени. Используя показатель налоговой нагрузки, организация получает возможность оценивать изменения в среде деятельности предприятия. Но на сегодняшний день не выработано единой методики расчета налоговой нагрузки [Звягина, Зайцева, 2015, с. 81–89].

Наряду с налоговой нагрузкой используется множество синонимов — таких, как «налоговое бремя», «налоговый гнет», «налоговый пресс», «налоговое давление» и т. п. В литературе для характеристики влияния налогов чаще прочих используют понятия «налоговая нагрузка» и «налоговое бремя». Под совокупной налоговой нагрузкой понимается отношение суммы налогов и сборов к выручке от продажи продукции и товаров, а также поступлениям, связанным с выполнением работ и оказанием услуг, размер которых определяется в соответствии с правилами бухгалтерского учета.

Расчет налоговой нагрузки может быть осуществлен разными методиками. Применяемые в РФ методики определения налоговой нагрузки различаются по двум основным направлениям:

- 1) по структуре налогов, включаемых в расчет при определении налогового бремени;
- 2) по показателю, с которым сравнивают уплачиваемые налоги.

Методики определения налоговой нагрузки:

1. Общепринятой методикой определения налогового бремени на организации является порядок расчета, разработанный Минфином России, согласно которому



уровень налоговой нагрузки представляет собой отношение всех уплаченных организацией налогов к выручке, включая выручку от прочей реализации:

$$\text{НН} = (\text{НП} / (\text{В} + \text{ПД})) \cdot 100\%,$$

где НН — налоговая нагрузка на организацию;

НП — общая сумма всех уплаченных налогов;

В — выручка от реализации продукции (работ, услуг);

ПД — прочие доходы.

2. Е. А. Кирова [Кирова, 2005, с. 56–62] предложила методику расчета налоговой нагрузки, где: в сумму налогов не включается НДС, поскольку он уплачивается работниками организации, а сама организация только перечисляет платежи; сумма косвенных налогов, подлежащих перечислению в бюджет, включается в состав налоговых платежей при расчете, поскольку они оказывают существенное влияние на финансовую устойчивость организации; сумма налогов соотносится с вновь созданной организацией стоимостью продукции. В этом случае налоговая нагрузка подразделяется на абсолютную и относительную. Абсолютная налоговая нагрузка это сумма налоговых платежей и платежей во внебюджетные фонды и может быть исчислена по формуле:

$$\text{АНН} = \text{НП} + \text{ВП},$$

где АНН — абсолютная налоговая нагрузка;

НП — общая сумма всех уплаченных налогов;

ВП — платежи во внебюджетные фонды.

Показатель относительной налоговой нагрузки рассчитывается как отношение абсолютной налоговой нагрузки к вновь созданной стоимости, иными словами, сумма налоговых платежей соотносится с источниками их уплаты. Вновь созданная стоимость продукции организации может быть определена по формуле:

$$\text{ВСС} = \text{ФОТ} + \text{НП} + \text{ВП} + \text{П},$$

где ВСС — вновь созданная стоимость;

ФОТ — фонд оплаты труда;

НП — общая сумма всех уплаченных налогов;

ВП — платежи во внебюджетные фонды;

П — прибыль организации.

Однако эта методика не позволяет прогнозировать изменения показателя в зависимости от изменения количества налогов, их ставок и льгот.

3. Способ расчета, предложенный А. Кадушкиным и Н. Михайловой [Кадушкин, Михайлова, 1999, с. 5–6] позволяет определять налоговую нагрузку как функцию типа производства, изменяющуюся в зависимости от колебаний затрат на материальные ресурсы, оплату труда или амортизацию. Налоговое бремя при этом определяется как доля отдаваемой государству добавленной стоимости, а налоги соотносятся с источником их уплаты. Расчет добавленной стоимости производится по следующей формуле:

$$\text{ДС} = \text{А} + \text{ФОТ} + \text{ВП} + \text{НДС} + \text{П},$$

где ДС — добавленная стоимость;

А — амортизация; ФОТ — фонд оплаты труда;

ВП — платежи во внебюджетные фонды;

НДС — налог на добавленную стоимость;

П — прибыль.

Расчет налоговой нагрузки может иметь важную для организации цель — это прогнозирование налогового бремени на будущий период [Митрофанова, 2012, с. 107–114]. Размер налоговой нагрузки зависит от результатов деятельности организации, динамики налоговых баз, изменения внешних факторов, влияющих на

порядок исчисления и уплаты налогов. Важно оценить, какой объем налогов должна будет уплачивать организация. На основании этого можно сделать вывод о том, сколько средств останется свободными для расширения деятельности, внедрения инноваций.

Вызывает научный интерес теория инвестиционных ожиданий В. Аркина и А. Слостникова [Аркин, Слостников, 2002, с. 35], в рамках которой строятся и исследуются модели поведения инвестора в реальном секторе в условиях риска и неопределенности с учетом особенностей российской системы налогообложения промышленных предприятий, рассматриваются налоговые механизмы привлечения инвестиций в виде налоговых каникул, снижении налоговых ставок, ускоренной амортизации и пр.

В разных странах в настоящее время активно применяются меры стимулирования инновационной деятельности в виде налоговых льгот, обобщив некоторые можно выделить важные моменты:

1. На уменьшение начисленного налога на прибыль списывать текущие расходы по НИОКР. Списываются все текущие расходы по НИОКР в том отчетном периоде, когда они производились. При этом во многих странах предусмотрено, что возникшие убытки могут переноситься на будущий или прошедший налоговый период.

2. Дополнительная налоговая скидка. Цель этой меры выражена в дополнительном снижении налоговой нагрузки по приоритетным видам деятельности.

3. Налоговый исследовательский кредит, преследующий несколько целей — повышение общего уровня расходов на НИОКР, а также перераспределение расходов на НИОКР между отдельными статьями этих расходов, т. е. на изменение структуры расходов. Налоговый исследовательский кредит также увеличивает экспорт инновационных товаров, работ и услуг.

4. Специальные режимы амортизации основных фондов, связанные с НИОКР. Эти льготы стимулируют вложение средств в приобретение современного оборудования, что способствует развитию новых продуктов.

5. Инвестиционный налоговый кредит — это форма изменения срока исполнения налогового обязательства, при которой налогоплательщику предоставляется возможность уменьшить платежи по налогу на прибыль с последующей уплатой суммы кредита и процентов.

6. Льготы по НДС на заработную плату научным сотрудникам.

Практически все индустриальные страны используют налоговые льготы как инструмент стимулирования инновационной деятельности [Колпикова, Румянцева, 2012, с. 69–73]. При этом есть и страны, принципиально отказывающиеся от стимулирования инновационной деятельности через налоговые льготы (например, Финляндия и Хорватия). В России действующая налоговая система, в первую очередь, связана с механизмом налогообложения прибыли, и она практически не выполняет стимулирующей функции, а потому в хозяйственном плане малоэффективна потому нуждается в совершенствовании.

### **Библиографический список**

1. Аркин В. И., Слостников А. Д., Аркина С. В. Стимулирование инвестиционных проектов с помощью механизма амортизации. М.: ЕЕERC, 2002. 89 с.

2. Звягина Е. М., Зайцева О. А. Влияние налогообложения на конкурентоспособность малого бизнеса // Ученые записки Санкт-Петербургского университета управления и экономики. 2015. № 2. С. 81–89.

3. Кадушкин А., Михайлова Н. Способы амортизации основных фондов: сравнительный анализ // Финансовая газета. 1999. С. 5–6.

4. Кирова Е. А. Методология определения налоговой нагрузки на хозяйствующие субъекты // Финансы. 2005. № 4. С. 56–62.

5. Колпикова Е. В., Румянцева А. Ю. Роль финансовой культуры в управлении предприятием // Экономика и управление. 2012. № 6. С. 69–73.

6. Митрофанова И. А., Татаренко Н. Н. Оценка налоговой нагрузки предприятий: макроэкономический аспект // Молодой ученый. 2012. № 7. С. 107–114.

S. A. Zhutyayeva

## EFFECT OF TAX LOAD FOR INNOVATION

This article discusses some methods of determining the tax burden and measures to stimulate innovation through a system of tax benefits.

**Keywords:** tax load, the tax credit, innovation activity.

Е. М. Звягина, К. Ю. Ищенко

*Санкт-Петербургский университет управления и экономики  
Санкт-Петербург, Россия*

## ПРОБЛЕМА ОЦЕНКИ ИНТЕЛЛЕКТУАЛЬНОГО КАПИТАЛА В БУХГАЛТЕРСКОМ УЧЕТЕ

В статье рассматриваются интеллектуальный капитал с точки зрения бухгалтерского учета. Для этого изучаются различные методы оценки интеллектуального капитала. Далее рассматриваются некоторые проблемы бухгалтерского учета интеллектуального капитала.

**Ключевые слова:** интеллектуальный капитал, человеческий капитал, оценка интеллектуального капитала, нематериальные активы, количественная оценка.

Интеллектуальный капитал — это знания, которые могут быть конвертированы в стоимость, иными словами, это сумма всего того, что знают и какими умениями владеют сотрудники, что формирует конкурентоспособность организации.

На сегодняшний день важно уметь правильно оценивать, эффективно использовать и развивать состояние интеллектуального капитала. Ведь он считается важнейшим компонентом, который определяет рыночную стоимость организации.

Можно сказать, что одними из первых, кто занимался решением проблемы оценки интеллектуального капитала, были Л. Эдвинссон и М. Мэлоун. Главной задачей для них было разработка методики количественной оценки интеллектуального капитала, как внутреннего ресурса организации. По их мнению, интеллектуальным капиталом организации считается обладание знаниями, практическим навыкам, организационными умениями, взаимосвязями с покупателями, а также профессиональной квалификацией. Именно это и обеспечивает организации конкурентоспособные преимущества на рынке. К сожалению, ученые так и не смогли разработать надежные методы оценки интеллектуального капитала.

Также многие другие известные ученые предлагали свои методы оценки интеллектуального капитала. Одни предлагали для оценки интеллектуального капитала взять соотношение рыночной и балансовой стоимости организации, по которому интеллектуальный капитал предполагает разницу между этой величиной, которая берется из финансовых отчетов.

Другие же предлагали для оценки интеллектуального капитала, по их мнению более надежный показатель — отношение рыночной стоимости объекта к стоимости его замены, т. е. если объект будет стоить дешевле, чем его замена, то организации нет смысла инвестировать в аналогичный объект. И наоборот, выгоднее приобрести

новый объект, если его приобретение обойдется организации дешевле. С помощью этой модели можно было бы легко оценить величину интеллектуального капитала для ряда схожих организаций. Однако метод довольно противоречив, учитывая, что эти показатели представляют разные вычислительные процедуры. Можно сказать, что рыночная стоимость это отражение текущей деятельности организации, ее текущее положение, а балансовая стоимость — это стоимость объекта, основных средств организации, внесенные в ее баланс, зафиксированные в балансовой ведомости.

Основные характеристики интеллектуального капитала, из-за которых возникают трудности его оценки:

1. Неопределенность — важнейшее свойство любого процесса создания нового знания, связанное с тем, что процесс зарождения нового знания считается оригинальным, а прошлые события и навык не в состоянии служить надежной основой для его оценки. Значение нового знания станет известна исключительно после опыта его применения.

2. Неделимость — по причине того, что информация неделима, покупателю необходимо приобрести весь блок информации, для того чтобы выделить для себя только самое необходимое.

3. Принципиальная возможность копирования различных элементов интеллектуального капитала с минимальными расходами для имитатора. Знание можно представить как некий товар, его ценность упадет для первоначального владельца в случае копирования имитатором.

Необходимо выделить два основных подхода к оценке интеллектуального капитала:

- затратный;
- доходный.

Суть затратного подхода заключается в учете всех инвестиций в интеллектуальный капитал, этого же подхода придерживаются принципы бухгалтерского учета. Хотя в бухгалтерском учете согласно принятым правилам большая часть инвестиций в интеллектуальный капитал считается больше как текущие расходы, а не инвестиции. Например, расходы на обучение и подготовку кадров либо на проведение исследований. И все же бесспорно, что задача бухгалтерского учета — не оценка рыночной стоимости активов, а предоставление исходной информации, которая делает эту оценку возможной.

Суть доходного подхода заключается в получении экономической выгоды, т. е. прибыли от вложенных инвестиций в какой-либо вид интеллектуального капитала.

Очевидно, что интеллектуальный капитал невозможно оценить путем обычного сложения составляющих его элементов, потому что оценка этих отдельных элементов сама по себе является проблемой.

Можно представить структуру интеллектуально капитала всего из двух основных элементов:

- человеческий капитал, или по-другому «продуктивные» активы, которые, по сути, и создают другие элементы структуры;
- интеллектуальная собственность.

Под человеческим капиталом понимается та часть капитала, которая непосредственно относится к человеку, а на уровне организации к ее трудовым ресурсам. В него входят навыки и знания, творческие способности человека, а также его моральные ценности.

Под интеллектуальной собственностью понимается исключительное право автора, на результат интеллектуальной деятельности закрепленное законом.

Организация владеет интеллектуальным капиталом не полностью, а совместно с наемными работниками, конечно если речь идет о человеческом капитале. А также совместно с потребителями, если речь идет о потребительском капитале [Пострелова, 2013; Оценка интеллектуального капитала...].

Не все активы, которые входят в интеллектуальный капитал, измеримы и признаются как объект бухгалтерского учета, но большая часть интеллектуального капитала не имеет прямой денежной оценки и не признаются в бухгалтерском учете.

Необходимо понимать, что трудности оценки интеллектуального капитала связаны с переходом от отвлеченных нематериальных частей интеллектуального капитала к денежным оценкам. Помимо этого, практически любой метод измерения и оценки имеет свои определенные недостатки. Именно поэтому, использование российскими компаниями зарубежных методов оценки интеллектуального капитала не представляет нужного результата.

Сейчас стоимостная оценка интеллектуального капитала ведется как оценка нематериальных активов согласно с Положением по бухгалтерскому учету ПБУ 14/2007 «Учет нематериальных активов» и правовыми документами, связанными с защитой охраняемых интеллектуальной собственности. Настоящее Положение устанавливает правила формирования в бухгалтерском учете и бухгалтерской отчетности информации о нематериальных активах организаций, которые являются юридическими лицами по законодательству РФ (кроме кредитных организаций и бюджетных учреждений) [ПБУ 14/2007].

В Международных стандартах финансовой отчетности МСФО 38 «Нематериальные активы», к нематериальным активам относятся: патенты; авторские права; лицензии; интеллектуальная собственность; торговые марки, включая бренды и наименования публикаций; кино- и видеofilмы. Гудвилл, разработанный лично организацией, как правило, не признается нематериальным активом, так как он не идентифицируется и нельзя достоверно вычислить его стоимость [МСФО 38].

К сожалению, имеющийся подход к оценке интеллектуального капитала как нематериальных активов и деловой репутации фирмы с применением бухгалтерских отчетов не отражает реальных фактов современной экономики. Потому что, интеллектуальный капитал расширяет понятие нематериальных активов, ведь многие активы не поддаются количественной оценке или не отражаются в стандартах учета. К ним можно отнести те нематериальные активы организации, которые связаны со знаниями работников; результаты НИОКР; те которые отражают наличие организационной инфраструктуры.

По теории Е. Н. Селезнева можно оценивать интеллектуальный капитал по аналогии с оценкой знаний сотрудников организации:

$$J = C_{OP} - C_M,$$

где  $J$  — стоимость интеллектуального капитала;

$C_{OP}$  — рыночная стоимость всех акций организации;

$C_M$  — стоимость материальных активов организации.

Однако эта формула тоже имеет свои недостатки, например:

- судя по формуле получается что стоимость интеллектуального капитала входит в стоимость той доли материальных активов, которые составляют имущественные права (право на владение землей и др.) и приобретаются организацией при ее создании и в процессе роста материальных активов;
- фактически полностью отождествляется интеллектуальный капитал с нематериальными активами организации, так как не выполняется дифференцированной оценки кадрового капитала и маркетинговых активов, к которым относятся торговые марки, логотипы компании, маркетинговые стратегии и концепции продвижения товара и др. [Тугускина, 2010].

Несмотря на то, что ученые давно озадачены нахождением правильного метода оценки интеллектуального капитала, до сих пор никто не знает, как же все-таки его оценивать. Понятно одно, что интеллектуальный капитал, несомненно, должен быть отнесен к нематериальным активам и поэтому его оценка должна осуществляться в соответствии с Положением по бухгалтерскому учету ПБУ 14/2007 «Учет

нематериальных активов», в котором все-таки не находит своего отражения одна из основных составляющих интеллектуального капитала — человеческий капитал.

Подводя итог можно сказать, что, несмотря на наличие разных методов оценки интеллектуального капитала компании, главная проблема оценки этого капитала все еще остро стоит перед руководством организации.

#### **Библиографический список**

1. *Пострелова А. В., Донскова М. В.* Оценка интеллектуального капитала предприятия // Проблемы и перспективы экономики и управления. СПб.: Реноме, 2013. С. 53–56.

2. *Тугускина Г. Н.* Отечественный и зарубежный опыт оценки интеллектуального капитала организации // Креативная экономика. 2010. № 5. С. 50–57.

3. ПБУ 14/2007 «Учет нематериальных активов»: утверждено приказом Минфина России от 27 декабря 2007 г. № 153н.

4. Международный стандарт финансовой отчетности (IAS) 38 «Нематериальные активы»: введен в действие на территории Российской Федерации Приказом Минфина России от 25 ноября 2011 г. № 160н (ред. от 17.12.2014).

**E. M. Zvyagina, K. Y. Ishchenko**

### **THE PROBLEM OF EVALUATION OF INTELLECTUAL CAPITAL IN ACCOUNTING**

The article discusses the intellectual capital from the point of view of accounting. This explores different methods of evaluation of intellectual capital. Further discusses some of the problems of accounting of intellectual capital.

**Keywords:** intellectual capital, human capital, valuation of intellectual capital, intangible assets, quantitative assessment.

**Е. М. Звягина, И. В. Щербакова**

*Санкт-Петербургский университет управления и экономики  
Санкт-Петербург, Россия*

### **ПРОБЛЕМЫ УЧЕТА ИНТЕЛЛЕКТУАЛЬНОГО КАПИТАЛА В БУХГАЛТЕРСКОМ УЧЕТЕ**

В статье рассматриваются интеллектуальный капитал с точки зрения бухгалтерского учета. Для этого изучается структура интеллектуального капитала. Далее рассматриваются некоторые проблемы бухгалтерского учета интеллектуального капитала.

**Ключевые слова:** интеллектуальный капитал, человеческий капитал, структурный капитал, рыночный капитал, нематериальные активы, амортизация, бухгалтерский учет интеллектуального капитала.

Интеллектуальный капитал — категория нематериальная, следовательно, его границы размыты. Бухгалтерский учет точная наука, которая определяет стоимостное выражение всем объектам учета, но можно ли оценить интеллектуальный капитал? И как его учитывают на предприятии? Для этого нам надо разобраться, что же такое интеллектуальный капитал и из чего он состоит.

Интеллектуальный капитал — знания, навыки и производственный опыт конкретных людей и нематериальные активы, включающие патенты, базы данных, программное обеспечение, товарные знаки и др., которые эффективно используют-

ся в целях максимизации прибыли и других экономических и технических результатов. Сумма знаний всех работников компании и/или инструменты организации, увеличивающие совокупность знаний, т. е. все то, что обеспечивает экономическую конкурентоспособность [Корзникова, 2008]. Из определения становится понятно, что в бухгалтерском учете отражается лишь малая часть интеллектуального капитала, называемая нематериальными активами. Как учитывается остальная часть? И как она влияет на предприятие?

Начнем со структуры интеллектуального капитала [Рассел, 2012].

Он состоит из:

- человеческого капитала;
- структурного капитала;
- рыночного (клиентский) капитала.

К человеческому капиталу относят: квалификацию сотрудников, наличие кадрового резерва, контракты с выдающимися специалистами какой либо области, идеи и проекты сотрудников. Человеческий капитал не отражается в составе активов фирмы, так как он фирме не принадлежит. Следовательно, эта часть интеллектуального капитала никак не отражается на бухгалтерских счетах организации. Хотя это обязательный потенциал организации для обеспечения стабильного роста прибыли. Существенные проблемы возникают с учетом инвестиций в человеческий капитал и измерением получаемых результатов. Затраты на обучение персонала и повышение его квалификации по правилам финансового учета следует относить к расходам, а не к инвестициям, хотя с точки зрения управленческого учета их лучше относить именно к инвестициям. Относя человеческий капитал к расходам, результат от расходов не относится на баланс организации. Теоретически эти расходы окупаются работой сотрудника, а в балансе это нигде не указано. То есть с точки зрения бухгалтерского учета затраты на человеческий капитал — это «деньги на ветер». Но практика показывает обратное. Это несоответствие, непродуманность бухгалтерского учета в этой сфере добавляет проблем к этой и так сложной науке. Человеческий капитал это не единственная часть интеллектуального капитала, которая вызывает проблемы с их бухгалтерским учетом.

Части структурного и рыночного капитала в бухгалтерском учете можно объединить. Но сначала следует разобраться, что же представляют эти капиталы в отдельности.

Структурный капитал: права на интеллектуальную собственность, информационные ресурсы, инструкции и методики работы, система организации фирмы, ноу-хау, в принципе отделимые от физических лиц (работников) и от фирмы и т. д.

Рыночным капиталом считаются [Рассел, 2012]: товарные знаки и знаки обслуживания; фирменные наименования; деловая репутация; наличие своих людей в организациях партнерах или клиентах; наличие постоянных покупателей; повторные контракты с клиентами и т. д. Наличие рыночного капитала очень выгодно сказывается на предприятии. Например, гудвил — деловая репутация повышает стоимость самого предприятия [Большой юридический словарь, 2003]. Фирма имеющая хорошую деловую репутацию более привлекательна для инвесторов, клиентов и подрядчиков. Гудвил получается как разность между ценой покупки компании и стоимостью ее чистых активов, т. е. по сути представляет собой наценку за качественную и добросовестную работу предприятия, не связанную ни с одним конкретным объектом, кроме компании в целом.

Товарные знаки или так называемые бренды увеличивают стоимость продукции организации. Клиентов привлекают раскрученные бренды. Но, к сожалению, бухгалтерский учет не учитывает количество постоянных клиентов. Хотя раскрученность бренда отражается на стоимости продукции. Брендированная продукция даже с завода (без наценки магазинов) будет стоить выше, чем та же продукция без товарного знака, хотя издержки выпуска продукции будут те же.

Вернемся к объединению структурного и рыночного капитала в бухгалтерском учете. Их можно отнести к нематериальным активам, но не все нематериальные активы относятся к интеллектуальному капиталу. Они учитываются в бухгалтерском учете на счете 04 «Нематериальные активы».



Рис. 1. Соотношение объектов интеллектуальных ресурсов

Рисунок 1 наглядно демонстрирует долю нематериальных активов в интеллектуальном капитале.

Сложность при поступлении нематериального актива вызывает определение первоначальной стоимости данного актива. Нематериальные активы учитываются по первоначальной стоимости [ПБУ 14/2007], в которую включаются затраты на приобретение, пошлины и всевозможные другие затраты, но в этом и состоит сложность. Структурный и рыночный капиталы не имеют как таковой стандартной оценки, их стоимость может определить только профессионал. В соответствии с ПБУ 14/2007 «Учет нематериальных активов», гл. IV «Амортизация нематериальных активов» [там же, гл. IV] эти средства подлежат амортизации: ежемесячно относятся на себестоимость продукции (работ, услуг) по нормам, которые рассчитывает предприятие исходя их первоначальной стоимости и срока их полезного использования. Второй проблемой учета структурного капитала является определение срока полезного использования. Ведь структурный и рыночный капиталы имеют свойства устаревать, причем это старение не будет последовательно. С изобретением новых программ, изданием законов, внедрением новых методов и с появлением подобных причин структурный и рыночный капиталы могут быстро устареть. В связи с этим возникают еще и проблемы с выведением недоамортизированных нематериальных активов и возмещением убытков от недоиспользуемого потенциала актива. Третья проблема — отсутствуют методические инструменты по оценке и учету «не осязаемых» активов. Например, бухгалтерские методы оценки торговой марки рассматривают ее как актив, теряющий свою стоимость по мере использования, в то время как на деле происходит ровно наоборот — стоимость наращивается. Патенты, лицензии учитываются в бухгалтерской документации в соответствии со стоимостью их регистрации, а не реально стоимостью. Кроме того, происходит ошибочное разделение

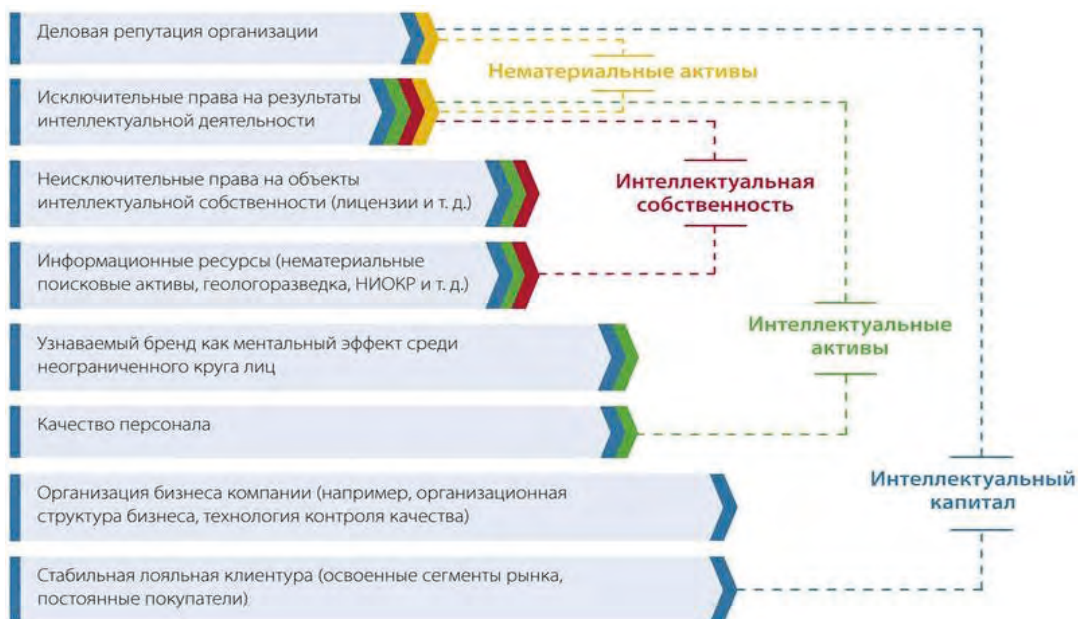

инвестиций и затрат, например расходы на обучение персонала и рекламу считаются затратами, в то время как по сути они являются долгосрочными инвестициями.

Итак, интеллектуальный капитал оценим и может быть принят к учету только частично — на основе нематериальных активов компании; остальные же его компоненты, в особенности такие условные как мотивация персонала, не поддаются оценке. В оценке интеллектуального капитала на сегодняшний день остается огромное количество нерешенных в теории и практике проблем. Человеческий капитал не учитывается на бухгалтерских счетах, но затраты на них принимаются к учету как расходы, а не инвестиции. Структурный и рыночный капиталы, как формы интеллектуального капитала, учитываются по первоначальной стоимости, которую сложно оценить и цена может быть меньше чем рыночная. Также существует сложность начисления амортизации и определении срока полезного использования.

Одним из способов решения данных проблем может стать введение специальной формы-приложения к бухгалтерскому балансу. Оно смогло бы на законодательном уровне определить правила учета интеллектуального капитала на предприятии.

#### **Библиографический список**

1. Большой юридический словарь / А. Я. Сухарев, В. Е. Крутских, А. Я. Сухарева. М.: ИНФРА-М, 2003.
2. *Рассел Дж.* Интеллектуальный капитал. М.: Книга по требованию, 2012.
3. *Корзникова Г. Г.* Менеджмент в образовании: практический курс. М.: Академия, 2008. 288 с. (Сер. «Высшее профессиональное образование».)
4. ПБУ 14/2007 «Учет нематериальных активов»: утверждено приказом Минфина России от 27 декабря 2007 г. № 153н.

**E. M. Zvyagina, I. V. Sherbakova**

### **PROBLEMS OF ACCOUNTING FOR INTELLECTUAL CAPITAL IN ACCOUNTING**

The article discusses the intellectual capital from the point of view of accounting. For this we study the structure of intellectual capital. Further discusses some of the problems of accounting of intellectual capital.

**Keywords:** intellectual capital, human capital, structural capital, market capital, intangible assets, depreciation, accounting of intellectual capital.

**Л. В. Зубова**

*Санкт-Петербургский университет экономики и управления  
Санкт-Петербург, Россия*

### **РОЛЬ ИНТЕЛЛЕКТУАЛЬНОГО КАПИТАЛА В ЭФФЕКТИВНОСТИ И РИСКООУСТОЙЧИВОСТИ ПРЕДПРИНИМАТЕЛЬСКИХ РЕШЕНИЙ**

В статье рассмотрено влияние интеллектуального капитала в эффективности предпринимательских решений в условиях неопределенности и экономической нестабильности. Даны определения конкурентоспособности предпринимательского решения с экономической целесообразной его стоимостью. Обоснована необходимость увязки допустимой рискоустойчивости предпринимательского решения с конкурентоспособностью и эффективностью деятельности на микроуровне как основополагающее направление с развитием интеллектуального капитала. Разработана методика оценки роли экономи-

ческой целесообразности выбора и последующей реализации предпринимательского решения. Показана роль интеллектуального капитала в эффективности и рискоустойчивости предпринимательских решений.

**Ключевые слова:** интеллектуальный капитал, проблемы, анализ, предпринимательские решения, доход, развитие, рискоустойчивость.

В рыночной экономике целевой установкой, стимулом предпринимательской деятельности является извлечение прибыли, стремление к достижению ее максимальной величины в конкретных условиях производства и реализации. Однако предвидеть и тем более гарантировать получение ожидаемого ее значения зачастую очень сложно, поскольку хозяйствующие субъекты в процессе деятельности сталкиваются, с одной стороны, с определенной совокупностью влияющих на нее факторов, которые в той или иной степени поддаются учету, а с другой — с огромным количеством остальных факторов, которые не только невозможно оценить, но порой даже и идентифицировать. Характерной особенностью предпринимательской деятельности является необходимость ее осуществления в условиях неопределенности [Кунин, Зубова, 2015, с. 1023].

Несмотря на то, что интеллектуальный капитал играет значительную роль в повышении эффективности и рискоустойчивости предпринимательских решений, множество таких неучтенных факторов представляют собой условия неопределенности последствий, в которых предприниматели вынуждены использовать имеющийся интеллектуальный капитал для развития своего бизнеса.

С помощью интеллектуального капитала осуществляется процесс принятия решений, который был осознан человечеством одновременно с началом возникновения его сознательной коллективной деятельности. Вслед за возникновением и развитием теории управления возникла и развивалась теория управленческих решений. Характерной особенностью предпринимательской деятельности является необходимость ее осуществления в условиях неопределенности. Неопределенность не позволяет заранее точно и достоверно определить как будущее состояние внешней и внутренней предпринимательской среды на различных временных горизонтах прогнозирования, так и результат принятия того или иного предпринимательского решения. Неопределенность, сопутствующая ведению предпринимательской деятельности, порождается общей неопределенностью окружающего нас мира, присущей всему происходящему в природе и в жизни общества и, вытекающей из принципа неопределенности Гейзенберга. В соответствии с этим основополагающим принципом невозможно заранее точно определить пространственно — временные координаты какого-либо события или явления и, следовательно, происходящие в окружающем нас мире события — случайны и априорно неопределенны.

Развитие человеческой цивилизации на рубеже XX—XXI вв. столкнулось с новыми цивилизационными вызовами, ставящими под угрозу не только достижение тех или иных рубежей развития общества, но и само существование человечества. Обострение опасностей и угроз, связанных с ограниченностью природных ресурсов, порождает проблемы энергетической, продовольственной и экологической безопасности.

Еще древние философы употребляли в своих трудах понятие неопределенности. Окружающий мир они представляли в виде системы определенных предметов и явлений, которые находятся во взаимной обусловленности и связи. Древнегреческие философы пытались объяснить существование и возникновение единичных предметов и явлений с общими началами и сущностями, стремясь представить окружающий мир как основу чего-то единого.

Неопределенность не употреблялась в качестве ясно вычлененного научного понятия. Смысл этого понятия нес категорию возможности и действительности, бытия и небытия, конечности и бесконечности и т. д.

Объективно присущей природе неопределенности, вытекающей из основополагающего принципа неопределенности Гейзенберга, риск присущ всем сферам жизни, причем случайность наступления рискованного события означает невозможность заранее точно определить пространственно-временные координаты его возникновения. Понятия «неопределенность», «предпринимательское решение» и «управленческое решение» тесно связаны друг с другом и являются неотъемлемым атрибутом в условиях экономической нестабильности.

Предприниматель зачастую попадает в такую ситуацию, когда ограничена информация по объему или достоверности, но в которой все-таки необходимо принимать решение, основная суть которых заключается в необходимости ограничения цены риска и максимизации прибыли, что непосредственным образом влияет на изменение собственного капитала [Зубова, 2010, с. 210].

Многие исследователи говорят о невозможности оценки уровня неопределенности предпринимательской деятельности, исключая тем самым возможность более эффективного развития предпринимательства, благодаря снижению рисков ошибочных решений и негативных последствий этих рисков.

Анализ представленного на рис. 1 алгоритма реализации процесса принятия предпринимательского решения с учетом фактора неопределенности, показывает, что этап № 3 — «Определение уровня неопределенности» — является ключевым моментом для принятия предпринимательского решения. От того, с какой достоверностью и с помощью какого инструментария будет произведен детальный анализ сложившейся ситуации с учетом уровня неопределенности, будет зависеть предпринимательское решение и соответственно эффективность его результата после реализации.

Многие исследователи, как мы указывали выше, считают, что невозможно достоверно оценить уровень неопределенности, трактуя каждый по-своему ее определение.

Неопределенность предпринимательской деятельности проявляется в «размытости» представлений об ожидаемых значениях тех или иных показателей или результатов предпринимательской деятельности, причем, чем выше степень «размытости» ожидаемого результата или явления, тем больше неопределенность. Показано, что определенность является вырожденным случаем состояния неопределенности, когда степень «размытости» ожидаемого результата стремится к 0. Обоснован факт вырождения понятия риска в условиях очень сильной неопределенности, когда ожидаемый результат размыт настолько сильно, что его становится невозможно конкретизировать.

Характеризуя процесс принятия предпринимательского решения, следует обратить внимание на необходимость поиска и достижения компромисса между стремлением предпринимателя максимизировать прибыль при желательной минимизации рисков. В этой связи в качестве одной из возможных трактовок уровня неопределенности может выступать вектор, составляющими которого являются (с заданным уровнем доверия) возможный диапазон прибыли и возможный диапазон ущерба, вследствие реализации последствий принятого решения.

Таким образом, принятие предпринимательского решения в условиях неопределенности необходимо совершать после определения уровня неопределенности в условиях характерных для данной ситуации рисков. Только так можно повысить эффективность принятого решения и обеспечить его адекватность существующим условиям предпринимательской деятельности и существующему состоянию предпринимательской среды.

Определение рискоустойчивости предпринимательского решения очень важно, например, с точки зрения оценки и анализа состояния предпринимательской деятельности для дальнейшего ее развития, планирования деятельности и прогнози-

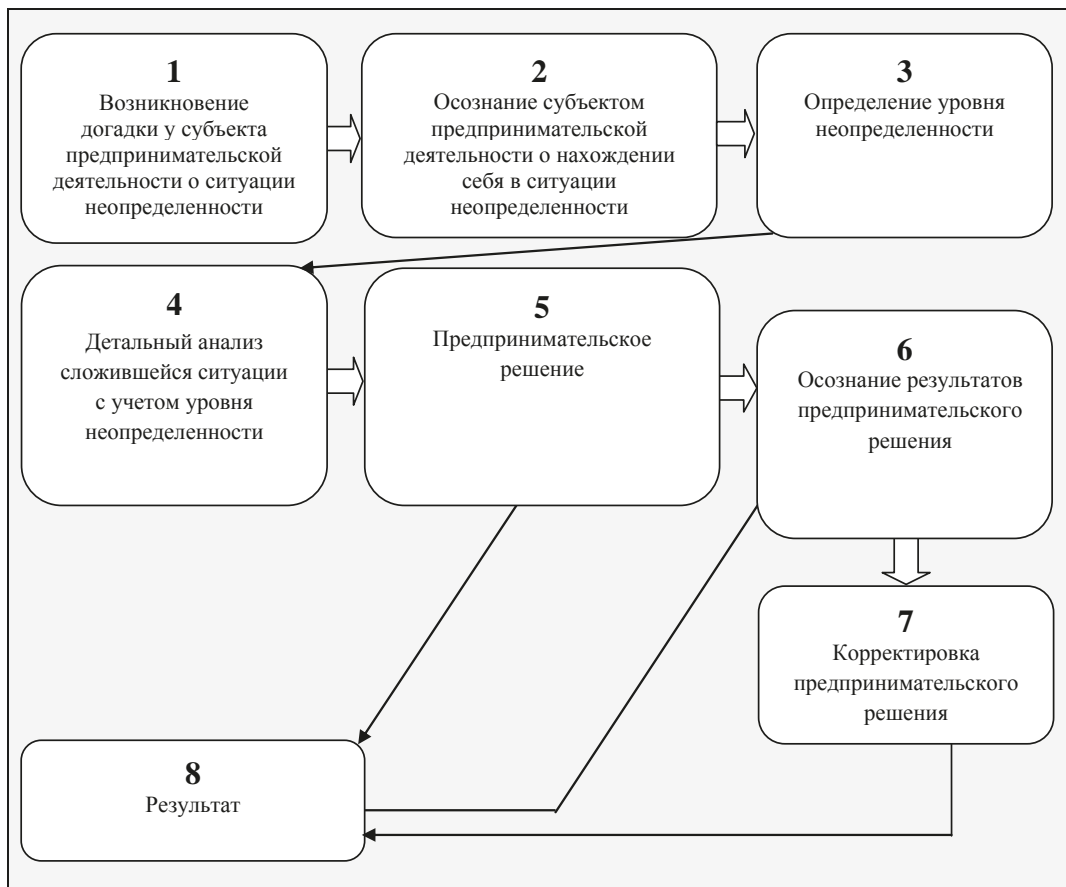

*Рис. 1.* Влияние интеллектуального капитала на алгоритм реализации процесса принятия предпринимательского решения с учетом фактора неопределенности

рования определенных условий. Однако, такая оценка рискоустойчивости предпринимательского решения без связи с конкурентоспособностью и эффективностью деятельности хозяйствующего субъекта локальна, не действенна, носит лишь частный характер, не дает возможности определить влияние рисков на конечные результаты, конечную результативность, не позволяет произвести оценку с позиций комплексного подхода. Поэтому необходима увязка допустимой рискоустойчивости предпринимательского решения с конкурентоспособностью, эффектом и эффективностью деятельности на микроуровне.

*Таблица 1*

**Систематизация этапов алгоритмической структуры субъекта в условиях неопределенности**

№ этапа	Название этапа	Характеристика этапа
1	Возникновение догадки у субъекта предпринимательской деятельности о ситуации неопределенности	Неполнота информации для дальнейших действий
4	Осознание субъектом о его нахождении в условиях неопределенности	Определенность нахождения субъекта в условиях неопределенности
5	Определение уровня неопределенности	Поверхностный анализ сложившейся ситуации

№ этапа	Название этапа	Характеристика этапа
6	Детальный анализ сложившейся ситуации с учетом уровня неопределенности	Оценка и анализа предпринимательских рисков
		Определение уровня неопределенности (размытости диапазона)
7	Предпринимательское решение	Формулирование принятого решения
8	Осознание результатов предпринимательского решения	Оценка эффективности предпринимательского решения
9	Корректировка	Уточнение решения на основе анализа результатов его принятия

*Источник:* составлена автором.

Определение информационной базы принятия предпринимательских решений в условиях неопределенности очень важно для оценки рискоустойчивости предпринимательского решения. Однако обычная оценка рискоустойчивости предпринимательского решения и уровня риска без связи с его конкурентоспособностью и эффективностью деятельности субъекта предпринимательской локальна, не действенна, носит лишь частный характер, не дает возможности определить влияние рисков на конечные результаты принятого решения, конечную результативность, не позволяет произвести оценку с позиций комплексного подхода. Поэтому в информационной базе принятия предпринимательских решений в условиях неопределенности необходима увязка допустимых соответственно цены риска предпринимательского решения, его рискоустойчивости и уровня риска с конкурентоспособностью, эффектом и эффективностью предпринимательского решения на микроуровне.

Считаем необходимым ввести понятия конкурентоспособности предпринимательского решения. Конкурентоспособность предпринимательского решения — это свойство предпринимательского решения выступать на рынке наравне с присутствующими предпринимательскими решениями, результат последствий которого будет не ниже результата предпринимательского решения конкурирующего субъекта или других решений.

Понятие «конкурентоспособность» наряду с другими с другими аналогичными ему по степени обобщения, уровням соподчинения, взаимосвязям и т. п., такими как «полезность», «эффективность», «ценность» и др. являются частными понятиями, конкретными формами выражения общего понятия «результативность».

На основе проведенного обзорного анализа многочисленной отечественной и зарубежной экономической литературы предложено авторское определение конкурентоспособности предпринимательского решения:

Конкурентоспособность (конкурентность) предпринимательского решения — это степень соответствия решения, принятого предпринимателем, как объекта реализации выбора альтернатив однородным предпринимательским решениям.

С методологической и методической точек зрения здесь необходимо подчеркнуть один важнейший аспект: для чего необходимо производить оценку, делать анализ и выявлять условия обеспечения конкурентоспособности предпринимательских решений? Другими словами, с точки зрения научного подхода и прежде всего с позиций эффективности, каковы же роль и назначение конкурентоспособности предпринимательских решений?

Согласно приведенному определению конкурентоспособности предпринимательских решений как степени соответствия, объективно-субъективной оценки удовлетворенности предпринимателя, условно выраженной в стоимостной форме, конечной целевой установкой оценки и анализа конкурентоспособности любого

предпринимательского решения для предпринимателя должна быть следующая: обеспечить как минимум равноконкурентоспособность сравниваемому предпринимательскому решению относительно других имеющихся решений, либо сделать сравниваемое решение более конкурентоспособным посредством управления совокупной стоимостью предпринимательского решения для установления окончательной цены его реализации.

Для предпринимателя важно: как правило, есть определенная выделенная на реализацию предпринимательского решения сумма денег, которую необходимо экономически целесообразно потратить на удовлетворение предпринимательской деятельности. Независимость предпринимателя определяется единством наличием финансовых ресурсов и возможностями выбора и представляет собой свободу принятия решения о реализации того или иного предпринимательского решения или отказа от него вовсе. При выборе большинства предпринимательских решений, за исключением импульсивных, вынужденных и пассивных, предприниматель всякий раз, сознательно или, чаще всего, подсознательно, преодолевает известную «лестницу выбора».

Следовательно, экономическая целесообразность выбора со стороны предпринимателя и принятия решения о его реализации представляет собой как бы отраженную в предпринимательской сфере конкурентоспособность своего решения. По отношению к конкурентоспособности экономическая целесообразность выбора и дальнейшей реализации принятого предпринимательского решения с позиций целого и части представляется именно частным ее моментом, одной из ее составляющих, более простой по наполнению содержания. На наш взгляд, экономическая целесообразность предпринимательского решения может быть определена следующим образом:

Экономическая целесообразность предпринимательского решения — это степень соответствия, субъективно-объективная оценка возможностей удовлетворения предпринимателя в конкретных целевых свойствах результатами последствий предпринимательского решения имеющимся финансовым ресурсам для его дальнейшего функционирования предпринимательской деятельности.

С точки экономической целесообразности предпринимательского решения, реализацию решения выгоднее улучшать, используя достижения научно-технического прогресса, потребительские свойства товаров, услуг, работ, чем завышать совокупной стоимостью предпринимательского решения.

Нами предлагается методика оценки экономической целесообразности выбора и последующей реализации предпринимательского решения предпринимателем, которое может быть алгоритмировано следующим образом;

1. Выбор с целью последующей реализации предпринимательского решения.
2. Определение «фокусных», доминирующих, комплексных, наиболее значимых, обобщающих параметров конкретного предпринимательского решения.
3. Выбор экономических характеристик для выявления экономической целесообразности конкретного предпринимательского решения.
4. Оценка уровня рискоустойчивости выбранного предпринимательского решения ( $\Sigma B_i$ ) и его конкурентоспособности, который заменяется выбранным ( $\Sigma b_i$ ).
5. Определение параметрического индекса ( $I_n$ ):

$$I_n = \frac{\Sigma b_i}{\Sigma B_i}. \quad (1)$$

6. Определение индекса экономического ( $I_э$ ) на примере индекса цены:

$$I_э = I_p = \frac{P_{эц}}{P_{выб}} = \frac{x}{P_{выб}}, \quad (2)$$

где  $p_{эц}$ ,  $p_{выб}$  — соответственно экономически целесообразная выбранная совокупная стоимость заменяемого предпринимательского решения и выбранного предпринимательского решения;

7. Условие экономической целесообразности предпринимательского решения:

$$\mathcal{E}Ц_{т} = \frac{I_n}{I_p} = \frac{I_n}{p_{эц} : p_{выб}} \geq 1. \quad (3)$$

Апробируем предлагаемую методику оценки экономической целесообразности выбора и последующей реализации предпринимательского решения предпринимателем на примере замены предпринимательского решения с одним уровнем рискостойчивости на предпринимательское решение — с другим уровнем рискостойчивости [Зубова, Давыдянц, 2011, с. 24].

**Пример.** Одно предпринимательское решение требует замены на другое вместо него. Характеристики уровней уже оцененных рискостойчивостей предпринимательских решений приведены в табл. 1.

Таблица 1

Основные экономические характеристики сравниваемых предпринимательских решений

Предпринимательское решение	Срок реализации, дней	Уровень рискостойчивости предпринимательского решения, %	Совокупная стоимость решения, тыс. руб.
А	11	87 (или 0,87)	16,07
Б		88 (или 0,88)	17,02

1. Выбрано с целью последующей реализации предпринимательского решения А из-за наименьшей совокупной стоимости предпринимательского решения.

В качестве комплексного, наиболее значимого, обобщающего, наиболее значимого параметра выбран коэффициент уровня рискостойчивости 0,88.

В качестве экономических характеристик для выявления экономической целесообразности выбранного предпринимательского решения выбран ценовой фактор самого решения.

Таким образом, выбор и реализация предпринимательского решения «Б» будет экономически целесообразным, если под эту целевую потребность будет выделена сумма в размере не меньше  $p_{эц} = 16,83$  тыс. руб.

Экономически целесообразное количество предпринимательских решений, которые можно реализовать при наличии финансовых средств в размере  $S = 70$  тыс. руб.

Таким образом, если на развитие собственного капитала с целью «Б» выделено финансовых ресурсов в размере 70 тыс. руб., то суммы хватит лишь на реализацию не более 4 предпринимательских решений с одинаковыми суммами (или 4 этапов, требующих затрат в 70 000 руб.), которое и будет экономически целесообразным.

### Библиографический список

1. Зубова Л. В. Хозяйственные риски в торговом предпринимательстве // Бизнес в законе. 2010. № 03. С. 210–212.

2. Зубова Л. В., Давыдянц Д. Е. Экономическая целесообразность выбора принятия решения покупки товара в условиях неопределенности // Современные проблемы науки и образования. 2015. № 2 [Электронный ресурс]. URL: <http://search.rae.ru/?title=&author=%EA%F3%ED%E8%ED&source=0&mode=search> (дата обращения: 18.09.2015).

3. Зубова Л. В. Оценка и анализ хозяйственных рисков в предпринимательской деятельности: автореф. дис. ... канд. экон. наук. Ставрополь, 2011. 23 с.

4. *Зубова Л. В., Кунин В. А.* Анализ и уточнение категорийно-понятийного аппарата процессов принятия предпринимательских решений // *Современные проблемы науки и образования*. 2015. № 1 [Электронный ресурс]. URL: <http://search.rae.ru/?title=&author=%EA%F3%ED%E8%ED&source=0&mode=search> (дата обращения: 18.09.2015).

5. *Davidians D. E.* definitions of key scientific and generalizing concepts (116 copyright definitions). М.: Miracle, 2015. 72 p.

6. *Kunin V. A., Zubova L. V.* Algorithms to realize the process of decision-ENTERPRISE solutions taking into account factors of uncertainty // *International journal of experimental education*.

7. *Kunin V. A., Zubova L. V.* Relationship uncertainties and risks business // *Research the research of higher school on priority areasments of science and technology (Austria, Vienna-Salz-Burg)*. Quarterly "International journal of experimental education". 2015. No 12. P. 154–160.

L. V. Zubova

## THE ROLE OF INTELLECTUAL CAPITAL IN THE EFFECTIVENESS AND ACCOUSTICAL BUSINESS SOLUTIONS

In this paper, the influence of intellectual capital in the effectiveness of business decisions in conditions of uncertainty and economic instability. The definitions of the competitiveness of business solutions with its economically reasonable price. The necessity of linking valid accoustical business solutions with competitiveness and efficiency at the microlevel as fundamental towards the development of intellectual capital. Methods for estimation of the role of the economic feasibility of the selection and subsequent implementation of business solutions. Shows the role of intellectual capital in the effectiveness and accoustical business decisions.

**Keywords:** intellectual capital, problem, analysis, business decisions, revenue, growth, tolerance.

А. А. Зюськин

*Смоленский институт экономики*

*Санкт-Петербургского университета управления и экономики*

*Смоленск, Россия*

## ПОДХОДЫ К ОЦЕНКЕ ЭФФЕКТИВНОСТИ ИСПОЛЬЗОВАНИЯ ИНФОРМАЦИОННОЙ СИСТЕМЫ УПРАВЛЕНИЯ ПРОЕКТАМИ В ОРГАНИЗАЦИИ

В статье подробно анализируются подходы к оценке эффективности использования информационной системы управления проектами в организации. Определена специфика и сфера применения количественных и качественных методов оценки систем управления проектами.

**Ключевые слова:** управление проектами, информационная система, управленческие решения.

Любая организация имеет потребность в бизнес-процессах, эффективно организованных в условиях конкурентной борьбы и динамизма деловой среды. Важнейшей способностью организации является оперативная реакция на изменения внешней среды. Для этого организация должна обладать фундаментальной основой, обеспечивающей ее целенаправленное и поступательное развитие. В качестве такой основы выступают стратегические цели и миссия организации.



Использование в организации формализованных и отлаженных методов управления проектами позволит ей в решении следующих проблем:

- определение целей оптимизации деятельности организации;
- учет проектных рисков;
- избегание конфликтов;
- контроль исполнения плана;
- анализ фактических показателей;
- внесение своевременной корректировки в ход работ;
- накопление, анализ и использование в дальнейшем опыта реализации проектов;
- принятие обоснованных управленческих решений.

Следовательно, в организации система управления проектами — важнейшая составляющая процесса управления организацией.

Информационная система управления проектами (ИСУП) представляет собой организационно-технологический комплекс методических, технических, программных и информационных средств, направленный на поддержку и повышение эффективности процессов планирования и управления проектами, в основе которого лежит комплекс специализированного программного обеспечения [Попов, 2008].

Система управления проектами включает в себя комплекс методологических, нормативных документов, а также программно-аппаратных решений.

При внедрении единой системы планирования и управления проектами в организации можно существенно повысить эффективность реализации управленческих решений.

Внедрение ИСУП в процесс разработки и принятия управленческих решений в организации позволит:

- регламентировать процедуры управления проектами;
- определять и анализировать эффективность принимаемых управленческих решений;
- применять экономико-математические методы расчета расходования времени, ресурсов проектов;
- разработать систему хранения информации по всем направлениям проекта;
- анализировать влияние изменений в ресурсном обеспечении и финансировании проекта;
- обеспечить структуры контроля оперативной информацией по выполнению работ проекта;
- управлять рисками в процессе реализации проектов;
- обеспечивать контроль по качеству работ на всех этапах реализации проекта;
- выработать систему эффективного контроля по управлению поставками и контрактами при обеспечении проектной деятельности;
- вести архив проектов и накопление знаний.

Эффективность использования ИСУП зависит от различных факторов. Процесс оценки эффективности использования информационной системы управления проектами во многом зависит от правильного выбора критериальных параметров.

Выделяют несколько подходов к оценке эффективности использования ИСУП. Большинство из них основаны на практике внедрения в различные организации (как государственных, коммерческих, так и научных).

Главной проблемой оценки эффективности ИСУП является правильный выбор критериев. Перечень критериев зависит от размеров организации, сферы ее деятельности, уровня сложности проектов и состава системы управления организацией.

Все критерии, показатели и оценки условно можно разделить на две группы:

1. Качественные.
2. Количественные.

Использование количественных критериев и показателей дает прикладную и объективную оценку эффективности внедрения и реализации ИСУП, однако их выбор достаточно ограничен и не показывает общей картины использования проекта.

При количественной оценке эффективности проекта необходимо рассматривать полный набор показателей по всем направлениям проекта.

Оценка эффективности качества проектирования базируется на экспертной оценке критических факторов успеха (КФУ), без выполнения которых невозможна успешная реализация проекта. При этом формализация целей проекта всегда основана на критериях фактора успеха, которые оказывают прямое влияние на эффективность проекта.

Система критических факторов успеха проекта представляет собой эффективный механизм для стратегической оценки проекта в целом, основанный на экспертной оценке.

Данная методика может использоваться несколько раз на этапе реализации проекта. Чаще всего она проводится циклически — через определенные промежутки времени, для более адекватной оценки. Используя опыт успешных проектов, было выявлено несколько определяющих факторов, оказывающих наибольшее влияние на проект.

В соответствии с данной моделью успех проекта зависит от таких факторов, как:

- анализ со стороны высшего руководства — понимание высшим руководством организации важности проекта, готовность обеспечить проекту необходимую поддержку посредством личного участия или делегирования соответствующих полномочий членам команды;
- задачи проекта — исходная ясность миссии проекта, понимание полезности результатов проекта;
- четкое планирование работ — понимание путей достижения целей (за счет каких работ будут достигнуты цели проекта, в какие сроки, какие ресурсы для этого потребуются);
- взаимоотношения с заказчиком предусматривают активную работу с заказчиком при разработке проекта, информирование его о продвижении работ в рамках проекта;
- учет потребительских требований определяет удовлетворенность пользователей результатами проекта, обеспечивает успешную сдачу системы в эксплуатацию;
- наличие необходимых технологий (используемые в проекте технологические решения доступны, надежны, опробованы, осуществляется необходимый контроль их правильного использования);
- наличие подготовленного персонала (подготовленность сотрудников к осуществлению проекта конкретного профиля, готовность провести обучение сотрудников или набор соответствующих специалистов, иногда привлечение консультантов) [Звягинцева].

Количественная оценка эффективности проектной деятельности организации может проводиться методом сравнительного анализа тенденций изменения определенных характеристик:

- отклонения по стоимости проекта — отклонения бюджета проекта, вызванные его перерасходом или недорасходом;
- отклонения в расписании — сдвиги в расписании проекта, вызванные отставанием или опережением работ;
- устранение недостатков, найденных при проверке и оценке качества — оценка эффективности работы команды проекта по устранению недостатков, выявленных в ходе выполнения проекта;

- количество неразрешенных проблем — эффективность реагирования команды проекта на возникающие трудности;
- укомплектованность команды проекта — определение всех участников проекта, а также команды управления проектом [там же].

Потребностям в количественных и качественных оценочных механизмах деятельности организации, а также механизмах опережающего, повседневно-стратегического управления полностью соответствует методология стратегического управления *Balanced Scorecard* — Система Сбалансированных Показателей (ССП).

В рамках СПП организация рассматривается и оценивается в четырех направлениях:

- финансовое состояние (финансовые показатели деятельности организации);
- положение на рынке;
- характеристика внутренних бизнес-процессов (адекватность и эффективность);
- процесс правления персоналом организации.

Для каждого направления вырабатываются ключевые показатели деятельности (например, КПД, Key Performance Indicator — KPI). С помощью подбора таких ключевых показателей деятельности, которые являются, по сути, измерителями достижимости целей, организация получает хорошо сбалансированную картину кратко- и среднесрочных целей, финансовых и нефинансовых показателей деятельности.

Методика КПЭ — инструмент, облегчающий процесс принятия управленческих решений за счет обеспечения руководства полноценной информацией.

Примером обобщенного КПЭ проектной деятельности организации может служить показатель «Проектное отклонение».

Главной особенностью процесса управления проектами в организации является их стандартная структура и стандартные ограничения. Именно эти стандартные ограничения по времени, стоимости реализации проектов и по качеству результатов и могут быть использованы для построения обобщенного показателя, характеризующего деловые процессы проекта через оценку возникающих отклонений.

Расчет значений отклонений осуществляется по специальной шкале, которая позволяет ранжировать отклонения в зависимости от величины потерь, по неэффективному использованию ресурсов.

Для обеспечения полной и достоверной оценки эффективности всех параметров информационной системы управления проектами в организации необходимо сформировать в штатной структуре организации специальную организационную единицу, которая будет призвана решать задачи по созданию и реализации специальных механизмов эффективного управления. Данный инструментарий поможет организации в достижении намеченных стратегических целей, принятии эффективных и оптимальных управленческих решений.

### **Библиографический список**

1. *Попов Ю. И., Яковенко О. В.* Управление проектами: учеб. пособие для вузов. М.: ИНФРА-М, 2008. 208 с.

2. *Звягинцева Ю. А.* Особенности процесса принятия стратегических решений на основе информационных систем правления проектами [Электронный ресурс]. URL: <http://www.orelgiet.ru/docs/almanah/35.pdf> (дата обращения: 20.09.2015).

**A. A. Zyuskin**

## **APPROACHES TO EVALUATING THE EFFECTIVENESS OF THE PROJECT MANAGEMENT SYSTEM IN ORGANIZATION**

The article analyzes in detail the approaches to assessing the effectiveness of the use of the project management system in the organization. The specificity and scope of qualitative and quantitative methods for assessing project management systems.

**Keywords:** project management, information system management solutions.

**Е. С. Ивлева, М. С. Царикаева**

*Санкт-Петербургский университет управления и экономики  
Санкт-Петербург, Россия*

## **СОВРЕМЕННЫЙ РЫНОК ИННОВАЦИЙ: ПРАВОВАЯ И ЭКОНОМИЧЕСКАЯ СОСТАВЛЯЮЩИЕ**

Динамично развивающаяся мировая экономика испытывает постоянную потребность в новых источниках дохода. Исключительные права на интеллектуальную собственность остаются одним из наиболее востребованных инструментов получения прибыли. В международном обмене инновациями участвует большинство стран мира, в том числе и Российская Федерация.

**Ключевые слова:** инновации, интеллектуальная собственность, передача технологий, инновационная деятельность.

Для современной экономики стали характерными следующие тенденции: развитие наукоемких производств, повышение роли человеческого фактора и нематериальных активов, переход на интенсивный тип воспроизводства. В данных условиях роль интеллектуального капитала стремительно возрастает. На сегодняшний день инновации можно отнести к основополагающим факторам экономического роста.

В международном обмене инновациями участвует большинство стран мира, в том числе и Российская Федерация. Степень этого участия определяется в первую очередь экономическим и научно-техническим потенциалом государства. На долю ведущих промышленно развитых стран приходится более 90% мировой торговли объектами интеллектуальной собственности.

Непременными свойствами инноваций являются их новизна, практическая применимость (экономическая обоснованность) и соответствие запросам потребителей. Коммерциализация инноваций возможна лишь в том случае, когда они выступают как товар на рынке и существуют возможности их реализации. В случае, когда инновации не принимают товарной формы (например, если новая техника и технология создается для использования в производственном цикле компании), коммерциализация является лишь потенциальным свойством инновации и может быть реализована в перспективе. Коммерциализация инновации может быть затруднена и в связи с недостаточной эффективностью новой техники и технологии в существующих экономических условиях [Андреева, 2012; Баранчев, 2010].

Современные коммерческие средства передачи интеллектуальной собственности связаны с операциями по торговле научно-техническими знаниями и применяются при продаже технологий изготовления продукции и совершенствования производства. В качестве товаров выступают продукты интеллектуальной деятельности в виде изобретений, ноу-хау, полезных моделей, промышленных образцов, товарных знаков, программного обеспечения, баз данных и др.

При осуществлении торговли научно-техническими знаниями применяют системы различных форм и методов. Наиболее распространенными являются торговля лицензиями, предоставление научно-технических услуг, закупка образцов новой техники за рубежом, совместные предприятия, франчайзинг, лизинг, совместные НИОКР и т. д. Некоммерческие средства передачи технологий преимущественно

относятся к технологическому обмену в широком понимании. Это, например, научно-технические публикации, выставки, ярмарки, конференции, симпозиумы, личные контакты ученых, миграция специалистов, наблюдение и совместная разработка.

Интернационализация коммерческого использования интеллектуальной собственности опосредуется комплексом мер правового характера, принимаемых на международном и национальном уровнях. На международном уровне ключевая роль в области охраны интеллектуальной собственности и торговли ею принадлежит Всемирной организации интеллектуальной собственности (ВОИС). Сегодня ВОИС оказывает содействие подписанию новых международных соглашений и модернизации национальных законодательств, способствует административному сотрудничеству между странами, предоставляет техническую помощь развивающимся странам, облегчает международную защиту изобретений, знаков и промышленных образцов. Благодаря соглашениям, заключенным между членами ВОИС, получил распространение принцип национального режима (или «принцип ассимиляции»), предполагающий предоставление иностранным компаниям-патентовладельцам правовой защиты аналогичной той, которая предоставляется национальным компаниям. Конвенция, учреждающая Всемирную организацию интеллектуальной собственности, является в настоящее время основным инструментом регулирования передачи интеллектуальной собственности на международном уровне [Смитиенко, 2009; WIPO: электронный ресурс].

Примечательно, что ВОИС в значительной степени отражает интересы развивающихся стран-импортеров интеллектуальной собственности. Именно поэтому в 1980-х гг. США и другие развитые страны перенесли всю организационную практику, связанную с вопросами интеллектуальной собственности (в частности, с коммерциализацией интеллектуальной собственности), из ВОИС во ВТО, в рамках которой в 1994 г. было разработано «Соглашение по торговым аспектам прав интеллектуальной собственности» (ТРИПС) [Мэггс, Сергеев, 2000].

Патентное право промышленно развитых и развивающихся стран в большей степени подвержено изменениям, нежели другие институты гражданского права. Эти изменения связаны как с достижениями научно-технического прогресса, так и с экономической политикой государств и отношениями между ними.

Во всех странах мира для передачи прав на интеллектуальную собственность существуют соответствующие нормы и правила. В России они устанавливаются Гражданским кодексом РФ [Гражданский кодекс РФ]. В целом государственное регулирование технологического обмена и других сфер внешней торговли интеллектуальной собственностью в России находится на начальном этапе, что не обеспечивает в полной мере защиту национальных интересов и привлечение иностранных инвестиций [Смитиенко, 2009].

Специфической составляющей регулирования активности инновационных процессов в экономике является рынок инноваций. Он проявляет свои функции через колебания конъюнктуры, селективную поддержку научных идей, инновационных предложений, проектов, коммерциализацию объектов интеллектуальной собственности и институты инновационной инфраструктуры. Рынок инноваций представляет собой совокупность рыночных отношений, возникающих в процессе создания, освоения, передачи и использования технологий, товаров и услуг. Объектом обмена в сфере инновационной деятельности могут быть результаты любой стадии реализации инновационного процесса: фундаментальных и прикладных исследований, освоения, разработки [Шерстобитова, 2009].

Важнейшими условиями возникновения рынка инноваций являются: развитое общественное разделение труда, экономическая обособленность рыночных субъектов, тесная связь с мировой экономикой посредством внешней торговли, реше-

ние проблемы издержек по передаче прав интеллектуальной собственности, а также свобода инновационного предпринимательства [Василевская, 2004].

Состояние инновационного рынка определяется совокупностью следующих факторов-индикаторов:

- мировой порог знаний — служит границей между достижениями и пробелами в общих и специальных знаниях, дает научному сообществу ориентир для дальнейших фундаментальных и прикладных исследований, и обеспечивает базу для целевых прикладных разработок;
- инновационные ресурсы — определяются наличием и доступностью необходимых для инновационной деятельности ресурсов;
- инновационные предприниматели — специфический тип бизнесмена с развитым инновационным потенциалом, выступающего связующим звеном между новаторами и обществом, в частности, сферами производства и потребления;
- поле инновационной активности — очерчивается границами концентрации потенциальных объектов приложения знаний и навыков на соответствующих иерархических уровнях, территориях, в определенных видах деятельности;
- инновационный климат — своеобразная «питательная среда», которая обеспечивает благоприятный фон для взаимодействия всех факторов [<http://eclib.net/>].

Специфика инновационного рынка заключается в следующем:

- высокая интеллектуальная составляющая продукта (знания, информация, опыт);
- товар на рынке инноваций может многократно использоваться, так же часто реализуются не отдельные нововведения, а комплекс технологий единого научно-технического уровня;
- цена на инновации определяется не столько затратами на их создание, сколько потребительской стоимостью и спросом на инновации;
- рынок инноваций имеет большую неопределенность, на него оказывают воздействие циклические факторы с одной стороны, а также состояние научно-технического потенциала и промышленности, торгово-политические условия, реализация инноваций с другой стороны.

Инновационный рынок является организационным, т. е. здесь в качестве и поставщиков, и покупателей выступают преимущественно предприятия и различные учреждения. Экономические субъекты в сфере инновационной деятельности могут выступать потребителями одних инноваций (более низкого уровня) и поставщиками инноваций более высоких уровней.

Огромную важность для распространения новой научно-технической продукции имеют коммуникационные факторы. Высокий уровень информационного обмена, тесные коммуникации способствуют быстрой диффузии инноваций. Активное участие в научно-технических семинарах, симпозиумах, выставках обеспечивают знакомство потребителя с новой продукцией еще до выведения ее на рынок, формируя тем самым инновационный спрос [Шерстобитова, 2009].

Одним из видов хозяйственной деятельности по введению в оборот результатов НИОКР является инновационное посредничество, субъекты которого на основе анализа научно-технических тенденций, рынка объектов интеллектуальной собственности и деловой активности осуществляют координационно-юридическую помощь собственникам новшеств, венчурным фондам и потребителям инновационной продукции в защите интересов и максимизации эффективности их деятельности. Они выступают связующим звеном между всеми участниками рынка, представляя интересы как спроса, так и предложения интеллектуальных продуктов, ускоряют их прохождение по всем этапам инновационного процесса, снижают риски венчурных инвестиций за счет ориентации на спрос, а также налаживают информационные, финансовые, кадровые и материально-технические потоки.

Развитие международного сотрудничества и кооперации в области НИОКР в рамках международных организаций (ОЭСР, ЮНЕСКО, Всемирный банк, Европейский научный фонд и др.) и различных региональных программ приводит к формированию мировых научных сетей, которые позволяют получать информацию о состоянии дел в определенных направлениях исследований, избегать дублирований в работах и создавать различные формы партнерств.

Происходит активизация международного обмена в области интеллектуальной собственности — растет объем иностранного и совместного патентования и лицензионной торговли. В России на долю иностранных заявителей приходится 17% патентов, при этом самый значительный объем патентов — у США, Германии и Украины.

Высокая доля совместного патентования характерна для развивающихся стран и для стран с переходной экономикой, а также для малых стран Западной Европы. В России свыше 40% патентных заявок в Европейскую патентную организацию (ЕПО) подается в соавторстве, по крайней мере, с одним иностранным партнером. Основными партнерами российских заявителей являются США и Германия. С одной стороны, подобное соавторство свидетельствует о вовлеченности российских специалистов в международную кооперацию, но с другой стороны, это партнерство часто объясняется недостаточной материально-технической базой отечественных изобретателей.

Необходимость оптимизации инвестиционных процессов в высокотехнологичных отраслях стимулирует формирование международных технологических альянсов. Участие в них дает ТНК ряд преимуществ: разделение затрат и рисков, проведение согласованной стратегии, возможность отслеживать научные заделы партнеров и доступ к ресурсам знаний другой страны. Снятие антимонопольных ограничений в сфере научного сотрудничества (имевшее место в США) и меры по стимулированию научной кооперации (Европейский Союз) способствовали росту различных форм международных научно-технических союзов.

Сравнительно новой формой научной кооперации является научный аутсорсинг — выполнение НИОКР по контрактам фирмами и университетами, находящимися за рубежом. Наибольшее распространение эта форма получила в разработке программного обеспечения (оффшорное программирование) в таких странах, как Ирландия (17% от мирового рынка) и Индия (44%). Крупнейшие международные компании в области информационно-коммуникационных технологий (такие как *Microsoft, Intel, Google, IBM, HP*) создают свои исследовательские центры в крупных городах России [Булатов, Ливенцев, 2012].

Особое место в международной передаче знаний занимает передача технологий. Эксперты ЮНКТАД определяют категорию «технология» как систематические знания о производстве продукта. К таким знаниям относятся знания об общих физических и химических условиях производства, методах производства, технико-экономической организации производства и управлении им.

Специфика международного технологического обмена обусловлена особенностями объекта обмена — технологии, развитие которой происходит согласно теории жизненного цикла продукта. На ранних стадиях технология обеспечивает ее владельцу существенные преимущества, так как, используя ее, он способен создать продукт, ранее не известный на рынке. Поэтому обмен технологией существенно отличается от обычного товарного обмена: при его осуществлении всегда проявляется стремление владельца технологии защитить или максимально компенсировать те преимущества, которые она ему обеспечивает. Существуют различные каналы обмена технологией, но основные — это торговля патентами, лицензиями и ноу-хау (международные патентно-лицензионные операции) и международная техническая помощь.

Обмен технологией осуществляется не только в рамках международного обмена знаниями, но и через международное движение капитала (в основном, через прямые инвестиции), международную торговлю машинами и оборудованием и международную миграцию рабочей силы. Все это очень затрудняет статистический учет международного обмена технологией [Булатов, Ливенцев, 2012].

В современных условиях правительства различных стран инвестируют огромные средства в научные исследования и инновационную деятельность. Например, Германия на научные исследования и разработки направляет около 2,7% ВВП, США — 2,8%, Япония — около 3,5%, тогда как страны с переходной экономикой тратят значительно меньше: Белоруссия — 0,74% ВВП, Россия — 1,04%. Однако в условиях кризиса мировой экономики на первый план выходит задача повышения эффективности использования средств, выделяемых предприятиям и научным коллективам. В связи с этим приходится столкнуться с понятием экономической эффективности. Для данных целей в странах Европейского союза ежегодно публикуется «Европейское табло инноваций» (European Innovation Scoreboard — EIS) [WIPO: электронный ресурс].

Для измерения уровня инноваций в стране используют Глобальный инновационный индекс, разработанный сообществом Бостонской консалтинговой группой (БКГ), Национальной ассоциацией производителей (НАП) и Институтом Производства (ИП). Национальная ассоциация производителей считает этот показатель «крупнейшим и наиболее всеобъемлющим глобальным индексом своего рода». Оценка Глобального инновационного индекса является частью крупного исследования, в котором рассматриваются коммерческие результаты инновационной деятельности в странах и активность правительств по поощрению и поддержке инновационной деятельности в своей государственной политике. Авторы исследования считают, что экономический рост связан с наличием как инновационного потенциала, так и условий для его воплощения. Поэтому Индекс рассчитывается как взвешенная сумма оценок двух групп показателей: располагаемые ресурсы и условия для проведения инноваций (Innovation Input), и достигнутые практические результаты осуществления инноваций (Innovation Output).

На сегодняшний день лидирующие позиции в рейтинге стран по глобальному индексу инноваций принадлежат Швейцарии, Великобритании, Швеции, Нидерландам, США, Сингапуру, Финляндии и Ирландии, в то время как Россия занимает в нем лишь 48-е место [The Global Innovation Index: электронный ресурс].

Мировые тенденции в области развития технологий, на первый взгляд, кажутся далекими от российской действительности и не оказывающими существенного влияния на деятельность отечественных товаропроизводителей. Однако стремление России стать полноценным членом международной торговой системы вызывает необходимость приводить производимые товары и услуги в соответствие с мировыми требованиями.

Современный рынок инноваций характеризуется жесткой конкуренцией, где все его участники осознают огромное влияние грамотного управления интеллектуальными ресурсами на экономический рост.

Развитие жизнеспособного рынка интеллектуальной собственности на сегодняшний день не представляется возможным без грамотной стратегии национального масштаба. В России формирование эффективной инновационной системы имеет специфический ряд особенностей.

Во-первых, отсутствуют механизмы, направленные на поощрение отечественного предпринимательства к воспроизводству инноваций. К мерам, необходимым для стимулирования этого процесса, относятся: упрощение процедуры получения патентов, популяризация научных разработок отечественных ученых среди предпринимательского сообщества, а также создание благоприятных условий для фирм, применяющих инновации в процессе своей деятельности.



Кроме того, существует объективная необходимость в создании правовой системы, которая будет соответствовать потребностям специалистов в области интеллектуальной собственности. Таких состоявшихся специалистов сегодня насчитывается уже более 3 тыс. человек, и их число непрерывно растет за счет молодых людей, имеющих представление о тенденциях развития мирового рынка. Тем не менее, нет надлежащих условий для реализации их профессиональных возможностей и грамотной законодательной базы, направленной на совершенствование отечественной системы управления инновациями [<http://www.tpp-inform.ru>].

Государственная стратегия интеллектуальной собственности должна послужить интеграционным механизмом объединения усилий значительного потенциала российских ученых, изобретателей и инвесторов. В первую очередь, она должна объединить всех специалистов в сфере ИС с целью минимизации усилий и максимизации результатов при совместном разрешении проблем снижения уровня контрафакции и развития инновационной экономики.

Мировой рынок интеллектуальной собственности в XXI в. приобрел особую роль в развитии процессов глобализации производства на основе применения новых технологий. В результате национальные рынки становятся более открытыми для иностранных участников. Динамично развивающаяся мировая экономика испытывает постоянную потребность в новых источниках получения дохода. Но исключительные права на интеллектуальную собственность остаются одним из наиболее востребованных инструментов получения прибыли. На рынке исключительных прав на результаты интеллектуальной деятельности есть множество проблем, но все они вполне решаемы, что подтверждает положительная динамика его развития.

#### **Библиографический список**

1. *Андреева Л. Н.* Роль инноваций в эффективности производственной деятельности предприятий // Сборник трудов научного общества «Феникс». Вязьма, 2012.
2. *Баранчев В. П.* Управление инновационным бизнесом: обзор актуальных идей. М.: Спутник+, 2010.
3. *Булатов А. С., Ливенцев Н. Н.* Мировая экономика и международные экономические отношения. Изд. с обновлениями. М.: Магистр; ИНФРА-М, 2012. 654 с.
4. *Василевская И. В.* Инновационный менеджмент: учеб. пособие. М.: РИОР, 2004.
5. Гражданский кодекс РФ. Часть четвертая: Федеральный закон от 18 декабря 2006 г. № 230-ФЗ.
6. *Мэггс П. Б., Сергеев А. П.* Интеллектуальная собственность / пер. с англ. Л. А. Нежинской. М.: Юрист, 2000. 396 с.
7. *Смитиенко Б. М.* Международные экономические отношения. 2-е изд. М.: ИНФРА-М, 2009. 528 с. (Высшее образование.)
8. *Шерстобитова Т. И.* Маркетинг инноваций. Пенза: Изд-во ПГУ, 2009. 126 с.
9. WIPO — World Intellectual Property Organization [Электронный ресурс]. URL: <http://www.wipo.int> (дата обращения: 04.10.2015).
10. Innovation Union Scoreboard — European Commission [Электронный ресурс]. URL: <http://ec.europa.eu/> (дата обращения: 04.10.2015).
11. The Global Innovation Index [Электронный ресурс]. URL: [www.globalinnovationindex.org/](http://www.globalinnovationindex.org/) (дата обращения: 04.10.2015).
12. [www.tpp-inform.ru](http://www.tpp-inform.ru).
13. <http://eclib.net/>.

## THE MODERN MARKET OF INNOVATIONS: LEGAL AND ECONOMIC COMPONENTS

Dynamically growing global economy has an increasing need for new sources of income. Exclusive intellectual property rights remain one of the most popular trading tools. In the international exchange of innovation involved the majority of countries, including the Russian Federation.

**Keywords:** innovation, intellectual property, technology transfer, innovative activity.

**Е. С. Ивлева, Н. С. Шашина, Э. С. Шашина**  
*Санкт-Петербургский университет управления и экономики*  
*Санкт-Петербург, Россия*

## ИНОВАЦИОННЫЕ ПОДХОДЫ К ИССЛЕДОВАНИЮ РОЛИ ЧЕЛОВЕЧЕСКОГО КАПИТАЛА В ЭКОНОМИКЕ ПРЕДПРИНИМАТЕЛЬСТВА

В статье рассматриваются проблемы взаимосвязи и взаимозависимости человеческого (прежде всего интеллектуального), экокапитала и институциональные изменения, связанные с экономическим развитием. Авторами определена роль человеческого капитала в моделировании экономического роста. Представлены качественные оценки интеллектуального капитала, определено появление новых сегментов экономики предпринимательства.

**Ключевые слова:** человеческий капитал, инновации, предпринимательство, концепция умного, устойчивого и инклюзивного роста.

В экономической теории исследование проблем функционирования человеческого капитала начинается с построения производственной функции. Мы привычно выделяем факторы: труд, физический капитал, человеческий капитал, природный капитал и др. Исследование интеллектуального капитала в этих рамках связано с категорией человеческого капитала. Роль интеллектуального капитала в экономической, социальной и правовой культуре принципиально меняется с позиций концепций развития экономической системы [Никитина, Шашина, 2014, с. 21–24]. Однако практически все подходы к исследованию предполагают изучение интеллектуального капитала сквозь призму развития человеческого вектора экономики.

В рамках концепции устойчивого развития предполагается решение трех типов задач социо-, эколого-, экономического свойства. Соответственно ограничения относятся к демографии, экономике и экологии. Интересны подходы к исследованию устойчивого развития образования, устойчивого развития здравоохранения и др.

В границах концепции умного, устойчивого и инклюзивного роста предполагается решение четырех типов задач: экономических, экологических, социальных и институциональных [Курушина, 2014, с. 32–37]. Принципиально добавлен параметр — институциональный фактор, что свидетельствуют о новом подходе к экономическому развитию в целом в новой экономической парадигме. Культурные традиции, религия, институты собственности и т. д., оказывают огромное влияние на выбор социо-эколого-экономической политики, определяя целые культурные слои в формировании интеллектуального капитала в целом [Шашина, 2000, с. 10].

Качество интеллектуального капитала обеспечивает возможность приближения к параметрам умного, устойчивого и инклюзивного роста. Приближает решение

задачи эффективного управления развитием человеческого капитала, человеческих ресурсов, экономическим развитием. Позволяет использовать новые методы и управленческие инструменты, расширяет возможности менеджмента. Собственно ограничения относятся к демографии, экономике, экологии, институциональным условиям.

Практически рассматриваем взаимосвязи и взаимозависимости физического, человеческого (прежде всего интеллектуального), экокапитала и институциональные изменения, связанные с экономическим развитием. В данном случае экономический рост рассматривается как изменение функциональных, структурных и институциональных взаимосвязей в обществе на длительных временных интервалах.

Достижение синтетического результата связывается со знаниями, инновациями и полифонией ценностей. Это позволяет рассматривать экономическое развитие с позиций изменения качества в рамках рассматриваемой системы, одновременно делает приближение заявленного умного, устойчивого и инклюзивного результата все более сложным. Ранее мы уже определяли свое отношение к дискуссии по устойчивому развитию [Ивлева, 2015, с. 97].

Следует иметь в виду, что в растущем и взаимосвязанном мире значение неэкономических факторов роста возрастает в разы. Теория экономического развития базируется на исследовании взаимодействия экономических и неэкономических факторов. Она, в связи с этим, обогащается, а теоретические построения и модели переходят на совершенно иной, более высокий уровень, усложняются и социализируются.

К неэкономическим факторам экономического роста отнесем интеллектуальный и экологический капитал. Обратим внимание на длительный период игнорирования этих факторов в моделировании экономического роста. Этот подход объясним с позиций репродуктивного развития и несостоятелен с позиций инновационного роста. Он искажает представления о факторах и условиях, так что неэффективное использование интеллектуального, человеческого капитала, разрушение природной среды представляет собой аномалию экономического результата, продуктивности, когда расходы, связанные с такими решениями иницируют рост валового внутреннего продукта, создавая видимость благополучия в экономике.

В системе национального счетоводства отсутствуют показатели изменения или сохранения природных ресурсов, показатели, включающие количественную компоненту эколого-экономических взаимозависимостей и системных показателей здоровья и жизнедеятельности населения, качественные индикаторы экономического роста. В качестве результатов имеем политику бегства отходов и экологической агрессии.

В моделях экономического развития круг исследуемых динамических связей не включает собственно проблемы интеллектуального капитала. Исследуются: экономический рост, рост населения, обеспеченность продуктами питания, истощение природных ресурсов, состояние окружающей среды.

Качественные оценки интеллектуального капитала выводят его в ранг ведущего с позиций инновационной экономики [Шашина, 2014, с. 423–426].

Многокритериальные оценки в рамках человеческого капитала связаны с расчетом ряда индексов, в той или иной мере учитывающих количественные и качественные изменения.

С 1990 г. начинается история индекса развития человеческого потенциала (ИЧР), который постепенно дополнился индексом гендерного развития, мерой гендерного расширения, индексом гендерного неравенства, индексом бедности человечества. Он является основой для определения социального благополучия в мире, России и регионах. Начиная с 2011-го по 2014 гг. ИЧР в группе стран с высоким уровнем ин-

декса человеческого развития России соответственно составлял: 0,755 (66-е место), 0,788 (55-е место), 0,788 (55-е место), 0,778 (57-е место) [www.gtmarket.ru: электронный ресурс].

Все это подходы к оценке с позиций качества жизни, которые нам представляются более сложными и ценными, одновременно. Сам по себе качественный срез всегда менее представлен в экономических исследованиях — работы по управлению развитием человеческого капитала не исключение.

Концепция социального благополучия, человеческого развития сама по себе является интеллектуальным продуктом, как и собственно ИЧР. Последний позволяет в динамике проследить изменения, связанные с состоянием здоровья населения, доступностью образования, уровнем и качеством жизни.

В наиболее общем виде требуемая нам информация содержится и в базовых индикаторах социального и экологического благополучия: индекс социального благополучия (36 индикаторов) и индекс благополучия экосистемы (более 51 индикатора). Индекс социального благополучия представлен как синтетический показатель, который в части человеческого вектора характеризует, кроме параметров ИЧР, еще: качество населения, уровень богатства, социальные свободы, справедливость распределения ресурсов, уровень социального недовольства и др. Индекс благополучия экосистемы косвенно также характеризует условия развития человеческого капитала, осознание которых заставляет на разных этапах развития создавать интеллектуальные продукты, соответствующие принятой модели роста.

Целый спектр информации дают комбинированные индексы качества жизни. Нам представляется важным подчеркнуть связь в таких расчетах человеческого и природного капиталов, когда экономический рост осуществляется в интересах человека и исследуется человеческий вектор экологии.

Иллюстрацией изменений является и появление новых сегментов экономики предпринимательства, таких как рынок экологически чистых продуктов, средств индивидуальной экологической защиты, на рынке инноваций особо следует обратить внимание на интеллектуальный сегмент, связанный с реализацией патентов и лицензий.

Таким образом, перспективы роста связываются с повышением роли человеческого фактора, способностей и интеллекта, с установлением баланса интересов социальной, экономической и экологической подсистем и развитием институциональной инфраструктуры.

### **Библиографический список**

1. *Ивлева Е. С.* Подходы к исследованию факторов цикличности и устойчивости инновационных преобразований экономики // Модернизация российской экономики. Прогнозы и реальность. СПб.: Изд-во СПбГУЭиЭ, 2015.

2. *Курушина Е. В.* «Умный» рост: институциональные и ментальные трансформации // Экономика и управление. 2014. № 5. С. 32–37.

3. *Никитина И. В., Шашина Н. С.* Инструменты управления инновационным предпринимательством в фармацевтической промышленности // Транспортное дело России. 2014. № 4. С. 21–24.

4. *Шашина Н. С.* Методологические основы институциональных преобразований банковских структур государств рыночной экономики: автореф. дис. ... д-ра экон. наук. СПб.: СПбГУЭФ, 2000.

5. *Шашина Э. С.* Проблемы оценки эффективности деятельности муниципальных служащих // Государство и бизнес: социально-экономическая ответственность в условиях глобализации. СПб.: Изд-во СПбГЭУ, 2014. С. 423–426.

6. [www/http.gtmarket.ru](http://www.gtmarket.ru).

## INNOVATIVE APPROACHES TO THE STUDY OF THE ROLE OF HUMAN CAPITAL IN THE ECONOMY OF ENTREPRENEURSHIP

The article deals with the problem of the relationship and interdependence of the human (primarily intellectual) capital and institutional changes associated with economic development. The authors defined the role of human capital in modeling economic growth. A qualitative evaluation of intellectual capital, determined the emergence of new business segments of the economy.

**Keywords:** human capital, innovation, entrepreneurship, concept of smart, sustainable and inclusive growth.

**В. М. Исаева, М. Е. Федорова**

*Санкт-Петербургский государственный  
электротехнический университет  
Санкт-Петербург, Россия*

## ИЗМЕНЕНИЯ ПРОФЕССИОНАЛЬНОЙ КОМПЕТЕНЦИИ МЕНЕДЖЕРА В УСЛОВИЯХ СТАНОВЛЕНИЯ ИНФОРМАЦИОННОГО ОБЩЕСТВА

В статье рассматриваются основные тенденции развития современного общества и изменения потребностей человека, в связи с переходом на постиндустриальный этап развития. На фоне этого выявляются новые задачи для менеджеров организаций. Предлагаются дополнения к существующей профессиональной компетенции менеджеров, а также способы формирования этой компетенции.

**Ключевые слова:** информационное общество, профессиональные компетенции, менеджер.

Во все времена любой организации нужен был управляющий, человек, который будет задавать путь развития ее деятельности. Он может не владеть специфичной для конкретного предприятия профессией, но должен обладать необходимыми управленческими компетенциями, уметь привлекать к работе необходимых специалистов, выбирать оптимальное направление развития компании или руководимого им подразделения, эффективно планировать производство и реализацию продукции, обеспечивать связь и координацию функциональных подразделений. Деятельность менеджера на сегодняшний день не изменилась, но с каждым коренным переломом в развитии общества, список профессиональных компетенций менеджера изменяется и дополняется новыми навыками и умениями. Менеджер организации должен адаптироваться к изменяющимся потребностям и ценностям людей.

В истории развития цивилизации произошло несколько информационных преобразований общественных отношений из-за кардинальных изменений в сфере обработки информации, это явление получило название «информационная революция». Четвертая информационная революция дала толчок к столь существенным переменам в развитии общества, что для его характеристики появился новый термин — «информационное общество». Специалисты, предложившие этот термин, полагают, что он определяет общество, в котором в избытке циркулирует высокая по качеству и контенту информация, а также есть все необходимые средства для ее хранения, распределения и использования. Информация легко и быстро распространяется по требованиям заинтересованных людей и организаций и выдается им

в привычной для них форме. Стоимость пользования информационными услугами настолько невысока, что они доступны каждому [Семакин, Хеннер, 2012, с. 219].

Увеличение значимости и скорости распространения информации непременно сказываются на всех сферах жизни людей, и, конечно, эти перемены не могут обойти стороной коммерческие организации. Значение менеджмента в реализации современных экономических процессов и потребность рынка в специалистах этой отрасли обуславливают специфику требований к уровню профессиональной подготовки менеджеров, и актуализирует проблему формирования их профессионально-значимых компетенций. Под профессиональными компетенциями менеджера понимается совокупность необходимых для выполнения управленческих обязанностей и/или имеющихся у человека знаний, навыков, способностей, деловых и личностных качеств, поведенческих моделей и отношений к работе, компании и лицам, с которыми взаимодействует менеджер, ориентированные на эффективное выполнение управленческих обязанностей.

Менеджмент на сегодняшний день является фундаментальным элементом системы формирования конкурентных преимуществ и способностей организаций. В современной высококонкурентной бизнес-среде резко возросла потребность предприятий в высококвалифицированных сотрудниках, адаптированных к условиям, диктуемым глобальными информационными процессами в обществе. Согласно профессиональным стандартам, специалисту по «Управлению (руководством) организацией» 5–8 уровней квалификации (из перечня профессиональных стандартов, утвержденных Министерством труда и социальной защиты Российской Федерации в 2010 г.) должен соответствовать следующий набор компетенций, связанных с информационно-коммуникационными технологиями: умение работать с большим объемом информации, синтезировать информацию из множественных источников и транслировать информацию по адекватным информационным каналам [РСПП НАРК..., 2015]. На мой взгляд, этих знаний в скором времени будет недостаточно для оперативного решения проблем, возникающих у организации, так как информационное общество предъявляет более высокие требования к навыкам менеджеров по работе с информационно-коммуникационными технологиями.

Прежде чем предпринять какое-либо действие или принять решение, менеджеру необходимо провести работу по сбору и структуризации информации, ее осмыслению и анализу. Управляющие должны уметь быстро обрабатывать и разбираться в контенте и потоках циркулирующей информации. Менеджеру «нового поколения» необходимо быть коммуникабельным и способным владеть современными информационно-коммуникационными технологиями, навыками компьютерной обработки данных, свободно пользоваться компьютерными сетями, включая Интернет, для доступа к российским и зарубежным источникам информации, уметь грамотно обрабатывать найденную информацию с использованием компьютерных программ, владеть статистическими методами обработки информации, уметь работать с различными типами текстовых редакторов, осуществлять аналитическую обработку информации. Необходимо применять на благо компании растущую скорость распространения информации, мгновенно реагировать на любые изменения ситуации на рынке. Нужно понимать вес и значимость информации в современном мире и уметь это использовать, повышая эффективность управления, определяя приоритетные направления развития компании и улучшая ее финансовое состояние.

Также стоит упомянуть такой актуальный сегодня термин, как «информационная война». Понятие информационной войны может быть применимо не только в контексте международных государственных вопросов, но и в вопросах конкуренции между организациями. И здесь могут пригодиться компетенции менеджера в области информационных технологий. Грамотное использование информации может принести компании существенное конкурентное преимущество на рынке, обеспечить достойную репутацию.

Все вышесказанное выявляет необходимость в формировании среди специалистов-менеджеров с первых стадий обучения в университете информационной компетентности, которая предполагает умение работать с компьютерной техникой, использовать современные программные продукты, привлекать средства информационных технологий для выполнения математических расчетов, обработки данных экспериментов, поиска необходимой информации, осуществления деловых коммуникаций, а также подразумевает рациональную деятельность в области освоения и использования средств информационных технологий.

Исследованиям в области информационной компетентности посвящены работы Н. И. Гендиной, Ю. С. Зубова, С. Д. Каракозова, О. А. Кизика, Н. Х. Насыровой, В. А. Фокеева и других специалистов. Ряд ученых рассматривает информационную компетентность как составляющую профессиональной компетентности (Б. С. Гершунский, В. В. Шапкин, Н. Х. Насырова, О. А. Кизик, Т. А. Гудкова). Ряд исследователей: Н. И. Гендина, Н. И. Колкова, Г. А. Стародубова, И. Л. Скипор, Ю. С. Зубов, В. А. Фокеев, С. Д. Каракозов категорию «информационная компетентность» рассматривают во взаимосвязи с категориями «компьютерная грамотность», «информационная культура», характеризующими уровень развития личности. Евладова Н.В. характеризует информационную компетентность как «интегральное качество личности, характеризующее умение решать проблемы и типичные задачи, возникающие в реальных жизненных ситуациях, с использованием современных информационных технологий для достижения профессионально значимых целей». Авторы подчеркивают, что информационная компетентность имеет внутреннюю логику развития, к ее задачам относят обогащение знаниями и умениями из области информатики и информационно-коммуникационных технологий, развитие коммуникативных, интеллектуальных способностей, осуществление интерактивного диалога в едином информационном пространстве. Таким образом, информационную компетентность рассматривают, с одной стороны, как составляющую профессиональной компетентности, а с другой стороны, как составляющую информационной культуры личности. Проведенный анализ показывает, что понятие информационной компетентности на сегодняшний день не является однозначно определенным.

Вместе с тем анализ различных вариантов развития информационной компетентности, представленных в литературе, позволяет сделать вывод о том, что сложный процесс формирования информационной компетентности в основном подменяется монодисциплинарным подходом и сводится к обучению работе с аппаратным и программным обеспечением компьютера, динамическому чтению, основам исследовательской деятельности, алгоритмам поиска в традиционных или электронных каталогах и другим подобным дисциплинам. Тем не менее, изолированность и автономность данных подходов не обеспечивает достижение главной цели — формирования информационной компетентности личности.

В связи с этим имеют место противоречия между востребованностью менеджеров для современного производства, имеющих высокий уровень информационной компетентности и недостаточной их подготовкой к этому в системе профессионального образования, необходимостью целенаправленного формирования информационной компетентности у будущих менеджеров и недостаточной разработанностью этой проблемы в научно-методических исследованиях [Карпеченко, 2012, с. 55].

Для формирования информационной компетентности менеджера необходимо структурирование процесса обучения, направленное на развитие в личности потребности в самостоятельной переработке информации, формирование навыков поиска, отбора, творческого переосмысления необходимой информации, — это позволит студенту-менеджеру в дальнейшем эффективно осуществлять свою профессиональную деятельность.

Анализ научных исследований по проблеме разработки и функционирования педагогических систем и современные тенденции глобальной информатизации общества обуславливают определение в качестве основных принципов построения педагогической системы формирования информационной компетентности менеджера принцип профессиональной направленности и принцип информатизации образовательного процесса. Принцип профессиональной направленности предполагает создание в системе образования специалистов-менеджеров подготовки к активному участию в профессиональной деятельности в соответствии с личными интересами и общественными потребностями. Реализация второго принципа предполагает процесс обеспечения сферы образования методологией и практикой разработки и оптимального использования современных средств информационных компьютерных технологий, а также определение комплекса информационных технологий, позволяющего сформировать информационно-профессиональную компетентность менеджера в высшем учебном заведении [Краевский, Хуторской, 2003, с. 3–10].

От высшего профессионального образования требуется подготовка самостоятельно мыслящих, ответственно действующих и социально активных молодых специалистов, обладающих высоким уровнем информационной компетентности. Высшая школа должна обеспечивать не только профессиональную подготовку, но и развитие информационной компетентности студентов. Формирование информационно-коммуникационной компетентности у студентов вуза — это сложная задача, системного решения которой в сфере вузовского образования до конца еще не найдено. Для ее решения необходимы специальные научно-педагогические исследования и значительная организационно-методическая перестройка образовательного процесса в вузе.

Формирование информационно-коммуникационной компетентности выпускников на уровне требований информационного общества должно происходить за счет системного внедрения и активного использования ИКТ в учебном процессе для осуществления контроля знаний и организации самостоятельной деятельности студентов, а также с помощью использования качественно нового технического оснащения учебного заведения средствами ИКТ. Информационные технологии в педагогической системе должны являться инструментами процесса овладения информацией, процесса познания, результатом которого является получение знания.

Правильно организованная образовательная среда с использованием информационно-коммуникационных технологий обеспечит подготовку конкурентоспособных специалистов, обладающих качественно новым уровнем информационно-коммуникационной компетентности и способными за счет полученных знаний и навыков повысить эффективность управления организацией и ускорить процесс обмена информацией не только во внутренней среде компании, но и во взаимодействии с внешней средой.

Таким образом, переход общества на новый этап развития предъявляет новые требования к профессии менеджера организации, предлагает новые задачи, для решения которых необходимо владеть комплексом знаний об информационных процессах и технологиях. Профессии менеджера для эффективного управления организацией необходимо подстроиться под изменяющийся мир и добавить в перечень существующих профессионально-значимых качеств ряд новых, соответствующих современным мировым тенденциям. Формирование в специалистах-менеджерах предлагаемой мною информационной компетентности, а также пополнение навыками этой компетентности перечня профессиональных стандартов по профессии «Управление (руководство) организацией» должно привести к улучшению качества управления организацией в целом. Повышение значимости использования информационно-коммуникационных технологий в процессе обучения специалистов-менеджеров повлечет за собой поколение управленцев компетентных в области ИКТ,



обладающих всеми навыками по работе с информацией, готовых оперативно решать возникающие проблемы и эффективно координировать деятельность внутри организации.

#### **Библиографический список**

1. *Ахметзянова Г. Н.* К проблеме формирования иноязычной коммуникативной компетентности бакалавров в техническом вузе // Вестник Казанского технологического университета. Казань: Изд-во КНИТУ, 2014. С. 251–252.

2. *Карпеченко А. С.* Формирование информационной компетентности современного менеджера. Калуга, 2012. 180 с.

3. *Краевский В. В., Хуторской А. В.* Предметное и общепредметное в образовательных стандартах // Педагогика. М., 2003. С. 3–10.

4. Российский союз промышленников и предпринимателей. Национальное агентство развития квалификаций (РСПП НАРК) — информационный портал, посвященный организации работ по развитию современной национальной системы квалификаций [Электронный ресурс]. URL: <http://www.nark-rspp.ru/> (дата обращения: 23.09.2015).

5. *Семакин И. Г., Хеннер Е. К.* Информатика и ИКТ. М., 2012. 246 с.

6. Финам — информационный портал, посвященный финансовым новостям [Электронный ресурс]. URL: <http://fnam.info/> (дата обращения: 20.09.2015).

V. M. Isaeva, M. E. Fedorova

### **THE MAIN CHANGES OF PROFESSIONAL COMPETENCE OF MANAGERS IN THE CONDITIONS OF INFORMATIONAL SOCIETY**

In the article examines the main trends of modern society and new needs of people. Against this background, identifies new challenges for managers of organizations, proposes some additions to the existing competence of manager and methods of forming this competence.

**Keywords:** informational society, professional competences, manager.

**Г. В. Калинина, И. В. Лучкова**  
*Рязанский институт экономики*

*Санкт-Петербургского университета управления и экономики*  
*Рязань, Россия*

### **ОТРАЖЕНИЕ ЗАТРАТ НА ИНТЕЛЛЕКТУАЛЬНЫЙ КАПИТАЛ В УПРАВЛЕНЧЕСКОМ УЧЕТЕ**

В статье рассматривается человеческий капитал как составная часть интеллектуального капитала; определяются затраты на человеческий капитал; даются рекомендации по отражению затрат на персонал в системе управленческого учета.

**Ключевые слова:** интеллектуальный капитал, затраты на персонал, управленческий учет.

Главной целью деятельности любого предприятия является получение прибыли. Каждый руководитель при оценке перспектив деятельности предприятия исходит как из стоимости имущества предприятия, так и его конкурентных преимуществ. В современных условиях наиболее перспективным конкурентным преимуществом является интеллектуальный капитал предприятия. Интеллектуальный капитал представляет собой неосозаемые (нематериальные) активы, способные принести

либо уже приносящие, прибыль или пользу его обладателю. Определение структуры интеллектуального капитала нашло отражение в работах Эдвинсона, Хаанса и Ловендаля, Брукинга, Салливана и Ал-Али.

В соответствии с моделью Т. Стюарта модель интеллектуального капитала включает в себя человеческий, клиентский и структурный капитал. Ал-Али описывает составляющие данной модели следующим образом: «Человеческий капитал включает компетенции работников, навыки, умственные способности и скрытое знание. Клиентский капитал включает отношения с покупателями, обратную связь, вклад в отношении продукта/услуги, предложения, опыт и скрытое знание. „Покупатель“ определяется в широком смысле, чтобы включить поставщиков, дистрибьюторов и других игроков, которые могут вносить вклад в цепочку создания стоимости. Структурный капитал — это знания организации, содержащиеся в базах данных, практиках, ноу-хау и культуре. Он обозначает все возможности организации, которые позволяют ей реагировать на вызовы рынка и удовлетворять потребности рынка».

Элементы модели интеллектуального капитала тесно взаимосвязаны между собой, однако первичным является человеческий капитал, который определяет потенциал предприятия. При этом в бухгалтерском учете человеческий капитал рассматривается как часть себестоимости продукции, а значит — расходы. Однако, для поддержания доходности организации, принятия объективных управленческих решений, человеческий капитал целесообразнее учитывать как активы.

В мировой практике все больше ученых настаивают на учете человеческих ресурсов в составе активов. Выделяют три основных критерия признания человеческих ресурсов как актива: потенциальная будущая выгода, наличие прав владения или контроля со стороны хозяйствующего субъекта, измеримость в денежном выражении. Даная трактовка активов содержится и в принципах МСФО.

Учет квалифицированного персонала в составе нематериальных активов в рамках РСБУ невозможно. Согласно Положению по бухгалтерскому учету «Учет нематериальных активов» утвержденному Приказом Минфина РФ от 27 декабря 2007 г. № 153н «Об утверждении Положения по бухгалтерскому учету «Учет нематериальных активов» (ПБУ 14/2007)» интеллектуальные и деловые качества персонала не являются нематериальными активами. А ведь именно стоимость этих качеств и будет составлять человеческий капитал организации.

Таким образом, отражение информации о человеческих ресурсах предприятия в рамках финансового учета не представляется возможным. Решение данной проблемы допустимо в рамках управленческого учета предприятия, который формирует информацию руководству для принятия управленческих решений. В системе управленческого учета Человеческий капитал целесообразно рассматривать с двух позиций. Первая связана со стоимостью персонала, оценкой его профессионального и творческого потенциала при найме. Вторая — непосредственно с затратами по найму и содержанию персонала.

Для оценки стоимости персонала выделяют четыре группы методов:

- 1) методы прямого измерения;
- 2) методы рыночной капитализации;
- 3) методы отдачи на активы;
- 4) методы подсчета очков.

При формировании интегрированной системы управленческого учета отражение стоимости персонала, произведенное выбранным и закрепленным в учетной политике методом, целесообразно производить на забалансовых счетах. Для этих целей может быть открыт счет 020 «Стоимость человеческого капитала». По дебету забалансового счета будет отражаться оценка принятого и работающего работника организации, по кредиту — оценка работника организации при выбытии. В течение периода работы работника его оценка может повышаться или понижаться по объек-

тивными причинам, таким как повышение квалификации, систематическая непунктуальность и т. д.

В основу системы управленческого учета человеческих ресурсов как части интеллектуального капитала логично положить концепцию М. Портера, которая выделяет четыре стадии жизненного цикла системы: зарождение, рост, зрелость и спад. Адаптация концепции Портера к затратам на персонал, позволяет выделить следующие группы затрат: затраты на приобретение персонала; затраты на содержание персонала; затраты на развитие персонала; затраты на выбытие персонала.

Для отражения затрат на персонал в интегрированной системе управленческого учета возможно использование свободного счета бухгалтерского учета 30 «Затраты на персонал» в III разделе плана счетов «Затраты на производство». Счет по отношению к балансу будет являться активным счетом. К счету 30 «Затраты на персонал» рекомендуется открытие субсчетов:

- 30.1 «Приобретение персонала»;
- 30.2 «Содержание персонала»;
- 30.3 «Развитие персонала»;
- 30.4 «Выбытие персонала».

Для отражения затрат по каждому субсчету необходимо понимать момент их возникновения, а также состав и целевую направленность. Субсчет 30.1 «Приобретение персонала» предназначен для группировки затрат по набору персонала. К таким затратам относятся затраты на подготовку спецификаций и объявлений; затраты на рекламу; отсев заявлений, интервьюирование и переписка с заявителями; отборочные тесты и др. При этом в управленческом учете будут формироваться корреспонденции Дт 30.1 Кт 76, 10 и др. Затраты данного этапа являются вложениями, которые должны будут окупиться в процессе работы персонала. Их списание может быть предусмотрено на счета учета затрат по месту работы нанятого работника, либо сразу в полном объеме в первый месяц его работы, либо равными долями в течение определенного периода: Дт 20, 23, 25, 26, 29, 44 Кт 30.1.

Субсчет 30.2 «Содержание персонала» предназначен для группировки затрат на оплату труда. При этом следует учесть, что на данном субсчете следует отражать как затраты связанные с начислением заработной платы, премиальных и др. выплат работнику, так и суммы отчислений в фонды социального страхования и обеспечения. В связи с этим рекомендуется открытие аналитических счетов:

- 30.2.1 «Выплаты работнику»;
- 30.2.2 «Отчисления во внебюджетные фонды».

Корреспонденции по начислению заработной платы и других выплат работнику будут иметь вид: Дт 30.2.1 Кт 70. Корреспонденции по начислению взносов во внебюджетные фонды: Дт 30.2.2 Кт 69. Заккрытие аналитических счетов будет производиться на счета учета затрат в текущем периоде корреспонденциями Дт 20, 23, 25, 26, 29, 44 Кт 30.2.1, 30.2.2.

Субсчет 30.3 «Развитие персонала» предназначен для группировки затрат на обучение и повышение квалификации. Следует заметить, что эти затраты будут дублироваться при их отражении в учете, так как на балансовых счетах приводят к увеличению затрат, а на забалансовых счетах — увеличению стоимости персонала. В зависимости от варианта обучения затраты будут отражаться Дт 30.3 Кт 76 (60) — при обучении вне организации; Дт 30.3 Кт 70, 69, 10 и т. д. — при обучении внутри организации своими наставниками и т. п. Списание затрат может осуществляться аналогично субсчету 30.1.

Субсчет 30.4 «Выбытие персонала» предназначен для группировки затрат при увольнении. К таким затратам следует отнести установленные государством выплаты за сокращение штатов и др.

Таким образом, все затраты на персонал в конечном счете группируются на счетах учета затрат, что соответствует требованиям финансового учета. Выделение счета 30 «Затраты на персонал» способствует повышению аналитичности бухгалтерского учета, направлен на детализацию затрат и их отслеживание по местам возникновения. Углубление аналитики путем развития субсчетов позволит направлено на принятие решений по управлению затратами на персонал, их оптимизации. Забалансовый счет 020 «Стоимость человеческого капитала» позволит оценить интеллектуальный капитал организации и его изменение.

Человеческие ресурсы представляют собой составную часть производственных ресурсов организации, контролируемых на основе административной ответственности, в формирование и развитие которых осуществляются вложения с целью получения от них будущих экономических выгод. Развитие концепции интеллектуального капитала способствует формированию конкурентных преимуществ с оценкой работоспособности организации.

#### **Библиографический список**

1. *Дубовкин П. О.* Роль составляющих интеллектуального капитала на разных этапах развития отрасли // Креативная экономика. 2009. № 6. С. 13–20.
2. *Иванова Н. О.* Сравнительный анализ подходов к трактовке понятия «интеллектуальный капитал» // Наука и образование в современной конкурентной среде: материалы МНПК. Ч. III. М., 2014. С. 148–153.
3. *Курочкина Е. Н.* Балльно-рейтинговая оценка эффективности деятельности служащих ГУ Центрального Банка России // Актуальные проблемы экономики современной России: сборник научных трудов / под ред. А. А. Оводенко. СПб.: Изд-во ГУАП, 2012. 266 с.
4. *Портнер М. Е.* Конкурентная стратегия: методика анализа отраслей и конкурентов / пер. с англ. М.: Альпина Бизнес Букс, 2005. 454 с.

**G. V. Kalinina, I. V. Luchkova**

### **CONVENTIONAL COSTING OF INTELLECTUAL CAPITAL IN MANAGEMENT ACCOUNTING**

In the article Human capital assets are deemed as a part of intellectual capital; expenses on human capital assets are defined; references on conventional costing of personnel expenses in management accounting are given.

**Keywords:** intellectual capital, management accounting, personnel expenses.

**Г. В. Калинина**

*Рязанский институт экономики  
Санкт-Петербургского университета управления и экономики  
Рязань, Россия*

**Т. И. Шурикова**

*Рязанский государственный университет им. С. А. Есенина  
Рязань, Россия*

### **ИНТЕЛЛЕКТУАЛЬНЫЙ КАПИТАЛ КАК СОВРЕМЕННЫЙ РЕСУРС ПРЕДПРИЯТИЯ**

В данной статье рассматривается структура интеллектуального капитала и приводится взаимосвязь его составляющих. Раскрывается значение данного ресурса для предприятия. Также перечисляется ряд проблем и предлагаются пути их решения.

**Ключевые слова:** интеллектуальный капитал, человеческий капитал, ресурс предприятия, проблемы.

В век экономики, основанной на знаниях, информация приобретает особое значение. Сегодня наличие у организации конкурентных преимуществ определяется за счет темпа роста производительности и увеличения стоимости компании. Перспектива развития любого предприятия зависит не только от традиционных факторов производства (труд, земля капитал, предпринимательские способности), но и от совокупности знаний всех работников компании, т. е. от так называемого интеллектуального капитала.

В экономической литературе данное явление не существует самостоятельно, что подтверждается невозможностью его измерения.

Выделяют следующие составные части интеллектуального капитала:

1. Человеческий капитал в виде знаний, опыта, навыков, способностей к нововведениям, философии фирмы, ее внутренних ценностей.

2. Структурный капитал, включающий патенты, лицензии, торговые марки, организационную структуру, базы данных, электронные сети.

Первый компонент или так называемый человеческий капитал — это совокупность индивидуальных способностей и достоинств индивидуума. Однако этот индивидуальный капитал реализуется преимущественно тогда, когда он становится частью интеллектуального капитала предприятия [Калина, 2011].

Сущность человеческого капитала состоит в том, что он покидает организацию вместе со специалистом, так как является его неотделимой частью, в отличие от структурного капитала, который составляет информационную базу предприятия.

Структурный капитал рассматривается как способность предприятия управлять своей организационной структурой, адаптироваться к условиям рынка и одновременно вносить коррективы с целью достижения высоких результатов.

Все составляющие интеллектуального капитала взаимосвязаны между собой и взаимодействуют друг с другом. Преобразование человеческого капитала в положительную сторону способствует благоприятному изменению структурного. Таким образом, интеллектуальный капитал обеспечивает высокую конкурентоспособность и повышает стоимость компании.

На сегодняшний день интеллектуальный капитал предприятия это не только главный фактор производства, но и важный элемент, определяющий его рыночную стоимость.

Стоит подчеркнуть, что российское законодательство определило зону ответственности за копирование или похищение интеллектуальной собственности компании. На сегодняшний день эти отношения регулируются VII разделом Гражданского кодекса РФ. Это обусловлено тем, что интеллектуальный капитал причислен к нематериальным активам и обладает ценностью в век информации и технологии. Его исследованием занимаются такие науки как: бухгалтерский учет, менеджмент, финансовый учет и др. Данная необходимость продиктована экономической значимостью, т. е. прибылью которую он способен приносить организации.

Однако рассмотрение интеллектуального капитала как фактора хозяйственной жизни ведет к ряду проблем, которые возникают на пути привлечения и формирования у организации этого современного ресурса.

Первая задача касается привлечения и отбора соответствующих работников в организацию, так как индивид является обладателем человеческого капитала. Принимая во внимание тот факт, что на рост производительности труда влияет здоровье и психологическое состояние работника, то для рационального использования его способностей необходимо создание соответствующих условий, а именно обеспечение не только разумной нагрузкой, но отдыхом и, а также охрана его жизни и здоровья.

Вторая проблема связана с устареванием знаний и навыков индивидуума. Сегодня прогресс не стоит на месте каждый день появляются новые технологии и новое оборудование. Инвестиции в науку и образование создают условия для качественно-го прорыва к новым открытиям и их практического использования. Еще каких-то 15 лет назад люди не пользовались компьютерами, Skype и Интернетом, однако сегодня этими навыками обладает почти каждый человек. Учитывая факт того что, прежние знания обесцениваются, появляется потребность в обучении, самосовершенствовании, повышении квалификации и обновлении имеющихся знаний.

Данная работа подразумевает не только денежные вложения человека, но и так, же определенную долю свободного времени. Главное отличие человеческого капитала от материального, состоит в том, что индивид может накапливать и улучшать свои знания и способности.

Наконец, третья проблема относится к доступности информации и развитость системы знаний. Главное положение тут занимает формирование и координирование учебного процесса, создание условий для качества образования, разработка сетей знаний, простота и понятность информационных ресурсов. Для удержания и формирования лояльности сотрудников, необходимо использовать и подбирать наиболее приемлемые и улучшенные программы, которые будут доступны организации и понятны пользователям.

Уровень решения приведенных задач способствует повышению положительного эффекта от использования интеллектуального капитала компании.

Что бы ни допускать ошибок уже на этапе отбора, необходимо провести комплексную оценку нанимаемого персонала. Данную процедуру проводит HR-менеджер и непосредственный руководитель, вначале с помощью тестирования и изучения данных анкеты, а затем через собеседование или интервью. Если кандидат благополучно прошел, все испытания и был принят в организацию, то его знания, навыки и опыт становятся частью интеллектуального капитала компании. Но недостаточно просто утвердить сотрудника на должность необходимо создавать и поддерживать условия его постоянного и непрерывного развития.

Показателем динамики человеческого капитала является высокая степень преданности сотрудников своей организации. Существует большое количество вариантов данного вида деятельности. Одним из них является вовлечение персонала в процесс управления и принятие решений. По исследованиям западных специалистов, даже самые простые формы вовлечения сотрудников в процессы обсуждения и принятия решений в фирме приводят к росту удовлетворенности работой, повышают критическое отношение к конфликтам [Емельянов, Поварницына, 1998].

Второй инструмент формирования у работника чувства преданности организации это его участие в получении и распределении прибыли в компании. Существует много различных вариантов данной задачи, но наиболее продуктивный — участие персонала в собственности. Суть данного принципа в том что, сотрудник становится акционером компании и рассматривает свои успехи как успехи организации, так как она фактически предлежит ему. Еще один вариант это делегирование полномочий. Для успешной реализации этого инструмента нужно, что бы у работника было четкое представление о границах своей ответственности и о результатах, которые от него хотят получить.

Для достижения максимального эффекта от раскрытия способностей сотрудника используют мотивацию и стимулирование персонала. Преимущественно от них зависит степень удовлетворенности работника трудом.

С помощью проведения различных психологических методов и исследований, направленных на выявление и изучение потребностей работников, а также мотивов их деятельности, можно сложить полноценную картину о целях и стремлениях работника. Одним из ключевых направлений в системе повышения эффективности

интеллектуального капитала выступает обучение и повышение квалификации сотрудников.

Чтобы своевременно реагировать на внешние изменения, необходимо постоянно развивать свой персонал, так как это способствует инновациям и генерированию новых идей. Повышение квалификации облегчает процесс поиска хороших специалистов, уменьшается текучесть кадров, внедрение новых технологий, улучшение характера производимой продукции и услуг, что является сильным конкурентным преимуществом.

Обучение играет важную роль в совершенствовании человеческого капитала. Оно направленно на передачу и усвоение опыта и ценных знаний, а также формирование интеллектуального капитала. Примером таких программ могут выступать ротация кадров, деловые игры, разбор практических ситуаций.

Процесс обучения, система мотивации, совершенствование профессиональных навыков работников, степень преданности организации способствуют усилению конкурентоспособности и достижению положительного экономического эффекта, а также росту интеллектуального капитала компании.

Основу любой организации составляют не идеи и технологии, а люди. Почти большинство составляющих интеллектуального капитала приобретает ценность и способность приносить доход, только когда находится во взаимодействии с работником, поэтому человеческий фактор на сегодняшний день имеет особый статус. Если раньше конкурентными преимуществами были природные ресурсы и сырье, то сегодня гарантией достижения успеха стали знания и информация. Согласно статистическим данным, ведущие американские инновационные компании, которые инвестируют в интеллектуальный капитал, получают в 5 раз большую отдачу, чем от вложений в материальное производство [Богатырев, 2013].

Это обусловлено тем что, отсутствие инвестирования или преуменьшение заслуг работника ведет к существенным убыткам в бизнесе. Действительно если ценный специалист чувствует себя недооцененным или, наоборот, понимает что в данной организации технологии и методы управления сильно отстают от его профессионального развития, то, он может прекратить действие трудового договора и уйти работать к конкурентам. Данную потерю можно рассматривать как существенную угрозу для компании.

Интеллектуальный капитал следует рассматривать в общей и целом как внутренний потенциал любой организации, который не имеет натурально-вещественную форму и которым трудно управлять. Однако все же существуют некоторые показатели эффективности использования данного ресурса: качество продукции или услуг, положительный имидж организации и работников, высокая рентабельность производства и т. д. Стоит отметить, что должна быть грамотно определена и сформулирована основная миссия, цель, корпоративная культура. Но если компания не внедряет новые технологии или руководители не спешат оптимизировать производство или обучать своих сотрудников, то такая организация теряет свое положение не только на рынке товаров и услуг, но и на рынке труда.

Таким образом, необходимо постоянно поддерживать и развивать все составляющие интеллектуального капитала, не только человеческие ресурсы, но и так, же обновлять и совершенствовать информационные системы, клиентскую базу, заниматься разработкой или приобретать различные патенты и ноу-хау и т. д.

### **Библиографический список**

1. *Богатырев С. Ю.* Оценка человеческого и интеллектуального капитала российской инновационной компании // Слияния и поглощения. 2013. № 1. С. 24–33.
2. *Емельянов Е. Н., Поварницына С. Е.* Психология бизнеса. М.: АРМАДА, 1998. 511 с.

3. Калина И. И. Структура и факторы формирования интеллектуального капитала информационной экономики // Известия оренбургского государственного аграрного университета. 2011. № 29. Т. 1. С. 115–118.

4. Нелидкин А. М., Лисина Е. А., Юшина Ю. А. Информационно-коммуникационные технологии при информальном образовании взрослых // Формирование электронной культуры в процессе непрерывного образования: проблемы и перспективы. СПб., 2015. С. 186–191.

G. V. Kalinina, T. I. Shurikova

## INTELLECTUAL CAPITAL AS A MODERN RESOURCE OF COMPANY

This article discusses the structure of the intellectual capital and the interrelationship of its components. The significance of this resource for the enterprise. Also lists a number of problems and are offered solutions.

**Keywords:** intellectual capital, human capital, resources of the enterprise, problems.

**К. И. Качура**

*Санкт-Петербургский университет управления и экономики  
Санкт-Петербург, Россия*

## ФАКТОРЫ, ВЛИЯЮЩИЕ НА ФОРМИРОВАНИЕ КАДРОВОГО ПОТЕНЦИАЛА РОССИЙСКИХ РЕГИОНАЛЬНЫХ СОЦИАЛЬНО-ЭКОНОМИЧЕСКИХ СИСТЕМ

В статье рассматриваются российские регионы, которые должны решать проблему формирования и развития кадрового потенциала в условиях ограничения финансовых ресурсов. Показатели уровня развития человеческого капитала определяют направления формирования регионального инновационного потенциала. Важно при этом осуществить оптимизацию имеющегося природно-ресурсного, экономического блоков и повышения результативности принятия управленческих решений.

**Ключевые слова:** российские регионы, кадровый потенциал, региональные социально-экономические системы.

Система формирования и поддержки кадрового потенциала российской экономики должна быть построена с учетом приоритетов нового технологического уклада. Наличие человеческого и природно-ресурсного потенциала большинства регионов позволяет развивать инновационные технологии в реальном секторе экономики. В качестве стратегии должны быть рост производительности труда более чем в пять раз и снижение энергоемкости производства в три раза. При таком сценарии развития вклад реального сектора экономики в доходную часть регионального бюджета может составить более 35%.

С учетом усиления процессов глобализации российская экономика должна обеспечивать условия поступательного развития региональных хозяйствующих субъектов, в качестве стратегической цели которых сформулирована инновационная деятельность. Результативность принятия управленческих решений по развитию регионального инновационного потенциала позволит усилить стратегические позиции России на мировом рынке товаров и услуг. При этом в условиях структурной перестройки экономики региональные хозяйствующие субъекты находятся в поиске новых ниш на внутреннем рынке, что приводит к усилению роли ведущих игроков на региональном рынке товаров и услуг. Главной целевой задачей создания ин-



новационного потенциала региона является привлечение инвестиционных потоков для повышения конкурентоспособности российской экономики. Глобализация мировой экономики привела к тому, что хозяйствующие субъекты, имеющие финансовые ресурсы для внедрения инновационных технологий в производство и выпускающие инновационную продукцию, позволяют создать благоприятные условия для регионального имиджа. В условиях глобализации мировой экономики уровень инновационной активности, масштабы и приоритетные направления инновационной деятельности хозяйствующих субъектов влияют на эффективность и устойчивость регионального развития в целом. Новый технологический уклад сформировал условия для инновационного развития социально-экономических систем на региональном уровне управления, поскольку оптимизация рисков и снижение ресурсоемкости производства только на основе внедрения инновационных методов производства.

В качестве одного из важнейших условий формирования инновационного потенциала региона выступает масштабное изменение организационных форм и инструментов регионального регулирования. В развитых странах толчком данного процесса стали концентрация и массовое серийное производство. За последние годы существенно возросла государственная поддержка научно-исследовательской деятельности хозяйствующих субъектов. Следствием данного процесса стало повышение результативности использования регионального инновационного потенциала, возросла доля инновационных технологий в реальном секторе экономики. В большинстве национальных моделей экономики нововведения оказали существенное влияние на показатели социально-экономического развития регионов. Эта тенденция наблюдается в странах, где была сформулирована и реализуется стратегия инновационного роста социально-экономических систем регионов. Например, в качестве организационных форм обеспечивающих результативность инновационного потенциала региона стали успешно использоваться государственно-частное партнерство и венчурные фонды.

В последнее десятилетие глобализация мировой экономики привела к увеличению объемов финансирования для поддержки регионального инновационного потенциала. Повышение конкурентоспособности региональных экономических систем в современных условиях возможно только за счет оптимизации процесса управления инновационной деятельностью и возрастания роли государства. Возрастает роль косвенных методов регулирования экономикой таких, как налоговые льготы, государственные закупки, развитие инновационной инфраструктуры [Кэмпбел, Стоунхаус, Хьюстон, 2003].

Комплексный анализ тенденций развития инновационной модели экономики, в основе которой двигателем развития становятся знания и умения, достижения научно-технического прогресса. В комплексе эти факторы являются ведущими для поступательного экономического роста региональной экономики, с учетом влияния технологических и продуктовых инноваций. В концептуальной модели инновационного развития регионов важная роль принадлежит использованию интеллектуального капитала, комплексному анализу большого объема информационного блока, практического применения открытий и изобретений для повышения эффективности хозяйствующих субъектов, результативности видов хозяйственной деятельности.

В условиях глобализации мировой экономики наблюдается корреляционная зависимость открытий связанных с новым технологическим укладом и приоритетными направлениями формирования инновационного потенциала региональных социально-экономических систем [Голубецкая, 2011]. Взаимосвязь с основными тенденциями глобализации мировой экономики требует мониторинга и комплексного анализа информационной базы, как основного ресурса для использования

достижений экономики знаний [Голубецкая, 2012]. В связи с ростом объемов информационных услуг наблюдается рост ее влияния на результативность принятия управленческих решений на региональном уровне управления. В результате в современных условиях возникают технологические инновации, которые подразделяются на инновационный продукт и инновационное обновление технологического процесса и цепочки выпуска продукции. Изменения в производстве обновленных продуктов позволяют повысить результативность производственной деятельности, которые невозможно было бы получить посредством оборудования и технологий не соответствующих новому технологическому укладу [Голубецкая, 2011]. Показатели формирования инновационного потенциала должны быть направлены на обеспечение конкурентных преимуществ хозяйствующих субъектов в снижении ресурсоемкости производства, снижении текущих издержек, улучшения экологических показателей, повышения качества и уровня жизни населения.

Инновационный потенциал региона формируется с учетом ускорения темпов жизненных циклов технологических цепочек и продукции, поэтому инновации являются необходимым условием прорывных технологий развития региональной экономики. На их основе происходит формирование нового технологического уклада обеспечивающего поступательный экономический рост. Границы инновационного потенциала региона могут быть определены в результате комплексной оценки уровня модернизации производства, снижения себестоимости производства и повышения производительности труда хозяйствующих субъектов региона [Голубецкая, 2012]. Глобализация масштабов производства и инфраструктурных проектов привели к повышению результативности инноваций для регионального развития на основе новых знаний и умений, гигантского массива статистической информации и тиражирования открытий нового технологического уклада. Поступательное развитие региональной инновационной деятельности должно опираться на формирование государственных институтов стимулирования результативности применения открытий и интеллектуальной собственности.

Тенденции глобальной экономики и формирующийся технологический уклад привели к качественным изменениям системе управления инновационной экономикой региона. По существу региональные органы управления становятся базой для развития интеллектуально-ресурсного центра по регулированию, прогнозированию, стратегическому развитию и социальной ответственности бизнеса на всех уровнях управления. Инструменты передачи интеллектуальной собственности должны способствовать распространению знаний и умений на основе международных образовательных стандартов, способствующих развитию человеческого капитала как одного из главных факторов роста социально-экономических показателей. На новом ветке усилилась роль программно-целевого управления, поскольку знания и умения способствовали повышению результативности принятия управленческих решений на всех уровнях управления [там же].

Для реализации стратегии по инновационному развитию России необходима системная работа и осуществление комплекса мероприятий, осуществляемых последовательно на федеральном, региональном и местном уровнях.

### **Библиографический список**

1. *Кэмпбел Д., Стоунхаус Дж., Хьюстон Б.* Стратегический менеджмент. М.: Проспект, 2003.
2. *Голубецкая Н. П.* Методические подходы к определению приоритетов инновационной политики региона // Экономика и управление. 2011. № 12. С. 45–48.
3. *Голубецкая Н. П., Жукова Н. С.* Инновационные подходы к регулированию предпринимательской деятельности в условиях структурной перестройки

российской экономики // Известия Юго-Западного государственного университета. 2012. № 1–2. С. 96а–102.

4. Голубецкая Н. П. Инновационный менеджмент при формировании фармацевтического кластера в РФ // Экономика и управление. 2012. № 12. С. 71–77.

**K. I. Kachura**

## **FACTORS INFLUENCING THE FORMATION OF PERSONNEL POTENTIAL OF THE RUSSIAN REGIONAL SOCIAL-ECONOMIC SYSTEMS**

The article deals with Russian regions, which should solve the problem of formation and development of human resources in the conditions of limited financial resources. Indicators of the level of development of human capital determine the directions of formation of regional innovative capacity. It is important to optimize the available natural resource, economic blocs, and increasing the effectiveness of managerial decision-making.

**Keywords:** Russian regions, human resources, regional socio-economic system.

**Д. В. Ким**

*Санкт-Петербургский университет управления и экономики  
Санкт-Петербург, Россия*

## **РАЗВИТИЕ СИСТЕМЫ УПРАВЛЕНИЯ ЧЕЛОВЕЧЕСКИМ КАПИТАЛОМ В РОССИИ**

В статье рассматривается проблема формирования кадрового потенциала, который бы позволил обеспечить переход к инновационным технологиям в ведущих секторах экономики. Экономика знаний приводит к формированию новых требований к человеческому капиталу, который гибко должен реагировать на изменение внешней и внутренней среды для российских хозяйствующих субъектов.

**Ключевые слова:** система управления, человеческий капитал, Россия.

В современных геополитических условиях для российских хозяйствующих субъектов наблюдается увеличение скорости получения и обработки статистической информации, единое информационное пространство привело к сокращению времени жизненного цикла для производства товаров и услуг. На основе использования информационно-коммуникационных технологий повышается результативность деятельности крупных корпоративных структур и компаний, они по своей организационной форме стали в большей степени гибкими и мобильными. В глобальной экономике наблюдается усиление роли прикладных и фундаментальных научных исследований, в основе которых создаются условия для развития инновационных хозяйствующих структур, деятельность которых направлена на повышение конкурентоспособности товаров и услуг региона. Реформирование реального сектора российской экономики возможно только при последовательном осуществлении модернизации, главными показателями которой должны быть снижение ресурсоемкости и энергоемкости производства, рост производительности труда. Важнейшим этапом в данном процессе является распространение новых знаний и умений, формирование и развитие человеческого потенциала российских регионов.

Система управления человеческим капиталом в современных геополитических условиях должна обеспечить решение проблемы оптимизации распределения инвестиционных ресурсов с целью замещения импортных технологий и производств и поступательного развития внутреннего рынка товаров и услуг. Инновационные

подходы в системе управления кадровым потенциалом конечной целью имеют повышение результативности управленческих решений, которые направлены на осуществление решения социально-экономических задач регионального развития. Для формирования кадрового потенциала на региональном уровне важно обосновать стратегию регионального развития на долгосрочную перспективу и обосновать мероприятия по подготовке и развитию кадрового потенциала региона с целью осуществления инновационной деятельности в сегментах формирующих доходную часть регионального бюджета.

В современных геополитических условиях для большинства российских регионов обоснованная стратегия позволяет сформулировать и реализовать концепцию по замещению импортных технологий и производств с обоснованием этапов ее реализации, которая потребует соответствующего уровня квалификации персонала для прорывных сценариев экономического роста в реальном секторе экономики региона. На региональном уровне управления для оптимизации инвестиционных вложений в подготовку кадрового потенциала региона важно осуществить корректировку принимаемых управленческих решений с целью оптимизации инвестиционной деятельности хозяйствующих субъектов. Существенным этапом в повышении эффективности функционирования системы управления персоналом является распределению производственных функций между структурными подразделениями. В современных условиях человеческий капитал становится двигателем инновационной деятельности хозяйствующих субъектов региона. Зарубежный опыт свидетельствует о взаимосвязи динамики показателей характеризующих развитие инновационных технологий конкурентоспособных регионов. В инновационных производственных технологиях, внедренных в производственные цепочки в реальном секторе экономики, в условиях экономики знаний особое место занимают проектирование и инжиниринг, производство, обработка и сборка [Кэмпбел, Стоунхаус, Хьюстон, 2003]. Именно эти виды хозяйственной деятельности могут обеспечить повышение конкурентоспособности продукции и снижение ресурсоемкости производства региона.

Инновационные подходы в системе управления человеческими ресурсами связаны с интегрированными методами, которые используются в управлении и контроле на всех этапах регулирования производственной деятельности региона. Стратегической целью оптимизации системы управления является снижение текущих затрат, повышение производительности труда и оптимизация управленческих функций на основе электронного документооборота.

При реализации инновационных подходов в управлении человеческими ресурсами существенное значение отводится стратегии и миссии регионального развития, которые должны видоизменяться на основе динамики параметров внешней среды и конъюнктуры глобального рынка. В конечном счете, это оказывает влияние на формирование организационной структуры системы управления человеческими ресурсами и оптимизацию функциональных обязанностей, направлены на реализацию стратегии инновационного развития хозяйствующих субъектов региона. Предложенная организационная структура в целом должна гибко и оперативно перестраиваться с учетом динамики показателей внешней среды и российской модели экономики.

Повышение результативности организационной структуры системы управления человеческими ресурсами напрямую связано с соответствующей корпоративной культурой формирования человеческого капитала. В целом стратегической целью системы управления кадрами является повышение ее эффективности и гибкости. Наряду с традиционными формами поддержки инновационной деятельности и повышения производительности труда такими, как прозрачная заработная плата, командный подход в достижении динамики роста показателей экономического развития региона, должны использоваться такие, как наставничество, государственная

поддержка и нематериальные виды стимулирования внедрения инноваций на всех этапах производственной деятельности хозяйствующих субъектов.

Инновационные подходы при формировании системы управления кадровым потенциалом региона в условиях глобализации экономики должны реализовываться с учетом экспертной оценки стратегических целей стейкхолдеров и определения эффективности показателей деятельности хозяйствующих субъектов, формирующих доходную часть бюджета. На основе выявленных приоритетных направлений развития ведущих сегментов экономики формулируются корневые компетенции, которые должны обеспечить реализацию стратегии развития региона. Происходит определение приоритетов сферы деятельности хозяйствующих субъектов в определенных сегментах рынка на основе сформулированных корневых компетенций.

Маркетинговые исследования влияют на систему управления кадровым потенциалом региона с учетом определения границ и сегментов целевой аудитории хозяйствующих субъектов на внутреннем и внешнем рынках товаров и услуг, которые должна корректироваться на среднесрочную и долгосрочную перспективу развития региональной экономики.

На региональном уровне управления важным этапом является разработка сценарных подходов с учетом стратегии и траектории развития российской экономики. На основе комплексной оценки факторов роста конкурентных преимуществ на внутреннем и внешних рынках товаров и услуг должен осуществляться мониторинг и прогноз регионального инновационного потенциала. Имеющиеся инвестиционные ресурсы хозяйствующих субъектов могут быть направлены на осуществление выбора приоритетов в развитии регионального бизнеса [Голубецкая, 2011]. На основе проведенной комплексной оценки кадрового и ресурсного потенциалов хозяйствующих субъектов формируются долгосрочные программы развития с учетом конкурентных преимуществ, возможностей привлечения дополнительных инвестиций и расчета результативности управленческих решений на региональном уровне. Оценка результативности управленческих воздействий позволяет определить матрицу требований к кадровому потенциалу, которая является основой для разработки системы мотивации с целью оптимизации процесса управления на региональном уровне.

При разработке системы управления человеческими ресурсами должны использоваться комплексные методики, такие как анализ внешней и внутренней среды, ситуационный анализ, программный подход с целью определения плановых показателей хозяйственной деятельности региона. Для повышения результативности системы управления важно осуществлять контроль эффективности реализации управленческих решений на всех этапах реализации комплексной программы развития региона. Корректировка управленческих решений с учетом оценки эффективности системы управления кадровым потенциалом региона должна осуществляться административными органами на всех уровнях с учетом изменений внутренней и внешней среды.

Как показывает зарубежный опыт, система управления кадровым потенциалом региона должна на всех этапах эффективно применять контролирующие функции, учитывая реализацию стратегии инновационного развития региона. В условиях российской экономики реализация управленческих решений корректируется с учетом целевых экономических показателей сформулированных в качестве стратегических на региональном уровне управления. В концептуальной модели инновационного развития региона параметры социально-экономического развития являются приоритетными, они должны быть доведены до принятия управленческих решений по их достижению.

В системе управления человеческими ресурсами на региональном уровне важным элементом должна быть эффективная программа управленческих решений по реализации инновационной стратегии развития и роли хозяйствующих субъектов

в ее обеспечении. Стратегические задачи в системе управления человеческими ресурсами на региональном уровне должны быть сформулированы с учетом распределения функциональных обязанностей и оптимизации процедуры реализации управленческих решений с целью достижения целевых социально-экономических показателей.

На региональном уровне управления в условиях экономики знаний для повышения конкурентоспособности на рынках товаров и услуг важным этапом является планирование деятельности хозяйствующих субъектов, направленных на осуществление инновационного сдвига в развитии региона. При этом ряд исследователей в понятие инновационный сдвиг вкладывают качественное изменение устоявшихся форм и методов производства продукции или услуг, свойственных определенной сфере деятельности, характеризующееся развитием межотраслевой интеграции в области знаний и формированием развитого круга потребителей инновационных изменений [Голубецкая, 2012].

Наиболее значимыми в системе управления человеческими ресурсами являются характеристики межотраслевой интеграции в научно-исследовательской деятельности, приводящей к развитию нового знания и умения персонала, что вызывает требования к соответствующей квалификации человеческих ресурсов. При таком подходе к системе управления кадровым потенциалом хозяйствующего субъекта осуществление инновационной деятельности связано, прежде всего, с процессом рекомбинации и развития имеющихся идей с учетом формирующегося нового технологического уклада и открытия новых технологических цепочек и управленческих решений по их осуществлению.

Для эффективного внедрения инновационного вектора в долгосрочную стратегию хозяйствующие субъекты должны использовать механизмы развития идей, учитывающие области направлений их деятельности и специализации, которые позволили бы повысить в ближайшее время их конкурентоспособность и привели к росту потребительского сегмента рынка товаров и услуг, в том числе за счет диверсификации в новых сферах. Модель инновационного сдвига является следствием развития теории технологических укладов, в соответствии с которой в современных условиях формируются условия для реализации новых прогрессивных технологических решений в соответствии с достижениями научно-технического прогресса.

#### **Библиографический список**

1. *Кэмпбел Д., Стоунхаус Дж., Хьюстон Б.* Стратегический менеджмент. М.: Проспект, 2003.
2. *Голубецкая Н. П.* Методические подходы к определению приоритетов инновационной политики региона // Экономика и управление. 2011. № 12. С. 45–48.
3. *Голубецкая Н. П., Жукова Н. С.* Инновационные подходы к регулированию предпринимательской деятельности в условиях структурной перестройки российской экономики // Известия Юго-Западного государственного университета. 2012. № 1–2. С. 96а–102.
4. *Голубецкая Н. П.* Инновационный менеджмент при формировании фармацевтического кластера в РФ // Экономика и управление. 2012. № 12. С. 71–77.

**D. V. Kim**

### **THE DEVELOPMENT OF THE SYSTEM OF HUMAN CAPITAL MANAGEMENT IN RUSSIA GRADUATE**

In the article some problems in Russia there is a problem of formation of personnel potential, which would allow to ensure the transition to innovative technologies in the leading

sectors of the economy. The knowledge economy leads to the formation of new requirements to human capital, which must flexibly respond to changing internal and external environment for the Russian business entities.

**Keywords:** management, human resources, innovative approaches, Russia.

**К. В. Клюев**

*Санкт-Петербургский университет управления и экономики  
Санкт-Петербург, Россия*

## **ИНТЕЛЛЕКТУАЛЬНЫЙ КАПИТАЛ КАК ФАКТОР КОНКУРЕНТОСПОСОБНОСТИ ПРЕДПРИЯТИЯ**

В статье рассматривается интеллектуальный капитал как определяющий фактор конкурентоспособности предприятия в регионе с учетом имеющего человеческого капитала формирующего инновации. Определена роль человеческого капитала в развитии новых технологий и превращения знаний в инновационные идеи.

**Ключевые слова:** интеллектуальный капитал, человеческий капитал, физический капитал, инновации, конкурентоспособность.

Современное развитие экономики показывает, что ключевым фактором, определяющим эффективность предприятий в регионе, является интеллектуальный капитал, представленный в виде человека обладающего знаниями и умениями, способного генерировать идеи в инновации. При этом скорость вовлечения предприятий в инновационный процесс во многом зависит от наличия у них инновационных идей, готовых к реализации на производстве. Ведущую роль в формировании инноваций на предприятиях выполняют собственные сотрудники, с помощью которых осуществляются научно-исследовательские работы. В условиях интенсивного развития новых технологий и превращения знаний в инновационные идеи, ведущая роль отводится интеллектуальному капиталу, который является эффективным средством подавления конкурентов с помощью изобретений, патентов, ноу-хау [Какатунова, 2011, с. 245–246; Клюев, 2014, с. 33].

Предприятие активно участвует в финансировании собственных сотрудников формирующих передовые технологии для того, чтобы стать монополистом и владеть собственной интеллектуальной собственностью и избежать дополнительных затрат на приобретение прав на владение техническими новинками. Зачастую предприятия осуществляют поиск квалифицированных специалистов с целью использования их знаний, умений, творческих способностей на производстве. При этом необходимо учитывать, что не все инновационные идеи генерируемые персоналом предприятия могут быть сразу реализованы ввиду разной степени готовности их использовать. Поэтому определяющую роль в обеспечении лидерства предприятия на региональном и мировом рынке играют лишь те специалисты, которые способны генерировать новые знания и налаживать производство конкурентоспособной продукции.

Таким образом, интеллектуальный капитал предприятия рассматривается главным источником устойчивых конкурентных преимуществ. Так, использование интеллектуального капитала и собственных профессиональных кадров, выраженных в виде человеческого капитала, обеспечивают выживание и экономические успехи предприятия. Поэтому особое значение предприятие уделяет взаимодействию человеческого и физического капитала в производстве. Важно понимание значения взаимодействия человеческого капитала с физическим капиталом, где они совместно выступают как главные факторы повышения конкурентоспособности в достижении конкурентных преимуществ и обеспечения качественных параметров эконо-

мического роста. Подобно физическому капиталу, человеческий также подвержен износу, который определяется естественным износом (старением) человеческого организма и степенью экономического (морального) износа вследствие устаревания знаний. При этом физический и человеческий капитал имеют отличительное экономическое содержание, тогда как процесс их создания обусловлен определенным сходством, и требует отвлечения значительных средств в ущерб текущему потреблению, однако от данных капиталов зависит уровень экономического развития в будущем и дальнейший производственный эффект. Особенностью физического капитала является его износ, определяющий степень функционирования данного капитала [Клюев, 2012, с. 177–178; Клюев, 2013, с. 139–140]. При этом человеческий капитал формируется в результате инвестиционных процессов, происходящих в регионе, и анализируется с позиций целесообразности инвестирования в зависимости от уровня развития производства в данном регионе.

Инвестиции в человеческий капитал повышают квалификацию рабочей силы и являются наиболее эффективными, чем любой другой фактор производства. Именно высококвалифицированные трудовые ресурсы создают новые элементы физического капитала, в виде инновационных технологий, обеспечивающих качественный рост производства, выраженного в конкурентоспособности произведенной продукции. Формирование человеческого капитала начинается с развития психологических способностей и социального поведения, поэтому необходимо уделять особое внимание институту семьи. Институт семьи является главным носителем культурных обычаев и традиций, а также необходимым условием социализации личности. Именно в семье человек получает социальное поведение, основы образования, навыки поведения. *Институт семьи* — это важный механизм человеческого развития, который создается на единой общесемейной деятельности общности людей, связанных узами брака, родительства, родства, и осуществляющее воспроизводство населения, преемственность семейных поколений, а также социализацию детей. В результате воспитания человек обладает *интеллектуальной индивидуальностью*, высоким уровнем культуры, моральных и нравственных норм, становится компетентным и востребованным, способным к совершенствованию себя и внешнего мира. Схема формирования человеческого капитала показана на рис. 1 [Клюев, 2014, с. 34].



Рис. 1. Схема формирования человеческого капитала



Руководство предприятия стремится максимально, использовать имеющийся в ее распоряжении человеческий капитал, под которым понимается — знания, навыки и производственный опыт конкретных людей участвующих в НИОКР и производстве в целях максимизации прибыли. Сумма знаний всех работников предприятия в регионе обеспечивает экономическую конкурентоспособность. При этом, предприятие в регионе самостоятельно определяет принципы финансирования собственных сотрудников. Одним из них является адресность инвестиционных вложений в человеческий капитал, где инвестиции направляются в конкретного работника со стороны предприятия. Однако учитываются возможности соинвестирования в работника, как носителя человеческого капитал, где существует долевое участие в инвестициях, как предприятия, так и человека [Клюев, 2014, с. 43].

Таким образом, предприятие в регионе стремится производить востребованную на мировом рынке конкурентоспособную продукцию, а это в свою очередь требует повышенного внимания именно к использованию человеческого капитала, являющегося фундаментом экономического роста за счет научно-технического прогресса. При этом человеческий капитал является необходимым ресурсом для предприятия и имеет особенное значение для его конкурентоспособности.

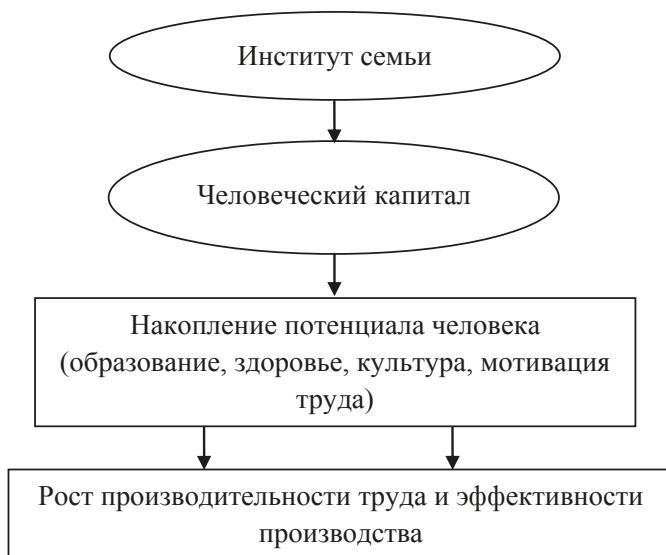
#### **Библиографический список**

1. *Клюев К. В.* Формирование человеческого капитала как системообразующего фактора инвестиционного климата в регионе. Гатчина, 2014. 133 с.
2. *Какатунова Т. В.* Региональная система отбора инноваций // Журнал правовых и экономических исследований. 2011. № 1. С. 245–246.
3. *Клюев К. В.* Инвестиции в человеческий капитал как фактор экономического роста региона // Журнал правовых и экономических исследований. 2013. № 3. С. 139–140.
4. *Клюев К. В.* Инвестиции в человеческий капитал как системообразующий фактор экономического развития региона // Журнал правовых и экономических исследований. 2012. № 1. С. 177–180.

**К. В. Klyuev**

#### **INTELLECTUAL CAPITAL AS FACTOR OF COMPETITIVENESS OF ENTERPRISE**

In article the intellectual capital as the defining factor of competitiveness of the enterprise in the region taking into account the having human capital forming innovations is considered. The role of the human capital in development of new technologies and transformations of knowledge into innovative ideas is defined.

**Keywords:** intellectual capital, human capital, physical capital, innovations, competitiveness.

**Д. В. Колпакиди**

*Евразийский лингвистический институт  
Московского государственного лингвистического университета  
Иркутск, Россия*

#### **О НЕКОТОРЫХ ПРОБЛЕМАХ ИННОВАЦИОННОГО РАЗВИТИЯ ИРКУТСКОЙ ОБЛАСТИ**

Рассматривается процесс инновационного развития Иркутской области: стратегические документы, современный уровень, потенциал, инфраструктура поддержки. Выявляются проблемы, которые необходимо решить для повышения рейтинга региона как субъекта инновационного развития.

**Ключевые слова:** инновации, инфраструктура инновационной деятельности, субъекты малого и среднего предпринимательства.

Инновационное развитие России регулируется рядом документов федерального, регионального или муниципального уровня. В первую очередь это стратегия или концепция социально-экономического развития Российской Федерации, затем программа социально-экономического развития РФ, инновационные прогнозы, стратегии региональной инновационной политики [Колпакиди, 2011]. Государственная инновационная программа разрабатывается в качестве составной части программы социально-экономического развития РФ на среднесрочный период. Кроме того, на федеральном уровне ведется разработка федеральных целевых инновационных программ; федеральных программ поддержки инновационной деятельности и развития инновационной инфраструктуры; крупных инновационных проектов.

Органы государственной власти субъектов РФ разрабатывают региональные и межрегиональные инновационные программы.

Развитие инновационной деятельности в Российской Федерации происходит на основе ряда сложившихся механизмов:

- финансирование инновационных предприятий посредством грантов, кредитования на льготной основе, субсидирования процентных ставок и т. д.;
- развитие кадрового потенциала через различные программы повышения квалификации;
- оказание инфраструктурной поддержки инновационной деятельности (бизнес-инкубаторы, технопарки, центры трансферта технологий, технологические центры и т. д.);
- государственно-частное партнерство.

Иркутская область обладает значительным инновационным потенциалом. Документами социально-экономического развития территории предусматривается процесс дальнейшего инновационного развития региона.

В соответствии с рейтингом инновационных регионов для целей мониторинга и управления, который был разработан Ассоциацией инновационных регионов России совместно с Министерством экономического развития РФ [Рейтинг инновационных..., 2014] Иркутская область в рейтинге регионов в 2014 г. занимает 30-е место (в 2013 г. занимала 27-е место). Сегодня по рейтингу регион относится к группе средних инноваторов. Оценка включает 23 показателя.

Наиболее заметные положительные изменения произошли по показателям:

- «доля организаций, осуществляющих технологические инновации, в общем числе организаций» (в 2012 г. этот показатель составил 6,3%, а в 2013 г. — 7,1%);
- «доля организаций, осуществляющих нетехнологические инновации, в общем числе организаций» (в Иркутской области в 2012 г. этот показатель составил 2,7%, а в 2013 г. — 3,7%);
- «интенсивность затрат на технологические инновации» (в 2012 г. показатель составил 1,4%, в 2013 г. — 2,5%).

Наиболее заметное сокращение значений произошло по следующим показателям:

- «доля затрат организаций предпринимательского сектора в общем объеме внутренних затрат на исследования и разработки» (показатель сократился с 19% в 2012 г. до 10% в 2013 г.);
- «объем поступлений от экспорта технологий по отношению к ВРП» (показатель составил 5% в 2012 г. и 3% в 2013 г.);

– «число созданных передовых производственных технологий по отношению к численности экономически активного населения» (показатель сократился с 53 в 2012 г. до 41 в 2013 г.).

По данным мониторинга и статистических наблюдений наибольшая инновационная активность наблюдается в следующих муниципальных образованиях Иркутской области: города Иркутск, Ангарск, Братск, Усолье-Сибирское, Усть-Илимск и Иркутский район. Эти субъекты обладают развитой научной, образовательной и производственной базой.

В настоящее время инновационное развитие Иркутской области осуществляется в рамках реализации государственной программы Иркутской области «Экономическое развитие и инновационная экономика» на 2015–2020 годы [Постановление Правительства..., 2015].

Целью программы выступает процесс совершенствования механизмов управления экономическим развитием Иркутской области.

В число важнейших задач, которые необходимо решить в рамках программы, входят: совершенствование системы управления развитием области; повышение ее инвестиционной привлекательности; повышение конкурентоспособности на внутреннем, межрегиональном и международном рынках субъектов малого и среднего предпринимательства; повышение эффективности использования регионального туристского продукта; создание областной навигационно-информационной инфраструктуры использования результатов космической деятельности и ее интеграция в процессы социально-экономического развития Иркутской области; осуществление эффективной государственной политики в сфере развития инфраструктуры; снижение административных барьеров, повышение качества и доступности предоставления государственных и муниципальных услуг в Иркутской области и пр.

Научный потенциал Иркутской области представлен 9 академическими институтами Иркутского научного центра Сибирского отделения Российской академии наук, 5 институтами Восточно-Сибирского научного центра Сибирского отделения Российской академии медицинских наук, 3 научно-исследовательскими организациями сельскохозяйственного направления, более 20 прикладными научно-исследовательскими и проектными институтами.

Правовой основой для развития научной, научно-технической и инновационной деятельности в регионе являются Закон Иркутской области от 5 мая 2004 г. № 21-оз «Об областной государственной поддержке научной, научно-технической и инновационной деятельности», Постановление Правительства Иркутской области от 9 октября 2009 г. № 285/64-ПП «Об утверждении Положения о предоставлении субсидий из областного бюджета в целях возмещения затрат на осуществление инновационной деятельности, а также деятельности, способствующей инновационной деятельности».

Областная государственная поддержка субъектам инновационной деятельности предоставляется в форме субсидий на основе конкурсного отбора инновационных проектов. Ежегодно формируется перечень из нескольких десятков научно-исследовательских работ и опытно-конструкторских разработок.

При затратах областного бюджета 13 млн руб. в 2013–2015 гг. ожидаемый эффект от внедрения проектов в экономику и социальную сферу Иркутской области в виде дополнительных поступлений в бюджеты всех уровней и снижения государственных расходов, оценивается в размере более 40 млн руб. (по предварительным экспертным оценкам).

Инфраструктура инновационной деятельности Иркутской области включает технопарки, бизнес-инкубаторы, центры трансфера технологий, центры коллективного пользования научным оборудованием и приборами, консалтинговые организации, а также центры переподготовки и повышения квалификации кадров ин-

новационной сферы, т. е. организации, целенаправленно созданные для поддержки инновационной деятельности, в том числе и предпринимательских структур:

1. ДАТА-ЦЕНТР.
2. Особая экономическая зона туристско-рекреационного типа «Ворота Байкала».
3. Кластеры: химический, авиационный.
4. Технопарки: технопарк (Иркутский национальный исследовательский технический университет); агротехнопарк (Иркутский район).
5. Бизнес-инкубаторы: Иркутский инновационный бизнес-инкубатор, бизнес-инкубатор г.Братска, бизнес-инкубатор (Иркутский национальный исследовательский технический университет).
6. Ресурсные центры (центры подготовки специалистов: Институт повышения квалификации Байкальского государственного университета экономики и права (БГУЭП); Региональная школа инновационного менеджмента (Иркутский национальный исследовательский технический университет); Научно-образовательный центр «Байкал» (Иркутский государственный университет); Байкальский коучинг-центр по венчурному предпринимательству (Иркутский национальный исследовательский технический университет).
7. Центры трансфера технологий: Центр трансфера технологий (Иркутский национальный исследовательский технический университет); Центр трансфера технологий (Иркутский научный центр Сибирского отделения Российской академии наук).
8. Инновационно-технологические центры (Центры научно-технической информации): Научный центр проблем здоровья семьи и репродукции человека СО РАМН (Иркутск); Центр экспериментальной отработки инноваций (Иркутский национальный исследовательский технический университет); Инженерный центр (Иркутский государственный университет путей сообщения).
9. Другие организации: технологический полигон ИНЦ СО РАН (Иркутский научный центр Сибирского отделения Российской академии наук); Региональный центр развития инновационной деятельности; Центр инновационных проектов (Евразийский лингвистический институт филиал Московского государственного лингвистического университета в г. Иркутске); Центр инновационных технологий (Иркутский национальный исследовательский технический университет); Байкальское сообщество бизнес-ангелов; Иркутская технологическая сервисная академия.

Вышеперечисленных организаций инновационной инфраструктуры недостаточно для поддержки процесса инновационного прорыва Иркутской области. В наибольшей степени недостаточность поддержки ощущают субъекты малого предпринимательства (в условиях ограниченности ресурсов и невозможности реализации венчурных проектов).

В качестве основных нерешенных проблем научно-технического развития осуществления инновационной деятельности хотелось бы выделить:

- I. Неэффективное использование имеющегося научно-технологического потенциала региона.
- II. Высокий риск и длительные сроки окупаемости инновационных проектов.
- III. Недостаток собственных средств предприятий на развитие своей инновационной деятельности.
- IV. Недостаточное развитие механизмов аутсорсинга и субконтрактации научно-исследовательской деятельности, что создает разрыв между образовательными и научными учреждениями и производственными компаниями.
- V. Слабое развитие конкурентной среды в инновационном секторе экономики, отсутствие благоприятной среды для развития малого инновационного предпринимательства.

VI. Недостаточное развитие механизмов государственно-частного партнерства при реализации проектов в инновационной сфере. Практическое исключение малого предпринимательства из моделей реализации государственно-частного партнерства. Роль малого бизнеса сводится к участию в проектах только в качестве субподрядчиков.

VII. Недостаточное развитие финансовых инструментов поддержки инновационной деятельности. Насущной проблемой региона является создание венчурных фондов, программными документами должна быть предусмотрена поддержка финансирования инновационных проектов бизнес-ангелами и другими частными инвесторами.

VIII. Необходимость повышения общей культуры разработки и презентации инновационных проектов. Особенно это опять же касается проектов малых предприятий.

IX. Отсутствие у авторов инновационных проектов необходимых организационно-управленческих знаний и навыков в сфере маркетинга и менеджмента инноваций.

Кроме того, необходимо продолжить работы по совершенствованию нормативно-правовой базы инновационной деятельности, развитию инновационной инфраструктуры, увеличить темпы процесса создания и внедрения инноваций.

Эксперты отмечают, что низкая доля инноваций в ВРП Иркутской области сохраняется из-за направленности научно-исследовательских изысканий институтов Иркутского научного центра СО РАН. Коммерциализация результатов исследований в области наук о земле затруднена большими затратами, а также структурой промышленности, в которой преобладают сырьевые отрасли с низкой добавленной стоимостью. Такая специфика научно-производственного комплекса, а также высокая стоимость, риски, длительная окупаемость нововведений обуславливают недостаточное количество инновационных проектов, предлагаемых научными организациями, крупными, средними и, особенно, малыми предприятиями Иркутской области.

#### **Библиографический список**

1. Колпакиди Д. В. Использование потенциала системы государственной поддержки инновационной деятельности для развития малого и среднего предпринимательства в инновационной сфере // Экономика и управление. 2011. № 12-2. С. 57–61.

2. Рейтинг инновационных регионов для целей мониторинга и управления / Ассоциация инновационных регионов России (АИРР). М., 2014. 69 с.

3. Об утверждении государственной программы Иркутской области «Экономическое развитие и инновационная экономика» на 2015–2020 годы: Постановление Правительства Иркутской области от 23 октября 2014 г. № 518-пп [Электронный ресурс]. URL: [http://www.irkobl.ru/sites/economy/small\\_business/news/2439/](http://www.irkobl.ru/sites/economy/small_business/news/2439/) (дата обращения: 15.08.2015).

**D. V. Kolkakidi**

#### **ABOUT SOME PROBLEMS OF INNOVATIVE DEVELOPMENT OF THE IRKUTSK REGION**

In the article the process of innovation development of the Irkutsk region: strategic documents, the current level, capacity, infrastructure support is examined. Identifies the problems that need to be addressed to improve the ranking of a region of the subject innovation.

**Keywords:** innovation, infrastructure, innovation, entrepreneurship, infrastructure support innovative development.

## **ТЕНДЕНЦИИ РАЗВИТИЯ ПРОЦЕССА УПРАВЛЕНИЯ ПРЕДПРИНИМАТЕЛЬСТВОМ В АГРОПРОМЫШЛЕННОМ КОМПЛЕКСЕ ЛЕНИНГРАДСКОЙ ОБЛАСТИ**

В статье рассматриваются основные тенденции развития предпринимательского сектора в агропромышленном комплексе (АПК) Ленинградской области. Развитие АПК опирается на создание и развитие современной инфраструктуры для агропромышленного сектора, а также качественно новой инфраструктуры поддержки агропромышленного комплекса (в том числе для поддержки предпринимательских структур).

**Ключевые слова:** предпринимательство в агропромышленном комплексе, инфраструктура, инфраструктура поддержки, программно-целевой подход.

Агропромышленный комплекс Ленинградской области динамично развивается в последнее десятилетие. В составе агропромышленного комплекса: 526 крупных и средних предприятий различных форм собственности. Из них: 256 сельскохозяйственных предприятий, 10 комбикормовых заводов, 113 предприятий пищевой и перерабатывающей промышленности, 147 предприятий рыбохозяйственного комплекса. Кроме того, в сельском хозяйстве области работают 5 сельскохозяйственных потребительских кооперативов, почти 1000 крестьянских (фермерских) хозяйств и более 104 тыс. личных подсобных хозяйств. Ленинградская область производит 2% объема сельскохозяйственной продукции России.

Стратегическими документами развития агропромышленного и рыбохозяйственного комплекса Ленинградской области предусматривается [Постановление Правительства...: электронный ресурс]:

- обеспечение продовольственной безопасности Ленинградской области;
- переход отраслей сельского хозяйства на преимущественно инновационный путь развития, направленный на техническое перевооружение, модернизацию и внедрение новой техники и технологий;
- увеличение объема поставляемой сельскохозяйственной продукции на предприятия пищевой промышленности, оптовую и розничную сеть Санкт-Петербурга и Ленинградской области и других субъектов Российской Федерации по отдельным продуктам;
- создание новых рабочих мест на территории Ленинградской области.

В качестве приоритетов развития агропромышленного комплекса в регионе в числе прочих определено проведение активной политики региональной поддержки малых форм хозяйствования, что включает в себя создание условий для развития и эффективного функционирования крестьянских (фермерских) и личных подсобных хозяйств.

Развитие АПК опирается на комплекс административных мер и создание качественно новой инфраструктуры для агропромышленного сектора, включающие в себя содействие созданию кадровых, научных, информационных основ для сельского хозяйства области при переходе на инновационный путь развития, а также совершенствование управления процессом развития сельского хозяйства региона, включают в себя:

- создание информационного центра конъюнктуры аграрных рынков;
- образование агропромышленных парков (как индустриальных, так и инновационных);

- усиление и развитие системы профессионального образования;
- создание региональных центров селекции и разведения скота и растительных культур, поддержка племенных заводов;
- рост инновационных хозяйств, особенно в секторе животноводства и рыбоводства/рыболовства.

Кроме того, важна работа по интеграции и кооперации агропромышленного комплекса:

- на районном уровне — это объединение сельхозпредприятий с предприятиями переработки, торговли и общественного питания;
- на областном — интеграция с банковскими структурами и административно-консультационная поддержка;
- во внешней среде — вертикальная интеграция с межрегиональными, субрегиональными и мировыми корпорациями и холдингами.

Сегодня в области наметилась тенденция создания качественно новой инфраструктуры поддержки агропромышленного комплекса (включая малое предпринимательство в сфере сельскохозяйственного производства), поэтому территории муниципальных районов Ленинградской области целесообразно разделить на зоны и в зависимости от существующей специализации определить варианты размещения поддерживающей инфраструктуры (табл. 1).

Таблица 1

**Зоны агропромышленного районирования Ленинградской области**

Номер зоны	Муниципальные районы	Существующая специализация	Проектная специализация (добавление или усиление функций существующей специализации)	Варианты поддерживающей инфраструктуры (наименование объектов регионального значения и их назначение)
1	2	3	4	5
I зона	Волосовский муниципальный район	Мясомолочное животноводство. Картофелеводство. Посевы зерновых культур	Передовые многопрофильные агропромышленные районы	Областной информационный центр конъюнктуры аграрных рынков. Агропромышленный парк индустриального типа. Агропромышленный парк инновационного типа. Региональный центр селекции и разведения скота. Региональный центр селекции и разведения растительных культур. Центр технического обеспечения. Логистический (распределительный) центр для крестьянских (фермерских) хозяйств в секторе овощеводства и картофелеводства
	Гатчинский муниципальный район	Свиноводство. Птицеводство. Картофелеводство. Молочно-мясное животноводство		
	Тосненский муниципальный район	Свиноводство. Овощеводство. Картофелеводство. Молочно-мясное животноводство		
II зона	Выборгский муниципальный район	Птицеводство. Рыболовство	Фермерство, производство экопродукции	Центр административной поддержки крестьянских (фермерских) хозяйств

1	2	3	4	5
	Приозерский муниципальный район	Молочно-мясное животноводство. Свиноводство	Агротуризм на мелкоконтурных угодьях. Рыболовство и рыбоводство	Межмуниципальный центра по развитию агротуризма и его филиалы в муниципальных образованиях. Межмуниципальный информационно-методический центр по развитию аквакультуры. Межмуниципальный центр по поддержке и развитию рыболовства. Центр технического обеспечения. Центр ветеринарного обслуживания птицеводства
III зона	Лужский муниципальный район	Мясомолочное животноводство. Посевы зерновых культур. Картофелеводство. Свиноводство	Рыбоводство. Мясное животноводство (КРС). Картофелеводство и овощеводство. Производство кормов. Сбор и первичная переработка дикоросов и лекарственных трав. Свиноводство	Межмуниципальный информационно-методический центр по развитию аквакультуры. Межмуниципальный центр селекции и разведения скота. Межмуниципальный центр селекции и разведения растительных культур. Центр технического обеспечения. Логистический (распределительный) центр для крестьянских (фермерских) хозяйств в секторе овощеводства и картофелеводства. Площадка под центры сбора и первичной переработки дикоросов и лекарственных трав
IV зона	<p>Лодейнопольский муниципальный район</p> <p>Подпорожский муниципальный район</p>	<p>Картофелеводство. Молочно-мясное животноводство</p> <p>Картофелеводство</p>	Рыболовство и рыбоводство. Свиноводство	Межмуниципальный информационно-методический центр по развитию аквакультуры. Межмуниципальный центр по поддержке и развитию рыболовства. Межмуниципальный центр селекции и разведения растительных культур. Логистический (распределительный) центр для крестьянских (фермерских) хозяйств в секторе овощеводства и картофелеводства



1	2	3	4	5
V зона	Бокситогорский муниципальный район	Картофелеводство	Рыбоводство. Сбор и первичная переработка дикоросов и лекарственных трав	Межмуниципальный информационно-методический центр по развитию аквакультуры. Логистический (распределительный) центр для крестьянских (фермерских) хозяйств в секторе овощеводства и картофелеводства. Площадка под центры сбора и первичной переработки дикоросов и лекарственных трав
	Тихвинский муниципальный район	Картофелеводство. Молочно-мясное животноводство		
VI зона	Волховский муниципальный район	Молочно-мясное животноводство. Картофелеводство. Овощеводство	Рыболовство. Мясное животноводство (КРС). Свиноводство. Производство кормов	Межмуниципальный центр по поддержке и развитию рыболовства. Межмуниципальный центр селекции и разведения скота. Межмуниципальный центр селекции и разведения растительных культур. Центр технического обеспечения. Логистический (распределительный) центр для крестьянских (фермерских) хозяйств в секторе овощеводства и картофелеводства
	Киришский муниципальный район	Картофелеводство. Молочно-мясное животноводство		
VII зона	Кингисеппский муниципальный район	Рыболовство. Молочно-мясное животноводство. Картофелеводство. Свиноводство	Мясомолочное животноводство. Рыболовство	Межмуниципальный центр по поддержке и развитию рыболовства. Межмуниципальный центр селекции и разведения скота. Межмуниципальный центр селекции и разведения растительных культур. Логистический (распределительный) центр для крестьянских (фермерских) хозяйств в секторе овощеводства и картофелеводства
VIII зона	Сосновоборский городской округ	Овощеводство	Рыболовство и рыбоводство. Овощеводство закрытого грунта	Межмуниципальный информационно-методический центр по развитию аквакультуры. Межмуниципальный центр по поддержке и развитию рыболовства

1	2	3	4	5
IX зона	Ломоносовский муниципальный район	Птицеводство. Овощеводство	Птицеводство. Овощеводство. Фермерство, производство экопродукции	Центр административной поддержки для крестьянских (фермерских) хозяйств. Центр технического обеспечения. Центр ветеринарного обслуживания птицеводства. Логистический (распределительный) центр для крестьянских (фермерских) хозяйств в секторе овощеводства и картофелеводства
X зона	Всеволожский муниципальный район	Овощеводство. Картофелеводство. Молочно-мясное животноводство. Свиноводство. Птицеводство	Овощеводство. Фермерство, производство экопродукции. Агротуризм на мелкоконтурных участках	Центр административной поддержки для крестьянских (фермерских) хозяйств. Межмуниципальный центр селекции и разведения скота. Межмуниципальный центр селекции и разведения растительных культур. Центр ветеринарного обслуживания птицеводства
XI зона	Кировский муниципальный район	Птицеводство	Птицеводство. Овощеводство закрытого грунта	Межмуниципальный центр селекции и разведения растительных культур. Центр ветеринарного обслуживания птицеводства

*Источник:* схема территориального планирования Ленинградской области [Схема территориального планирования...: электронный ресурс].

Тенденции развития инфраструктуры поддержки развития агропромышленного комплекса Ленинградской области в рамках программно-целевого подхода выглядят следующим образом:

1. *Областной информационный центр конъюнктуры аграрных рынков (ориентировочная площадь — 0,5–1,5 га).*

Планируется, что основными функциями областного информационного центра будут являться:

- информационно-аналитические исследования аграрных рынков и предоставление информации хозяйствующим субъектам, что поможет определять характер и степень сбалансированности рынка, прежде всего соотношения спроса и предложения;
- организация инновационных процессов и инвестиционных потоков;
- расширение деловых контактов предприятий Ленинградской области, в том числе и на международном уровне;
- проведение обучающих семинаров.

2. *Агропромышленный парк (ориентировочная площадь — 10,0–150,0 га).*

Основная цель создания — организация площадки для инвестиций в сельское хозяйство, пищевую промышленность и смежные отрасли экономики.

В Ленинградской области существуют предпосылки для реализации проектов создания агропромышленного парка двух типов — индустриального и инновационного. При этом основные функции агропромышленных парков будут заключаться в следующем:

- предоставление юридически подготовленной земли для фермеров и некрупных сельхозтоваропроизводителей;
- наличие инфраструктурно подготовленных площадок для производства;
- предоставление налоговых льгот и других финансовых инструментов поддержки;
- формирование коммуникационной площадки для сельскохозяйственных товаропроизводителей, переработчиков и других участников рынка;
- предоставление информационного консультирования, в том числе по конъюнктуре аграрных рынков;
- формирование возможностей и преимуществ при внедрении новых технологий и повышении технологичности производств.

*3. Региональный и межмуниципальные центры селекции и разведения скота (ориентировочная площадь — 15–20 га).*

Основными функциями центров селекции и разведения скота являются:

- подготовка программ, рекомендаций по созданию стад мясного скота и по созданию высокопродуктивных стад молочного скота;
- составление планов племенной работы с мясным и молочным скотом, в том числе импортной селекции;
- проведение иммуногенетических экспертиз, тестирование скота на наличие генетических аномалий;
- экспертиза и регистрация племенного мясного и молочного скота, завозимого по импорту;
- проведение семинаров по актуальным проблемам ведения мясного скотоводства, нормам и правилам ведения племенной деятельности и проведение семинаров по проблеме селекции молочного скота, нормам и правилам ведения племенной деятельности, завоза импортного скота.

*4. Региональный и межмуниципальные центры селекции и разведения растительных культур (ориентировочная площадь — 50–100 га).*

Основные возможные направления функционирования центров:

- оказание поддержки во внедрении новых высокопроизводительных конкурентоспособных сортов растительных культур коммерческой и специальной направленности с комплексом хозяйственно ценных признаков;
- разработка и усовершенствование технологий;
- воспроизведение семенного материала перспективных и рекомендованных к производству сортов;
- оказание консультативных и маркетинговых услуг.

*5. Центр административной поддержки для крестьянских (фермерских) хозяйств (ориентировочная площадь — 0,3–0,5 га).*

Основные функции центра административной поддержки для крестьянских (фермерских) хозяйств: консультации и помощь в начале (открытии) собственного дела, помощь в подготовке документов (прав на землю, инженерно-изыскательские работы, проектная и сметная документация, создание бизнес-планов). При работе с крестьянско-фермерскими хозяйствами необходимо:

- обеспечить необходимые условия для создания, расширения и модернизации производственной базы фермерских хозяйств;
- сформировать возможности для создания дополнительных мер государственной поддержки начинающих фермеров;
- обеспечить доступность финансовых ресурсов для начинающих фермерских хозяйств;

- обеспечить возможности создания крестьянских (фермерских) хозяйств из личных подсобных.

*6. Межмуниципальный центр по развитию агротуризма и его филиалы в муниципальных образованиях (ориентировочная площадь — 0,3–0,5 га).*

Основными функциями межмуниципального центра по развитию агротуризма будут:

- формирование реестра субъектов агротуризма, в том числе их категоризация, стандартизация и другие функции, обеспечивающие стабильное качество услуг в секторе;
- рекламно-информационное обеспечение, в том числе создание системы централизованного бронирования.

*7. Межмуниципальный информационно-методический центр по развитию аквакультуры (ориентировочная площадь — 5,0–10,0 га).*

Основными функциями информационно-методического центра будут являться:

- обучение пользователей рыбопромысловых участков основам товарного озерного, прудового, речного и индустриального рыбоводства;
- проведение семинаров с субъектами малого и среднего предпринимательства в сфере товарного рыбоводства и промышленного рыболовства;
- создание и распространение информационных и инструктивно-методических материалов;
- разработка рыбоводно-биологических обоснований и паспортов рыбохозяйственных водоемов;
- разработка программ рыбохозяйственной мелиорации водоемов.

Для эффективного развития товарного рыбоводства и промышленного рыболовства необходимо:

- стимулировать увеличение объемов производства и переработки товарной рыбы, в том числе за счет повышения эффективности мер государственной поддержки субъектов малого и среднего предпринимательства, осуществляющих деятельность в сфере товарного рыбоводства и промышленного рыболовства;
- создание условий для формирования взаимозависимых структур производства и реализации рыбы и рыбной продукции, а также создание благоприятных условий по развитию кооперативных сетей в сфере переработки и реализации рыбы и рыбной продукции.

*8. Межмуниципальный центр по поддержке и развитию рыболовства (ориентировочная площадь — 2,0–5,0 га).*

Основные возможные функции центра по поддержке рыболовства в Ленинградской области:

- информационно-консультационная поддержка хозяйствующих субъектов по вопросам нормативно-правового регулирования рыболовства, а также помощь в подготовке бизнес-планов для организаций рыболовства, в подготовке документации для участия в конкурсах на право заключения договора о предоставлении рыбопромыслового участка для различных видов рыболовства;
- организационно-методическое и правовое обеспечение деятельности по формированию, закреплению и обустройству рыбопромысловых участков;
- организация поддержки организаций, крестьянских (фермерских) хозяйств и индивидуальных предпринимателей, осуществляющих добычу (вылов) рыбы естественных водоемов, выловленную и поставляемую на рынок Ленинградской области, Санкт-Петербурга и других регионов.

*9. Центр технического обеспечения (ориентировочная площадь — 1,0–3,0 га).*

Основными функциями центра технического обеспечения будут:

- оказание помощи в содержании и ремонте имеющегося машинно-тракторного парка, в том числе организация проведения диагностики, технического обслуживания и ремонта техники, включая использование стационарных и передвижных средств технического сервиса;
- разработка механизма и порядка льготного кредитования выполнения капитальных ремонтов сельскохозяйственной техники, и их применение на практике;
- предоставление возможностей для льготного лизинга сельскохозяйственной техники на территории районов Ленинградской области.

10. *Центр ветеринарного обслуживания птицеводства (ориентировочная площадь — 0,3–0,5 га).*

Основными функциями будут:

- оказание консультаций для всего сектора птицеводства (включая в себя нетрадиционные для промышленного птицеводства Ленинградской области виды птицы — перепела, индейки, утки, гуси);
- проведение вакцинации, лечения и диагностики птиц.

11. *Логистический (распределительный) центр для крестьянских (фермерских) хозяйств в секторе овощеводства и картофелеводства (ориентировочная площадь — 15,0–25,0 га).*

Данный центр позволит осуществлять на своей площадке не только организованные отправки продукции потребителям, но и хранение на своих мощностях, что существенно улучшит условия ведения бизнеса для фермеров и мелкотоварных хозяйств. А также послужит развитию кооперационных связей между ними. Основные функции центра:

- хранение запасов и поставка их потребителям;
- переупаковка (в том числе разбиение крупных типов упаковок на более мелкие), фасовка, а также стикерование (в том числе штрихкодирование).

12. *Площадка под центры сбора и первичной переработки дикоросов и лекарственных трав (ориентировочная площадь — 2,0–4,0 га).*

Наличие подготовленных площадок даст возможность развитию направления, что включает в себя следующие варианты первичной переработки: заморозку, сушку и консервирование продукции.

Реализация проектов формирования инфраструктуры поддержки развития агропромышленного комплекса Ленинградской области станет одним из решающих факторов управленческого воздействия на развитие предпринимательства в структуре АПК, поскольку создание развитой инфраструктуры поддержки в наибольшей степени будет благоприятствовать развитию предпринимательских структур.

### **Библиографический список**

1. О государственной программе Ленинградской области «Развитие сельского хозяйства Ленинградской области: постановление Правительства Ленинградской области от 29 декабря 2012 г. № 463 (ред. от 27.12.2013) [Электронный ресурс]. URL: <http://base.consultant.ru/cons/cgi/online.cgi?req=doc;base=SPB;n=159108> (дата обращения: 30.10.2015).

2. Схема территориального планирования Ленинградской области [Электронный ресурс]. URL: [http://arch.lenobl.ru/programm/zona\\_plan/inf\\_o\\_hode](http://arch.lenobl.ru/programm/zona_plan/inf_o_hode) (дата обращения: 30.10.2015).

N. N. Kolpakidi, V. V. Terentyev

**TRENDS IN THE DEVELOPMENT OF ENTERPRISE MANAGEMENT  
IN AGRICULTURE COMPLEX OF LENINGRAD REGION**

The article examines the main trends in the development of the business sector in agro-industrial complex (AIC) of the Leningrad region. Development of agriculture based on the creation and development of a modern infrastructure for the agricultural sector, as well as a qualitatively new infrastructure to support agriculture (including support for business organizations).

**Keywords:** entrepreneurship in agribusiness, infrastructure, infrastructure support, software-oriented approach.

**Л. А. Коптева**

*Санкт-Петербургский университет управления и экономики  
Санкт-Петербург, Россия*

**А. А. Гайдай**

*Санкт-Петербургский государственный экономический университет  
Санкт-Петербург, Россия*

## **ВЛИЯНИЕ ЧЕЛОВЕЧЕСКОГО ФАКТОРА НА УРОВЕНЬ ПРОДОВОЛЬСТВЕННОЙ БЕЗОПАСНОСТИ**

В статье рассматриваются некоторые вопросы оценки уровня продовольственной безопасности страны, показатели критического предела продовольственной безопасности, оценку экономической доступности продовольствия и количественная оценка его физической доступности

**Ключевые слова:** продовольственная безопасность, национальная продовольственная обеспеченность, показатели критического предела продовольственной безопасности страны, человеческий фактор.

*Одной из наиболее серьезных задач, которые предстоит решить человечеству в XXI в., является производство достаточного количества продовольствия для населения и при этом обеспечение защиты окружающей среды.*

**Лауреат Нобелевской премии  
д-р Норман Борлау**

Продовольственная безопасность — явление комплексное, которое проявляется в различных нарушениях физического состояния человека в силу множества причин. Кроме того особое влияние на продовольственную безопасность оказывает также и человеческий фактор. На Всемирном продовольственном саммите (ВПС) 1996 г. сформулировано четыре основных измерения продовольственной безопасности: наличие, доступ, стабильность и использование. В докладе «Положение дел в связи с отсутствием продовольственной безопасности в мире — 2013» представлен набор показателей, характеризующих эти четыре измерения, цель которых — преодолеть ограничения, связанные с использованием только показателя масштабов распространения недоедания. Давая количественную характеристику этих четырех измерений, данный набор показателей дает более всестороннюю картину, что может помочь в выработке целенаправленной — с указанием необходимых приоритетов — политики в области продовольственной безопасности и питания. Измерение наличия отражает не только количество, но и качество, и разнообразие продовольствия.

К показателям для оценки наличия относятся: энергетическая достаточность рациона питания; доля энергетической ценности, обеспечиваемая за счет зерновых,

корнеплодов и клубнеплодов; средний объем получаемых белков; средний объем получаемых белков животного происхождения; и средний объем производства продовольствия. Измерение доступа включает показатели физической доступности и инфраструктуры, например показатели плотности сети железных и автомобильных дорог; экономической доступности, которая характеризуется индексом внутренних продовольственных цен; и масштабов распространения недоедания.

Измерение стабильности разделено на две группы. В первую группу включены разнообразные показатели, характеризующие факторы подверженности рискам, например коэффициент зависимости от зерновых, площадь орошаемых земель, а также процентное соотношение объема импорта основных продуктов питания и общего объема товарного экспорта. Ко второй группе показателей относятся главным образом показатели периодичности таких потрясений, как волатильность цен на продовольствие, колебания предложения продовольствия на внутреннем рынке и политическая нестабильность. Измерение использования также разделено на две группы. К первой группе относятся переменные, определяющие возможности использования продовольствия, в частности, показатели доступа к воде и санитарно-гигиеническим условиям. Вторая группа содержит показатели, характеризующие конечные результаты ненадлежащего использования продовольствия: связанные с питанием недостатки развития детей в возрасте до пяти лет, такие как истощение, отставание в росте и пониженная масса тела. После опубликования доклада в 2013 г. было добавлено еще четыре показателя использования продовольствия, отражающие дефицит микроэлементов: показатели масштабов распространения анемии и дефицита витамина А у детей в возрасте до пяти лет, а также показатели масштабов распространения йододефицита и анемии беременных женщин [ФАО, МФРСХ и ВПП, 2014].

Всемирный Совет по продовольствию ООН, членом которого является Российская Федерация, определил продовольственную безопасность как политику, которая позволяет стране достичь наиболее высокого уровня самообеспеченности продовольствием в результате интегрированных усилий по увеличению производства необходимых продуктов питания, улучшению систем снабжения, потребления продовольствия, ликвидации недоедания и голода.

Известные специалисты в области сельского хозяйства А. И. Алтухов, Г. И. Макин, М. А. Бабков определяют национальную продовольственную обеспеченность как способность государства гарантировать удовлетворение потребности населения страны в продовольствии на уровне его нормальной жизнедеятельности. По их мнению, продовольственная безопасность страны представляет собой политико-правовую категорию, имеющую, как минимум, два смысловых содержания. Первое из них связано с экономическим процессом обеспечения населения основными видами продуктов питания, а второе — с проблемой национальной безопасности [Бурундуков: электронный ресурс].

Следует отметить, что самообеспеченность продовольствием или продовольственная независимость страны не должна быть самоцелью государственной политики в сфере экономики. Как свидетельствует мировой опыт, практически ни одна страна в мире (в тех или иных объемах) не обходится без импорта определенных видов продовольственных товаров. Импорт позволяет более полно удовлетворять спрос на продовольственном рынке страны, компенсируя недостаточное предложение товаров собственного производства. В качественном отношении ввоз отдельных видов продуктов способствует оптимизации структуры питания населения в соответствии с рекомендуемыми физиологическими нормами.

Для Российской Федерации, как и для других стран с трансформируемой экономикой, импорт играет определенную положительную роль в формировании рыночных отношений в аграрной сфере, способствуя развитию конкуренции на внут-

реннем продовольственном рынке. Однако ввоз продовольствия в значительных объемах при ухудшении конъюнктуры мирового рынка может поставить под угрозу обеспечение населения страны, особенно такими важными видами продовольствия как зерно, мясо и некоторыми другими [Гаврилов: электронный ресурс].

Продовольственная безопасность Российской Федерации является одним из главных направлений обеспечения безопасности страны в среднесрочной перспективе фактором сохранения ее государственности и суверенитета важнейшей составляющей демографической политики

Ни возможные экономические санкции со стороны Запада, ни мировой экономический спад наше благополучие в этой сфере подорвать не смогут. Скорее, напротив, стимулируют развитие отечественного АПК.

Россия не только в состоянии прокормить себя, но и вполне может вернуть былое аграрное величие и статус одного из ведущих экспортеров сельхозпродукции в мире. Правда, при условии, что развитию АПК будет уделяться еще больше внимания на государственном уровне [Информационное агентство Saroblnews: электронный ресурс].

Действительно, вопрос продовольственной безопасности является актуальным для любой страны, и для России в том числе. То, что происходит сейчас в этой сфере — не было бы счастья, да несчастье помогло. Потому что некоторые вещи мы давно должны были бы сделать, например, обеспечить рентабельность перевозок нашей рыбной продукции с востока в европейскую часть, многие вещи связаны с поддержкой сельского хозяйства.

Не являются однозначными и понятия «продовольственная безопасность» и «продовольственное обеспечение», что также имеет место в отечественных научных публикациях на эту актуальную тему. Следует отметить, что продовольственное обеспечение — это организационно-экономическая система, позволяющая на данном временном этапе материализовать потенциал продовольственной безопасности страны. Оно включает в себя организацию товаропроводящей сети, занимающейся продвижением как отечественного, так и импортного продовольствия от производителя до потребителя, а также организационно-экономические отношения, складывающиеся между участниками этого динамичного процесса.

На глобальном уровне для оценки уровня продовольственной безопасности используется специальная методическая база, опирающаяся на семь основных показателей. Наиболее известен из них показатель, представляющий собой отношение мировых запасов зерна к его общемировому потреблению. Безопасным считается уровень переходящих запасов, соответствующих 60 дням мирового потребления зерна, или примерно 17% от всего объема его потребления за год. Остальные пять показателей характеризуют состояние с зерном для основных стран-экспортеров и стран-импортеров. Применительно к странам-экспортерам продовольствия оцениваются отношение предложения зерна пяти главных его мировых экспортеров (Аргентина, Австралия, Канада, ЕС, США) к требуемому количеству и доля переходящих запасов к общему потреблению в этих странах — общий и дифференцированный по видам: пшеница, кормовое зерно, а также рис (Китай, Пакистан, Таиланд, США, Вьетнам). Применительно к странам-импортерам продовольствия определяются изменения в производстве зерна: в Китае, Индии и СНГ, в развивающихся странах-импортерах зерна, а также в развивающихся странах-импортерах зерна за исключением Китая и Индии. Последним показателем ФАО для оценки глобальной продовольственной безопасности являются среднегодовые экспортные цены, отслеживаемые по пшенице, кукурузе и рису.

Показатель запасов зерна, равный объему его двухмесячной потребности, используется как критический предел утраты продовольственной безопасности и применительно к ее оценке для отдельной страны. Помимо этого показателя, в мировой



практике применяется и другой критический предел — «критерий импортной опасности», равный 0,3. Он означает критическую долю импортного продовольствия на внутреннем рынке.

Помимо показателей критического предела продовольственной безопасности страны ее уровень может характеризоваться и рядом других взаимосвязанных показателей. К их числу можно отнести: самообеспеченность страны продовольствием, независимость продовольственного снабжения страны и ресурсного обеспечения агропромышленного комплекса от импортных поставок; размеры стратегических и оперативных продовольственных запасов в соответствии с нормативными потребностями; уровень производства продуктов питания, особенно базовых их видов, в расчете на душу населения; уровень потребления наиболее жизненно важных продуктов питания; уровень физической и экономической доступности продовольствия для различных категорий населения; стабильность и доступность цен на основные виды продовольствия; качество и экологичность продуктов питания.

Для определения уровня «продовольственной безопасности» отдельного человека в мировой практике используются стандарты нормального питания. Они рассчитываются национальными и международными специализированными учреждениями, в том числе Всемирной организацией здоровья (ВОЗ) и Продовольственная и сельскохозяйственная организация Объединенных Наций (ФАО). После Второй мировой войны стандарты неоднократно пересматривались в сторону снижения потребления населением продуктов питания, а также их дифференциации в зависимости от возраста, пола, рода деятельности и окружающей среды. В последнее время этот показатель равен 2700 ккал в сутки. К категории голодающих относится население, потребляющее 1520 ккал, на грани голода и недоедания — 2150 ккал в сутки.

Однако нормы ВОЗ и ФАО нельзя считать достаточными для каждой страны. Они уточняются и дополняются с учетом природных и социальных условий проживания населения, его антропологических характеристик и др. С этой целью международными организациями проводится мониторинг продовольственной безопасности отдельного человека по странам, который позволяет предпринимать упреждающие меры, а в случае возникновения чрезвычайных ситуаций — использовать систему мероприятий оказания продовольственной помощи пострадавшему населению. При мониторинге используются:

- энергетический критерий (суточная калорийность питания человека). Критический предел составляет 0,5 от физиологической нормы среднестатистического человека. Имеются три уровня жизнедеятельности, связанных с потреблением человеком энергии в сутки: оптимальный (2500–3500 ккал/чел.), недостаточный (1500–2500 ккал/чел.), критический (< 1500 ккал/чел.);
- компонентный критерий — количество белков, жиров, углеводов, витаминов, потребляемых человеком в сутки;
- критерий безопасности питания — доля произведенной продукции с содержанием контаминантов больше ПДК, что уменьшает количество продукции, пригодной для потребления, и увеличивает опасность «вредных» последствий для здоровья [Беспяхотный, 2002].

По этим критериям можно рассчитать коэффициент достаточности потребления продовольствия и коэффициент критической достаточности. В первом случае он определяется как отношение фактического потребления продовольствия к оптимальному (или нормативному уровню), во втором — к минимально допустимому уровню.

Что касается уровня «продовольственной безопасности» отдельного человека, то стандартные нормы питания имеются и в России. Однако они претерпели определенные изменения, что в отличие от мировой практики связано не с уменьшением

затрат энергии на 1 кг массы тела человека в результате сокращения доли физического труда, а с другими причинами, во многом обусловленными падением жизненного уровня населения в годы рыночных преобразований.

Оценку продовольственной безопасности отдельного человека в стране необходимо проводить путем отношения фактического потребления отдельных видов продовольствия к научно обоснованным нормам питания. Интегрированная оценка может быть сделана по энергетической ценности суточного рациона, потреблению белков, жиров, углеводов, витаминов. Она дает более четкую картину общей недостаточности питания населения страны и его дефицита по отдельным элементам питания, что в свою очередь позволит правильно выстраивать государственную агропродовольственную политику, систему надежного обеспечения населения страны продовольствием и его отдельными видами.

Разработанная ФАПСИ (Федеральное Агентство Правительственной Связи и информации) математическая модель «Продовольственная безопасность Российской Федерации» позволяет найти интегральный показатель ее уровня. В ней в качестве основных критериев его оценки принимает производство сельскохозяйственной продукции по номенклатуре потребительской корзины и среднедушевое потребление продуктов питания. В качестве главных внешних факторов, влияющих на уровень продовольственной безопасности, в нее включены размеры финансовой поддержки государством сельскохозяйственных товаропроизводителей, уровень доходов населения, объем импорта продовольствия, экологическое загрязнение сельскохозяйственных продуктов. Модель дает возможность оценить воздействие каждого из внешних факторов или их совокупность на уровень продовольственной безопасности, а также решить обратную задачу — что необходимо предпринять для его повышения. Но такой подход, определяющий необходимый объем производства сельскохозяйственной продукции по номенклатуре и нормам потребительской корзины и фактическому потреблению продовольствия, резко занижает потребность в сельскохозяйственной продукции, а следовательно, и в размерах государственной поддержки ее производства. Поэтому более правильно уровень потребления следует привязывать к потребительской корзине, но принимать его по максимальной энергетической ценности пищевого рациона. Это существенно повышает нормативную потребность в продовольствии, а следовательно, и государственную поддержку сельскохозяйственных товаропроизводителей.

В отечественной экономической литературе высказываются и другие подходы к определению продовольственной безопасности страны. Так, В. Г. Логиновым предлагается для определения ее критериев ввести государственную систему норм питания по 8—10 жизненно важным продуктам, регламентирующую два нормативных уровня питания населения: достаточный и минимально необходимый, применяемый для гарантированного обеспечения населения продуктами питания в чрезвычайных продовольственных ситуациях [Логинов, 2002].

При определении уровня продовольственной безопасности страны необходимо принимать во внимание следующие составляющие: объем производства сельскохозяйственной продукции, сырья и продовольствия в стране; потребность населения в продовольствии по научно обоснованным нормам потребления продуктов питания; уровень самообеспечения продовольствием, рассчитанный не из норм потребительской корзины, а на основе научно обоснованных норм потребления продовольствия отдельными группами населения с учетом природных и экономических условий территории проживания.

Уровень среднедушевых доходов населения является производным от размера валового внутреннего продукта страны, производительности труда, уровня безработицы, сложившейся степени дифференциации населения по уровню дохода, доли

неработающих пенсионеров, ставки подоходного налога, социальных выплат, уровня минимальной заработной платы, пенсий и др. На уровень и динамику уровня розничной цены на продовольствие оказывают влияние такие факторы, как уровень издержек на единицу продукции по всей цепочке от ее производства до реализации готового продовольствия, норма прибыли всех участников этой цепочки, соотношение на рынке импортного и отечественного продовольствия и сырья для его производства, уровень налоговых ставок, уровень государственной поддержки участников рынка, уровень инфляции.

Для количественной оценки экономической доступности продовольствия можно использовать несколько методических подходов. Так, Т. Агапова и Л. Вахрушева предлагают оценивать ее по коэффициенту, получаемому как отношение стоимости продовольственной корзины к среднемесячному доходу в расчете на душу населения. Повышение коэффициента показывает уменьшение экономической доступности продовольствия [Агапова, Вахрушева, 2001].

Отдельными учеными в качестве агрегированных факторов воздействия на уровень экономической доступности продовольствия принимаются душевые доходы населения и цены на продовольственные товары. По этим двум показателям определяется количество конкретной группы продовольствия, которое может приобрести на свой доход среднестатистический потребитель. Другим показателем фактического уровня доступности продовольствия они считают отношение расходов на определенную группу продовольствия с доходами группы населения. Следует отметить, что это не новые показатели, они широко используются органами государственной статистики страны.

В то же время нельзя согласиться с А. А. Колесняком, который в качестве уровня экономической доступности продовольствия помимо объема и структуры приобретения продовольствия разными категориями населения рассматривает такие показатели, как объем импортного продовольствия, объем продовольствия на экспорт, величину государственных продовольственных фондов и резервов, объем продовольствия для государственных потребителей [Колесняк, 2002].

Это факторы обеспечения продовольственной безопасности в целом. При этом импортная продукция в большинстве случаев бывает дешевле отечественной продукции.

Рассматривая методические подходы к определению экономической доступности продовольствия, следует отметить, что средние показатели потребления продуктов питания на душу населения, хотя и отражают общую тенденцию снижения экономической доступности продовольствия для населения страны, однако не могут быть объективными, так как не характеризуют степень его неравенства. Официальная статистика делит все население по уровню доходов на 10 децилей, различие в уровне доходов между которыми составляет 13–15 раз. Естественно, что структура потребительских расходов, уровень потребления и его структура в этих группах существенно разнятся между собой.

Специфического подхода требует и оценка экономической доступности продовольствия для городского и сельского населения. Помимо того, что сельское население определенную долю продовольствия получает от личного подсобного хозяйства и имеет более низкие доходы в расчете на душу населения, для него характерна более значительная по сравнению с городским дифференциация потребительских расходов и потребления важнейших видов продовольствия. Аналогичную ситуацию можно видеть и на примере отдельных российских регионов.

Помимо показателей оценки экономической доступности продовольствия можно дать и количественную оценку его физической доступности. Поскольку она связана с возможностью каждого отдельного человека в любом месте проживания в со-

ответствии со своими доходами удовлетворять свои потребности как в объеме, так и в ассортименте продовольствия, то для ее оценки могут привлекаться такие показатели, как соотношение на конкретной территории (в каждом населенном пункте) количества и ассортимента продовольствия в торговой сети и на местных продовольственных рынках, востребованного населением; соответствие объема и структуры поставок продовольствия спецпотребителям, принятым для них нормативам; размер торговой площади на 1000 человек населения и др. [Алтухов, 2006].

Таким образом, для объективной оценки состояния и необходимости поддержания продовольственной безопасности страны на оптимальном уровне следует использовать систему специальных показателей, позволяющих одновременно и комплексно рассматривать ее в динамике и в сравнении с учетом особенностей влияния человеческого фактора.

### Библиографический список

1. **ФАО, МФРСХ и ВПП.** 2014 год. Положение дел в связи с отсутствием продовольственной безопасности в мире — 2014. Улучшение благоприятной среды для продовольственной безопасности и питания. Рим, ФАО.

2. *Бурундуков П.* Продовольственная безопасность — насущная проблема России [Электронный ресурс]. URL: <http://nacbez.ru/economics/article.php?id=158> (дата обращения: 30.09.2015).

3. *Гаврилов В. А.* К вопросу о продовольственной безопасности [Электронный ресурс]. URL: <http://www.ns-mbz.ru/infocenter/articles/84-ns-mbz.html> (дата обращения: 30.09.2015).

4. Информационное агентство Saroblnews [Электронный ресурс]. URL: <http://saroblnews.ru> (дата обращения: 30.09.2015).

5. *Беспахотный Г. В.* Методология и критерии продовольственной безопасности // Продовольственная безопасность России: тезисы докладов 1-й Международной конференции (Москва, 12–14 марта 2002 г.). М.: Пищевая промышленность, 2002.

6. *Логинов В. Г.* Сельское хозяйство и регулирование продовольственных рынков. Власть, бизнес и крестьянство: механизмы эффективного взаимодействия. М.: Энциклопедия российских деревень, 2002.

7. *Агапова Т., Вахрушева Л.* Продовольственная безопасность: методика оценки // Экономика сельского хозяйства России. 2001. № 6.

8. *Колесняк А. А.* Систематизация методов оценки уровня продовольственного обеспечения // Экономика сельскохозяйственных и перерабатывающих предприятий. 2002. № 7. С. 15–17.

9. *Алтухов А. И.* Национальная Продовольственная безопасность: проблемы и пути их решения. М.: ВО Минсельхоза России, 2006. 159 с.

L. A. Kopteva, A. A. Gaidai

## THE INFLUENCE OF HUMAN FACTOR ON THE LEVEL OF FOOD SECURITY

In article are considered some questions of an assessment of level of food security of the country, indicators of a critical limit of food security, an assessment of economic availability of the food and a quantitative assessment of its physical availability

**Keywords:** food security, national food security, indicators of a critical limit of food security of the country, the human factor.

**В. И. Кордович**

*Санкт-Петербургский университет управления и экономики  
Санкт-Петербург, Россия*

**Р. Б. Нальчиков**

*Санкт-Петербургский государственный аграрный университет  
Санкт-Петербург, Россия*

## **ПЛАНИРОВАНИЕ ПРЕДПРИНИМАТЕЛЬСКОЙ ДЕЯТЕЛЬНОСТИ КАК ФУНКЦИЯ УПРАВЛЕНИЯ ИНТЕЛЛЕКТУАЛЬНЫМ КАПИТАЛОМ**

В статье рассматривается инструмент планирования предпринимательской деятельности как функция управления интеллектуальным капиталом. В качестве инструмента планирования предлагается метод полного финансового планирования Vollständiger Finanzplan (VoFi). В статье рассматриваются преимущества и недостатки метода полного финансового планирования Vollständiger Finanzplan (VoFi).

**Ключевые слова:** управление интеллектуальным капиталом, планирование предпринимательской деятельности, метод полного финансового планирования.

Интеллектуальный капитал предприятия позволяет осуществить выбор целей, задач, технологий, материальных и человеческих ресурсов для создания экономических благ и удовлетворения потребностей общества, исходя из целей и задач предприятия, обеспечивая конкурентоспособность и высокую эффективность предпринимательской деятельности.

Планирование является одной из функций управления интеллектуальным капиталом. Планирование предпринимательской деятельности является важным направлением развития предприятия, позволяет повысить эффективность управления, своевременно оценить возможные риски, которым будет подвержена деятельность предприятия, вероятные шансы положительного развития событий, а также оценить экономическую эффективность запланированных мероприятий. Целью планирования предпринимательской деятельности является обеспечение эффективного использования имеющихся в распоряжении ресурсов и определение основных направлений развития интеллектуального капитала.

Для разработки детальных стратегических и тактических планов развития важное значение имеет финансовый и экономический прогноз. Современное развитие экономики характеризуется быстрой сменой внешних условий и требует простых и гибких методов планирования. Традиционные методы инвестиционных расчетов (например, расчет капитализированной стоимости, метод аннуитета, расчет внутренней процентной ставки) не позволяют детально учитывать различные виды финансирования проекта, налогообложения, финансовых вложений, используют усредненные значения процентных ставок по кредитам, финансовым вложениям.

Данная работа предлагает для устранения вышеперечисленных недостатков метод полного финансового планирования VoFi (Vollständige Finanzplan). Термин «полный» в названии метода VoFi предполагает по сути «развернутый». Метод полного финансового планирования представляет универсальный метод для анализа принимаемых решений по рациональному использованию интеллектуального капитала, их последствий и соответствующих потоков платежей, суть которого сводится к развернутому инвестиционному расчету.

Метод полного финансового планирования VoFi отличается тем, что платежи, относящиеся к определенному инвестиционному объекту или вложению средств, и последующие монетарные последствия финансового положения представлены в

форме таблицы, а не в виде сжатого расчета по формуле. При методе VoFi развернуто представляются соответственно не только платежи по инвестиционному объекту, но и платежи, влияющие на финансовое положение предприятия, так называемые производные (деривативные) платежи.

Методика полного финансового планирования предполагает использование в расчете трех видов данных:

- исходные данные, т. е. данные, известные на момент начала расчета, могут быть реальными, прогнозными, запланированными, например величина собственных средств;
- параметры, т. е. реальные, прогнозные, запланированные величины, определяющие процесс и результат расчета, например налоговая ставка;
- производные данные, т. е. рассчитанные в ходе анализа, например платежи по кредиту, величина финансовых вложений, налоговые платежи и т. п. [Vollständiger Finanzplan (VoFi): электронный ресурс].

Совмещение исходных данных с параметрами образует структуру метода VoFi. Формула расчета величины денежных средств в динамической модели VoFi выглядит следующим образом:

$$B_t = B_{t-1} + z_t - a_t, \quad (1)$$

где  $B_t$  — состояние на конец периода, руб.;

$B_{t-1}$  — состояние на начало периода, руб.;

$z_t$  — поступления в период  $t$ , руб.;

$a_t$  — выплаты в период  $t$ , руб.

Методика финансового расчета в табличной форме довольно проста и может быть представлена в виде концептуальной схемы (рис. 1).

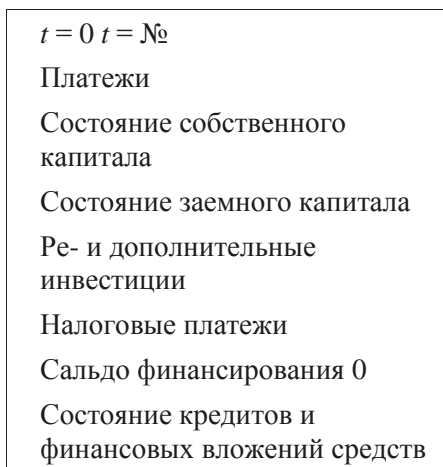

*Рис. 1.* Концептуальная схема расчета методом полного финансового планирования (VoFi)

Схема расчета методом полного финансового планирования включает в себя следующие этапы (рис. 1):

- определение горизонта планирования;
- расчет платежей, которые определяются как превышение поступлений над выплатами по объекту исследования, соответствует величине cashflow (денежный поток) без учета процентов и налогов;
- определяется величина собственного капитала, которая может быть вложена в данный объект;

- рассчитывается величина заемного капитала как разница между стоимостью рассматриваемого объекта и величиной собственного капитала, параметры расчета могут иметь различную степень конкретизации: от низкой, означающей применение единой процентной ставки по заемным средствам, до высокой, подразумевающей многовариантность параметров расчета величины заемных средств;
- определение величины реинвестиций и размера дополнительных инвестиций, возможна различная степень конкретизации, подразумевает как инвестиции в основные средства, так и финансовые вложения свободных денежных средств;
- расчет налоговых платежей может быть осуществлен как по единой ставке, так и с применением различных налоговых ставок;
- расчет сальдо финансирования показывает на каждом временном отрезке недостаток или излишек финансовых средств; недостаток средств устраняется дополнительным получением кредита, излишек переводится в ре- и дополнительные инвестиции, следовательно, сальдо финансирования на каждом отрезке времени равно нулю;
- расчет величины заемных средств и финансовых вложений за каждый период исследования в динамике;
- определение целевой величины, т. е. конечной стоимости вложенных средств, которая складывается по результатам расчета последнего исследуемого периода [Vollständiger Finanzplan (VoFi): электронный ресурс].

Методика полного финансового планирования не ограничивается анализом одного варианта вложения средств и предполагает обязательный расчет альтернативного варианта, что представляется важным для целей управления интеллектуальным капиталом. Для принятия решения необходимо определить разницу целевых величин сравниваемых вариантов:

$$\Delta EW = EW^M - EW^0, \quad (2)$$

где  $\Delta EW$  — разница целевых величин, руб.;

$EW^M$  — целевая величина анализируемого варианта вложения средств, руб.;

$EW^0$  — целевая величина альтернативного варианта вложения средств, руб.

$$EW^0 = EK(1 + i_0)^n, \quad (3)$$

где  $EK$  — имеющийся в распоряжении собственный капитал в период  $t = 0$ , руб.;

$i_0$  — альтернативная процентная ставка;

$n$  — период вложения средств [там же].

Положительное решение о реализации инвестиционного проекта принимается при удовлетворении следующим критериям:

- 1) целевой показатель  $EW^M$  анализируемого варианта вложения средств является положительной величиной;
- 2) разница целевых величин  $\Delta EW$  является положительной, т. е. целевая величина рассматриваемого варианта больше целевой величины альтернативного варианта.

Результаты полного финансового планирования зависят от точности прогнозных показателей, особенно рыночных факторов, например цен на ресурсы и продукцию. Данный недостаток является свойственным для любой методики планирования.

Рассмотренная методика полного финансового планирования позволяет сравнивать альтернативные варианты вложения средств, интегрировать в расчет различные ставки по кредитам и финансовым вложениям, сравнивать различные схемы налогообложения. Табличная форма представления расчета обладает простотой, позволяет контролировать исходные и производные данные по периодам, что дает возможность своевременно выявлять ошибки в расчетах и прогнозах.

### **Библиографический список**

1. Vollständiger Finanzplan (VoFi) [Электронный ресурс]. URL: <http://www.controllingportal.de/Fachinfo/Investitionsrechnung/Vollstaendiger-Finanzplan-VoFi.html> (дата обращения: 20.09.2015).

2. Vollständiger Finanzplan [Электронный ресурс]. URL: <http://de.wikipedia.org/wiki/Vollstaendiger-Finanzplan> (дата обращения: 20.09.2015).

**V. I. Kordovich, R. B. Nalchikov**

## **BUSINESS PLANNING AS A FUNCTION INTELLECTUAL CAPITAL MANAGEMENT**

The article discusses the business planning tool as a function of intellectual capital management. As a planning tool, we propose a method of complete financial planning Vollständiger Finanzplan (VoFi). This article discusses the advantages and disadvantages of the method of complete financial planning Vollständiger Finanzplan (VoFi).

**Keywords:** management of intellectual capital, business planning, visualization of financial implications.

**С. Н. Костюкова**

*Полоцкий государственный университет  
Новополоцк, Республика Беларусь*

## **ФИНАНСОВАЯ ГРАМОТНОСТЬ НАСЕЛЕНИЯ РЕСПУБЛИКИ БЕЛАРУСЬ В КОНТЕКСТЕ ФОРМИРОВАНИЯ ФИНАНСОВОЙ КУЛЬТУРЫ ОБЩЕСТВА**

В статье рассматривается опыт Республики Беларусь о мерах реализации стратегии повышения финансовой грамотности населения, как на макро-, так и на микроуровне. Приведены результаты исследования уровня финансовой грамотности населения, сделаны выводы по его результатам, изучены нормативно-правовые документы, регулирующие вопросы реализации стратегии по повышению финансовой грамотности населения Беларуси, а также инструменты и методы ее реализации.

**Ключевые слова:** финансовая грамотность, рынки, финансовая культура, образованность, Национальный банк.

В последние несколько десятилетий активно набирают силу процессы глобализации экономики, которые проявляются в росте открытости, взаимозависимости и взаимопроникновении экономических систем разных стран. Эти условия взаимообусловлены формированием многосторонних межстрановых связей в области производства, обмена и потребления товаров и услуг, интеграцией капитала и др. Данное обстоятельство вызывает усиленное развитие финансовых рынков во всем мире, что приводит к усложнению их структуры, увеличению числа институтов (банки, страховые компании, инвестиционные и пенсионные фонды) и усложнению их функций, росту количества и разнообразия услуг, предоставляемых гражданам финансовыми органами во всех сегментах финансового рынка.

Все эти вопросы, с одной стороны, способствуют расширению возможностей обществ и отдельных граждан повысить темпы и эффективность развития экономик и улучшить свое благосостояние. Однако, с другой стороны, они приводят к возникновению новых рисков и угроз, связанных с возможностью граждан успешно адаптироваться к новым условиям и воспользоваться новыми финансовыми инстру-



ментами. В создавшихся условиях повышение финансовой грамотности населения является важнейшей задачей государств и обществ. Именно от того, насколько осведомлен каждый гражданин о ситуации на финансовом рынке и информирован о правовых механизмах защиты потребителей финансовых услуг, насколько эффективно он способен организовать свою хозяйственную деятельность и распорядиться своими средствами, во многом зависит продуктивность функционирования экономики в целом.

В статье представлен опыт Республики Беларусь о мерах реализации стратегии повышения финансовой грамотности населения, как на макро-, так и на микроуровне.

На основании вышеизложенного становится очевидным необходимость проведения исследования фактического уровня финансовой грамотности населения в Республике Беларусь. Так, в июле–августе 2013 г. Институтом социологии Национальной академии наук Беларуси был проведен опрос по теме «Финансовая грамотность населения Республики Беларусь». Исследование было направлено на определение степени информированности белорусов в области финансов, изучение навыков пользования финансовыми услугами, а также об осведомленности граждан страны о собственных правах в сфере потребления финансовых услуг и способах их защиты.

По результатам исследования сделаны следующие выводы: белорусы отличаются сравнительно низким уровнем осведомленности в финансовых вопросах, как следствие они имеют невысокий уровень доверия финансовым институтам и значительно реже являются пользователями финансовых услуг. По мнению исследователей «это позволяет сделать вывод о том, что значительная часть населения РБ практически исключена из финансовой сферы, что в итоге создает угрозу не только для формирования материального благосостояния отдельных домохозяйств, но и для экономической стабильности страны в целом» [Финансовая грамотность..., 2015].

Это означает, что существует серьезная необходимость дальнейшего развития и реализации на государственном уровне комплекса мер по повышению финансовой образованности по следующим основным направлениям:

- повышение информированности белорусов о финансовых институтах, продуктах и услугах;
- осведомленности граждан о механизмах защиты своих прав в сфере финансовой деятельности;
- обучение граждан Беларуси навыкам управления собственными средствами.

Следует подчеркнуть, что программы обучения должны быть ориентированы на разные группы населения и учитывать их потребности и возможности в финансовой сфере (люди старшего возраста, граждане с низким уровнем образования, школьники, студенты, жители сельских населенных пунктов).

На основании вышеизложенного необходимо изучить нормативно-правовую базу намеченной стратегии. Она представлена следующими документами:

1. О плане совместных действий государственных органов и участников финансового рынка по повышению финансовой грамотности населения Республики Беларусь на 2013–2018 годы (Постановление Совета Министров Республики Беларусь и Национального банка Республики Беларусь от 17 января 2013 г. № 31/1) [Постановление Совета Министров..., 2013].

2. План мероприятий по сотрудничеству в повышении финансовой грамотности обучающихся учреждений образования Республики Беларусь [План мероприятий по сотрудничеству..., 2015].

В указанных документах прописаны основные цели и задачи, среди которых: формирование и развитие ключевых компетенций, необходимых для успешной деловой карьеры, популяризация единого интернет-портала финансовой грамотности населения [Единый интернет-портал..., 2015]; безналичных расчетов, формирование и развитие представления ценности денег и способах их накопления и др.

К наиболее значимым мероприятиям плана можно отнести — проведение олимпиад по финансовой грамотности, создание электронной финансовой энциклопедии для учащихся на едином интернет-портале, разработка настольных финансово-экономических игр, участие в Дне открытых дверей Национального банка РБ, взаимодействие со средствами массовой информации в реализации совместных проектов по повышению финансовой грамотности населения и др.

Таким образом, становится очевидным, что выявленная проблема, состоящая в низком уровне финансовой грамотности белорусов, имеет серьезные пути решения наиболее эффективными инструментами и методами в современных условиях развития общества, как на уровне национальной экономики, так и на уровне отдельного домохозяйства и его членов, что в целом будет способствовать повышению продуктивности функционирования экономики Беларуси.

### **Библиографический список**

1. Единый интернет-портал финансовой грамотности населения [Электронный ресурс]. URL: <http://fingramota.by/ru> (дата обращения: 25.09.2015).

2. План мероприятий по сотрудничеству в повышении финансовой грамотности обучающихся учреждений образования Республики Беларусь [Электронный ресурс]. URL: <http://www.nbrb.by/today/FinLiteracy/> (дата обращения: 25.09.2015).

3. О плане совместных действий государственных органов и участников финансового рынка по повышению финансовой грамотности населения Республики Беларусь на 2013–2018 годы: Постановление Совета Министров Республики Беларусь и Национального банка Республики Беларусь от 17 января 2013 г. № 31/1 [Электронный ресурс]. URL: <http://www.nbrb.by/today/FinLiteracy/> (дата обращения: 25.09.2015).

4. Финансовая грамотность населения Республики Беларусь: факты и выводы [Электронный ресурс]. URL: <http://www.nbrb.by/today/FinLiteracy/> (дата обращения: 25.09.2015).

**S. N. Kostjkova**

## **FINANCIAL LITERACY REPUBLIC OF BELARUS TO THE FORMATION OF THE COMPANY'S FINANCIAL CULTURE**

The article deals with the experience of the Republic of Belarus on measures implementing a strategy to improve the financial literacy of the population, at both the macro and micro levels. The results of the study the level of financial literacy of the population, the conclusions based on its results, studied legal documents governing the implementation of the strategy to improve the financial literacy of the population of Belarus, as well as tools and methods of its implementation.

**Keywords:** financial literacy, markets, financial culture, education, National Bank.

**М. В. Котванов**

*Алтайский институт экономики*

*Санкт-Петербургского университета управления и экономики*

*Барнаул, Россия*

**С. Г. Котванова**

*Алтайская академия экономики и права*

*Барнаул, Россия*

# ЭВОЛЮЦИОННАЯ ТЕОРИЯ РИСКА КАК ФАКТОР ПОВЫШЕНИЯ ФИНАНСОВОЙ КУЛЬТУРЫ В СОВРЕМЕННОЙ ЭКОНОМИЧЕСКОЙ СИТУАЦИИ<sup>1</sup>

В статье предложен эволюционный подход к нивелированию рисков экономической безопасности, что позволяет повысить общий уровень финансовой культуры в области оценки и снижения рисков. Предложен инструмент своевременного реагирования на возникающие угрозы.

**Ключевые слова:** экономическая безопасность, эволюционный подход, риски.

Риски социально экономического развития необходимо рассматривать в связи с необходимостью разработки концепции экономической безопасности региона. Заметим, что в экономической литературе, трудах по кибернетике, управлению, социологии встречается множество подходов к определению экономической безопасности. Приведем лишь некоторые самые распространенные из них.

Так, экономическая безопасность субъекта трактуется как:

- состояние защищенности экономики от внешних и внутренних угроз;
- явление, характеризующееся одновременно стабильностью экономических процессов и способностью экономики (предприятия, региона и т. д.) к развитию;
- совокупность условий и факторов, характеризующих текущее состояние экономической стабильности, устойчивости и поступательное развитие субъекта безопасности;
- непрерывный процесс обеспечения стабильности, развития и др. важных целей;
- способность субъекта поддерживать нормальное функционирование в условиях внешних и внутренних воздействий; поддерживать определенные параметры в норме, достигать цели;
- характеристика субъекта при его взаимодействии как с внешней средой, так и элементов субъекта между собой.

В настоящей работе мы придерживаемся понятия рисков как определенных вероятностей реализации негативных по своим последствиям событий. Под угрозами же понимаем факторы (опасности) внешней и внутренней среды, приводящие к возникновению рисков. Анализ литературы по данному вопросу выявил, что ряд авторов разделяют нашу позицию, некоторые исследователи придерживаются трактовки рисков как самих угроз.

Можно сформулировать следующее определение экономической безопасности. **Экономическая безопасность — такое состояние экономики субъекта, когда его внутренняя среда позволяет осуществлять эффективное функционирование, обеспечивать стабильное удовлетворительное социально-экономическое и экологическое положение, достигать долгосрочные цели развития и экономического роста, своевременно противодействуя внутренним и внешним угрозам.**

Хотя в определенной мере эволюционные идеи в экономике высказывались еще А. Смитом, Т. Мальтусом, Й. Шумпетером, открыто данный вопрос поставил Т. Веблен, выпустивший в 1898 г. книгу «Почему экономка не является эволюционной наукой» [Veblen, 1898]. Около сорока лет назад появились публикации современных создателей эволюционной теории в экономике — Р. Нельсона и С. Уинтера, изложивших свои взгляды, в частности в труде «Эволюционная теория экономических изменений» [Владимиров, 2013, с. 212]. В рамках эволюционного подхода эко-

---

<sup>1</sup> Публикация осуществляется при поддержке РГНФ, Региональный конкурс «Российское могущество прирастает будет Сибирию и Ледовитым океаном» 14-12-22004.

номическая система рассматривается как **сложная и открытая** (не имеющая границ). Для такой системы анализ возможных взаимосвязей является чрезвычайно сложным и может проводиться с помощью построения сложной аналоговой компьютерной модели реальности.

Традиционным в эволюционной экономике и (институциональной экономике, к которой эволюционная теория близка) является положение об **ограниченной рациональности субъектов**. Агенты действуют локально, совершают ошибки и, как правило, полагаются на действующие институты (нормы, правила поведения, выработанные механизмы). Действуя таким образом, агенты вырабатывают определенные стереотипы поведения, названные Р. Нельсоном и С. Уинтером **рутинами**. Авторы сделали предположение, что рутинami описывается все предсказуемое в поведении людей и предприятий. Рутини являются своеобразными **экономическими генами**, в которых передается информация о приемлемом поведении субъекта из прошлого в будущее. Таким образом, аналогично теории естественного отбора Ч. Дарвина, рутини экономических агентов отбираются, наследуются, видоизменяются [Могилевский, 1999, с. 161].

Рассмотрим причины и процессы создания новых угроз, и, соответственно, новых рисков.

1. **Новый процесс — новый риск**. Новые экономические процессы приводят к возникновению новых угроз и рисков. Отказ Центробанка в ноябре 2014 г. от поддержания жесткого валютного коридора и переход к таргетированию инфляции привел к повышению уровня валютных рисков.

2. **Угроза (риск) + угроза (риск) = новая угроза (новый риск)**. Сочетание воздействия различных экономических угроз приводит к возникновению новых угроз и, соответственно, новых рисков.

3. **Угроза (риск) + защита = новая угроза (новый риск)**. Например, наличие недисциплинированного персонала в качестве угрозы, в сочетании с такой формой защиты, как ужесточение внутреннего контроля применительно ко всем работникам может привести к новой угрозе — увольнению дисциплинированных опытных сотрудников или снижению уровня их мотивации.

4. **Появление нового поколения угроз (рисков)**. В результате эволюции социально-экономических условий эволюционируют также и угрозы, приводя к появлению новых рисков.

Любая защитная система может справляться с воздействием угрозы лишь после идентификации угрозы. Пока защитная система не находит угрозу, последняя имеет возможность свободно воздействовать на систему, повреждая ее жизненно важные узлы. Так действует на организм вирус, развиваются техногенные катастрофы, распространяются экономические угрозы.

Напрашиваются следующие выводы. Во-первых, для экономической системы региона необходимо иметь чувствительную систему экономической безопасности, способную обнаруживать экономические угрозы по слабым сигналам, оценить возможные риски как можно раньше, и начать действовать незамедлительно. Это должна быть система безопасности, работающая по принципу иммунитета организма с использованием механизмов обратной связи.

Во-вторых, необходимы четкие параметры экономической безопасности региона, разработанные по каждому из направлений рисков.

С учетом изложенных принципов системного подхода и эволюционной теории изменения сложных открытых систем, каковой является экономика региона, можно сделать следующий вывод.

Невозможно изложить линейную модель взаимодействия рисков, адекватно описывающую действительность. Это слишком сложная задача по следующим причинам:

- для изучения взаимодействия рисков требуется создать аналоговую компьютерную модель экономики региона, которая бы действовала аналогично реальной экономике региона, это чрезвычайно длительный, трудоемкий и дорогостоящий процесс, требующий учета всех основных факторов экономики, создания самой модели и ее отладки;
- риски меняются постоянно, и очень сложно отслеживать их изменения в реальном времени;
- взаимодействие рисков между собой также постоянно меняется. Если мы опишем с помощью определенных инструментов сегодняшнее взаимодействие рисков, данная модель не может быть перенесена без изменений на завтрашний день.

Существует единственный простой выход: можно описать взаимодействие рисков сложной системы методом «черного ящика» — без проникновения в «механику» взаимодействия рисков, на основе результирующих показателей. Для описания, как отдельных рисков, так и системы взаимодействия рисков мы предлагаем использование следующих двух основных показателей.

1. **Показатель экономической безопасности (Бэ)** — разница между предельно допустимым значением экономического показателя (граница безопасности) и его текущей величиной. Например, показатель инфляционной безопасности, согласно нашему предложению, должен рассчитываться как разница между предельно допустимой инфляцией (граница безопасности) и текущим значением инфляции. Если инфляция 10% годовых, а предельно допустимое значение (граница безопасности) установлено как 12% годовых, то показатель инфляционной безопасности равен 2% годовых.

2. **Показатель экономического риска (Рэ)** — скорость сокращения показателя экономической безопасности за период времени. Другими словами, показатель экономического риска равен

$$Рэ = Б_{э2} - Б_{э1}, \quad (1)$$

где  $Б_{э2}$  — показатель экономической безопасности во время  $t_2$ ;

$Б_{э1}$  — показатель экономической безопасности во время  $t_1$ ;

или

$$Рэ = d_{Бэ} / d_t. \quad (2)$$



Рис. 1. Показатель безопасности экономической системы в пространстве возможных состояний

Не отходя от концепции вероятностного определения риска, мы, тем не менее, строим линейную динамическую модель представления показателя риска на основе скорости удаления или приближения текущего экономического показателя к его критическому значению.

Графически данную модель можно представить следующим образом на рис. 1. Пространство возможных состояний экономической системы региона выстраивается, исходя из конкретных параметров. Например, параметром 1 может быть валовой региональный продукт, а параметром 2 — средняя заработная плата в регионе. Тогда можно предположить пространство опасных состояний системы  $C_0$  — как возможные состояния экономики, характеризующиеся опасными показателями средней заработной платы и ВРП.

С другой стороны, существует и множество безопасных состояний системы  $C_6$ , характеризующееся величинами ВРП и средней заработной платы в пределах норм. Точка А в центре — текущее состояние экономической системы.

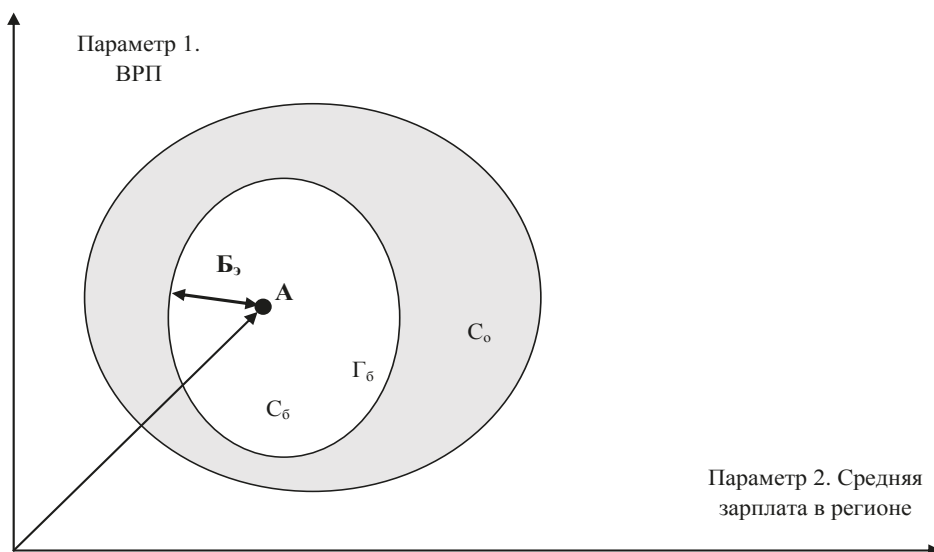
Применение данного метода определения экономических рисков позволит «обойти» ограничение, связанное с невозможностью детального просчета взаимодействия рисков в сложной открытой экономической системе — методом «черного ящика»; рассчитать интегральное значение экономических рисков с учетом их взаимодействия.

Создавая систему снижения рисков, необходимо обеспечить такое необходимое разнообразие этой системы, чтобы оно превышало или, по крайней мере, равнялось разнообразию самой угрозы [Эшби, 1959, с. 24].

В целом можно сделать вывод: в результате исследования возможных подходов к определению взаимосвязи рисков мы пришли к выводу, что взаимосвязь рисков лучшим образом определяется через результирующие экономические показатели и сравнение их с заданными нормативными ориентирами. Для эффективного и своевременного определения рисков и повышения финансовой грамотности органов управления регионами необходимо регулярно устанавливать эти показатели на законодательном уровне региона, после чего исполнительные органы должны отслеживать динамику результатов экономической деятельности и экономического состояния региона, сравнивая их с границей экономической безопасности.

#### **Библиографический список**

1. *Владимиров В. А., Малинецкий Г. Г., Потапов А. Б.* Управление риском. Риск, устойчивое развитие, синергетика. М.: ИНФРА-М, 2013. 415 с.
2. *Могилевский В. Д.* Методология систем: вербальный подход. М.: Экономика, 1999. 251 с.
3. *Эшби У. Р.* Введение в кибернетику. М.: Изд-во иностр. лит., 1959.
4. *Veblen T.* Why is Economics not an Evolutionary Science // Quarterly Journal of Economics. 1898. July.

**M. V. Kotvanov, S. G. Kotvanova**

### **THE EVOLUTIONARY THEORY OF RISK AS A FACTOR OF INCREASING FINANCIAL LITERACY IN THE CURRENT ECONOMIC SITUATION**

The article suggests the evolutionary approach to eliminate risks to economic security that helps to increase the General level of financial culture in the field of risk assessment and risk reduction. A tool for timely response to emerging threats.

**Keywords:** economic security, evolutionary approach, the risks.

## **МЕТОДОЛОГИЧЕСКИЕ ОСНОВЫ ИССЛЕДОВАНИЯ РАЗВИТИЯ МАЛОГО ПРЕДПРИНИМАТЕЛЬСТВА И ПОВЫШЕНИЕ ЕГО КОНКУРЕНТОСПОСОБНОСТИ НА ОСНОВЕ НОВОГО ЗНАНИЯ**

Автор в своей статье рассматривает методологические основы исследования процесса исследования структурного развития малого предпринимательства, в том числе обосновывает систему научных принципов и методики исследования. Автор проводит исследование отраслевого структурного развития малого предпринимательства Ленинградской области. Предложен авторский подход к новой образовательной форме обучения в рамках интернет-пространства.

**Ключевые слова:** малое предпринимательство, система научных принципов, методики исследования, уровень квалификации, новое знание, интернет-пространство.

Малое предпринимательство — это элемент конкурентного механизма, включающий в себя малые предприятия и индивидуальных предпринимателей, взаимосвязи между субъектами малого предпринимательства, взаимоотношения субъектов малого предпринимательства с государственными органами, а также инфраструктуру малого предпринимательства, все остальные механизмы, в том числе производственный, ресурсный, инновационный, финансовый и т. д. присущи и функционируют только на уровне составных элементов малого предпринимательства, т. е. на уровне малых предприятий и индивидуальных предпринимателей [Бургонов, Кошелева, 2012, с. 72–77; Кошелева, 2014, с. 50].

Исследование структурного развития малого предпринимательства, например, в Ленинградской области, включает в себя исследование региональных особенностей развития инновационной среды в Ленинградской области, а также анализ уровня отраслевого структурного развития субъектов малого предпринимательства в регионе. В целях проведения анализа особенностей развития инновационной среды малого предпринимательства и тенденций его инновационного развития в регионе, необходимо руководствоваться системой научных принципов — принципами целенаправленности, последовательности, системности, комплексности, эффективности [Сайт Комитета..., 2014, с. 49]. Принцип целенаправленности, в данном случае, предполагает, что вся совокупность инструментов научного обеспечения проведения анализа особенностей развития инновационной среды Ленинградской области ориентируется на обеспечение решения проблемы выравнивания отраслевого структурного развития субъектов малого предпринимательства в сложившейся сложной социально-экономической ситуации.

Принцип последовательности, в данном случае, с известной мерой условности, включает в себя три последовательно реализуемых этапа: исследование состояния инновационной среды и развития самих субъектов малого предпринимательства, определение общих контуров и вариантов развития в направлении выравнивания отраслевой структуры субъектов малого предпринимательства в регионе, определение форм взаимодействия малых, средних и крупных хозяйствующих субъектов с разработкой алгоритма взаимосвязей, а также выбор приоритетных форм и направлений совершенствования предпринимательской отраслевой структуры региона и предпринимательской инновационной среды [Сайт Комитета..., 2014, с. 49].

Принцип системности в процессе исследования развития субъектов малого предпринимательства и региональных особенностей развития инновационной среды в Ленинградской области ориентирует на рассмотрение тенденций развития

отраслевой структуры субъектов малого предпринимательства и инновационной среды регионального предпринимательства в качестве составляющей социально-экономической системы страны в целом с незадействованным инновационным потенциалом. Исследование в рамках принципа системности означает, в частности, необходимость учета внешних и внутренних факторов развития отраслевой структуры субъектов малого предпринимательства региона и функционирования предпринимательской инновационной среды Ленинградской области, что, в свою очередь, предполагает, выявление и оценку потребностей субъектов хозяйствования региона в процессе инновационного развития в целом [там же, с. 49–50].

Принцип комплексности в процессе анализа развития субъектов малого предпринимательства и региональных особенностей развития инновационной среды обуславливает потребность в проведении анализа и оценки стартовых условий, предпосылок и ограничений социально-экономического состояния и развития отраслевой структуры субъектов малого предпринимательства и его инновационной среды и означает необходимость: рассмотрения всех составляющих элементов предпринимательской деятельности во взаимосвязи; исследования факторов, оказывающих влияние на состояние и развитие отраслевой структуры субъектов малого предпринимательства и его инновационной среды.

Принцип эффективности обуславливает необходимость проведения мониторинга отраслевой структуры субъектов малого предпринимательства и его инновационной среды в целях анализа достижения намеченного результата развития региона с наименьшими затратами ресурсов с позиции экономического, социального и экологического подходов [там же, с. 50].

Оценивать формы и перспективы развития отраслевой структуры субъектов малого предпринимательства можно с использованием методики, аналогичной методике Всемирного банка, которая применяется для расчета индекса развития человеческого потенциала, которая учитывает оценку по нескольким направлениям: объему рынка, городским финансам, строительному рынку, торговле, достатку жителей, безопасности, которая, к сожалению, не учитывает критерии инновационного развития предпринимательских структур, в особенности малого предпринимательства [Кошелева, 2009, с. 37–38]. Но с помощью данной методики проблематично выявить предпосылки и обнаружить признаки формирования инновационной экономики. Преимуществом данной методики выступает возможность выявления стратегического потенциала малых хозяйствующих субъектов и факторов инновационного роста малого предпринимательства в целом, как основы инновационного развития экономики страны и регионов, хотя их также необходимо применять с определенными оговорками.

Под стратегическим потенциалом малых хозяйствующих субъектов предлагается понимать совокупность накопленных (используемых и потенциальных) материальных (совокупность внутренних материальных ресурсов, в том числе финансовых активов) и нематериальных ресурсов, а также интеллектуальный потенциал человеческих ресурсов (сотрудников малых хозяйствующих субъектов), в основе которых лежит такой показатель как «персонал», особенностью которого выступает то, что совокупность внутренних ресурсов, не учитывает всестороннее влияние рынка и, тем самым, сужает понятие стратегического потенциала субъектов малого предпринимательства, так как их рыночные возможности могут увеличить, а возможно и снизить стратегический потенциал малых хозяйствующих субъектов в будущем [Кошелева, 2014, с. 192–197]. Стратегический потенциал малых хозяйствующих субъектов можно представить в виде трех составляющих: рыночный потенциал малого предприятия (потенциальный спрос на продукцию; доля рынка, занимаемая предприятием; потенциальный объем спроса на продукцию предприятия; предприятие и рынок труда, предприятие и рынок факторов производства), его произ-



водственный потенциал (потенциальный объем производства продукции, потенциальные возможности основных средств, потенциальные возможности использования сырья и материалов, потенциальные возможности профессиональных кадров) и финансовый потенциал (потенциальные финансовые показатели производства (прибыльности, ликвидности, платежеспособности), а также потенциальные инвестиционные возможности [там же; Кошелева, 2009, с. 58–60]. В то же время, если разложить стратегический потенциал малых хозяйствующих субъектов на составляющие, то их должно гораздо больше: управленческий, кадровый, технологический, финансовый, рыночный, инновационный и т. д.

Исследование структурного развития инновационного малого предпринимательства и его форм необходимо проводить на основе комплексного показателя, отражающего оценку конкурентоспособности определенной формы МП, а также перспектив и направлений динамики его отраслевой структуры. Конкурентоспособность конкретной формы малого предпринимательства, а также отраслевой структуры малого предпринимательства необходимо рассматривать с разных позиций, в том числе: с точки зрения экономического, стратегического, социального и экологического подходов к исследованию [Кошелева, 2014, с. 261–274; Кошелева, 2014, с. 79–82].

Экономический подход к исследованию форм малого предпринимательства и направлений развития его отраслевой структуры основывается на оценке эффективности функционирования конкретной формы и динамики отраслевой структуры малого предпринимательства. Оценка эффективности, по мнению автора, представляет собой, в данном случае, сопоставление результатов деятельности определенной формы малого предпринимательства в динамическом развитии и затрат на ее функционирование по сравнению с другой формой деятельности малого предпринимательства. В основе экономического подхода к исследованию форм и динамики отраслевой структуры малого предпринимательства, особенно инновационного, с помощью любых динамических методов, основная трудность, как практического так и методического свойства, заключается в адекватном и объективном определении коэффициентов, соразмеряющих разновременные затраты и результаты деятельности определенной формы малого предпринимательства, а также учитывающих ее альтернативные затраты. В отношении динамики отраслевой структуры малого предпринимательства оценка эффективности представляет собой определение самодостаточности региона в рамках страны, а также положительную динамику долей каждой отрасли региона в рамках отраслевой структуры страны в целом [Кошелева, 2014, с. 261–274; Кошелева, 2014, с. 114–117]. Под результатами деятельности определенной формы малого предпринимательства, по мнению автора, понимается совокупность динамики показателей, по которым можно судить о конкурентоспособности той или иной формы деятельности малого предприятия: бренд, имидж, лидерство в отрасли и т. д. Среди таких показателей, определяющих конкурентоспособность определенной формы деятельности малого предприятия, одним из важнейших можно назвать показатель фактора времени, который часто используют в качестве основного экономического критерия эффективности развития инновационного малого предпринимательства, и, следовательно, критерия перспектив развития той или иной формы малого предпринимательства в стратегической перспективе, который также целесообразно использовать и в качестве одного из показателей в процессе исследования динамики отраслевой структуры малого предпринимательства.

Специфика работы в малом предпринимательстве требует от предпринимателей и их сотрудников высокого уровня квалификации в выполнении достаточно большого количества видов работ как в одном, так и в нескольких профессиональных полях, в том числе и в области разработки инноваций, поскольку в рамках субъекта малого предпринимательства, как правило, выраженной дифференциации деятельности нет. Субъектами малого предпринимательства востребованы высо-

коквалифицированные специалисты среднего звена, наряду с организаторскими и управленческими качествами в достаточной степени владеющие предметом управления на уровне способности непосредственного участия в процессе производства продукции, маркетинга, и самое главное, в области инновационной деятельности, благодаря которой именно малое предпринимательство выступает движущей силой инновационного развития.

Таким образом, с одной стороны, профессиональное образование направлено на подготовку специалиста, работающего в условиях разделения труда, а, с другой стороны, малое и среднее предпринимательство требует подготовки специалиста, компетенции которого обеспечивают совмещение технологических, управленческих, предпринимательских качеств и инноваторских способностей.

Стратегия кадрового восполнения малого и среднего предпринимательства требует принципиально новых подходов к организации образовательного процесса и к качеству подготовки работников малого предпринимательства в первую очередь на основе новой образовательной формы обучения в рамках интернет-пространств применением информационных образовательных технологий.

Под новой образовательной формой обучения в рамках интернет-пространств применением информационных образовательных технологий автор понимает всестороннее использование преимуществ дистанционного и удаленного обучения с применением, кроме личного контакта преподавателя и обучаемого, также удаленные средства обучения с помощью видео общения в виртуальном поле интернет-пространства, использование современных информационных источников получения новых знаний в форме общения на специально созданных образовательных и информационных форумах, в том числе и в социальных сетях, использование возможностей интернет-тестирования и т. д.

Одним из условий социально-профессионального воспитания личности будущего малого предпринимателя является создание технологий как коллективной, так и индивидуальной самоорганизации. Отсутствие природных механизмов приспособления к высоким темпам изменчивости на рынке усугубляется и отсутствием таковых в сфере образования и самообразования, в том числе и в малом предпринимательстве.

Повышение конкурентоспособности субъекта предпринимательской деятельности подразумевает под собой также обеспечение малого предприятия и его сотрудников необходимой информацией для определения возможности снижения внутренних экологических рисков как самой предпринимательской деятельности, так и повышения экологичности выпускаемой продукции. Обеспечение субъектов малого предпринимательства необходимой информацией — это не просто создание определенных информационных потоков информации, это, по мнению автора, создание системы обеспечения субъектов малого предпринимательства информацией (информационной системы), которая должна включать в себя информационное поле для обмена новой информацией, инструменты для получения и использования получаемой информации и т. д. [Кошелева, 2011, с. 113–116].

### **Библиографический список**

1. Бургонов О. В., Кошелева Т. Н. Методологические подходы к механизму инновационного роста малого предпринимательства в процессе формирования национальной инновационной системы // Экономика и управление. 2012. № 2. С. 72–77.

2. Кошелева Т. Н. Управление формированием инновационной среды малого предпринимательства: дис. ... д-ра экон. наук. СПб: ИПРЭ РАН, 2014. 404 с.

3. Кошелева Т. Н. Стратегии развития малого инновационного предпринимательства: монография. СПб: Изд-во ГУАП, 2009. 205 с.

4. Кошелева Т. Н. Формирование инновационной инфраструктуры малого предпринимательства — одно из условий становления национальной инновационной системы // Государство, Конституция, Родина: к поискам национальной идеи и новой доктрины государства / под ред. д. ю. н. Л. В. Голоскокова. М.: Проспект, 2014. 320 с. С. 191–198.

5. Кошелева Т. Н. Инновационные программы поддержки инновационной среды малого предпринимательства — основа динамичного развития экономики // Управление экономическими системами и технологическим развитием: коллективная монография. СПб.: Изд-во СПбУУиЭ, 2014. 288 с. С. 261–274.

6. Кошелева Т. Н. Значение информации в формировании системы финансирования инновационного процесса // Реформирования экономики Украины: состояние и перспективы. Киев, 2014. 278 с. С. 113–116.

7. Сайт Комитета по развитию малого, среднего бизнеса и потребительского рынка Ленинградской области [Электронный ресурс]. URL: <http://small.lenobl.ru/programm/statistic/petrostat> (дата обращения: 20.12.2014).

T. N. Kosheleva

## METODOLOGICHESKIE BASICS OF SMALL BUSINESS DEVELOPMENT RESEARCH AND INCREASE ITS COMPETITIVENESS BASED NEW KNOWLEDGE

The author in his article examines the methodological basis of research studies of the structural development of small business, including justifies the system of scientific principles and methods of research. The author carries out a study of sectoral structure of small business development of the Leningrad Region. The author's approach to the new educational course of study within the online space.

**Keywords:** small business, a system of scientific principles, methods of study, level of qualification, the new zannie online space.

Е. А. Краус

*Красноярский институт экономики  
Санкт-Петербургского университета управления и экономики  
Красноярск, Россия*

## ПРОБЛЕМЫ ОБЕСПЕЧЕНИЯ ФИНАНСОВОЙ УСТОЙЧИВОСТИ ПРЕДПРИЯТИЯ В УСЛОВИЯХ СОВРЕМЕННОГО КРИЗИСА

В статье даны характеристики финансовой устойчивости предприятия, как одной из приоритетных задач менеджмента. Описаны виды балансовых соотношений, необходимых для финансовой устойчивости предприятия. Выявлены проблемы финансовой устойчивости предприятия и пути их решения.

**Ключевые слова:** финансовая устойчивость предприятия, балансовые соотношения, кризис.

Обеспечение финансовой устойчивости является одним из наиболее важных компонентов успешной деятельности современной организации. Финансовая устойчивость является одной из ключевых характеристик финансового состояния. Под финансовой устойчивостью любого хозяйствующего субъекта понимается такое состояние его финансовых ресурсов, их распределение и использование, которые обеспечивают в условиях допустимого риска бесперебойное функционирование

ние, достаточную рентабельность и возможность рассчитаться по обязательствам в установленные сроки.

Исследователи отмечают, что управление финансовой устойчивостью является одной из приоритетных задач менеджмента на всем протяжении существования предприятия. И целью здесь является обеспечение независимости от внешних контрагентов (внешняя финансовая устойчивость — устойчивость отвечать по своим долгам и обязательствам) и рациональность покрытия активов источниками их финансирования (внутренняя финансовая устойчивость).

Финансово устойчивым является предприятие, которое характеризуется:

- 1) высокой платежеспособностью (способностью отвечать по своим обязательствам);
- 2) высокой кредитоспособностью (способностью платить по кредитам, выплачивать проценты по ним и погашать их точно в срок);
- 3) высокой рентабельностью (прибыльностью, позволяющей фирме нормально и устойчиво развиваться, разрешая при этом проблему взаимоотношения акционеров и менеджеров за счет поддержания на достаточном уровне дивидендов и курса акций предприятия);
- 4) высокой ликвидностью баланса (способностью покрывать свои пассивы активами соответствующей и превышающей срочности превращения их в деньги) [Бочаров, 2011].

Выполнение вышеописанных условий не всегда является возможным в современной России. Тем не менее, для их выполнения необходимо соблюдение четырех балансовых соотношений:

1. Наиболее ликвидные активы должны покрывать наиболее срочные обязательства (денежные средства и краткосрочные ценные бумаги должны быть больше (или равны) кредиторской задолженности предприятия).

2. Быстрореализуемые активы предприятия должны покрывать краткосрочные пассивы (дебиторская задолженность, средства на депозитах должны быть больше (или равны) краткосрочных кредитов и займов и той части долгосрочных, срок погашения которых истекает в данном отчетном периоде).

3. Медленно реализуемые активы предприятия должны покрывать долгосрочные пассивы (запасы готовой продукции, сырья, материалов и та часть дебиторской задолженности, платежи по которой ожидаются более чем через 12 месяцев после отчетной даты, должны быть больше (или равны) долгосрочных кредитов и займов (со сроком погашения более чем 12 месяцев после отчетной даты)).

4. Последняя пропорция получается как следствие первых трех. А именно: постоянные (труднореализуемые) активы должны покрываться постоянными пассивами (основные средства предприятия должны быть меньше (или равны) собственным средствам предприятия (уставной, добавочный и резервный капитал) [Бобылева, 2008].

Финансовая устойчивость предприятия связана с общей финансовой структурой предприятия и степенью его зависимости от кредиторов и дебиторов. Например, предприятие, которое финансируется в основном за счет денежных средств, взятых в долг, в ситуации, когда несколько кредиторов одновременно потребуют свои кредиты обратно, может обанкротиться.

В качестве основной проблемой обеспечения финансовой устойчивости предприятия, прежде всего, выделяют нерациональное сочетание собственных и заемных средств. Что часто встречается на современных предприятиях в виде превышения заемных средств над собственными, также это проявляется в пренебрежении мероприятиями по увеличению собственного капитала. Здесь можно отметить, что в современных рыночных условиях сохраняется тенденция к приобретению заемных средств в нефинансовой форме, т. е. приобретению материальных ценностей в кредит. Причем это характерно практически для любой отрасли экономики.

Решить эту проблему можно, определив оптимальное соотношение собственных и заемных средств для конкретного предприятия, иными словами, необходимо достичь финансового равновесия, не увеличивать заемный капитал без особой необходимости и рационально использовать накопленный собственный.

Также одним из вариантов решения проблемы равновесия может стать введение ограничений на размер обязательств предприятия перед работниками, кредиторами, бюджетом, инвесторами и банками. Стараясь не превысить заранее ограниченный уровень долга, предприятие сможет приблизиться к желаемой точке финансовой устойчивости.

Также на многих предприятиях существует проблема просроченной задолженности различным кредиторам. Зачастую эти задолженности бывают долгосрочными. Причиной этого может служить устаревание и физический износ основных производственных фондов, вследствие чего падает объем производства, что в свою очередь влечет сокращение собственных источников финансирования производства. Кроме этого для решения данной проблемы стоит обратить внимание на финансовые возможности предприятия, так, например, привлекая кредит руководство предприятия должно соотносить планируемые объемы полученных денежных средств с необходимыми последующими выплатами по кредиту.

В первую очередь для обеспечения финансовой устойчивости необходимо разумно мыслить и распоряжаться финансами предприятия. По возможности отказаться от вложений в высокорисковые проекты и, как говорилось выше поддерживать оптимальное соотношение собственных и заемных средств. В таком случае предприятие сможет позволить себе вовремя платить по обязательствам, обеспечить платежеспособность и достойную рентабельность и просто функционировать без перебоев и потерь прибыли.

Узнать насколько рационально осуществляется управление финансовыми потоками на предприятии, можно проведя анализ финансовой устойчивости.

Анализ устойчивости финансового состояния на ту или иную дату позволяет ответить на вопрос: насколько правильно предприятие управляло финансовыми ресурсами в течение периода, предшествующего этой дате. Важно, чтобы состояние финансовых ресурсов соответствовало требованиям рынка и отвечало потребностям развития предприятия, поскольку недостаточная финансовая устойчивость может привести к неплатежеспособности предприятия и отсутствию у него средств для развития производства, а избыточная — препятствовать развитию, отягощая затраты предприятия излишними запасами и резервами. Таким образом, сущность финансовой устойчивости определяется эффективным формированием, распределением и использованием финансовых ресурсов, а платежеспособность выступает ее внешним проявлением.

#### **Библиографический список**

1. *Абрютина М. С., Грачев А. В.* Анализ финансово-экономической деятельности предприятия. М.: ДИС, 2008. 272 с.
2. *Бочаров В. В.* Финансовый анализ. СПб: Питер, 2011. 240 с.
3. *Бобылева А. З.* Финансовое оздоровление фирмы: теория и практика: учеб. пособие. М.: Дело, 2008. 256 с.
4. *Ланушта М. Г.* Определение характера финансовой устойчивости предприятия [Электронный ресурс]. URL: [http://www.elitarium.ru/2007/04/20/finansovaja\\_ustojchivost\\_predprijatija.html](http://www.elitarium.ru/2007/04/20/finansovaja_ustojchivost_predprijatija.html) (дата обращения: 01.10.2015).

**E. A. Kraus**

### **PROBLEMS OF MAINTENANCE OF FINANCIAL STABILITY OF ENTERPRISE IN MODERN CONDITIONS OF CRISIS**

The article presents the characteristics of financial stability of enterprise as a priority management. Describes the types of balance sheet ratios, necessary for the financial stability of the enterprise. Problems of financial sustainability of the enterprise and ways of their solution.

**Keywords:** financial stability of the enterprise, balance relations, crisis.

**В. А. Кунин**

*Санкт-Петербургский университет экономики и управления  
Санкт-Петербург, Россия*

## **ПРОБЛЕМЫ НАРАЩИВАНИЯ И ИСПОЛЬЗОВАНИЯ ИНТЕЛЛЕКТУАЛЬНОГО КАПИТАЛА В ЦЕЛЯХ ПОВЫШЕНИЯ ЭФФЕКТИВНОСТИ ПРЕДПРИНИМАТЕЛЬСТВА И РАЗВИТИЯ ЭКОНОМИКИ СТРАНЫ**

Анализируются проблемы наращивания и использования интеллектуального капитала и обеспечения долгосрочного финансирования инновационных проектов. Предлагаются дополнительные внутренние и внешние источники долгосрочного финансирования в условиях воздействия санкций и неопределенности внешнеэкономических условий. Формулируются ключевые задачи повышения эффективности использования интеллектуального капитала.

**Ключевые слова:** интеллектуальный капитал, долгосрочное финансирование, инновационные проекты неопределенность, эффективность, санкции.

Современный этап развития российской экономики характеризуется серьезными проблемами, связанными с необходимостью ее модернизации в условиях жесткого ограничения долгосрочного финансирования и негативного воздействия санкций. В этих условиях крайне важно эффективно использовать такой мощный потенциал экономического роста как интеллектуальный капитал.

Россия на разных этапах своего развития всегда обладала большим интеллектуальным капиталом, но далеко не всегда эффективно его использовала. Здесь можно вспомнить и XX в., когда выдающиеся достижения российских и советских ученых в физике, химии, математике, космонавтике и других областях, тем не менее, не позволили стране соскочить с нефтяной иглы и построить современную инновационную экономику, опирающуюся не на продажу сырьевых ресурсов, а на экспорт современной высокотехнологичной продукции.

Но теперь в условиях действия санкций и существующих ограничений на возможности привлечения долгосрочных финансовых ресурсов одних даже прорывных идей в естественнонаучной и технической сфере недостаточно. Нужны также и идеи экономического плана: как в этих сложных экономических условиях обеспечить внедрение в жизнь новейших достижений науки и техники.

Первый вопрос: а где взять деньги на долгосрочное финансирование разработки и внедрения инновационных проектов и кому следует предоставлять государственную поддержку?

Как показал печальный опыт с так называемыми лекциями депутата Ильи Пономарёва, за которые он выкачал из фонда «Сколково» не одну сотню тысяч долларов государственная поддержка всевозможных центров инновационного развития крайне неэффективна и ничего кроме разбазаривания государственных ресурсов принести неспособна. К подобным выводам приводят и результаты проверки Счетной палатой деятельности РОСНАНО и связанных с этим центром структур, которые показали и нецелевое использование средств, и организованный вывод капитала за рубеж, и другие финансовые злоупотребления. Так кому же следует

оказывать государственную поддержку, для того чтобы наращивать и эффективно использовать интеллектуальный капитал? Прежде всего — это крупные проблемно ориентированные научные и научно-технические центры, способные разработать и внедрить инновационные востребованные рынком технологии и продукты и обладающие для этого соответствующим кадровым потенциалом и заделом. К числу таких центров, в частности, можно отнести Курчатовский центр ядерных технологий, Институт проблем проектирования в микроэлектронике РАН, Физико-технический институт РАН им. Иоффе и др.

Другая проблема эффективного использования интеллектуального капитала в современных условиях связана с необходимостью обеспечения банковского заемного долгосрочного финансирования в условиях санкционного отсечения банков от дешевых западных кредитов. Здесь встает проблема поиска новых источников привлечения банками финансовых ресурсов для обеспечения своей предпринимательской деятельности и кредитования развития предпринимательства в стране.

Согласно прошедшей по каналу РБК информации [<http://m.news.rambler.ru>], крупнейшие российские банки, Сбербанк и ВТБ, в обход санкций привлекают финансовые ресурсы за рубежом. Способ привлечения прост и эффективен. Крупнейшие российские банки предлагают за рубежом более высокие ставки валютных депозитов, чем их иностранные конкуренты, привлекая тем самым на банковские депозиты средства иностранных вкладчиков. Так, Сбербанк с июля 2014 г. привлекает в Германии депозиты через свою европейскую дочку Sberbank Europe AG. На собрании акционеров Сбербанка, прошедшем 29 мая, Герман Греф заявил, что этот проект оказался очень востребованным на рынке.

Такой чисто рыночный путь привлечения средств можно только приветствовать. Но хотелось бы обратить внимание на необходимость расширения возможностей привлечения этими банками финансовых ресурсов в России. Направлением такого расширения могло явиться в частности предоставление гражданам, размещающих средства на депозитах в этих банках, дополнительных льгот по другим банковским услугам. Крупные банки и, в частности, Сбербанк предоставляют определенные льготы держателям зарплатных карт, пенсионерам, многодетным семьям и инвалидам. И эти направления предоставления льгот бесспорно абсолютно правильны и должны развиваться и впредь. Однако для привлечения дополнительных финансовых ресурсов в России надо обратить дополнительное внимание и на вкладчиков. В частности, лицам, имеющие в этих банках достаточно длительную депозитную историю, могла бы, например, предоставляться возможность льготного долгосрочного кредитования или предлагаться упрощенная процедура предоставления кредита. Такие льготы на сегодня не предоставляются. Конечно, перечень и величина льгот, виды и конкретные размеры компенсаций должны определяться банками на основе тщательных финансовых расчетов.

Государство тоже не должно оставаться в стороне от принятия рыночных мер по дополнительному привлечению средств в банковскую систему. При этом можно отчасти опереться на имеющийся зарубежный опыт поощрения «верных вкладчиков», учтя при этом российскую специфику. Так, например, во Франции в банковскую практику введены так называемые PEL-контракты и CEL-контракты, устанавливающие связь между суммой накопленных на стадии накопления процентов и процентов, уплачиваемых по кредиту. Чем больше процентов накоплено на депозитной стадии контракта, тем большую сумму кредита можно привлечь либо на приобретение жилья, либо на открытие бизнеса [<http://geum.ru>book/124303.html>].

В Великобритании для клиентов, которые хотят иметь возможность снятия денежных средств с банковского депозита в любой момент времени банки предлагают текущие счета с высокими процентами. В России подобные вклады с расходными операциями без потери процентов и приемлемыми для клиентов процентными

ставками, сопоставимыми с уровнем инфляции, предлагают некоторые коммерческие банки. Однако флагманы российского банковского рынка — Сбербанк и ВТБ — к их числу не относятся.

Подход, нацеленный на увеличение числа вкладчиков крупных банков, должен способствовать дополнительному притоку в эти банки внешних финансовых ресурсов. Важно только, чтобы крупные банки активнее внедряли подобные рыночные методы привлечения вкладчиков и широко информировали об этом людей.

Другим важным источником финансирования, ориентированным прежде всего на крупные инфраструктурные проекты, является использование банковских ресурсов, созданного в июле 2015 г. банка развития БРИКС.

Еще совсем недавно аббревиатура БРИКС была знакома только узкому кругу профессионалов. А сейчас, после саммита в Уфе, она на слуху у каждого. Так что же это такое — БРИКС? А вот это по-прежнему для многих остается непонятным. Я думаю, что это непонятно не только обывателям, но также не до конца понятно и профессионалам-чиновникам, представляющим свои страны в этих структурах. И эта непонятность, прежде всего, связана с тем, что членство в этой структуре, в отличие, скажем, от членства в ЕС, не накладывает на страны-участницы жестких экономических требований к уровню инфляции, валютному регулированию и т. п. Члены — участники этой структуры постепенно, медленно, но верно нащупывают пути взаимовыгодного сотрудничества и, как показал саммит в Уфе, прежде всего в таких важных сферах, как финансовая и энергетическая.

И вот в этом и заключается преимущество БРИКС перед давно известными союзами типа ЕС. Именно этим объясняются также и неплохие перспективы дальнейшего развития и расширения БРИКС. Так что же такое БРИКС?

БРИКС — это группа из пяти стран, включающая Бразилию, Россию, Индию, Китай и Южно-Африканскую Республику. Нетрудно видеть, что экономическим и политическим костяком БРИКС являются три крупнейшие державы Евразии: Китай, Индия и Россия. На долю этих стран приходится свыше 30% мирового ВВП. О масштабности БРИКС свидетельствует и то, что в странах БРИКС проживает свыше 3 млрд чел, т. е. 43% населения планеты. ВВП стран БРИКС, составляющий около 33 трлн долл., сопоставим с суммарным ВВП США (17,4 трлн долл.) и Евросоюза (18,5 трлн долл.). Однако по ВВП на душу населения, определяющим потенциальный уровень жизни, странам БРИКС еще далеко как до США, так и до ведущих европейских стран. Наибольший среди стран БРИКС ВВП на душу населения в Бразилии — около 11 тыс. долл., а в среднем по БРИКС — около 6 тыс. долл. Для сравнения в США этот показатель, по данным Всемирного Банка, составляет 52 839 долл., что почти в 9 раз выше среднего значения этого показателя по БРИКС, а в Германии — 43 952 долл. Так что странам БРИКС по уровню жизни населения еще долго видеть далеко впереди себя спины экономических мировых лидеров.

На саммите в Уфе принято решение о начале работы Нового банка развития БРИКС с начальным капиталом 50 млрд долл. с его последующим увеличением до 100 млрд долл. Штаб-квартира этого банка 21 июля 2015 г. открылась в Шанхае. Первый Президент банка — представитель Индии, председатель совета директоров — представитель Бразилии, председатель совета управляющих — министр финансов России Антон Силуанов.

Понятно, что решение о начале работы Нового банка БРИКС призвано снизить зависимость стран БРИКС от МВФ, Всемирного Банка и других финансовых институтов с определяющим влиянием США и призвано, прежде всего, обеспечить альтернативные источники финансирования инфраструктурных проектов. А для того, чтобы усилить позиции национальных валют и поменьше зависеть от его величества доллара страны БРИКС предполагают увеличивать долю расчетов в национальных валютах.



Очевидно, что на базе БРИКС и ШОС Россия стремится наполнить реальным экономическим и политическим содержанием идею многополярного мира.

Важнейшей задачей повышения эффективности использования интеллектуального капитала является информационное обеспечение новых разработок и наведение информационных мостов между разработчиками и потенциальными инвесторами. К сожалению, многие авторы перспективных и даже доведенных до опытных изделий идей никак не могут обрести источник финансирования. Поэтому организация различных выставок, презентаций и конкурсов инновационных разработок с широким оповещением и привлечением на них заинтересованных представителей бизнес — сообщества крайне важна для внедрения инновационных разработок в жизнь.

#### **Библиографический список**

1. <http://m.news.rambler.ru/business/30419654/> (дата обращения: 05.08.2015).
2. <http://geum.ru>book/124303.html> (дата обращения: 07.08.2015).

V. A. Kunin

### **PROBLEMS OF BUILD-UP AND EMPLOYMENT CAPITAL AIMING TO INCREASE THE EFFICIENCY OF ENTREPRENEURIAL BUSINESS AND ECONOMICS DEVELOPMENT OF THE COUNTRY**

Problems of build-up and employment of intellectual capital are analyzed. Issues related to allocating funds for long-term financing of innovative projects are considered. Additional internal and external sources of long-term financing in conditions of foreign economic uncertainty are suggested. Key tasks to increase the efficiency of employment of intellectual capital are laid out.

**Keywords:** employment capital, long-term financing, innovative projects, efficiency, suggested, uncertainty.

**А. А. Курбатов, Н. А. Лебедев**

*Киришский филиал*

*Санкт-Петербургского университета управления и экономики*

*Кириши, Россия*

### **ПРОБЛЕМЫ УПРАВЛЕНИЯ ЧЕЛОВЕЧЕСКИМИ РЕСУРСАМИ И ИХ ВЛИЯНИЕ НА РАЗВИТИЕ ФИНАНСОВЫХ ОТНОШЕНИЙ**

В статье рассматриваются некоторые проблемы, связанные с управлением человеческими ресурсами в РФ, а также ментальностью россиян и те неблагоприятные последствия, на которые они оказывают влияние. Приводятся некоторые рекомендации по развитию человеческого капитала в РФ.

**Ключевые слова:** проблемы, мотивация, человеческий фактор, финансовые отношения, человеческий капитал.

Национальное богатство — это совокупность накопленных физического и человеческого капитала, а также природного капитала страны в стоимостной оценке. Ядром человеческого капитала, конечно, был и остается человек. Сам же человеческий капитал определяет ныне основную долю национального богатства стран, регионов, муниципальных образований и организаций. Причем долю, считаемую в рублях или долларах.

Также одной из самых могучих движущих сил развития цивилизации есть творческая деятельность человека. В современных условиях, эффективность экономики, научно-технический уровень производства, социально-экономический прогресс зависят от объема накопленных обществом знаний и эффективности использования интеллектуальных ресурсов нации.

Современный период развития нашего государства, к сожалению, характеризуется серьезным отставанием от самых развитых стран мира, имеющих зрелую рыночную экономику, по своему научно-техническому потенциалу, развитию науки, темпам научно-технического прогресса, уровню инновационности своей экономики. Это прямое следствие ее ориентации на сырье. Количество инновационных наукоёмких предприятий в России сократилось более чем в два раза, в хозяйственном обороте страны находится всего 1% результатов затрат на НИОКР, в то время как в США и Великобритании — 70%; по числу регистрируемых за год патентов мы отстаем от Японии в 10 раз, от США — в 6 раз, от Южной Кореи — в 2 раза. Затраты на НИОКР составляют у нас всего 1,2% ВВП, в то время как в Японии — 3,5%, в США — 2,7%. Участие нашего бизнеса в их финансировании намного меньше, чем в развитых странах [Гринберг, Савченко, 2014, с. 56].

Вместе с тем, известна следующая аксиома бизнеса — при плохой организации труда и незаинтересованных работниках, внедрение новой техники и технологии не повышает, а, наоборот, снижают производительность. Таким образом, развитие человеческого фактора в начале XXI в. является важнейшим условием повышения конкурентоспособности социально-экономических систем любого уровня сложности.

Реализация данного фактора с позиции интересов работодателя появляется в следующих формах:

1. Эффект человеческого фактора всегда проявляется неожиданно для работодателя без каких-либо видимых побудительных причин.

2. Результатом проявления человеческого фактора способны обеспечить как позитивный, так и негативный эффект с позиции интересов работодателя.

3. Эффект человеческого фактора может проявить себя в любой отрасли по любому направлению деятельности работодателя [Алавердов, 2012, с. 22].

К неблагоприятным факторам, проявляющимся в сфере управления человеческими ресурсами в современной России можно отнести:

1. Правовая среда бизнеса далека от совершенства.

2. Экономики не хватает профессиональных менеджеров, хотя взаимодействие компаний между собой зависит, прежде всего, от этого.

3. Взаимодействие между владельцами бизнеса и наемным персоналом, прежде всего топ-менеджерами характеризуются низким доверием. Это проявляется в том, что на большинстве предприятий процветает большая дистанция власти, работники в лучшем случае относятся холодно к своим начальникам, в худшем — просто их ненавидят. Разница в зарплатах между работниками и начальством достигает десятков раз.

4. Многие компании используют устаревшие технологии и изношенное оборудование, что определяет низкую производительность труда, что объясняется страхом в осуществление долгосрочных инвестиций в России, желанием получить как можно больше и в кратчайшие сроки.

5. Не развитость многих рынков не позволяет компаниям передавать не профильные функции специализированным компаниям, а низкий уровень аутсорсинга препятствует повышению производительности труда.

6. Разрушена советская система подготовки и распределения кадров, исчезли многие координирующие методические центры, помогающие компаниям проводить работу с персоналом.

7. В большинстве случаев сейчас на рынке труда не компания выбирает работников, а работники компанию, поэтому накопленный ранее практический опыт перестает служить менеджменту.

8. Постоянно повышается чувствительность персонала к стилю и методам управления все большее количество людей считают себя важными персонами и имеют высокую самооценку.

9. Люди все больше ценят свободное время и гибкий график работы: все чаще компании сталкиваются с тем, что персонал предпочитает меньше зарабатывать, но иметь больше свободного времени.

10. Открытие границы значительно расширяют возможности людей в поиске работы и места жительства.

11. Дефицит высококвалифицированных кадров приводит к постоянному росту зарплатных ожиданий персонала, часть не соответствующему росту его профессионализма.

12. Бизнес-среда и новые практики управления противоречат традиционным подходам к управлению персоналом (распределение власти, полномочий и ответственности, стиль управления) с их доминированием инертности и соглашательства персонала [Яхонтова, 2013, с. 19].

Усугубляют перечисленные выше негативные факторы, отрицательные особенности ментальности россиян:

1. В системе жизненных ценностей трудовая деятельность отходит на второй план, уступая стремлению к реализации иных приоритетов, чаще нематериального характера.

2. Неприспособленность к равномерному труду, требующему постоянного внимания и аккуратности, умения распределять силы на весь запланированный трудовой цикл.

3. Склонность к уравниловке при распределении коллективного заработка.

4. Непонимание необходимости обязательного санкционирования инициативных инноваций непосредственным руководством.

5. Низкая степень мобильности в части межрегионального движения и готовности к смене работодателя.

6. Отношение к работодателю как к социальному противнику, а не партнеру, в результате — низкая степень лояльности его интересам.

7. Халатное неэкономное отношение к имуществу работодателя, непонимание аморальности мелких хищений.

8. Безответственное отношение к требованиям работодателя, включая и отвечающие интересам самого работника (техника безопасности).

9. Неготовность строить отношения с руководителем исключительно на деловой основе, подсознательное стремление к установлению неформальных, личностным отношений.

10. Неспособность четко разграничить служебные и личные отношения, перенос на трудовой процесс личных симпатий и антипатий.

11. Резко недоброжелательное отношение к выраженным индивидуалистам, амбициозным и излишне активным в трудовой деятельности коллегам.

12. Непонимание разницы между понятиями.

Все вышеперечисленное оказывает в той или иной мере негативные последствия на экономику России и усугубляет следующие последствия:

1. Инфляцию. Часто экономические агенты и их менеджеры не действуют в интересах страны и рынка, чтобы обуздать инфляцию, а наоборот усугубляют ее. Так было осенью 2014 г., когда рос курс евро и доллара, а банки скупали валюту, провоцируя еще больший рост, с целью нажиться на изменении курсов. Тем же умыслом предприятия, работающие на экспорт, задерживали продажу валютной выручки и снижали объемы продаж.

2. Коррупцию. Происходит обеспечение экономического господства представителей коррумпированной элиты путем применения нелегитимных методов управления; нежелание коррумпированной элиты отстаивать и защищать конституционные интересы граждан; использование коррумпированными чиновникам неформальных отношений, создающих условия для укрепления коррумпированного потенциала; накопление коррупционерами материальных благ незаконным путем; незаконное распределение коррупционными структурами материальных ресурсов; взаимовыручка и круговая порука общества; неэффективность коррупционных финансовых потоков; потери налогов; разорение частных предпринимателей, снижение инвестиций в производство, замедление экономического роста; нецелевое использование международной помощи и т. д.

3. Взятничество в виде откатов в России — наиболее часто встречается откат в тяжелой форме в виде: платы за вход; платы за улучшение условий поставки; оплата за добросовестное выполнение должностных инструкций обязанностей; плата за организацию встречи с нужным сотрудником и предоставление нужной информации.

4. Рейдерство, которое проявляется в виде скупки рейдерами акционерного капитала (контрольного пакета акций); через вывод активов на подконтрольные рейдерам структуры; взятие кредита под залог собственности под нереальные проценты; объединение мелких задолженностей в одну крупную и предъявление ее к оплате; оспаривание итогов приватизации.

5. Налоговые преступления, под которыми подразумевается полное или частичное неотражение результатов финансово-хозяйственной деятельности предприятия; использование необоснованных изъятий и скидок; незаконное использование налоговых льгот; искажение экономических показателей; искажение объекта налогообложения; использование особых отношений со специально созданными посредническими аффилированными фирмами, в том числе зарегистрированными в оффшорных зонах.

6. Соккрытие прибыли в оффшорных структурах.

7. Отмывание «грязных» денег, что выражается в России в вывозе наличных из страны с помощью курьеров или сокрытия их в перевозимом грузе; прохождение по счетам денежных средств, значительно превышающих реальные возможности клиента; многократные зачисления средств на счет в течение дня разными лицами; проведение операций в особо крупных размерах в интересах третьих лиц; заключение контрактов с инопфирмами на оказание различных услуг информационно-справочного характера; открытие без основательных причин нескольких счетов с различными начальными номерами; внесении больших сумм на счет наличными; заключение фиктивных арендных договоров и фиктивных контрактов на поставку несуществующих товаров; покупка ценных бумаг с их переводом в другой банк; сокрытие настоящего происхождения денег; перечисление наличных на счета подставных лиц с дроблением денежных сумм [Авдийский, Дадалко, 2010, с. 59].

8. Экономическое отставание страны. Сегодня по электронике и высоким технологиям Россия отстает от Запада чуть ли не навсегда. Объем машиностроительного производства в России в разы меньше, чем в 1989 г., а по сравнению с другими странами находится просто в позорном состоянии. По имеющимся данным, сегодня объем машиностроительного производства у нас в 30 раз меньше, чем в ФРГ; в 31 раз, чем в КНР и в 82 раза меньше, чем в Японии. И это — несмотря на значительные масштабы производства автомобилей и военной техники [Иванов, 2011, с. 185].

9. Резкое увеличение доли сырья в экспортной составляющей. В двухтысячные годы в экономике России резко возросла ее структурная дисбалансированность, а проще говоря произошел перекося ее отраслевой структуры в сторону чрезмерного увеличения доли сырья и уменьшения доли готовой продукции, особенно машин и оборудования. Доля сырья в российском экспорте чрезмерно огромна — около 80%.

Сказывается действие теоремы Рыбчинского: при неизменных ценах и наличии в экономике двух секторов, рост одного из них ведет к сокращению выпуска в другом и снижению общих темпов роста (голландская болезнь). Успешно развивающаяся отрасль (сектор), экспортирующая свою продукцию на мировой рынок, отвлекает капиталы, рабочую силу и науку от остальных отраслей. Лишенные необходимых факторов производства, они замедляют свое развитие и тянут всю экономику назад. Все это характерно только для отдельных, прежде всего нефте- и газодобывающих стран, не имеющих современной индустриальной экономики. По существу, это не-околональная экономика. Сохранение такой экономики в будущем — тупик, гарантия продолжения состояния отсталости нашей страны от развитых стран.

10. Низкая эффективность производства. В настоящее время по оценкам Лозаннского института для Давосского экономического форума, народнохозяйственная производительность труда в России в 3,2 раза ниже, чем в США, в 2,5 раза ниже, чем в ведущих странах ЕС и в 2,3 раза ниже, чем в Японии.

11. Отсутствие современной рыночной инфраструктуры для российской экономики. У нас слаб не только финансовый рынок, но и банковская система. Фондовый рынок попросту рухнул в период экономического кризиса 2008—2009 гг. Банковская система выжила, но только с помощью государства. Однако по сравнению с самыми главными странами мира она все же слаба.

12. Вялый и слабый инвестиционный климат в экономике страны. За счет банковского кредитования формируется лишь 14% годового объема инвестиций. Инвестиционный климат напрямую зависит от качества бизнес-среды, рыночной инфраструктуры и стимулирующих действий со стороны государства. Оценка этих факторов также достаточно негативная.

13. Власть и собственность все сильнее сливаются, нанося серьезный ущерб механизму конкуренции и институциональной основе российского рынка.

Из всего вышеперечисленного следует, что незамедлительно необходимо принять меры для решения проблемы роста российского человеческого капитала, и в частности:

1. Разработать концепцию и комплексную программу финансирования и стимулирования роста величины и качества российского человеческого капитала. Начало этой программы — решение государством задач перевода на современные принципы и базу воспитания и образования. Венец завершения программы — создание эффективной системы инновационной экономики, создание эффективного государства.

2. Разработать общую идеологию государства.

3. Осуществлять декриминализацию России (в условиях криминально-бюрократического государства решить проблему человеческого государства в принципе невозможно).

4. Кардинально увеличить прямые государственные и частные инвестиции в человеческий капитал.

5. Предоставить льготы и преференции юридическим и физическим лицам, осуществляющим инвестиции в человеческий капитал.

6. Кардинально увеличить государственные инвестиции в дошкольное и школьное образование

7. Увеличить целевые образовательные детские и юношеские пособия.

8. Осуществить компьютеризацию образования.

9. Реформировать систему образования в направлении подавления коррупции.

10. Опережающе увеличивать финансирование образования в области естественных наук.

11. Консолидировать научные и образовательные силы в области естественных наук на приоритетных направлениях, в которых сохранились еще передовые позиции России.

12. Опережающе увеличить финансирование фундаментальных естественных наук целевым и адресным способом.
  13. Опережающе увеличивать труда эффективных научных работников.
  14. Ускоренно создавать национальную инновационную систему.
  15. Ускоренно создавать национальную венчурную систему.
  16. Создавать эффективную государственную просветительскую систему, направленную на пропаганду знаний, рост авторитета профессионалов высокой квалификации, рост значимости образования по естественным специальностям в экономике. Использовать для этих целей государственные каналы телевидения и другие средства массовой информации.
  17. Создавать технополисы, в том числе на базе существующих академгородков и университетских городков.
  18. Осуществить эффективную трансформацию медицинского обслуживания населения.
  19. Увеличение ставок заработной платы до реального прожиточного минимума, обеспечивающего достойную жизнь его и его семьи.
- В данной статье были рассмотрены лишь некоторые проблемы, связанные с человеческим фактором и его влияние на финансовую сферу РФ, даны также были некоторые общие рекомендации по устранению вскрытых проблем. Однако размер работы не позволяет сделать это в полном объеме. Это предмет отдельного исследования.

#### **Библиографический список**

1. Управление персоналом / под ред. И. Б. Дураковой. М.: ИНФРА-М, 2010. 570 с.
2. *Алавердов А. Р.* Управление человеческими ресурсами организации. М.: Изд-во Московский финансово-промышленного ун-та «Синергия», 2012. 656 с.
3. Российская социально-экономическая система: реалии и векторы развития / под ред. Р. С. Гринберга и П. В. Савченко. М.: ИНФРА-М, 2014. 416 с.
4. *Иванов Ц. Д.* Российские предприятия в открытой рыночной экономике. М.: Изд-во Высшей школы экономики, 2011. 352 с.
5. *Авдийский В. Ц., Дадалко В. А.* Теневая экономика и экономическая безопасность государства. М.: ИНФРА-М, 2010. 496 с.
6. *Яхонтова Е. С.* Стратегическое управление персоналом. М.: Дело, 2013. 384 с.

A. A. Kurbatov, N. A. Lebedev

#### **PROBLEMS HUMAN RESOURCE MANAGEMENT AND THEIR IMPACT ON FINANCIAL RELATIONS**

This article discusses some of the problems related to the management of human resources in the Russian Federation, as well as the mentality of Russians and those adverse effects to which they affect. We present some recommendations for the development of human capital in the Russian Federation.

**Keywords:** problems, motivation, human factors, financial relations, human capital.

## ИНВЕСТИЦИИ В ИНТЕЛЛЕКТУАЛЬНЫЙ КАПИТАЛ КОММЕРЧЕСКОЙ ОРГАНИЗАЦИИ

Человеческий капитал — это один из основных факторов процветания предприятия. В данной статье автор рассматривает ряд вопросов, связанных с инвестициями в человеческий капитал и управлением интеллектуальным капиталом организации.

**Ключевые слова:** интеллектуальный капитал, инвестиции, коммерческая организация.

В экономике современного мира человеческий фактор играет определяющую роль. Инвестиции в интеллектуальный капитал — это залог успешного коммерческого предприятия. Под интеллектуальным капиталом организации следует понимать совокупность знаний, навыков и производственного опыта работников, а также патенты, базы знаний, программные продукты и пр. Организация эффективного менеджмента интеллектуального капитала — это приоритетный курс развития организации, так как обеспечивает максимизацию прибыли коммерческой организации. Необходим комплексный подход, чтобы достичь положительного результата при управлении человеческим капиталом в организации. Для того чтобы максимизировать рентабельность производства необходимо построение полномасштабной системы оценки и управления человеческим капиталом организации.

В экономической теории интеллектуальный капитал — это совокупность его трех взаимосвязанных элементов: человеческого, организационного и потребительского капитала. Человеческий капитал организации является важнейшим элементом этой системы и представляет собой знания, умения, навыки, творческие и интеллектуальные способности, а также опыт работников, которые дают возможность качественно исполнять свои обязанности. Организационный капитал — это патенты, лицензии, изобретения, товарные знаки, организационная структура, технологии, базы данных, инновационные информационные технологии. Потребительский капитал организации — это отношения предприятия с потребителями и поставщиками, включает в себя торговую марку, бренд, имидж компании на рынке, сведения о клиентах и связи с ними, технологии по привлечению и удержанию клиентской сети. Совокупность элементов интеллектуального капитала создает эффект синергии, толчок к перекрестному влиянию одних видов нематериальных активов на другие [Управление персоналом, 2002, с. 56].

В настоящее время используется несколько основных типов стратегий управления интеллектуальным капиталом, позволяющим сформировать его и применить для повышения конкурентоспособности предприятия.

В трудах по управлению человеческим капиталом выделено семь комбинаций стратегий управления. Три из них заключаются в том, чтобы продуктивно формировать и применять знания в рамках одного из видов человеческого капитала. Еще три вида стратегий подразумевают достижение эффекта синергии от взаимодействия двух различных видов человеческого капитала. Седьмая стратегия базируется на синхронном взаимодействии всех трех структурных единиц человеческого капитала. Из этого следует, что базовые стратегии направлены либо на обмен информацией в рамках одного вида человеческого капитала, либо на продуктивный перенос сведений из одного вида человеческого капитала в другой [Абалкин, 1999].

Для предприятий, функционирующих на территории России, проблема управления человеческими ресурсами чрезвычайно актуальна. Реформы 90-х годов в эко-

номике разрушили налаженную систему НИОКР организаций. С 1992 по 1998 г. количество предприятий, которые выполняют научные исследования сократилась на 40%. Численность персонала в них понизилось на 50%. Однако, за этот же этап в три раза выросло количество защищенных диссертаций. Затраты на НИОКР в российских организациях невелики. Например, во время кризиса 2009 г. *General Motors* израсходовало на НИОКР в десять раз больше, чем все крупные российские компании в совокупности, затраты на НИОКР России в 2014 г. составили около 1% от ВВП, тогда как, например, в США — 2,7%, в Японии, Швеции, Израиле — от 3 до 4,5% от ВВП.

Вложения в человеческий капитал, в НИОКР и пр. в современной рыночной экономике является фактором, обуславливающим успех организации [Чуприна, 2001]. Повысить эффективность управления интеллектуальным капиталом можно за счет создания отдельного структурного подразделения, отвечающего за интеллектуальный капитал коммерческой организации, которая будет организовывать и контролировать интеллектуальный капитал коммерческой организации, в том числе принимать решения по объему вложений в НИОКР.

Максимизация прибыли является одной из основных задач коммерческой организации [Coleman, 1988]. Создание эффективной системы менеджмента интеллектуального капитала является решением этой задачи, так как:

- Система менеджмента интеллектуального капитала позволит руководителю делегировать свои полномочия по управлению интеллектуальным капиталом экспертам.
- За счет эффективного функционирования системы менеджмента интеллектуального капитала повысится прибыль предприятия.
- Повысится рентабельность вложений в интеллектуальный капитал.

Одной из главных причин торможения научно-технической и инновационной деятельности в России стало низкое качество составляющих человеческого капитала. Поэтому как государству, так и организациям необходимо инвестировать в человеческий капитал, чтобы вывести страну на принципиально новый уровень развития.

#### **Библиографический список**

1. *Coleman J. S. Social Capital in the Creation of Human Capital // American Journal of Sociology. Vol. 94. 1988.*
2. *Абалкин Л. И. Использовать интеллектуальный и экономический потенциал для будущего России // Экономика. 1999. № 8.*
3. *Управление персоналом: учебник / общ. ред. А. И. Турчинова. М.: Изд-во РАГС, 2002.*
4. *Чуприна Ю. В. Человеческий капитал как основа доходов среднего класса: автореф. дис. ... канд. экон. наук СПб.: Изд-во СПбГИЭУ, 2001.*

**A. A. Kushner, A. S. Epifantseva**

### **INVESTING IN THE INTELLECTUAL CAPITAL OF THE COMMERCIAL ORGANIZATION**

Human capital is one of the main factors of the prosperity of the enterprise. In this article the author examines a number of issues related to investment in human capital and intellectual capital management organization.

**Keywords:** intellectual capital, investments, commercial organization.



## **СТРАТЕГИЧЕСКИЕ УСТАНОВКИ ОРГАНИЗАЦИИ: ЗНАЧЕНИЕ И ФУНКЦИИ**

В статье представлен обзор понятия стратегических установок организации. Приведен анализ характерных терминов и понятий. Исследованы подходы к содержанию миссии и видения компании, рассмотрены формы и варианты их применения. На основе анализа теоретических концепций и практического использования стратегических установок сделан вывод об их значении и функциях в современной организации.

**Ключевые слова:** стратегические установки, миссия, видение, ценности.

Стратегическими установками в современной концепции менеджмента принято называть положения и утверждения, определяющие главные смысловые составляющие организации. Самыми популярными стратегическими установками являются миссия, видение и генеральные цели. Помимо этих категорий могут быть иные формы и представления стратегических установок, однако их не всегда можно назвать каким-либо одним определением. Достаточно часто роль миссии и видения отдается принципам или ценностям организации, формулировка которых в существующем контексте позволяет им соответствовать данному значению. Такая свобода вполне допустима и определяется тем, что представление стратегических установок является некоторым условным «дополнением» к системе стратегического управления. Здесь стоит отметить важную деталь, что именно представление является дополнением, а не сами стратегические установки, так как значение данной категории является определяющим элементом все стратегических решений и преобразований в организации.

Еще одной причиной некоторой вольности в использовании и представлении стратегических установок можно назвать огромное количество подходов к определению данных экономических категорий. Многие авторы и исследователи изучили данный вопрос и формулировали свое представление, однако до сих пор не существует определенного единства в границах этих терминов. В табл. 1 представлены некоторые взгляды на содержание миссии [Azhdar Karami, 2007].

*Таблица 1*

### **Содержание миссии**

<b>Исследователи</b>	<b>Страна</b>	<b>Компоненты миссии</b>
Pearce and David (1987)	США	– требования целевой группы потребителей; – основной продукт или услуга; – географический охват; – используемое ядро технологий; – рост, выживание, коммерческая выгода; – философия компании
Klemm (1991)	Велико-британия	– долгосрочные цели организации, отражающие глубину корпоративных взглядов; – долгосрочные цели, подчеркивающие желаемое направление и деятельность; – цели в форме планируемых количественных показателей за отдельный период; – рамки и формы деятельности компании с точки зрения отрасли и географического расширения

Исследователи	Страна	Компоненты миссии
Baetz and Bart (1996)	Канада	– финансовые цели; – нефинансовые цели; – ценности и философия фирмы; – определение успеха организации; – определение стратегии организации; – потребители
O. Gorman and Doran (1999)	Ирландия	– забота о выживании; – продукт и/или услуга; – забота о потребителях; – географический охват; – философия компании; – забота о качестве; – личный принцип; – публичный образ
Karami and Analoui (2003)	Велико-британия	– коммерческая выгода; – удовлетворение потребителей; – качество продукта/услуги; – публичный образ

Среди представленных подходов к определению содержания миссии существуют значительные разногласия — одни авторы придают миссии целевое значение, заменяя, таким образом, этим понятием генеральную цель организации, другие же акцентируют внимание на том, что это философия компании, которая подразумевает взаимоотношения с различными категориями заинтересованных лиц.

По мнению отечественных ученых Л. Г. Зайцева и М. И. Соколовой миссия дает субъектам внешней среды общее представление о том, что собой представляет организация, к чему она стремится, какие средства готова использовать в своей деятельности, какова ее философия и т. п. [Зайцев, Соколова, 2015].

Западные специалисты по стратегическому менеджменту Томпсон и Стрикленд приходят к тому мнению, что миссия компании обычно описывает нынешний бизнес компании, в миссии содержится общая характеристика сегодняшних возможностей организации, ее целевой аудитории, видов деятельности и структуры бизнеса [Томпсон-мл, Стрикленд, 2012].

Более лаконичным определением может являться формулировка Е. А. Байкова: миссия — это деловое понятие, в кратком виде отражающее предназначение бизнеса, его философию [Байков, 2009].

Исходя из представленных определений, можно сделать консолидированный вывод о том, что миссия чаще ориентирована на определение организации в текущий момент времени, нежели представляет целевые параметры будущего. В своем лексическом значении миссия отражает некую роль, возложенную на субъект или же его предназначение в определенном контексте [Толковый словарь Ушакова: электронный ресурс]. Исходя из этого, можно дать определение сущности данного понятия, избегая таких абстрактных терминов как «философия организации».

Миссия — это формулировка смысла деятельности организации, ее роль и назначение в существующих условиях реальности. Данное определение миссии не ограничивает форму ее представления — на практике она может быть выражена как рекламный слоган или как перечень определенных ценностей, которые отражают смысл существования и функционирования данной организации. Однако наиболее удачные представления миссии чаще всего лаконичны и очень содержательны:

- «Обеспечивать новые возможности в любое время, в любом месте, на любом устройстве с помощью первоклассного программного обеспечения» (*Microsoft*);

- «Улучшать качество человеческой жизни; развивать в людях уверенность в своих силах и воспитывать ответственность; мы учим людей избегать несчастных случаев и одновременно быть к ним готовыми, уметь оказывать первую помощь» (Американский красный крест);
- «Мы делаем фото» (*Eastman Kodak*);
- «Неустанная забота и обеспечение максимального комфорта каждому гостю» (сеть отелей *Ritz-Carlton*);
- «Улучшать качество жизни с помощью высококачественных санитарно-гигиенических средств» (*Bristol-Myers Squibb*) [Зайцев, Соколова, 2015];
- «Мы улучшаем жизнь людей с помощью значимых инноваций» (*Philips*) [Наше видение будущего и стратегия: электронный ресурс].

В противовес этой стратегической установке выступает видение, которое несет в себе больше целевого наполнения, отражая будущее компании. Если формулировка миссии отвечает на вопрос: «зачем существует компания?», то видение решает задачу о том, каким руководители видят будущее своей организации.

Образ компании, возникающий в головах руководителей, может находить совершенно разные формы проявления, начиная от точных и содержательных формулировок и заканчивая развернутым перечнем позиций с указанием желаемых результатов по каждому функциональному направлению.

Видение группы «Илим», крупнейшей компании российской целлюлозно-бумажной продукции, представляет собой емкую формулировку, определяющую целевую направленность организации: «стать лучшей и самой уважаемой компанией — компанией мирового класса по производству бумаги и упаковки для российского рынка, оставаясь ведущим поставщиком целлюлозы в Китай» [Миссия и видение: электронный ресурс].

Такая формулировка достаточно просто может быть представлена в виде системы целей и зафиксирована в стратегических документах. Некоторые исследователи называют подобные формулировки видения генеральными целями, что вполне обосновано, так как это является достижимым параметром и имеет под собой вполне конкретный результат. Иными представлениями могут быть картины будущего, не определяемые конкретными показателями и результатами. В таком случае они задают вектор развития компании, показывая лишь направление в котором следует развиваться.

В таком контексте очень удобно воспользоваться одним из неформальных символов стратегического управления — туристическим компасом. Данный предмет является метафоричным отражением навигации, неким источником, позволяющим путнику ориентироваться в неизвестных (или неопределенных) условиях и выбирать желаемое направление. Использование компаса не показывает дороги, тропинки или целого пути. Его применение лишь дает ориентиры тому, в какую сторону следует прикладывать усилия. Точно также и видение дает стратегическому менеджеру представление о том куда двигаться, а его способности и компетенции будут выбирать конкретную дорогу в виде целей и задач.

Как отмечалось в самом начале, помимо миссии и видения стратегические установки могут быть выражены ценностями и принципами работы организации. В таком случае они также являются некоторыми смысловыми ограничителями, определяющими образ работы компании. Их использование позволяет показать, что ценится в компании, какие аспекты заслуживают большего качества и каким моментам уделяется отдельное внимание. Например, компания *Blizzard Entertainment*, являющаяся одним из признанных лидеров игровой индустрии, свои стратегические установки формулирует 8 ключевыми ценностями, среди которых «Игра превыше всего» (*Gameplay First*), «Приоритет качества» (*Commit to Quality*) и другие [Наша миссия: электронный ресурс]. Стоит отметить, что у данной организации эти прин-

ципы напрямую связаны с показателями производимого продукта (компьютерных игр) и, как показывает статистика продаж, они не являются пустыми заявлениями.

Таким образом, можно подойти к определению функций, которые реализуются использованием стратегических установок в современных предпринимательских организациях:

1. Дают субъектам внешней среды общее представление о том, что собой представляет организация, к чему она стремится, каким образом достигает своих целей и какова ее роль в существующих условиях.

2. Формируют и закрепляют имидж организации.

3. Определяют подход к распределению ресурсов организации и создают базу для оценки их использования.

4. Являются базой для установления целей организации и допустимых границы ее функционирования.

5. Обеспечивают необходимый уровень согласованности действий и инициатив.

6. Способствуют формированию чувства приверженности к организации и идентификации себя как части компании.

7. Ориентируют действия сотрудников в едином направлении, задавая вектор развития.

8. Расширяют смысл и содержание деятельности сотрудников, что позволяет применять более широкий набор приемов мотивирования.

### **Библиографический список**

1. Байков Е. А. Стратегический менеджмент. СПб.: Д.А.Р.К., 2009. 196 стр.

2. Зайцев Л. Г., Соколова М. И. Стратегический менеджмент: учебник. 2-е изд., перераб. и доп. М.: Магистр; ИНФРА-М, 2015. 527 с.

3. Томпсон-мл А. А., Стрикленд III А. Дж. Стратегический менеджмент: концепции и ситуации для анализа = Strategic Management: Concepts and Cases / пер. с англ. 12-е изд. М.: Вильямс, 2012. 928 с.

4. Azhdar Karami. Strategy Formulation in Entrepreneurial Firms. Ashgatee-book, 2007. 225 p.

5. Миссия и видение. Официальный сайт группы «Илим» [Электронный ресурс]. URL: <http://www.ilimgroup.ru/about-company/mission> (дата обращения: 15.09.2015).

6. Наша миссия. Официальный сайт компании Blizzard Entertainment [Электронный ресурс]. URL: <http://eu.blizzard.com/ru-ru/company/about/mission.html> (дата обращения: 10.06.2015).

7. Наше видение будущего и стратегия. Официальный сайт компании Philips [Электронный ресурс]. URL: <http://www.philips.ru/about/company/missionanddivisionvaluesandstrategy/index.page> (дата обращения: 15.09.2015).

8. Толковый словарь Ушакова [Электронный ресурс]. URL: <http://dic.academic.ru/dic.nsf/ushakov/861150> (дата обращения: 13.09.2015).

**A. V. Kuyukov**

## **STRATEGIC STATEMENTS: MEANING AND ROLES**

Article concludes some issues about strategic statement analysis in case modern commercial organization. Mission and vision statements has special emphasize and addition analysis. Author research some approaches for this notion and make conclusions about its role in strategic management process.

**Keywords:** strategic statements, mission, vision, values.

## ФОРМИРОВАНИЕ ФИНАНСОВОЙ КУЛЬТУРЫ В РОССИИ В УСЛОВИЯХ МОДЕРНИЗАЦИИ ЭКОНОМИКИ

В статье анализируются проблемы финансовой культуры населения России. Поясняется целесообразность инвестирования для достижения финансовой независимости. Выявляются причины отсутствия культуры инвестирования в России, предлагаются шаги для ее формирования. Отмечается важность притока средств частных инвесторов в условиях модернизации экономики для обеспечения ее устойчивого роста.

**Ключевые слова:** инвестиции, ценные бумаги, недвижимость.

Почему в России так развит потребительский кредит и не принято откладывать заработанные деньги? Может быть, вообще не надо инвестировать? Зачем? Ведь у большинства из нас есть стабильная заработная плата, и мы можем в кредит купить какие-то вещи, которые улучшат наше качество жизни?

Обратимся к классике: Роберт Кийосаки — признанный эксперт в управлении личными финансами — предложил для анализа «квадрант денежного потока» (см. рис. 1) [Кийосаки, 2014].



Рис. 1. Квадрант денежного потока

В левой части квадранта находятся рабочие и частные предприниматели. Рабочие — люди, работающие по найму, которые всю жизнь ищут хорошую работу с хорошей зарплатой.

Наемные работники интересуются: «Каковы мои обязанности, что я должен делать на этой работе», но не задают себе вопроса: «К чему меня приведет эта работа».

Частные предприниматели — это люди, у которых бизнес построен на их личности. Например, частный консультант. Люди работают на себя — это уже гораздо лучше, чем рабочие по найму, но этого все равно недостаточно, чтобы стать свободным человеком: частный предприниматель привязан к своему бизнесу — если он, например, заболел или не сможет работать по возрасту, бизнес не будет приносить доход.

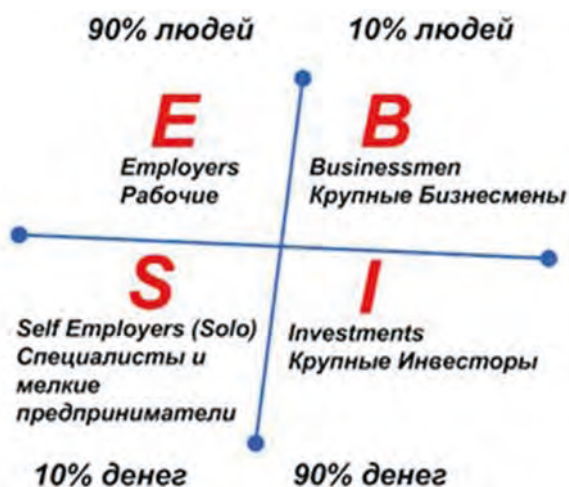
В левой части квадрата заняты примерно 90% людей, на которых приходится 10% денег.

В правой части квадранта денежного потока находятся бизнесмены и инвесторы.

Бизнесмены создают системы и строят сети. Бизнесмены работают в первую очередь не ради денег (деньги у них уже есть), а ради самого процесса, который приносит им удовольствие, ради создания таких ценностей, используя которые люди будут становиться богаче и счастливее. Деньги и другие люди работают на бизнесменов. Бизнесмены не работают в компаниях, а делают так, чтобы компании работали на них.

Инвесторы — это самые богатые люди в мире, которые заработали столько денег, что никакие компании им создавать не нужно: заработанные ими деньги работают на них.

Используя квадрант денежного потока можно проанализировать, почему же одни люди становятся богатыми, а другие всю жизнь считают копейки. Жизненные ценности бедных людей: хорошо учиться в школе, закончить вуз с отличием и устроиться на хорошую работу.

Ценности богатых людей — свой бизнес и инвестирование заработанных денег, т. е. создание системы, в которой люди и деньги бы работали на тебя.

Человек может быть в разных квадратах одновременно: быть наемным сотрудником, владельцем собственной компании и при этом инвестировать свои доходы. Необходимо откладывать какую-то сумму ежемесячно на инвестирование: например, каждый месяц вкладывать 5000 руб. в какой-либо актив. По мере роста возможностей увеличивать сумму.

Рассмотрим возможности инвестирования в России в настоящее время. Наиболее привлекательными для инвестиций активами являются инвестиции в недвижимость и ценные бумаги.

Цены на недвижимость стабильно росли в долгосрочном периоде, незначительно корректируясь в периоды кризисов. Поэтому квартиры, загородная и зарубежная недвижимость долгое время оставались главным предпочтением российских инвесторов. При этом инвестиции осуществлялись преимущественно в покупку непосредственно недвижимости, а не паев фондов недвижимости. По статистике, вложения в фонды недвижимости в России многократно превышают вложения в акции, хотя фактически большинство фондов использует такую схему для оптимизации налогообложения, не осуществляя реальных инвестиций.

По оценкам экспертов, доля частных инвесторов на фондовых рынках развитых стран составляет свыше 20%, в США — 60%. По данным НАУФОР, сейчас в России лишь порядка 900 тыс. человек из 144-миллионного населения инвестируют в ценные бумаги, а доля активных инвесторов едва дотягивает до 100 тыс. [Лосев, 2015].

Российские ценные бумаги показывают высокую доходность: с начала 2015 г. российский фондовый рынок вышел в мировые лидеры по темпам роста и восстановления. Иностранные инвесторы вновь обратили внимание на Россию, был зафиксирован их значительный приток в ценные бумаги.

По мнению ряда международных экспертов, при улучшении экономической ситуации в России инвесторы могут рассчитывать на получение ежегодной доходности на уровне 15–17% в течение последующих десяти лет, что намного превышает потенциальный доход на фондовых рынках как развитых, так и развивающихся стран. Но так считают профессиональные иностранные инвесторы [там же, 2015].

Значительную роль среди инвесторов играет негативный опыт: российский фондовый рынок рос в период 2004–2007 гг., доходность зашкаливала. При этом обвальное падение рынка во время кризиса 2008 г. привело к разорению многих инвесторов. При этом люди вполне резонно считают недвижимость более надежным активом по сравнению с вложением в паевые фонды, например. При этом мало кто знает о существовании паевых фондов вообще!

ПИФы являются наиболее распространенной формой коллективного инвестирования. Это связано с минимальными требуемыми вложениями (от 1000 руб.),

низкими издержками и возможностью получать высокий доход. Благодаря разделению функций владения, управления, учета и контроля независимыми организациями пайщики чувствуют себя защищенными. Деятельность паевых фондов регламентируется федеральной службой по финансовым рынкам, активы фонда всегда принадлежат пайщикам и хранятся в специализированном депозитарии, учет паев и их регистрацией занимается регистратор, учет имущества проверяется аудитором и оценивается оценщиком, контролирует работу Служба Банка России по финансовым рынкам, а управляющая компания занимается только управлением активами фонда. В случае если управляющая инвестиционная компания разорится, деньги пайщиков никуда не пропадут, так как их имущество хранится отдельно от имущества управляющей компании. То есть одним из основных достоинств паевых инвестиционных фондов в России является их высокая надежность, которая обеспечивается прежде всего разделением функций хранения и управления паевым фондом, который сам по себе не является юридическим лицом (имущественный комплекс), и, соответственно, не может быть банкротом. При банкротстве управляющей компании специализированный депозитарий, осуществляющий хранение активов паевого фонда, ищет новую управляющую компанию. Надежность также обеспечивается ежедневным (в случае открытого ПИФа) контролем со стороны Специализированного депозитария за расчетом цены пая, стоимости чистых активов. Строго контролируется законодательно установленная структура активов фонда, а также взимание вознаграждения управляющей компанией.

Основными препятствиями для частных инвестиций на фондовом рынке и роста объемов ПИФов являются: во-первых, неконтролируемые риски нашего фондового рынка, вытекающие из проблем развития экономики и состояния инвестиционного климата. Во-вторых, низкая финансовая грамотность населения в целом и отсутствие навыков инвестирования и сбережения на протяжении поколений, в отличие, например, от населения Европы и США.

Резкое ослабление рубля в 2014 г., а также разговоры о валютном контроле и об ограничениях потоков капитала вынудили людей с высокими доходами перевести свои капиталы на заграничные счета и на фондовые рынки развитых стран. Вернуть эти средства — задача очень непростая. Здесь нужны усилия не только профессионального сообщества управляющих, но и властей. Деньги начнут возвращаться в Россию и приходить на российский фондовый рынок лишь в условиях стабильности валютных курсов и стабильных условий инвестирования, при одновременных гарантиях абсолютной защиты капиталов, инвестиций и собственности.

В условиях модернизации российской экономики приток средств частных инвесторов, которая составляет значительную сумму, могла бы стать одним из драйверов развития, особенно с учетом наложенных санкций. Поэтому задачей повышения финансовой грамотности населения являются государственной задачей.

Возможные шаги по повышению финансовой грамотности:

1. Ведение соответствующих передач по телевидению.
2. Проведение семинаров в вузах по теме инвестирования практиками из управляющих компаний.

В качестве примера можно привести семинары УК «Арсатера», которые проводит заместитель председателя ее правления Алексей Юрьевич Астапов. На этом семинаре «Кто выигрывает на фондовом рынке»:

- учат выявлять основные признаки финансовых пирамид;
- понимать, кто выигрывает на фондовом рынке;
- пониманию того, какое место инвестиции занимают в жизни человека;
- дают общее представление о рынке акций.

Массовое проведение подобных семинаров в вузах и по телевидению необходимо для формирования финансовой культуры населения в настоящих кризисных

условиях. Привлечение средств частных инвесторов будет способствовать модернизации российской экономики.

#### **Библиографический список**

1. *Кийосаки Р. Т.* Богатый папа, бедный папа. Минск: Попурри, 2014.
2. *Лосев А.* Почему россияне не покупают ценные бумаги // [Электронный ресурс]. URL: <http://www.banki.ru/news/columnists/?id=7909658> (дата обращения: 21.09.2015).

**E. B. Malyh**

### **FORMATION OF FINANCIAL CULTURE IN RUSSIA IN THE MODERNIZATION OF THE ECONOMY**

The article analyzes the problems of the financial culture of the population of Russia. It explains the advisability of investing in order to achieve financial independence. The reasons of the lack of culture of investing in Russia, proposed steps for its formation. It emphasizes the importance of inflows of private investors in the modernization of the economy to ensure sustainable growth.

**Keywords:** investments, securities, real estate.

**М. В. Манина**

*Санкт-Петербургский университет управления и экономики  
Санкт-Петербург, Россия*

**В. А. Фролова**

*Филиал Финансового Университета при Правительстве РФ  
Санкт-Петербург, Россия*

### **РОЛЬ ГОСУДАРСТВА В ПОВЫШЕНИИ ФИНАНСОВОЙ ГРАМОТНОСТИ НАСЕЛЕНИЯ РОССИИ**

В статье определена значимость политики повышения финансовой грамотности населения для развития экономики страны. Обоснована необходимость системного государственного участия в повышении финансовой грамотности и обеспечении финансовой безопасности граждан. Обозначены приоритетные направления государственной политики в области повышения финансовой грамотности населения России.

**Ключевые слова:** финансовая грамотность, финансовое образование, государственные меры повышения финансовой грамотности.

Развитие рыночной экономики и финансовой системы государства, появление значительного спектра финансовых продуктов и услуг определяет активное взаимодействие граждан России с финансовыми институтами, широкое участие в деятельности финансовых рынков, в долгосрочных накопительных пенсионных, страховых, банковских и ипотечных программах.

Современное состояние российского общества, характеризуется возрастающей степенью взаимодействия финансовых институтов и граждан. В условиях конкурентной борьбы за временно свободные финансовые ресурсы, финансовые институты предлагают все больший спектр разного рода услуг и финансовых продуктов. Физические лица, профессионально никак не связанные с финансовой системой, активно вовлекаются в прямое или косвенное участие на финансовых рынках.



Продавцы финансовых продуктов формируют у граждан не всегда верное представление о деятельности пенсионных фондов, о деятельности кредитных кооперативов, о некоторых страховых продуктах, о значительных возможностях на рынке форекс и т. д.

Успешное распоряжение своими денежными средствами доступно гражданам, имеющим определенный уровень финансовой грамотности — необходимых знаний и практических навыков в финансовой сфере, позволяющих адекватно оценивать ситуацию на рынке и эффективно управлять своими личными финансами: вести учет поступлений и трат; грамотно и рационально осуществлять краткосрочное и долгосрочное финансовое планирование семейного бюджета; создавать сбережения; делать сознательный и ответственный выбор из многообразия инвестиционных, банковских, страховых продуктов и услуг с полным пониманием возможных финансовых последствий своих действий.

Достаточный уровень финансовой грамотности не только повышает личную ответственность гражданина за собственное экономическое благополучие, но и способствует росту благосостояния и повышению уровня качества жизни в целом, снижает риски потери дохода и имущества в периоды нестабильности экономики. На уровне финансовых рынков и экономики государства в целом, рост финансовой просвещенности населения способствует повышению доверия домохозяйств к финансовым институтам и государственной политике по их регулированию; притоку частных инвестиций в финансовый и реальный сектора экономики; развитию прозрачности сегментов финансового рынка и повышению качества их финансовых услуг; снижению рисков финансового мошенничества и предотвращению нарушений законодательства в сфере финансов [Манина, Фролова, 2015, с. 168].

Таким образом, от общего уровня финансовой грамотности населения, осведомленности граждан в области финансовых отношений и возможности принятия оптимальных финансовых решений во многом зависит стабильность финансово-банковской системы и финансовых рынков государства, долгосрочная социальная и экономическая стабильность и экономическое развитие страны в целом.

На сегодняшний день, уровень финансовой грамотности населения России может быть признан, как неудовлетворительный, что подтверждается аналитическими данными НАФИ — Национального агентства финансовых исследований за 2013–2014 гг., согласно которым только 13% опрошенных россиян оценивали уровень своей финансовой грамотности на пять баллов. Исследование аналитиков показало, что более половины жителей России (54%) не ведут учет своего личного/семейного бюджета, более 70% граждан страны не оптимизируют личное потребление в пользу накоплений и сбережений, около половины опрошенных россиян (47%) не пользуются услугами страховых компаний. Только 30% населения страны имеют представление о механизме формирования их будущей пенсии. Примерно две трети трудоспособных россиян считают, что размер их пенсии в будущем будет недостаточным, при этом 41% граждан не планируют по достижении пенсионного возраста привлекать дополнительные источники дохода. Самая низкая осведомленность по результатам опроса (только 22% опрошенных) касалась деятельности и услуг микрофинансовых организаций [Официальный сайт НАФИ: электронный ресурс].

Статистика отражает всю сложность проблемы и демонстрирует ситуацию, при которой очевидна необходимость масштабного государственного участия в повышении финансовой грамотности и финансовой дееспособности населения России. Речь идет о разработке и внедрении последовательной системной государственной политики повышения финансовой просвещенности граждан, развития системы финансового образования на всех уровнях и укрепления защиты прав потребителей финансовых продуктов и услуг, расширения доступа к инструментам финансового рынка для физических лиц.

Только такой комплексный подход позволит обеспечить реализацию и повысить эффективность мер, направленных на решение проблемы недостаточной финансовой грамотности населения, путем координации усилий широкого круга лиц: федеральных и региональных органов законодательной и исполнительной власти, органов местного самоуправления, образовательных учреждений, общественных и частных организаций, субъектов финансового рынка, осуществляющих различные инициативы в области финансового образования.

Наибольшее внимания заслуживает повышение осведомленности населения относительно путей решения следующих вопросов:

- потребление и накопление, текущее и перспективное планирование и оптимизация семейного бюджета;
- понимание и анализ финансовой информации;
- банкинг (использование платежных инструментов, расчетных счетов и т. д.);
- виды и условия банковского потребительского кредитования, личная кредитная история, порядок действий в случае временной неплатежеспособности;
- основы личного и имущественного добровольного страхования;
- базовые принципы организации финансового рынка, финансовые услуги, продукты и инструменты для физических лиц;
- сбережения и виды личного инвестирования;
- планирование пенсии, возможности негосударственных пенсионных фондов;
- базовые принципы функционирования налоговой системы;
- меры государственной финансовой поддержки граждан в случае финансовых потерь, защита прав потребителей от мошенничества в финансовой сфере.

Актуальность и высокая значимость проблемы повышения уровня финансовой грамотности населения является объектом внимания и областью практической реализации мер государственной социальной политики во многих зарубежных странах — Польше, Германии, Великобритании, Бельгии, Финляндии, Канаде, США, Японии, Китае, Корее и др. В России впервые эту проблему стали обсуждать в 2006 г. на встрече министров финансов «большой восьмерки», после чего значимость вопросов финансового образования и повышения уровня финансовой грамотности населения была признана Правительством России на уровне стратегии развития страны в качестве приоритетного направления государственной политики.

Так, в Концепции долгосрочного социально-экономического развития РФ и Стратегии развития финансового рынка РФ на период до 2020 г. повышение финансовой грамотности граждан России обозначено в качестве одного из ключевых направлений формирования инвестиционного ресурса, развития финансового рынка, повышения стабильности финансовой системы и конкурентоспособности экономики России в целом [Официальный сайт Правительства РФ: электронный ресурс].

Следующим шагом стало принятие Минфином РФ при поддержке Международного банка реконструкции и развития в 2011 г. национального проекта «Содействие повышению уровня финансовой грамотности населения и развитию финансового образования в Российской Федерации». Одним из главных направлений проекта является реализация программ повышения финансовой грамотности населения на уровне субъектов РФ [Официальный сайт Министерства финансов РФ]. При формировании проекта использовался существующий опыт разработки и реализации аналогичных программ развитых стран (США, Великобритания, Евросоюз) и ряда государств с развивающимися финансовыми рынками (Индия, Бразилия, Гонконг, Польша, Казахстан) [Международный институт бухгалтеров...: электронный ресурс].

В продолжение начатой работы, в 2012 и 2013 гг. под председательством Российской Федерации на форуме «Азиатско-Тихоокеанское экономическое сотрудничество» и в «Группе 20» детально рассматривались вопросы разработки и реализации национальных стратегий повышения уровня финансовой грамотности гражд-

дан, доступности и качества финансовых услуг населению, доверия граждан к финансовым рынкам и институтам, создание эффективной системы государственной защиты прав граждан в сфере финансовых отношений.

В рамках обозначенной концепции, в последние годы Правительством России был реализован ряд мер по совершенствованию нормативно-правовой базы в области защиты прав потребителей финансовых услуг, путем принятия отдельных законов и внесения соответствующих изменений в действующее законодательство. Наиболее значимыми для населения России стали: ФЗ от 21 декабря 2013 г. № 353-ФЗ «О потребительском кредите (займе)», обусловивший изменения в Законе РФ от 7 февраля 1992 г. № 2300-1 «О защите прав потребителей» и Законе от 13 марта 2006 г. № 38-ФЗ «О рекламе», а также так называемый закон о банкротстве физических лиц — Федеральный закон от 29 декабря 2014 г. № 476-ФЗ «О внесении изменений в Федеральный закон „О несостоятельности (банкротстве)“ и отдельные законодательные акты РФ в части регулирования реабилитационных процедур, применяемых в отношении гражданина-должника».

В целом, для России реализация принятой стратегии потребует создание институтов финансового образования и информирования населения на федеральном и региональном уровне; государственную поддержку субфедеральных инициатив по повышению финансовой грамотности; объединение, координацию и контроль деятельности заинтересованных общественных и частных организаций; разработку системы оценки уровня финансовой грамотности и финансового поведения населения и оценки эффективности мер ее увеличения.

В практическом плане, деятельность органов власти по повышению финансовой грамотности населения потребует реализации следующих основных мер:

- разработку и реализацию программ финансовой грамотности на уровне регионов с определением механизмов их мониторинга и оценки результатов, создание и функционирование региональных центров финансовой грамотности;
- разработку и реализацию программ финансового образования и просвещения в общеобразовательных, специальных профессиональных и высших учебных заведениях; организацию курсов, тренингов и обучающих семинаров для взрослого населения в образовательных центрах;
- активизацию работы в библиотеках, как центрах публичного образования, размещение для населения финансовой информации на базе МФЦ;
- разъяснительную работу в СМИ по вопросам функционирования финансовых рынков и институтов, особенностях использования финансовых инструментов, продуктов и услуг, способах накопления и сбережения средств граждан, практические рекомендации потребителям финансовых услуг;
- создание региональных сайтов с размещением на них всех информационно-образовательных продуктов, ведение блогов в сети «Интернет» по финансовой проблематике, правовую и информационную поддержку, консультирование граждан профильными специалистами в онлайн режиме.

В условиях настоящего финансово-экономического кризиса России, дальнейшее развитие и реализация государственного проекта по повышению финансовой грамотности населения приобретает еще большую значимость. Благодаря достаточному уровню финансовых знаний и навыков, граждане России получают доступ к экономическим и финансовым услугам, смогут эффективно использовать и преумножать собственные ресурсы и станут важной составляющей национальной финансовой реформы, направленной на предотвращение кризисов экономики в будущем.

### **Библиографический список**

1. Манина М. В., Фролова В. А. Информационная культура как условие финансовой грамотности и снижения рисков домохозяйств // Формирование элек-

тронной культуры в процессе непрерывного образования: проблемы и перспективы. СПб.: Изд-во СПбУУиЭ, 2015.

2. <http://nacfin.ru/analytics> (дата обращения: 16.09.2015).

3. <http://government.ru/info/6217> (дата обращения: 20.09.2015).

4. [http://www.cbr.ru/sbrfr/archive/fsfr/archive\\_ffms/ru/press/russia2020/strategy2020/index.html](http://www.cbr.ru/sbrfr/archive/fsfr/archive_ffms/ru/press/russia2020/strategy2020/index.html) (дата обращения: 08.09.2015).

5. <http://www.minfin.ru/ru/om/fingram> (дата обращения: 10.09.2015).

6. <http://www.misbfm.ru/node/11143> (дата обращения: 22.09.2015).

**M. V. Manina, V. A. Frolova**

## THE STATE'S ROLE IN IMPROVING FINANCIAL LITERACY OF THE RUSSIAN POPULATION

The article defines the importance of financial literacy for economic development of the country. The necessity of government involvement in improving financial literacy and ensuring the financial security of the citizens. Marked priority directions of the state policy to improve the financial literacy of the Russian population.

**Keywords:** financial literacy, financial education, government measures to improve the financial literacy.

**И. Н. Михайлов**

*АО «РНИИ «Электронстандарт»*

*Санкт-Петербургский государственный электротехнический университет «ЛЭТИ» им. В. И. Ульянова (Ленина)*

*Санкт-Петербург, Россия*

## ИСПОЛЬЗОВАНИЕ ИНТЕЛЛЕКТУАЛЬНОГО КАПИТАЛА КОМПАНИИ ДЛЯ ПОВЫШЕНИЯ ЭФФЕКТИВНОСТИ УПРАВЛЕНИЯ ИСПЫТАНИЯМИ ЭЛЕКТРОННОЙ КОМПОНЕНТНОЙ БАЗЫ

В статье рассматриваются проблемы управления испытаниями электронной компонентной базы (уникальность работ, многокритериальность целевой функции и другие), а также предлагаются меры по совершенствованию алгоритма решения одной из задач, основанные на использовании корпоративных знаний.

**Ключевые слова:** совершенствование алгоритма планирования, управление испытаниями ЭКБ, экспертная оценка, корпоративные знания.

В последние годы Российская Федерация испытывает влияние множества внешних вызовов политического, культурного и экономического характера. Взятый государством стратегический курс на импортозамещение в условиях объявленных нашей стране санкций вступает в сложную взаимосвязь с общемировым глобализационным трендом.

Поэтому все большую актуальность приобретает вопрос повышения эффективности управления. Совершенно очевидно, что в имеющихся условиях, его решение возможно только за счет отыскания внутренних резервов компании. Главным нематериальным активом любого предприятия, безусловно, является ее интеллектуальный капитал — наиболее полное использование которого становится важнейшей задачей.

Привычные формы накопления интеллектуального капитала — такие как разные виды отчетов — давно показали свою неэффективность. Еще в конце XX в. ведущими менеджерами-практиками было отмечено [Grove, 1983, с. 32], что «отчеты — скорее средство самодисциплины, чем способ передачи информации. Писать отчеты — важно, читать их — едва ли».

Другая, более формализованная форма — патентование ноу-хау также ставится под сомнение в связи с имеющейся российской и международной правоприменительной практикой: зачастую патентодержатель остается бессилем перед нарушителем, намеренно применяющим раскрытый в патенте принцип с незначительными изменениями. Возможно, именно этим вызвано то обстоятельство, что каждый пятый из получивших в 2013 г. патент граждан России сделал это в патентных бюро, расположенных за ее пределами [WIPO, 2014, с. 47, табл. А47].

В последние десятилетия все больше корпоративных знаний распространяется посредством создания сборников лучших практик: например, таких как РМВоК и ИПЛ. Разумеется, несмотря на общепризнанную полезность, такого рода справочники не могут дать требуемого конкурентного преимущества, так как доступны для изучения конкурентами.

Одним из наиболее эффективных механизмов обмена корпоративными знаниями можно считать проведение и участие в совместных научно-практических конференциях, открывающих возможности двустороннего трансфера академических и практических знаний и технологий. Подобного рода конференции способны инициировать совместные исследовательские проекты — плодотворная кооперация предприятий с высшими учебными заведениями, безусловно, позволяет точнее обнаружить общенаучные тенденции, предвидеть дальнейшие пути развития. Разумеется, участие в конференциях предполагает наличие определенных навыков эффективного обмена информацией, что накладывает требования к коммуникативной компетентности участников.

Накопленные корпоративные знания должны максимально использоваться в хозяйственной деятельности, что требует разработки соответствующих управленческих методов и моделей, отражающих отраслевую специфику знаний подлежащих применению. Подобный запрос на инновации существует и в микроэлектронике — одной из самых динамично развивающихся отраслей, в которой государством принимаются активные меры по стимуляции работ, действует ряд федеральных целевых программ.

В связи с работами по импортозамещению, в последние годы наметился существенный рост объемов опытно-конструкторских работ, количества изготавливаемых опытных образцов — характерных для этапа отработки технологий. Пропорциональное увеличение спроса на проведение испытаний качества и надежности электронной компонентной базы (ЭКБ) проявилось в ужесточении требований, предъявляемых к эффективности проведения данного вида работ, традиционно-непростых для управления.

Проведение испытаний ЭКБ можно рассмотреть как сложную техносоциальную систему, существующую на протяжении месяцев. Относительно длительная продолжительность проведения работ отрицательно влияет на возможность получения достаточного объема выборки, необходимой для планирования трудоемкости, сроков и стоимости будущей работы на основе сопоставления с уже завершенными.

Также поиск аналогичных работ для сравнения затруднен в связи с уникальным характером большинства решаемых задач, требующих приложения существенной доли инженерного поиска и творческого труда.

Построение аналитических моделей осложнено наличием множества признаков-факторов, способных в течение относительно длительного периода выполнения работ существенно повлиять на результат, а следовательно, подлежащих вклю-

чению в разрабатываемую модель. Неоднозначность присутствует и при выборе целевой функции оптимизации — успешность проекта характеризуется вектором параметров, среди которых, несомненно, присутствуют: достоверность, сроки, стоимость — каждый из которых, зачастую, критически важен, что ведет к многокритериальности при построении целевой функции.

Как было показано, аналитические методы, опирающиеся на построение математической модели, едва ли применимы, так как затруднительно в одной системе отразить всю совокупность действующих факторов, имеющих существенное влияние на проект в области испытаний электронной компонентной базы.

В качестве альтернативы построению строгих математических моделей, предлагается иной подход, опирающийся на применение моделей, построенных на базе системы нечеткой логики и позволяющий более полно задействовать интеллектуальный капитал компании, а именно — еще не формализованные экспертные знания непосредственных исполнителей работ.

Согласно предлагаемому подходу, для сложных процессов, таких как управление испытаниями ЭКБ, целесообразнее построить модель размышлений эксперта, управляющего этим процессом. Для построения такой системы не требуется всестороннее теоретическое описание объекта, а только те знания, которые эксперт использует в повседневной практике — набор признаков и правил их взаимосвязи, на основе которых и дается заключение необходимое для управляющего воздействия.

Такого рода вовлечение персонала в процесс управления полностью созвучно с одним из принципов ГОСТ ISO 9000 — стандарта в области менеджмента качества. Одним из наиболее простых шагов может стать усовершенствование алгоритма расчета ожидаемого времени выполнения работ, выполняемого в наиболее популярной PERT-технике.

Вместо точечных оценок «оптимистичного» и «пессимистичного» времени исполнения, предлагается использовать интервальные оценки, полученные на основе опроса работников. Для обработки полученных ответов, с целью учета несомненного стремления исполнителей сформировать временной буфер — комфортный запас времени для выполнения работы, предлагается ввести индивидуальные коэффициенты правдоподобия, которые должны применяться для всех оценок, получаемых от данного сотрудника.

Индивидуальные коэффициенты правдоподобия должны рассчитываться на основе сравнения уже полученных от работника оценок по выполненным работам с реальными затратами времени, ставшими известными постфактум.

В дальнейшем, при обработке данных, модифицированных на величину индивидуальных коэффициентов, обработка результатов может проводиться согласно стандартным методам интервальной статистики.

Интервальные методы должны быть применены потому, что в процессе проведения научно-исследовательских и опытно-конструкторских работ — к которым относится и проведение испытаний электронно-компонентной базы, точный объем операций, зависящий от стохастического поступления новых работ — для которых может быть известна только функция распределения, а также возможного повторения некоторых операций, в общем случае, является величиной, неизвестной ко времени построения плана.

Таким образом, для целей планирования в заданных условиях становятся доступными только два вида оценок временных и стоимостных затрат для каждой из работ: вероятностная точечная оценка и экспертная оценка на основе корпоративных знаний и эвристических методов, применяемых сотрудниками. Причем экспертная оценка, как правило, задается интервалом наиболее вероятных, с точки зрения опрашиваемого, значений.

В настоящей статье предложены шаги по изменению алгоритма планирования работ с целью совместного использования оценочных суждений, полученных строгим математическим и экспертным методом, в предположении, что их совместное применение за счет привлечения дополнительных знаний — ранее не востребовавшего интеллектуального капитала в виде накопленного опыта сотрудников, может поднять точность оценок и способствовать повышению прогностической силы разрабатываемых планов.

Разумеется, предлагаемое усовершенствование алгоритма планирования работ за счет привлечения части неиспользуемых корпоративных знаний имеет свою область применимости и предназначено в первую очередь для использования в уникальных проектах с существенной долей трудно формализуемых задач и творческого труда, для которого сложно определить стандартную трудоемкость.

Использование экспертного мнения непосредственных исполнителей призвано упростить процесс планирования работ, а также повысить мотивацию персонала за счет соучастия в процессе принятия решений, обеспечить методологическую обоснованность в условиях неопределенности.

#### **Библиографический список**

1. Grove A. S. Keep a Watch on Your Most Precious Resource // The Wall Street Journal. 1983. September 12.

2. World Intellectual Property Indicators — 2014 Edition // WIPO Publication No. 941E/14 [Электронный ресурс]. URL: [http://www.wipo.int/edocs/pubdocs/en/wipo\\_pub\\_941\\_2014.pdf](http://www.wipo.int/edocs/pubdocs/en/wipo_pub_941_2014.pdf) (дата обращения: 26.09.2015).

I. N. Mikhailov

### **USING COMPANY'S INTELLECTUAL CAPITAL TO IMPROVE MANAGEMENT EFFICIENCY IN TESTING OF ELECTRONIC COMPONENTS**

In the article problems of electronic components testing management (unique working processes, multivariable objective function and other) are considered, measures, based on the use of corporate knowledge, to improve the algorithm for solving one of the control goals are offered.

**Keywords:** scheduling algorithm improvement, electronic components testing management, expert assessment, corporate knowledge.

**Е. А. Мищуева**

*Рязанский институт экономики  
Санкт-Петербургского университета управления и экономики  
Рязань, Россия*

**Е. Н. Курочкина**

*Рязанский государственный университет им. С. А. Есенина  
Рязань, Россия*

### **ВЛИЯНИЕ ЧЕЛОВЕЧЕСКОГО КАПИТАЛА НА РАЗВИТИЕ И СТАБИЛЬНОСТЬ ДЕЯТЕЛЬНОСТИ ОРГАНИЗАЦИЙ**

В статье рассматриваются особенности влияния человеческого капитала на развитие стабильности деятельности организации с учетом кризисных явлений в экономике.

Предполагается, что обладая всеми компонентами, входящими в состав человеческого капитала, руководитель будет реализовывать грамотную политику управления.

**Ключевые слова:** человеческий капитал, человеческий фактор, руководитель, политика управления.

*«Не говори, почему не смог. Скажи, что сделал, чтобы смочь!»*

Основу любой организации составляет человеческий фактор, заключенный в знании субъектом управления своего дела, в умении организовывать собственный труд и работу коллектива.

Руководитель любых предприятий, фирм, организаций, магазинов, салонов и т. д. испытывают трудности, связанные с переходом в условиях кризисных явлений в экономике. Если, например, рассматривать работу руководителя, то она сложна и разнообразна. Руководитель обязан рационально управлять своим делом, людьми и организацией или предприятием. Также ему приходится осуществлять стратегическое планирование.

Перед руководителем стоит много сложнорешаемых задач, которые возникают в ходе работы. Это, например: управлять персоналом, контролировать результаты труда, составлять бюджет и управлять им, принимать какие-либо решения и нести за них ответственность, разрешать какие-либо конфликты которые возникают в организации, согласовывать свои действия с другими руководителями, проводить переговоры.

Помимо решения вопросов организации, перед руководителем стоит еще задача грамотного ведения кадровой политики. Успешность, конкурентноспособность, экономическая стабильность любой организации или предприятия зависит от эффективной работы сотрудников.

Если мы перейдем к финансовым отношениям в организации, то они возникают тогда, когда на денежной основе происходит формирование собственных средств организации, ее доходов, привлечение заемных источников финансирования, распределение доходов, которые образуются в результате деятельности для развития организации.

Есть такое выражение «Дееспособна та организация, которой не может нанести заметный вред бездарный руководитель». Различие между хорошим и плохим руководителем становится все более заметным. Если руководитель не профессионал, то организация быстро обанкротится.

На сегодняшний день предпринимательство успешно развивается в России. Однако, не мало организаций терпят крах. Главной причиной этого является низкий уровень руководства.

Тем самым, для того чтобы принять на работу юридически руководителю нужно учитывать его лидерские и профессиональные качества для дальнейшего планирования и развития предприятия или организации, так чтобы в дальнейшем оно было рентабельным.

### **Библиографический список**

1. *Кострова Ю. Б.* Проблемы информатизации общего образования в Рязанской области // Информатизация населения и устранение цифрового неравенства как фактор социально-экономического развития региона. СПб.: НП-Принт, 2015.

2. *Курочкина Е. Н.* Балльно-рейтинговая оценка эффективности деятельности служащих ГУ Центрального Банка России // Актуальные проблемы экономики современной России. СПб.: Изд-во ГУАП, 2012. 266 с.

3. *Черкашина Л. В., Курочкина Е. Н., Кострова Ю. Б.* [и др.]. Организационно-экономические аспекты формирования механизма управления устой-



E. A. Mishueva, E. N. Kurochkina

## THE IMPACT OF HUMAN CAPITAL ON THE DEVELOPMENT AND STABILITY OF ORGANIZATIONS

In article features of influence of the human capital on development, stability of activity of the organization taking into account the crisis phenomena in economy are considered. It is supposed that possessing all components which are a part of the human capital, the head will realize competent policy of management.

**Keywords:** human capital, human factor, head, policy of management.

**А. И. Попов**

*Санкт-Петербургский государственный экономический университет  
Санкт-Петербург, Россия*

**Л. В. Церкаевич**

*Санкт-Петербургский университет управления и экономики  
Санкт-Петербург, Россия*

## МОДЕЛЬ «НОМО CREATIVUS» КАК ФОРМА ИСПОЛЬЗОВАНИЯ ИНТЕЛЛЕКТУАЛЬНОГО КАПИТАЛА В ИННОВАЦИОННОЙ ЭКОНОМИКЕ

В статье рассмотрена эволюция моделей поведения личности в рыночной экономике. Сделан вывод о возникновении новой модели мотивации творческой деятельности личности — homo creativus. Модель связана с формированием экономики, основанной на знаниях и базирующейся на наукоемких технологиях. Предложены мероприятия, необходимые для перехода экономики на инновационную основу хозяйственного развития.

**Ключевые слова:** человеческий капитал, интеллектуальный капитал, инновационное развитие, постиндустриальное общество.

В связи с переходом от индустриальной к постиндустриальной фазе развития общества сфера производства и распространения знаний становится ведущим фактором развития национальной экономики. В связи с этим важнейшей ценностью современного социально-экономического развития, а также одним из факторов роста национальной экономики является человеческий капитал. Следовательно, центральным звеном развития современного общества являются научные знания.

Переход к экономике, основанной на научных знаниях, требует осмысления существующей парадигмы homo economicus (человек экономический). Эта модель получила свое обстоятельное обоснование в работах А. Смита, Д. Рикардо. Основу этой составляло рациональное поведение индивида, т. е. его стремление получить максимальный результат при минимальных затратах в условиях ограниченности используемых возможностей и ресурсов. Такая упрощенная мотивация деятельности работника носит ограниченный характер, искусственно сужает интеллектуальные возможности человека.

Современная экономическая теория должна учитывать творческую сторону деятельности личности, которая неизбежно распространяется и на модель поведения человека [Автономов, 1993; Экономика знаний..., 2012; Попов, 2009, с. 44–49]. Некоторые ученые предлагали использовать более полные модели человека по срав-

нению с современным «мейнстримом». Так, Дж. С. Милль, анализируя труд в качестве фактора производства, предлагает использовать трудовую деятельность в разных сферах делает вывод, что труд, «обычно причисляемый к умственному», в действительности не только умственный. Таким образом, всякое усилие человека состоит частью из умственных, частью из физических элементов [Милль, 1980, с. 131].

Обосновывая модель поведения человека (*homo faber*), К. Маркс в своих работах исходил из двойственности природы человека. С одной стороны, человек как субъект наделен индивидуалистическими наклонностями и предпочтениями и в своем поведении руководствуется эгоистическими свойствами, личными интересами не считаясь с интересами общества. В этом случае индивидуальный интерес проявляется в стремлении получения максимальной пользы. С другой стороны, человек является социальным существом, которое живет в обществе в определенном социуме. Таким образом, сущность человека К. Маркс видел не в эгоизме, а в саморазвитии в рамках общества и в его интересах. Но в тоже время разделение труда и возникновение классов ведут к отчуждению, человеческая деятельность превращается в тягостную повинность, а продукт труда отбирается собственником средств производства. Взаимозависимость людей и их отчуждение достигают при капитализме высшей степени, а труд полностью превращается в деятельность для заработка. В результате односторонний абстрактный труд и частный экономический интерес не дают возможности человеку реализовать свою творческую сущность в саморазвитии личности.

Здесь целесообразно рассмотреть еще одну модель человека — модель «рационального гедониста», которая была разработана английским философом И. Бентамом (1748–1832) и первыми маржиналистами. В этой модели «рационального гедониста» хозяйствующий субъект рассматривается как потребитель. Маржиналисты считали, что чистая конкуренция позволит уравновесить индивидуальные устремления и обеспечить максимум результата каждому из участвующих в производстве и обмене. Эта модель обладает односторонностью, так как в ней абсолютизируются условия конкуренции, хозяйствующий субъект наделяется способностью обладать полной информацией, безошибочным предвидением будущего. В связи с этими недостатками данная модель не может быть использована в работах, описывающих личное потребление, ценообразование на потребительские товары и т. д. [Попов, 1996, с. 48].

С позиции потребительского поведения более прогрессивной можно считать позицию английского экономиста Альфреда Маршалла. Он особо подчеркивает, что «каждый новый шаг вперед следует считать результатом того, что развитие новых видов деятельности порождает новые потребности, а не того, что новые потребности вызывают в жизни новые виды деятельности» [Маршалл, 1983, с. 152]. Полемизируя с Джевонсом, Маршалл выступает против односторонней оценки труда, как тягостных усилий при создании потребительских благ: «когда человек здоров, его работа, даже выполняемая по найму, доставляет ему больше удовольствия, чем муки» [там же, с. 124]. Следует подчеркнуть, что этот вывод полностью разделяет известный экономист Йозеф Шумпетер. Он характеризует предпринимателя как личность, которая наделена такими качествами, как инициатива, авторитет, дар предвидения. Более того, предприниматель в процессе своей творческой деятельности испытывает радость, удовлетворение результатами своего труда, материальные выгоды для него часто имеют второстепенное значение.

Мы полагаем, что представляет научный интерес модель творческого человека — «*homo creativus*», предложенная английским экономистом Джоном Фостером в книге «Эволюционная макроэкономика» [Foster, 1987]. В этой работе отмечается, что главной отличительной чертой взаимодействия человека с окружающей средой является то, что люди не просто пассивно приспосабливаются к внешним воздействиям, выбирая из заданных наборов, но и творчески изменяют внешний мир, соз-

дают в нем новые структуры, воплощая в жизнь идеи, концепции и другие продукты своего воображения [Экономика знаний, 2007, с. 67].

Таким образом, переход от модели маржиналистского человека (*homo economicus*), основанной не на деятельности, а на потребительском выборе, к модели творческого человека (*homo creativus*) предполагает формирование экономики, основанной на знаниях и базирующейся на наукоемких технологиях. Креативное стратегическое направление — это модель нового творческого человека, креативность которого складывается из взаимодействия трех компонентов:

- компетентности как суммы знаний и опыта;
- умения творчески мыслить — гибкость и изобретательность в поиске решения той или иной проблемы;
- мотивации, которые выступают как сложный процесс формирования у субъекта внутренних побудительных сил к действию под влиянием внешних стимулов и внутренних характеристик сознания [Попов, 2008, с. 15].

Однако в данной работе нас интересует более конкретно проблема инновационного потенциала креативной экономики.

Следует отметить, что на современном этапе развития ведущих стран мира основным фактором экономического роста становится не финансовый капитал и средства производства, а знания и новые идеи, обеспечивающие выпуск интеллектуальной, конкурентоспособной продукции, востребованной на рынке качества, за которую потребитель готов платить высокую цену. Поэтому уже понятно, что именно инновационно-интеллектуальный, креативный характер экономики обеспечивает динамичное развитие государства и более высокий уровень жизни населения.

Поэтому необходимо перейти к рассмотрению инновационного потенциала и его роли в формировании креативной экономики последовательно с макро- и микроэкономической позиций. В настоящее время вопросам формирования и использования инновационного потенциала в научной литературе уделяется довольно много внимания, однако существующие подходы носят фрагментарный и даже противоречивый характер.

В отдельных случаях инновационный потенциал отождествляется с научно-техническим. Инновационный потенциал представляется как «накопленное определенное количество информации о результатах научно-технических работ, изобретений, проектно-конструкторских разработок, образцов новой техники и продукции», или толкуется как «система факторов и условий, необходимых для осуществления инновационного процесса», что значительно упрощает действительность, а также сужает сферу применения этой сложной категории [Кокурин, 2001].

В определении инновационного потенциала как «способности различных отраслей народного хозяйства производить наукоемкую продукцию, отвечающую требованиям мирового рынка», рассматриваемая категория привязана к конкретному уровню (народное хозяйство), что также сужает сферу ее применения [Рынок, бизнес, коммерция]. Кроме того, в этом случае из рассмотрения выпадают организационные инновации и инновации-услуги и др.

В этих и других определениях инновационного потенциала, как правило, раскрывается одна или несколько сущностных характеристик данного явления. В одном случае акцент переносится на институциональные структуры или средства формирования потенциала, в другом идет привязка к конкретному уровню (предприятие, национальная экономика и т. д.).

В работе Е. И. Жиц [1999] под инновационным потенциалом понимается количество экономических ресурсов, которые в каждый конкретный момент общество может использовать для своего развития. Эти ресурсы распределяются между тремя основными секторами (сегментами, направлениями) макросистемы: научно-техническим, образовательным, инвестиционным. В результате этого распределения формируются:

- а) научно-технический потенциал (сегмент или комплекс);
- б) образовательный потенциал (сегмент или комплекс);
- в) инвестиционный потенциал (сегмент или комплекс).

Совокупность названных сегментов и формирует инновационный потенциал макросистемы. Структура инновационного потенциала в макроэкономической системе изображена на рис. 1.

Данный подход позволяет считать инновационным потенциалом не все количество ресурсов, которые общество предполагает использовать для своего перспективного развития, а только ту их часть, которая может быть использована для увеличения объемов или улучшения качества конечного потребления.

**Научно-технический сегмент** инновационного потенциала обеспечивает появление новшества.

**Образовательный сегмент** его делает возможным диффузию новшества и его производительное использование.

**Инвестиционный сектор** превращает новшество непосредственно в инновацию. С точки зрения данной позиции величина инновационного потенциала хозяйственной системы определяется как совокупный результат деятельности трех следующих сегментов инновационного потенциала: **наука — образование — инвестиции**.

На основе проведенного анализа можно отметить, что **потенциал** — это характеристика состояния системы; научная категория, которая одновременно отражает сущность методологических основ реальных процессов и является базовым положением креативного развития.



Рис. 1. Структура инновационного потенциала в макроэкономической системе

Поэтому данный методологический подход позволяет адекватно отобразить не только ту или иную ситуацию, те или иные отношения, но и закономерности их развития и, таким образом, эффективность функционирования хозяйственной системы в целом.

Следовательно, категорию «инновационный потенциал» можно определить как способность системы к трансформации фактического порядка вещей в новое состояние с целью удовлетворения существующих или вновь возникающих потребностей (субъекта-новатора, потребителя, рынка и т. п.). При этом эффективное использование инновационного потенциала делает возможным переход от скрытой возможности к явной реальности, т. е. из одного состояния в другое (например, от традиционного общества к информационному обществу). Таким образом, инновационный потенциал — это сущностная характеристика способности экономической системы к изменению, улучшению, прогрессу.

Однако вопросы реального развития хозяйственной системы и их решение лежит в практической плоскости. Поэтому целесообразно остановиться на некоторых проблемах инновационного развития экономики России.

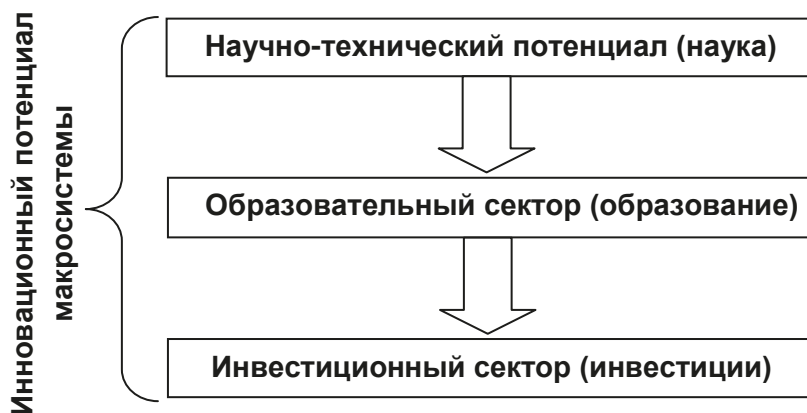
Изучение проблемы инноваций обусловлено процессом создания в России качественно новой экономики — экономики, ориентированной на инновации. Госсоветом России в феврале 2008 г. принята программа развития России до 2020 г. В этой программе четко определено главное направление — четырехкратное повышение производительности труда в ключевых секторах народного хозяйства [Национальная инновационная система, 2009].

В качестве базового выдвинуто положение об инвестиционно-инновационной направленности развития хозяйства страны. «Реализация инновационного сценария развития, — отмечается в программных решениях, — позволит добиться кардинального повышения производительности труда. В основных секторах российской экономики должен быть достигнут как минимум четырехкратный рост этого показателя за 12 лет» [Губанов, 2008].

Сегодня с уверенностью можно отметить, что в XXI в. важнейшим условием ускоренного прогресса социально-экономического развития является эффективная инновационная политика, поскольку динамичное социально-экономическое развитие многих стран мира стало окончательно основываться исключительно на инновациях, последствия которых приняли стратегически важный характер.

Таким образом, сегодня в России ставится глобальная задача перевода отечественной экономики на инновационно-креативный путь развития. Это вызывает увеличение роли инноваций как ключевого фактора современного социально-экономического развития и формирования наукоемкого производства.

Нужно отметить, что в настоящее время Россия по уровню инновационной активности отстает от уровня экономически развитых стран. Так, в соответствии с данными исследования международной бизнес-школы INSEAD по глобальному индексу инноваций (The Global Innovation Index) в 2014 г. Россия занимала 49-е место, располагаясь между Таиландом и Грецией [Исследование INSEAD...: электронный ресурс].

Мировая практика свидетельствует, что инновационная деятельность — основа или главное условие модернизации экономической системы. На смену традиционных отраслей, где практически уже себя исчерпали экстенсивные и интенсивные факторы, приходят совсем иные отрасли, основанные, в первую очередь, на использовании новейших технологий.

Например, в Германии, почти 100% прироста ВВП осуществляется за счет использования результатов научных исследований и инноваций. В Тайване на основе использования высоких технологий, а также за счет успешного функционирования малого и среднего бизнеса обеспечивается 45% ВВП страны и 78% занятости населения.

Внедрение новых технологий в промышленное производство, как показывает практика, позволяет осуществить качественный прорыв на мировом рынке товаров и услуг. В развитых странах высокотехнологический комплекс определяет экономический рост и тянет за собой всю остальную экономику, заставляя ее адаптироваться к новейшим инновационным технологиям.

Поэтому первоочередной экономической задачей в современных условиях является формирование экономики инноваций, т. е. организационной модели экономики, основанной на знаниях. Создание экономики инновационного типа имеет в любой стране реальные перспективы при условии создания национальной инновационной системы, которая будет основываться на трех взаимосвязанных составляющих: знания, технологии, инфраструктура.

С целью перехода от экспортно-сырьевой ориентации экономики на инновационную основу хозяйственного развития необходимо проведение следующих мероприятий:

- формирование благоприятной инновационной среды для развития предпринимательских структур;
- финансовое обеспечение и совершенствование структуры государственного управления в целях стимулирования инновационной деятельности предприятий;
- формирование условий для успешного трансфера технологий;
- создание сети инновационных структур в регионах России, развитие сетевого сотрудничества;
- совершенствование инфраструктуры поддержки инновационного предпринимательства, продвижение инновационных проектов;
- нормативно-правовая поддержка инновационной деятельности.

Проведение в жизнь указанных мероприятий позволит обеспечить инновационно-креативную направленность в развитии субъектов хозяйствования, и тем самым создаст условия для усиления конкурентоспособности и экономической безопасности отечественных предприятий и хозяйственной системы в целом. При этом макроконкурентоспособность хозяйственной системы, а, следовательно, и уровень обеспечения ее экономической безопасности, в современных рыночных условиях будет определяться непосредственно ее инновационной составляющей или инновационно-креативным потенциалом развития.

#### **Библиографический список**

1. *Автономов В. С.* Человек в зеркале экономической теории. М.: Наука, 1993.
2. *Губанов С.* Новая целевая задача и условия ее решения // *Экономист*. 2008. № 4.
3. *Жиц Г. И.* Инновационный потенциал. Саратов: Изд-во Саратов. гос. техн. ун-та, 1999.
2. Исследование INSEAD: Глобальный индекс инноваций 2014 г. [Электронный ресурс]. URL: <http://gtmarket.ru/news/2014/07/18/6841> (дата обращения: 25.10.2012).
3. *Кокурин Д. И.* Инновационная деятельность. М.: Экзамен, 2001.
4. *Маршалл А.* Принципы политической экономии. М.: Прогресс, 1983.
5. *Милль Дж. С.* Основы политической экономии. Т. I. М.: Прогресс, 1980.
6. Национальная инновационная система и государственная инновационная политика Российской Федерации. Базовый доклад к обзору ОЭСР национальной инновационной системы Российской Федерации / Министерство образования и науки РФ. М., 2009. 208 с. [Электронный ресурс]. URL: <http://rosnu.ru/activity/attach/opinions/114/doklad.pdf> (дата обращения: 20.10.2015).
7. *Попов А. И.* Развитие теории управления человеческими ресурсами в трудах профессора Н. А. Горелова // *Известия СПбГУЭФ*. 2008. № 4.
8. *Попов А. И.* Рыночные процессы в макро-и микроэкономике: учеб. пособие. Ч. II. СПб.: Изд-во СПбГУЭФ.
9. Экономика знаний и инноваций: перспективы России / под ред. А. В. Бузгалина. М.: ТЕИС, 2007.
10. Рынок: Бизнес. Коммерция. Экономика: толковый терминологический словарь / сост. В. А. Калашников; под общ. ред. А. П. Дашкова. 4-е изд., с изм. и доп. М.: Маркетинг, 2002.
11. *Foster J.* Evolutionary macroeconomics. L., 1987.

## MODEL "HOMO CREATIVUS" AS A FORM OF USE OF INTELLECTUAL CAPITAL IN INNOVATION ECONOMY

The article describes the evolution of the behavior of the individual in a market economy. The conclusion about the origin of a new model of motivation of creative activity of the person — homo creativus. The model is linked to the formation of an economy based on knowledge-based and knowledge-intensive technologies. The measures necessary for the transition of the economy to an innovative framework of economic development.

**Keywords:** human capital, intellectual capital, innovative development, post-industrial society.

**А. Е. Рубцов**

*Санкт-Петербургский университет управления и экономики  
Санкт-Петербург, Россия*

## О ПРОБЛЕМАХ ПО СОВЕРШЕНСТВОВАНИЮ ТЕХНОЛОГИЧЕСКОГО ОБЕСПЕЧЕНИЯ БИЗНЕС- ПРОЦЕССОВ В ЛОГИСТИЧЕСКИХ СИСТЕМАХ И ПОДХОДАХ К ИХ РЕШЕНИЮ С УЧЕТОМ ИНФОРМАЦИОННОГО И ЧЕЛОВЕЧЕСКОГО ФАКТОРОВ

В статье основное внимание сосредоточено на анализе состояния, проблем и задач по совершенствованию информационных технологий и технологического обеспечения бизнес-процессов в логистических системах и цепях управления поставками. При этом упор направлен на обоснование необходимости совершенствования и расширения использования концепций информационных технологий по направлениям совместного планирования, прогнозирования и пополнения запасов, управления запасами у потребителей со стороны поставщиков, согласованное с потребителями планирование ресурсов, управление цепочкой добавленной стоимости, эффективность реакции на запросы потребителей.

**Ключевые слова:** информационная технология, технологическое обеспечение, логистическая система, цепь управления поставками, планирование.

Развитие современной экономики, особенно в промышленной сфере, таково, что стало невыгодно создание мощных складов для длительного хранения сырья, материалов, полуфабрикатов и готовой продукции.

Мировая интеграция производителей привела к возникновению нового промежуточного этапа, включающего сборку готового продукта на промежуточных складах, очень часто расположенных на огромных расстояниях от производителей, производство комплектующих в разных странах и периодическую модернизацию готовых изделий. Из-за появления этих факторов резко возросли грузопотоки, ужесточились временные параметры по доставке грузов, стали необходимы большие вложения в развитие логистических систем и соответствующих цепей поставок. Появление новых поставщиков (производителей) в возникших регионах, перекраивание экономических связей существенно усложнили мировую транспортную систему. Внедрение логистической технологии «срочных» доставок продукции привело к изменению самой сути процессов доставок. Возможности современной компьютерной техники, программного обеспечения и средств связи позволили коренным образом изменить схему доставки грузов.

Необходимо иметь в виду, что применение новейших логистических концепций при организации каждой отдельной цепи поставки влечет за собой образование нескольких потоков — грузового (материального), финансового, транспортного, информационного и других, которые должны обеспечить достижение стратегической цели предприятия путем выполнения определенного количества соответствующих тактических шагов, обеспечивающих достижение этой цели. К сожалению, до настоящего времени полной увязке материальных и информационных потоков с финансовыми потоками при доставке грузов российскими предприятиями уделяется недостаточное внимание, конкретный экономический анализ не применяется, математическое моделирование не проводится, да и практически отсутствуют методики проведения экспериментальных экономических расчетов.

Во втором десятилетии XXI в. принципиально изменилась и технология транспортировки грузов в логистических системах производителей товаров. Она с каждым годом становится все более интегрированной. Ужесточение требований к временным параметрам доставки грузов вызвало необходимость отказа от традиционной системы доставки грузов, включавшей ранее отдельные перевозки различными видами транспорта, и перехода к интегрированной мультимодальной перевозке по единому транспортному документу и единой сквозной ставке. При такой технологии реализации транспортной услуги по доставке груза от поставщика к потребителю необходимо выполнить физико-географическое линейное перемещение данного груза и его «точечное» транспортно-экспедиционное обслуживание, состоящее из большого количества зачастую довольно сложных и трудоемких операций, например, таких, как: подготовка груза к отправке и погрузка в транспортное средство; перевалка груза из одного вида транспортного средства в другой; в случае необходимости сохранение в течение определенного времени груза на складе; погрузка груза на новое транспортное средство; ...; сдача груза получателю. Кроме того, одновременно с этим должны выполняться требования различных государственных служб, инспекций, санитарно-экологического контроля. Грузовладелец при организации перевозки груза стремится найти наиболее дешевый, быстрый и надежный способ его доставки потребителю.

В настоящее время для решения раскрытых выше проблем и задач в экономике промышленно развитых стран с высокой активностью внедряется и развивается новое направление менеджмента и логистики, называемое «Управление цепями поставок» (Supply Chain Management) (SCM)). С конца 1980-х годов и до 2002 г. концепция управления цепями поставок развивалась на основе интеграции логистических бизнес-процессов. После 2002 г. и до настоящего времени акцент все больше смещается в сторону расширительного понимания сущности управления цепями поставок как новой концепции бизнеса. В этой связи Советом логистического менеджмента это понятие определено таким образом: «Управление цепями поставок — это интеграция ключевых бизнес-процессов (в основном логистических), начинающихся от конечного пользователя и охватывающих всех поставщиков товаров, услуг и информации, добавляющих ценность для потребителей и других заинтересованных лиц».

Таким образом, управление цепями поставок является естественным продолжением реализации концепции развития интегрированной логистики в направлении совершенствования (в том числе и углубления) межфункциональной и межорганизационной) логистической координации. Интеграция в логистике при этом осуществлялась и развивалась в направлении от инфраструктурной через организационную к информационной интеграции.

Инфраструктурная интеграция в логистике экономически развитых стран первоначально была связана с довольно простой идеей объединения управления логистическими инфраструктурами транспортных подразделений и складами предприятий в единые транспортно-складские комплексы, подчиненные случаям логистики



своих предприятий. Такое объединение привело к возникновению существенных дополнительных преимуществ у предприятия в связи с улучшением синхронизации транспортных и складских операций, бизнес-процессов и более рациональным использованием материально-технической базы и основных фондов, т. е. сооружений, транспорта, подъемно-транспортного складского оборудования и т. п. В дальнейшем инфраструктурная интеграция затронула и информационную часть инфраструктуры логистики, в результате чего были разработаны и начали внедряться в логистические процессы локальные информационные системы (типа TMS — Transportation Management System и WMS — Warehouse Management System и т. п.).

Организационная интеграция была связана с развитием организационных структур служб логистики предприятий, т. е. их эволюцией от линейно-функциональных до матричных и процессно-ориентированных, что обеспечило переход от управления отдельными операциями к управлению их совокупностью, т. е. интегрированными бизнес-процессами, с целью использования возможности оптимизации ресурсов предприятия и более полного удовлетворения требований конечных потребителей.

Информационная интеграция вызвана необходимостью построения единого информационного пространства всех контрагентов цепей поставок, которое должно обеспечивать необходимые в современных условиях скорость, полноту и точность получения исходных данных для реализации логистических бизнес-процессов. Наиболее весомое значение имеют разработка и внедрение систем интегрированного планирования, управления запасами в цепях поставок, электронного документооборота, а также систем мониторинга цепей поставок, интегрированных корпоративных информационных систем и других. Таким образом, создание единого информационного пространства, т. е. среды интегрированного планирования и управления всей цепью поставок, а также координации и коммуникации всех контрагентов цепи является важнейшей составляющей управления цепями поставок.

Инновационный интеграционный подход к логистике и управлению цепями поставок (SCM) требует расширения и углубления сфер интеграции. Усилия занимающихся решением данной проблемы предприятий, объединений, научных организаций направлены на повышение степени интеграции Supply-деятельности между взаимодействующими предприятиями и внутри каждого из них. Наряду с перечисленными выше информационно-технологическими мерами по совершенствованию информационных систем и технологий, которые должны привести к повышению качества информационных потоков между контрагентами цепей поставок и их ускорению, разрабатываются и применяются меры физической, организационной и социальной интеграции. В качестве физических мер интеграции применяются реорганизация логистической сети и тенденция к консолидации логистической деятельности в технопарках и логистических центрах. Организационными мерами интеграции являются попытки руководства предприятий внедрять менеджеров логистических процессов, т. е. Supply Chain-менеджеров, которые отвечали бы за координацию деятельности всей цепи поставок. На ряде предприятий с этой же целью создаются Supply Chain-команды и комитеты. В качестве организационных усилий по повышению степени интеграции в логистике и цепях поставок может служить поиск новых, более тесных форм сотрудничества между поставщиком и производителем. Кроме того, для достижения этих же целей могут предприниматься меры по укреплению социальных и межличностных связей между Supply Chain-менеджерами, например, между сотрудниками таких отделов предприятия, как отдел планирования и отдел закупок, с одной стороны, и сотрудниками отделов продаж и выполнения заказов с другой стороны.

Управление цепями поставок (реализация идеологии SCM) в настоящее время является одной из важнейших (возможно, даже самой важной) составляющих дея-

тельности топ-менеджеров большинства передовых предприятий. Как показывает практика функционирования и развития таких предприятий, существенная часть их успехов определяется тем, хорошо или плохо организованы взаимодействия их контрагентов в цепях поставок. Перед многими предприятиями различных сфер деятельности, занятыми решением логистических задач одновременно в нескольких цепях поставок, возникает проблема осуществления оптимальной горизонтальной интеграции функциональных звеньев в цепях создания стоимости для клиентов, и прежде всего там, где возникающая синергия от объединения логистических процессов приводит к существенно лучшим результатам по сравнению с выполнением задач изолированными друг от друга бизнес-подразделениями, предприятиями.

Проблемы рационализации и оптимизации информационных потоков и горизонтальной интеграции функциональных подразделений логистических систем российских предприятий исследованы недостаточно, в настоящее время имеются лишь отдельные рекомендации по их организации. Чисто технически, как вариант, эти проблемы могут быть разрешены путем использования систем электронного документооборота на базе стандартных сетевых офисных программных продуктов, либо с помощью мощных специализированных систем управления потоками документов и деловых операций.

Оптимизация информационных потоков в современных логистических процессах предприятий России возможна путем разработки моделей информационного взаимодействия между элементами логистической системы, осуществляемого при активном оперативном обмене информацией о происходящих в ней действиях, событиях, процессах. Организация такого взаимодействия требует описания источников информации, каналов передачи данных и их характеристик, а также формализации циркулирующей информации в виде сообщений, преобразования сообщений в информацию, необходимую и пригодную для расчета критериев эффективности логистических операций. Таким образом может быть создана информационная система общего доступа для всех участников логистических цепей на основе информационно-коммуникационных центров (ИКЦ). ИКЦ может быть сформирован как собственный ресурс фокусного предприятия логистической цепи и как общий для целой группы предприятий, выступающих в роли фокусных для различных логистических цепей, информационный центр. В таком ИКЦ целесообразно размещать программно-аппаратный комплекс, обеспечивающий связь, мониторинг, обработку запросов и вызовов, скоординированное со всеми контрагентами логистических цепей планирование логистических процессов.

Развитие информационных систем и технологий, уровень их применения в практической деятельности логистических систем связаны с происходящими в рыночной экономике изменениями, ее развитием. Рынок постоянно развивается и усложняется, интегрируя требования потребителей и на каждом новом этапе формируя дополнительные услуги при более высоких требованиях к качеству их реализации. Поэтому перед предприятиями, объединениями и т. п. возникает необходимость использования при решении задач в процессе своей практической деятельности информационных систем и технологий, обеспечивающих глубокую интеграцию логистических процессов, сокращение затрат и времени на выполнение производственных и логистических операций и процессов, высокий уровень их конкурентоспособности. Информационная составляющая практически всех производственных, логистических, управленческих процессов приобретает все более глобальный, интегрированный характер.

В таких условиях необходимым доработкам, усовершенствованиям подвергаются и системы управления логистическими бизнес-процессами. При планировании, например, основной становится концепция, базирующаяся на синхронизации плана обеспечения предприятия ресурсами со спросом на готовую продукцию, осу-

ществляемая путем применения в проектируемой корпоративной информационной системе CSRP-концепции/технологии (CSRP — Customer Synchronized Resource Planing — Планирование ресурсов, синхронизированное с покупателями, заказчиками, потребителями).

Среди быстро развивающихся и важных направлений в логистике, ориентированных на широкое применение информационно-коммуникативных технологий, внимание российских предприятий, объединений и т. д. целесообразно обратить на следующее:

- автоматизация планирования производственных и логистических процессов на основе использования корпоративной информационной системы нового поколения с высоко развитой аналитической функциональностью (APS); высокая функциональность обеспечивает возможность адаптивного производственно-логистического планирования, а при необходимости оперативного перепланирования поставок с минимальным снижением эффективности;
- клиентоориентированное управление взаимодействиями благодаря применению CRM- и SRM-технологий, а также информационных систем (ИС) соответствующего класса и новой управленческой идеологии, построенной на принципах «всеобщего сотрудничества» и доверительных отношений. Управление в такой ИС реализуется на основе автоматизации выполнения комплексного персонафицированного учета спроса, ранжирования и классификации потребителей (поставщиков), прогнозирования объемов продаж;
- автоматизация стратегического управления эффективностью бизнеса на основе сбалансированной системы показателей логистической деятельности (BSC);
- автоматизация планирования поставок товаров и управления дистрибутивными операциями на основе SCM- и WMS-технологий и информационных систем, а также средств электронной коммерции (e-commerce); использование для обработки потоков заказов и диспетчеризации управляющих центров (Call-Center) и систем навигации на основе спутниковых сотовых сетей;
- аутсорсинг различных форм: а) информационный аутсорсинг на основе ASP- и DataCenter-технологий; б) транспортный мониторинг в части координации операций в цепях поставок; в) мониторинг через виртуальные центры (VLC-Center) и др. Расширяется практика оказания интерактивных фраховых услуг, услуг по организации и планированию маршрутов доставки товаров, в том числе и интерактивных;
- электронный фрахт, активный мониторинг и навигация в цепях поставок на основе Интернета, телематики и технологий автоматической идентификации. На оперативном уровне управление обеспечивается высокоразвитыми телематическими средствами навигации и мониторинга с помощью глобальных спутниковых и сотовых технологий, контролем качества транспортных и погрузочно-разгрузочных операций на основе использования бортовых компьютеров и средств идентификации товаров и техники, беспроводных систем связи;
- физическое и организационно-функциональное проектирование цепей поставок на основе типовых, хорошо зарекомендовавших себя моделей и технологий, например, SCOR-технологии и бенчмаркинга; разработка средств автоматизации для этого проектирования (e-SCOR-технология);
- развитие комплексных систем информационно-коммуникационного обеспечения цепей поставок регионального и глобального уровней в пределах проектов международных телематических программ, например, проект ELON программы TEDIM;
- информационные системы, с помощью которых осуществляется управление цепями (цепочками) поставок, называются SCM-системами. Они реализуют

процесс автоматизированного управления сложными логистическими процессами на базе математических моделей, описывающих алгоритмы взаимодействия внешних и внутренних поставщиков, схемы и траектории движения материальных ценностей, охватывая при этом как доставку сырья, материалов и комплектующих изделий на предприятие, так и доставку «точно в срок» готового продукта на рынок.

Важное место в широком перечне информационно-коммуникационных технологий занимают аналитические информационные технологии, роль которых при ужесточении и возрастании конкуренции существенно повышается. Это объясняется тем, что они позволяют выявить скрытые потенциальные возможности предприятий в управлении логистическими бизнес-процессами. Применение аналитических информационных технологий, основанных на использовании сложных экономико-математических алгоритмов, существенно снижает риск принятия ошибочных управленческих решений и повышает эффективность управления. К аналитически сложным и емким задачам управления цепями поставок могут быть отнесены: прогнозирование продаж услуг; выбор логистических операторов; выбор транспортных средств; оптимизация загрузки транспортных средств; определение мест дислокации терминалов, перегрузочных пунктов, складов; планирование маршрутов доставки товаров с учетом рисков и др.

В целом эти задачи и методы их решения составляют направление, определяемое в современных условиях как BI (Business Intelligence) — направление в логистике.

#### **Библиографический список**

1. *Гаврилов Д. А.* Управление производством на базе стандартов MRP II. 2-е изд. СПб.: Питер, 2008, 416 с.

2. *Горев А. Э.* Информационные технологии на транспорте. СПб.: Изд-во СПбГАСУ, 2010. 96 с.

3. Информационные технологии: учебник / под ред. В. В. Трофимова. М.: Юрайт; Высшее образование, 2009. 624 с.

2. *Корпоративная логистика в вопросах и ответах.* М.: ИНФРА-М, 2013. 634 с.

3. *Никитин А. В., Рачковская И. А., Савченков И. В.* Управление предприятием (фирмой) с использованием информационных систем: учеб. пособие. М.: ИНФРА-М, 2007. 187 с.

4. *Рубцов А. Е.* Стратегия управления транспортным предприятием: учеб. пособие. 2-е изд., перераб. и доп. СПб.: Изд-во СПбГИЭУ, 2011. 374 с.

**A. E. Rubtsov**

#### **THE PROBLEMS ON IMPROVEMENT TECHNOLOGIES SUPPORT BUSINESS PROCESSES IN LOGISTICS SYSTEMS AND THE APPROACHES TO THEIR SOLUTION TAKING INTO ACCOUNT THE INFORMATION AND HUMAN FACTORS**

The article focuses on the analysis of the status, problems and challenges for improving information technologies and technological support business processes in logistics systems and chains of supply management. The emphasis is aimed at substantiation of necessity of improvement and expansion in the use of concepts of information technologies on areas of joint planning, forecasting and replenishment, inventory management at consumers by suppliers, consistent with consumers planning resources, managing the value chain, the effectiveness of responses to inquiries of consumers.

**Keywords:** information technology, technological support, logistic system, chain supply management, planning.

## **RELATIONSHIP OF THE FINANCIAL AND HUMAN CAPITALS AS THE BASIS FOR THE FORMATION OF VENTURE CAPITAL**

In this article considered the basic essential characteristics of the category “venture capital”. Identified the main problems of the formation of scientific view on the content of investigated category. Presented the author’s vision of the nature of venture capital on the basis of symbiosis of financial and human capitals.

**Keywords:** venture capital, financial capital, human capital.

Venture capital is one of the main sources of financing the innovative activities of firms, that produce high technology product, but in Belarus, there has been little activity in the market of venture capital resources due to the complexity of the process, limited forms of public-private partnership, the lack of private venture capital.

Analyzing the theoretical basis of formation and development of the venture capital and the institute of venture financing it is possible to allocate two basic stages of formation the scientific view on its essence:

Venture capital or “risk” capital as a source of funding for a small, mostly new companies, operating in advanced sectors of the economy (a narrow approach with emphasis on the role of venture capital for small companies) (the American approach).

2. Venture capital as a source of growth for companies, engaged in innovation activities in high-tech industries, by investing financial resources in the form of exchange for a share in the charter capital or purchase of shares (participatory approach without reference to the scale of enterprises and organizations) (the European approach).

Thus, we can conclude that in domestic and European practice, the basis for determining the companies, that are being targeted and venture funding, is the separation of companies by the types of investments, while the American approach is the basis of business component activities.

The analysis of theoretical approaches to interpretation and formation of the category “venture capital” it was found, that their practical application in the domestic market is almost impossible due to the differences in socio-economic processes, regulatory framework and approaches to the farming system. Thus, the work of foreign and domestic scientists deal with individual components of the process of venture financing, a not fully visible the systematic study of questions of formation the venture capital, indicating the absence of an integrated approach to the study of the categories.

In this case, we need to offer, generalizing the terminology and approaches to the definition of venture capital by most experts, its interpretation of this category based on domestic practices of venture financing that would fix its main features. Thus, venture capital is a special form of long-term high-risk resource, formed on the platform of the symbiosis of financial and human capital, invested in new, emerging and fast-growing organizations and enterprises innovative activities, focusing on the creation of high-tech product, for the purpose of receiving the assets. On the basis of theoretical analysis of the economic nature of venture capital and the author’s proposed approach to the definition, imagine venture capital structurally (Fig. 1).

From the presented graphic material shows that the venture capital is a symbiosis of finance capital and human capital, derived from the capitalist and the external environment, accompanied by a formed idea about the possibilities of application the venture capital, managerial skills, experiences and abilities of conducting a competitive economic system.

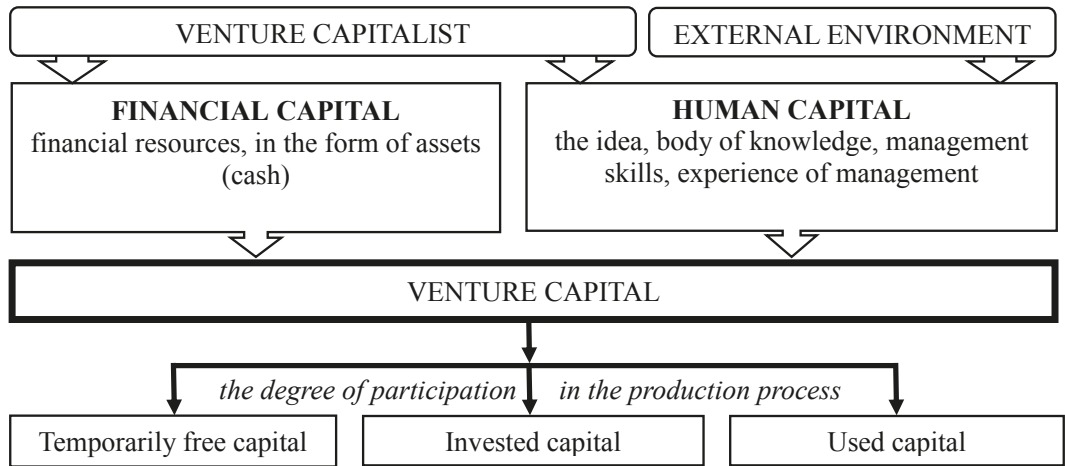

*Fig. 1. The Nature and structure of venture capital*  
Source: own elaboration based on [Lerman, 2006; Mnean, 2002]

In general, it should be noted, that the analysis of the theoretical foundations allowed us to determine the economic role and importance of the institution of venture business, and to identify its specific features. To date, venture capital, as one of the sources of financing of innovation activities, is widespread in the U. S., Japan, China, Canada, countries of Western Europe. The peculiarity of the formation of venture capital these regions and countries is primarily the high share of domestic capital, which testifies to the market share of national venture capital investors.

To determine the features of the domestic practice of venture capital, it is necessary to consider the existing practice of venture design in the Republic of Belarus. In accordance with Methodical recommendations “on organization and implementation of innovative projects, organization and production, venture projects on a reimbursable basis, funded by innovation funds through the Belarusian innovation Fund” under venture capital project will be defined as “the complex of works on creation and implementation of innovations, the organization and (or) development of production of high-tech goods (works, services), including through the creation of innovative organizations” [Methodical recommendations, 2012].

Requirements for the venture project in accordance with the above guidelines [Methodical recommendations, 2012]:

- high-tech products, produced under the venture project, shall be demanded on the domestic and (or) foreign markets;
- the presence of protected intellectual property (high-tech products, production);
- the possibility of implementation (commercialization) and the start of production and sales (rendering services) in a relatively short time — not later than 3 years from start of funding;
- split the venture financing of the project into stages, with the definition of intervals in which decisions are made about future funding;
- the ability to exit the venture project at any stage subject to return in full in the budget allocation for financing and paying interest for their use;
- profitability of the venture project shall not be below 40% in the period of its implementation;
- the volume of investments in the venture project shall not exceed 5 billion roubles (the size of the investment may rise on an annual basis for inflation);
- the presence of organizational and manufacturing capabilities, experienced teams to implement venture projects.

As can be seen from the above data, the domestic approach is largely based on pan-European and Russian approaches to venture capital design, i. e. there is no bound to the size of the organization. However, there are a number of controversial issues, in particular the restrictions in funding, the timing of release of an innovative product on the market, the uncertainty in the forms of providing venture capital because of underdeveloped stock exchange relations, the lack of private venture capital, which greatly hinders the effective development of venture entrepreneurship in Belarus.

Thus, having considered and systematized views on economic nature of venture capital, developing a definition, presenting the main functions of venture capital, it is possible to identify the main features of venture capital and in domestic practice:

- appears in the form of symbiosis of financial and human capital;
- invested in innovative developments of new, emerging and fast-growing companies producing high-tech innovative product;
- is a high-risk long-term investment aimed at a high level of profitability;
- needs the full control of all subjects of venture businesses at all stages of its movement with the goal of making correct and effective administrative decisions;
- not focused on the return of investments in the form of obligations and dividends, and on long-term gains;
- contributes to scientific and technological process in the economy;
- maintains constant communication of scientific and technical activity with the innovation;
- stimulates the development of advanced innovative industries economic system.

### References

1. *Lerman R. A.* Venture investments in innovations: the world experience and Russian practice. M.: Scientific book, 2006. 138 p.
2. Methodical recommendations on organization and implementation of innovative projects [Electronic resource]. URL: <http://bif.ac.by/rus/projects/projects> (address date: 01.12.2014).
3. *Mneyan M. G.* Innovation challenge. M.: Total technology, 2002. 195 p.

**Ю. С. Салахова**

## **ВЗАИМОСВЯЗЬ ФИНАНСОВОГО И ЧЕЛОВЕЧЕСКОГО КАПИТАЛОВ КАК ОСНОВА ФОРМИРОВАНИЯ ВЕНЧУРНОГО КАПИТАЛА**

В статье рассмотрены основные сущностные характеристики категории «венчурный капитал». Указаны основные проблемы формирования научного взгляда на содержание исследуемой категории. Представлено авторское видение природы венчурного капитала на основе симбиоза финансового и человеческого капиталов.

**Ключевые слова:** венчурный капитал, финансовый капитал, человеческий капитал.

**Я. В. Сливинская**

*Санкт-Петербургский университет управления и экономики  
Санкт-Петербург, Россия*

## **ФАКТОРЫ НЕГАТИВНОГО ВЛИЯНИЯ МЕЖДУНАРОДНЫХ ТРУДОВЫХ МИГРАНТОВ В СИСТЕМЕ ФИНАНСОВЫХ ОТНОШЕНИЙ**

В статье рассматриваются некоторые проблемы негативного влияния человеческого фактора на способствование международной трудовой миграции экономическому росту страны. Приведены выдержки из доклада по актуальным проблемам социально-экономического развития. Рассмотрена концепция миграционной политики до 2025 г.

**Ключевые слова:** международная трудовая миграция, миграционная привлекательность, экономический рост, миграционная политика.

Финансовые отношения, как сфера экономической деятельности — это, прежде всего, отношения направленные на распределение, перераспределение и использование денежных доходов. Финансы, в свою очередь — это общественные отношения по поводу формирования, распределения и использования фондов денежных средств. Распределительная функция финансов важнее контрольной и стимулирующей функции, так как она в большей степени раскрывает суть финансов и заключается в том, что вновь созданная в экономической системе стоимость подлежит распределению. При распределении должны быть учтены потребности государства и общества, а инструментом распределения выступают финансы, которые формируются за счет доходов. С другой стороны, расходы бюджетов и внебюджетных фондов, в свою очередь, формируют вторичные доходы. Так обеспечивается распределение и перераспределение валового национального продукта (далее ВВП) через финансовую систему.

Показатель ВВП является важным при анализе динамики экономического развития страны. Как следует из итогового доклада «О результатах экспертной работы по актуальным проблемам социально-экономической стратегии России на период до 2020», экономическому росту угрожают неблагоприятные демографические тенденции, которые проявляются в начинающемся сокращении численности экономически активного населения, или иначе, старении населения [Итоговый доклад..., 2013]. Из данного доклада также следует, что затормозить процесс демографического старения и компенсировать естественную убыль населения России за последние два десятилетия смогли миграционные процессы, которые «сыграли позитивную роль в социально-политическом и демографическом развитии нашей страны». «С учетом результатов переписи 2010 г., миграционный прирост с 1992 по 2010 г. включительно превысил 7 млн человек и почти на 60% компенсировал естественную убыль населения страны, составившую за этот период 13,1 млн человек. Без этого масштабного переселения из бывших союзных республик численность постоянного населения России в начале 2011 г. равнялась бы 135,4 млн вместо 142,9 млн человек» [Итоговый доклад..., 2013]. Масштабный приток мигрантов повысил спрос на жилищное строительство, обеспечил торможение роста цен в секторах, где отмечена массовая занятость мигрантов. Также были компенсированы потери квалифицированной рабочей силы из-за массовой эмиграции, превысившей за постсоветский период 1,5 млн человек.

Однако, международная трудовая миграция (далее МТМ) — крайне противоречивый феномен. Здесь важными будут институциональные различия, история миграционной политики, культурные связи, структура экономики [Питухина, Сигова, 2013, с. 61–70]. Важным фактором негативного влияния МТМ на наличие положительных тенденций экономического развития является нежелание мигрантов адаптироваться в общество принимающей страны. В связи с этим в России растут «антимигрантские» настроения коренного населения страны, происходит потеря миграционной привлекательности. Как следует из итогового доклада «О результатах экспертной работы по актуальным проблемам социально-экономической стратегии России на период до 2020 года», «миграционная политика ориентирована на временную трудовую миграцию и носит ограничительный характер, она не способствует адаптации мигрантов и их интеграции в принимающее общество» [Итоговый



доклад..., 2013]. Это также является важным фактором и свидетельствует о том, что необходимо акцентировать внимание на временном характере миграции при построении миграционной политики России, и совершенствования законодательства в этой сфере. Необходимо также разрабатывать систему адаптации мигрантов в нашей стране, руководствуясь особенностями нашей экономики и ориентируясь на опыт других стран, таких как Финляндия, которая четко ориентирована на потребности общества, что приводит к соответствующим результатам, а именно факторы негативного влияния со стороны международных трудовых мигрантов исключаются [Питухина, Сигова, 2013, с. 61–70].

В «Концепции государственной миграционной политики Российской Федерации на период до 2025 года» данные факты учтены и помимо прочего предполагается совершенствование системы привлечения временных трудовых мигрантов [Концепция..., 2012]. Важной целью в рамках данной концепции также является обеспечение национальной безопасности Российской Федерации, защищенность, комфортность и благополучие населения нашей страны. В концепции положены основные направления совершенствования миграционной политики, и теперь необходимо разрабатывать методы, которые помогут достигнуть намеченных результатов.

### **Библиографический список**

1. Итоговый доклад о результатах экспертной работы по актуальным проблемам социально-экономической стратегии России на период до 2020: [Электронный ресурс]. URL: <http://youngscience.ru/files/news-150312-strateg2020.pdf> (дата обращения: 20.09.2015).

2. Концепция государственной миграционной политики РФ на период до 2025 года [Электронный ресурс]. URL: <http://www.kremlin.ru/acts/15635> (дата обращения: 20.09.2015).

3. Питухина М. А., Сигова С. В. Человеческий капитал в миграционной политике Финляндии и России // Современная Европа. 2013. № 3. С. 61–70.

**Ya. V. Slivinskaya**

### **THE NEGATIVE FACTORS OF INFLUENCE OF INTERNATIONAL LABOUR MIGRANTS IN THE SYSTEM OF FINANCIAL RELATIONS**

In the article some problems of negative influence of human factors on the facilitation of international labour migration, economic growth of the country. Excerpts from the report on socio-economic development. Examines the concept of migration policy until 2025.

**Keywords:** international labour migration, migration attractiveness, economic growth, migration policy.

**Э. Я. Смилшкалне**

*Санкт-Петербургский университет управления и экономики  
Санкт-Петербург, Россия*

### **СИСТЕМАТИЗАЦИЯ МЕТОДОВ И ИНСТРУМЕНТОВ СЦЕНАРНОГО АНАЛИЗА ДЛЯ ОЦЕНКИ ЭФФЕКТИВНОСТИ ИННОВАЦИОННОЙ ДЕЯТЕЛЬНОСТИ В УСЛОВИЯХ НЕОПРЕДЕЛЕННОСТИ**

В статье рассматривается история возникновения сценарного анализа и методы, применяемые на сегодняшний день для оценки рисков с помощью сценарного анализа. Внешняя среда компании подвержена постоянным изменениям, поэтому важнейшей задачей стратегического управления предприятием является его адаптация к значимым изменениям среды.

**Ключевые слова:** управление предприятием, инновационная деятельность, стратегия.

Одним из основных инструментов разработки стратегии, активно применяемого последние три десятилетия большинством западных компаний, является сценарный анализ.

На сегодняшний день не существует единой точки зрения по поводу определения термина «сценарный анализ». Разные исследователи приводят собственные толкования данного понятия.

Так, Портер считает, что сценарий — это «внутренне непротиворечивый взгляд на то, чем может обернуться будущее».

По мнению Пола Шумейхера, сценарий — это «рациональный метод представления вероятных вариантов будущего, в которых могут реализоваться принятые организацией решения».

В своей книге Питер Шварц дает следующее определение: «инструмент упорядочения имеющихся представлений о возможных условиях деятельности в будущем, в которых принятое решение окажется правильным».

Из приведенных определений можно заключить, что сценарий отличается от прогноза (описание сравнительно предсказуемого развития событий настоящего) и не является видением — желаемым будущим, которого стремится достичь компания. Прогнозы и видения скрывают риски, сценарии же, наоборот, делают возможным управление рисками.

Сценарии являются качественным описанием ситуации, содержащим отдельные количественные оценки. Этим они отличаются от прогнозов, в которых, как правило, делается акцент на качественные показатели. Сценарный анализ представляет собой не просто разработку сценариев развития компании, оно тесно связано со стратегическим планированием.

Таким образом, сценарий — это описание картины будущего, состоящей из взаимосвязанных факторов, с различной вероятностью ведущих к прогнозируемому состоянию предприятия в будущем.

Сценарии развития разрабатываются для отдельных отраслей промышленности, для рынков, для предприятий и их подразделений, для ключевых факторов окружающей среды. Данный метод может найти применение при формулировании миссии и целей предприятий, при выборе стратегии развития на долгосрочную перспективу. При этом важно учитывать, что «сценарий должен основываться на непротиворечивом множестве объективных факторов, на которые компания влиять не может».

Впервые метод сценариев стали применять в области военной стратегии около шестидесяти лет назад. В сфере экономики этот инструмент стал известным благодаря успешной работе отдела планирования британской нефтегазовой компании *Royal Dutch Shell* в конце 1960 г. В тот период времени разработка сценариев компанией *Shell* позволила избежать тяжелых последствий нефтяного кризиса. Так, благодаря предварительной разработке нескольких вариантов развития стратегии компании удалось извлечь из кризиса выгоду и получить очевидное конкурентное преимущество. Одновременно с *Shell* занимались разработкой сценариев развития *General Electric*, *Lockheed* и другие крупные компании, осуществлявшие масштабные капитальные вложения и столкнувшиеся с необходимостью планировать свою деятельность на длительную перспективу.

К 1980 г. практика сценарного анализа также получила широкое распространение среди крупных компаний США.

Однако в корпоративной культуре многих предприятий сценарное анализирование так и не нашло свое применение, возможно, потому, что процесс формирования сценариев требовал большого количества времени, тогда как стратегия большинства компаний разрабатывалась на краткосрочную перспективу. Также руководство предприятий зачастую не имело желания в процессе планирования учитывать факторы, не поддающиеся традиционной количественной оценке. К тому же ранее менеджеры компании вполне эффективно прогнозировали будущее методом экстраполяции прошлого.

На сегодняшний день метод сценариев широко применяется промышленными компаниями Европы и США. Так, например, американская компания *Levi-Strauss* применяет сценарии для анализа возможных вариантов принимаемых управленческих решений. Компанией рассматриваются даже такие критические ситуации, как, например, исчерпание мировых запасов хлопка. Немецкая компания *Krone* в результате реализации разработанных сценариев приняла решение о диверсификации своей продукции, так, на смену медному кабелю пришли другие виды телекоммуникационной связи.

Метод сценариев предполагает создание технологий разработки сценариев, обеспечивающих более высокую вероятность выработки эффективного решения в тех ситуациях, когда это возможно, и более высокую вероятность сведения ожидаемых потерь к минимуму в тех ситуациях, когда потери неизбежны.

В настоящее время известны различные реализации метода сценариев, такие как:

- получение согласованного мнения;
- повторяющаяся процедура независимых сценариев;
- использование матриц взаимодействия и др.

Метод получения согласованного мнения является, по существу, одной из реализаций метода Делфи, ориентированной на получение коллективного мнения различных групп экспертов относительно крупных событий в той или иной области в заданный период будущего. К недостаткам этого метода можно отнести недостаточное внимание, уделяемое взаимозависимости и взаимодействию различных факторов, влияющих на развитие событий, динамике развития ситуации.

Метод повторяющегося объединения независимых сценариев состоит в составлении независимых сценариев по каждому из аспектов, оказывающих существенное влияние на развитие ситуации, и повторяющемся итеративном процессе согласования сценариев развития различных аспектов ситуации. Достоинством этого метода является более углубленный анализ взаимодействия различных аспектов развития ситуации. К его недостаткам можно отнести недостаточную разработанность и методическую обеспеченность процедур согласования сценариев.

Метод матриц взаимовлияний, разработанный Гордоном и Хелмером, предполагает определение на основании экспертных оценок потенциального взаимовлияния событий рассматриваемой совокупности. Оценки, связывающие все возможные комбинации событий по их силе, распределению во времени и т. д., позволяют уточнить первоначальные оценки вероятностей событий и их комбинаций. К недостаткам метода можно отнести трудоемкость получения большого количества оценок и корректной их обработки.

Рассмотрим этапы сценарного анализа:

1. Анализ внешней среды организации — в соответствии с подходом компания Буржуа (*Bourgeois*) предлагает начать анализ с определения бизнес-интересов организации, затем перейти к анализу параметров внешней среды. Итогом этапа должно стать составление перечня макро- и отраслевых факторов, оказывающих наибольшее воздействие на деятельность организации.

2. Разработка сценариев — самый долгий и творческий этап сценарного анализа. Он включает:
- 1) выбор изменяемых переменных — рекомендуется изучить результаты проведенного анализа внешней среды, чтобы определить наиболее значимые факторы, которые будут являться основой сценариев;
  - 2) проектирование различных исходов сценариев — в основе лежит детальный анализ выявленных переменных и составление нескольких (не менее двух или трех их возможных исходов. Исходы переменной — это возможные альтернативы изменения рассматриваемой переменной в будущем;
  - 3) комбинирование ключевых переменных и написание сценариев — целью является установление взаимозависимости между составленными исходами всех рассматриваемых переменных, а также написание самих сценариев.
3. Разработка стратегии в соответствии с составленными сценариями — в данном случае необходимо выбрать такую стратегию, которая максимизировала бы выигрыш компании при любом варианте развития ситуации и обеспечивала бы минимальный уровень риска. Данный этап сценарного анализа считается наиболее сложным [Портер, 2007].

Вклад сценарного анализа в дальнейшую разработку стратегии компании заключается в том, что сформированные сценарии позволяют разработать разумный набор альтернативных стратегий, способствующий достижению оптимального результата деятельности предприятия.

Несмотря на трудоемкость работы и определенные затраты, применение метода сценариев совместно с традиционными методами исследования, позволяет компаниям принять защитные меры от некоторых угроз неопределенности внешней среды, снизить риски, повысить качество прогнозов и создать устойчивую основу для принятия стратегических решений.

#### **Библиографический список**

1. *Аакер Д. А.* Стратегическое рыночное управление. СПб: Питер, 2002.
2. *Брецман Ф., Гем Й.* Сценарное планирование становится неотъемлемой частью эффективного корпоративного управления [Электронный ресурс]. URL: <http://performance.eu.com/> (дата обращения: 24.09.2015).
3. *Коростелева Е. М.* Использование сценарного планирования как инструмента для формирования стратегии // Известия Тульского государственного университета. Экономические и юридические науки. 2009. № 2. С. 12–19.
4. *Портер М.* Конкурентная стратегия: Методика анализа отраслей и конкурентов / пер. с англ. 3-е изд. М.: Альпина Бизнес Букс, 2007. 453 с.
5. *Шварц П.* Ваше официальное будущее. Искусство предвидения и планирования будущего / пер. с англ. М.: АСТ, 2008. 239 с.
6. *Lindgren M., Bandhold H.* Scenario Planning: The Link between Future and Strategy. Palgrave Macmillan. 2009. 216 p.

**E. Ya. Smilskalne**

### **SYSTEMATIZATION OF METHODS AND TOOLS OF SCENARIO ANALYSIS TO ASSESS THE EFFECTIVENESS OF INNOVATIVE ACTIVITY UNDER UNCERTAINTY**

The article discusses the history of the emergence of scenario analysis and methods used today to assess risks by using scenario analysis.

**Keywords:** enterprise management, innovation, strategy.

## **ВЛИЯНИЕ ИНТЕЛЛЕКТУАЛЬНОГО КАПИТАЛА НА ФИНАНСОВЫЙ РЫНОК РОССИИ В УСЛОВИЯХ ЭКОНОМИЧЕСКИХ САНКЦИЙ**

В статье рассматривается влияние экономических санкций на экономику России в целом и на финансовый рынок России в частности. Даны прогнозы на дальнейшее развитие финансового рынка страны.

**Ключевые слова:** санкции, финансовый рынок, фондовый рынок, валюта, экспорт.

Политическая ситуация во всем мире тесно переплетается с экономикой разных стран. Так, принятые в 2014 г. в Российской Федерации политические решения, связанные с Украиной и Крымом, не могли не сказаться на экономике России, даже если бы не вмешался остальной мир и не появились бы санкции. Многочисленные военные и гуманитарные расходы, связанные с военными действиями и огромным притоком беженцев из Украины, присоединение Крыма обошлись российской экономике недешево.

Эффект от санкций на российскую экономику невозможно и не нужно анализировать сразу, потому что как положительный, так и отрицательный эффект будет заметен лишь через длительное время, когда экономика страны приспособится и научится существовать в новых условиях, сложившихся на мировой экономической и политической арене.

За прошедшее время случилось масса событий, в той или иной степени оказавших влияние на российский финансовый рынок, например замедление роста российской экономики, которое началось до санкций и продолжается до сих пор. Практически невозможно разграничить влияние санкций на российскую экономику и последствия падения цен на нефть на мировых рынках, которые не могли не сказаться на общей экономической ситуации в стране — одном из главных экспортеров нефти в мире. Так, в отчете по России Всемирного банка было отмечено снижение темпов роста ВВП в конце 2014 г., что связано со снижением цен на нефть и изменением ожиданий инвесторов в отношении стран, которые являются основными экспортерами нефти.

По прогнозам мирового сообщества, санкции должны оказать существенное влияние на темпы роста российской экономики. Так, по оценкам ЕС, ВВП России должен упасть на 1,1%. Однако если анализировать темпы роста, которые наблюдаются в ЕС и США в тот же период, также можно отметить падение роста экономик и кризисные явления. Не следует забывать и о санкциях, принятых Российской Федерацией в ответ на санкции мирового сообщества, которые тоже нанесли ущерб экономикам этих стран.

Если все-таки сконцентрироваться на финансовом рынке, то надо рассмотреть именно влияние западных санкций.

Финансовый рынок первый попал под удар санкций, которые в основном инициировали США в ответ на российскую политику по отношению к Украине. Запретительные меры касались замораживания активов, ограничения доступа к рынку долговых обязательств США, введение черного списка граждан РФ, также под санкции попали целый ряд российских предприятий финансового, оборонного и энергетического сектора, для них были установлены торговые ограничения. Основными пострадавшими стали российские компании, зарегистрированные на иностранных фондовых биржах.

Предполагалось, что введение санкций повлияет на ожидание и стратегию участников рынка, что приведет падению курса акций. Однако отметим, что нельзя говорить о тотальном падении рынка: так, индекс Московской биржи, конечно, реагировал падением на объявление о новых санкциях, но после этого рос тоже быстро.

Объемы заключенных биржевых сделок непременно росли перед оглашением очередных санкций.

Во-первых, это объясняется тем, что существует некоторая утечка информации в отношении списка российских юридических и физических лиц, на которых направлены санкции. Эта информация накануне введение очередных санкций мобилизует участников торгов и способствует значительному росту биржевых торгов.

Во-вторых, инвесторы перед объявлением очередных санкций проявляли опасения по поводу падения стоимости акций предприятий, которые могли войти в черный список российских компаний, попавших под санкционные меры мирового сообщества. Это не могло не сказаться на капитализации этих компаний и привело к ее снижению, но предполагать, насколько длительным будет падение курса этих акций, сложно, ибо чтобы говорить о тенденциях на фондовом рынке, необходим глубокий анализ роста или падения за несколько лет.

Необходимо отметить и положительные тенденции на российском фондовом рынке: рынок акций стал более разнообразным. Наибольший рост показал металлургический сектор.

Последняя версия черного списка компаний и людей, попавших под санкции Европейского Союза, включает в себя 37 компаний и 151 человек (российские бизнесмены и политики).

Основная же проблема, стоящая перед российским финансовым сектором и экономикой в целом — это экспорт капитала. Введение санкций негативно сказывается на инвестиционном климате страны, что усиливает отток капитала. Так, в 2014 г. зафиксирован отток капитала на 92,5 млрд долл. больше по сравнению с предыдущим годом и составил 154,1 млрд долл. Фондовый рынок очень сильно реагирует на увеличение экспорта капитала. На зафиксированный отток капитала индекс Московской биржи отреагировал падением, например, в начале 2014 г. отток капитала по данным МВФ составил 51 млрд долл., из них 20 млрд долл. купили небанковские агенты. Это движение капитала спровоцировало резкое падение индекса ММВБ, который за это время потерял 60 млрд долл., количество заключенных сделок на тот же момент увеличилось в три раза. Произошла остановка торгов по валютам, падение которых превысило 20% за день. Резкое увеличение оттока капитала и падение биржевых котировок привели к значительному уменьшению курса, для остановки которого потребовались огромные интервенции ЦБ РФ на валютном рынке. Около 11,3 млрд долл. было продано Центральным банком России в марте для поддержания российского рубля. Однако эти усилия ЦБРФ не оказали на валютный рынок должного эффекта, и за первый квартал 2014 г. курс российского рубля упал на 8%. Следующей мерой Центрального банка стало увеличение ключевой ставки, эта мера была рассчитана на снижение инфляционных процессов в экономике, поддержание российской валюты и противостояния экспорту капитала.

В начале 2015 г. наблюдался стабильный рост на российском рынке ценных бумаг, несмотря на действующие санкции, росту способствовала стабилизация цен на нефтяном на рынке.

Санкции привели к недоверию инвесторов и снижению инвестиционной привлекательности России, что повлекло отток капитала из страны и увеличение его стоимости. Отток капитала оказал влияние на стоимость рубля и усилил инфляцию.

Российская Федерация обладает достаточными ресурсами, чтобы противодействовать негативному влиянию санкций на экономику страны, в ее распоряжение по-прежнему значительные резервы центрального банка, также при необходимости

можно использовать резервный фонд для оказания помощи секторам экономики, которые страдают от санкций больше всего. Несмотря на это, следует отметить, что политические решения, связанные с Украиной, обходятся слишком дорого для российской экономики, и для дальнейшего успешного развития просто необходимо политическая стратегия, которая будет сочетаться с экономической стратегии развития страны.

V. V. Sukhacheva

## THE INFLUENCE OF INTELLECTUAL CAPITAL ON THE FINANCIAL MARKET OF RUSSIA IN THE CONDITIONS OF ECONOMIC SANCTIONS

In the article described effect of economic sanctions on Russian economic and financial markets in Russia. Was given some prognosis of Russian economic and financial markets in Russia

**Keywords:** economic sanctions, financial markets.

Е. В. Тарасова

*Смоленский институт экономики*

*Санкт-Петербургского университета управления и экономики*

*Смоленск, Россия*

## МОДЕРНИЗАЦИЯ ОТРАСЛЕЙ РОССИЙСКОЙ ЭКОНОМИКИ КАК ГЛАВНЫЙ ФАКТОР СИСТЕМНОГО ЭФФЕКТА В ИННОВАЦИОННОМ РАЗВИТИИ ГОСУДАРСТВА

В статье обоснована необходимость модернизации российской экономики, сформулированы цель, задачи и приоритетные направления ее проведения. Аргументировано, что России необходима новая индустриализация (при активном и слаженном участии государства, бизнеса, науки и общества), заключающаяся в эффективной слаженной деятельности всех сфер экономики.

**Ключевые слова:** российская экономика, модернизация, инновационный путь развития, сфера образования, информационно-коммуникационные технологии.

Разработка концепции российской экономики на основе сочетания технологических и институциональных преобразований, предпринятая на сайте, показала, что в перспективе 12–15 лет инновационный путь развития (при благоприятных финансово-экономических и научно-технических предпосылках) станет постепенно доминировать, преобразуя на высокотехнологической основе все хозяйство страны, в том числе топливно-сырьевой сектор.

Экономический рост в России обеспечат совместно стратегические инновации и сырьевые ресурсы, преобразованные в высоко конкурентоспособные продукты конечного потребления на внутреннем и мировом рынках. Реализации эффективной стратегии требует коренной модернизации технологической, институциональной, кадровой, организационно-управленческой базы российского хозяйства. Без тесной интеграции России в мировое рыночное хозяйство эти задачи не решить; необходимо усиление эквивалентного обмена на мировом рынке российскими и мировыми научно-техническими и интеллектуальными достижениями.

Анализ экономики России показал, что нет никакой экономической необходимости противопоставлять два основных ресурса роста хозяйства. Нельзя сужать исследование проблем диверсификации до абсурдного тезиса: или компьютеры или нефть.

В реальной экономической жизни необходимо решать проблемы в рамках как инновационных видов экономической деятельности, так и внутри сырьевого сектора. Важно определить приоритеты развития инновационной и сырьевой составляющей хозяйства как по стране в целом, так, и что особенно важно, по регионам и субъектам Российской Федерации, отличающимся большой спецификой сочетаний этих ресурсов развития [Гельман: электронный ресурс].

Все отрасли экономики России, в том числе сырьевого сектора, потенциально инновационные. Мировой опыт показывает, что происходит реальная интеграция инновационных процессов в классические сырьевые отрасли и их преобразование. Одна из главных задач — реализовать новейшие высокотехнологичные разработки в сырьевом секторе, на основе которых возможна более глубокая переработка первичного сырья.

По мере экономического роста и развития внутреннего спроса на российском рынке потребуется все больше сырья, топлива и энергии, поэтому экономически целесообразно постепенно ограничивать экспорт невозобновляемых минеральных ресурсов (надо что-то оставить для фонда будущих поколений в земле, хотя и есть риски) по мере расширения экспорта инновационной продукции, которой сейчас чрезвычайно мало.

Экономика России за последние годы показала достаточно высокие темпы роста, что вывело ее в первую десятку мировых экономик по размеру ВВП. Однако многие аспекты развития РФ свидетельствуют о недостаточных сдвигах в качественных параметрах экономического роста. Стране, по-прежнему, угрожает энергосырьевой крен в специализации хозяйства и превращение России в глобального поставщика топлива, сырья, высококвалифицированных специалистов (человеческого капитала).

Модернизация экономики России невозможна без ее диверсификации, глубоких структурных сдвигов в сторону наукоемких отраслей и производств и, в первую очередь, в обрабатывающей промышленности, где вес наукоемких отраслей значительно ниже, чем в промышленности США. Китайский опыт свидетельствует о решающей роли государства в модернизации отсталой экономики.

Очевидно, и диверсификация экономики России, российская модернизация не сможет обойтись без активной роли государства. Пока, к сожалению, эта роль была достаточно пассивна, несмотря на наличие финансовых ресурсов. Активизация роли государства в экономике затрудняется растущей бюрократизацией и коррупцией, но это уже не чисто экономический вопрос.

Тем не менее, без государственной поддержки практически невозможно реструктурировать сельское хозяйство, машиностроение, ИК-технологии и перевести экономику России на инновационный путь развития для повышения конкурентоспособности в XXI в.

Не соответствует задачам экономического роста и современная модель корпоративного управления, поскольку она формировалась в период адаптации хозяйства к новым, рыночным условиям воспроизводства. Для перехода от экспортно-сырьевого к инновационному вектору развития необходимо принципиальное разделение функций собственности и управления, консолидация и повышение эффективности финансовой системы [Красильщиков: электронный ресурс].

Государственное содействие формированию и развитию крупных диверсифицированных компаний, успешно решающих проблемы инвестирования, реализации крупных проектов и создания глобальных цепочек создания стоимости, требует усиления взаимодействия с бизнесом в вопросах совершенствования корпоративного управления.

Основное направление модернизации научно-инновационной сферы может состоять в сочетании прямой государственной поддержки научных организаций и ис-



следовательских коллективов с мерами, направленными на создание общих благоприятных условий, поощряющих инновационную деятельность.

В условиях, когда многие инфраструктурные объекты и финансовые институты уже созданы, целесообразно повысить эффективность их работы за счет гармонизации целей и задач, а также совершенствования нормативно-правовой базы их деятельности. В области инновационной политики оптимальным представляется сочетание стимулирования создания собственных технологических разработок и заимствования передовых технологий в других странах.

Отечественная и зарубежная практика подтверждает: только диверсифицированная структурная, институциональная и содержательная модернизация образования может дать системный эффект инновационного развития.

Главную роль в достижении поставленных в России целей призваны сыграть, прежде всего, производство наукоемкой продукции и высоких технологий, качественная подготовка квалифицированных кадров и экспорт интеллектуальных продуктов — разработок ИР, средств программного обеспечения ЭВМ, качественного образования. Именно они должны стать тем реальным инструментом, с помощью которого Россия превратится из сырьевой страны в государство с высокотехнологичной экономикой, с современной системой подготовки кадров.

Комплекс ИКТ сегодня без преувеличения можно считать движущей силой мирового инновационного процесса. Сформированный на базе двух прогрессивных технологий, ИКТ интегрировал их огромный технический потенциал для диверсификации, обновления, совершенствования и расширения своего «продуктового диапазона». Этот процесс идет столь стремительно, что регуляторная и законодательная база не успевает реагировать за стремительно меняющейся ситуацией. ИКТ России развивается в русле мировых тенденций. Присущее стране отставание в данной области постепенно сокращается.

Основными двигателями прогресса являются: в области услуг — совершенствование «канала» свободной циркуляции всех видов информации (систем широкополосного доступа), цифрового телевидения и интернет-приложений; в «продуктовой» сфере — всей гаммы технологий, связанных с информатизацией экономики и быта.

Диверсификация продукции российских ИКТ по векторам предложения не отстает от ситуации в передовых странах, но результаты насыщения хозяйства и быта существенно ниже. Объяснение феномена очевидно — более низкий уровень платежеспособного спроса и объемов генерируемых услуг.

Самое слабое звено отечественного комплекса ИКТ — практически полное отсутствие собственной промышленности. Материально-техническая база национальной сети и существующих производственных мощностей на 85% укомплектованы импортной техникой. В России нет собственного производства мобильных телефонов, компьютеров, базовых систем информатизации предприятий и т. д. Сегодня руководство страны, похоже, серьезно настроено придать необходимое ускорение развитию всего спектра отечественной высокотехнологической индустрии.

Инвестиционные проекты в производственной инфраструктуре, реализуемые в настоящее время, оказались уязвимыми перед финансовым и экономическим кризисом, что обусловлено высокими рисками их выполнения. Разрабатываемые, осуществляемые, планируемые проекты и программы развития инфраструктуры подвергаются испытаниям по различным направлениям. Это — падение спроса на услуги инфраструктурных отраслей, снижение доступности и повышение стоимости кредитов, слабо прогнозируемые и просто неожиданные колебания валютных курсов.

В условиях кризиса российское правительство резко сократило инвестиции на инфраструктурные проекты. Прежде чем снова возрастут инвестиции в отрасли производственной инфраструктуры, должны восстановиться фондовые рынки и увеличиться спрос на услуги этих отраслей. Если экономический и финансовый

кризис затянется, то чрезмерное увлечение инвестициями в производственную инфраструктуру может привести к структурным диспропорциям, преодоление которых потребует больше ресурсов, чем их пошло на создание объектов.

В этом плане государственная инвестиционная политика должна быть сбалансированной и хорошо просчитанной на перспективу — финансировать имеет смысл только жизнеспособные, высокоэффективные проекты, имеющие гарантированные рынки потребления продукции и услуг.

Итак, диверсификация экономики России на основе коренной модернизации ее технологической, институциональной, кадровой и управленческой базы является важнейшим условием реализации национальных интересов и эффективным фактором интеграции в мировую экономику.

#### **Библиографический список**

1. *Гельман В. Я.* Авторитарная модернизация: каковы ее перспективы в России [Электронный ресурс]. URL: <http://cyberleninka.ru/article/n/ekonomicheskaya-modernizatsiya-transformiruyuschih-sya-ekonomik.html> (дата обращения: 15.09.2015).

2. *Красильщиков В.* Модернизация: зарубежный опыт и уроки для России // Там же (дата обращения: 15.09.2015).

**E. V. Tarasova**

### **MODERNIZATION OF THE RUSSIAN ECONOMY AS THE MAIN FACTOR OF SYSTEMIC EFFECT IN THE INNOVATIVE DEVELOPMENT OF THE STATE**

In the article the necessity of modernizing the Russian economy, formulated the goal, objectives and priorities for its implementation. It argues that Russia needs a new industrialization (with the active and coordinated participation of the government, business, science and society) is to effectively coordinated the activities of all sectors of the economy.

**Keywords:** Russian economy, modernization, innovation way of development, the scope of education, information and communication technologies.

**О. А. Тарутько**

*Санкт-Петербургский университет управления и экономики  
Санкт-Петербург, Россия*

### **МЕТОДИЧЕСКИЕ ОСНОВЫ ПРОЦЕССА УПРАВЛЕНИЯ ЧЕЛОВЕЧЕСКИМ КАПИТАЛОМ КАК ФАКТОРОМ РОСТА КОНКУРЕНТОСПОСОБНОСТИ КОМПАНИИ**

Статья посвящена методологическим основам процесса управления человеческим капиталом и разработке ряда рекомендаций по совершенствованию данного процесса. Одним из основных факторов модификации существующих систем управления человеческим капиталом является внедрение в структуру управления компании системы мотивации и стимулирования персонала. Развитие потенциала человеческого капитала компании неразрывно связано с изменением приоритетов во времени в данной области.

**Ключевые слова:** человеческий капитал, конкурентоспособность, экономический рост.

Многообразие положений, методов и данных, присутствующих в современных исследованиях для анализа влияния процесса управления человеческим капиталом

на инновационное развитие предпринимательских структур и экономических рост, а также оценку обратного влияния сопровождаются противоречивыми результатами. Именно этот аспект ложится в основу необходимости более подробного изучения взаимосвязи и взаимовлияния таких категорий, как: «Человеческий капитал», «Интеллектуальный капитал» и «Экономический рост», «Экономическое развитие», «Конкурентоспособность» [Зайцева, Звягина, 2015, с. 82].

Структура процесса управления человеческим капиталом в предпринимательских структурах формируется под влиянием различных факторов. С одной стороны, это требования, выдвигаемые масштабом деятельности компаний, с другой, структуре данного процесса свойственны исторические особенности формирования конкретных компаний. В такой ситуации непосредственное влияние может оказывать преобладание в конкретных случаях традиционно сложившихся типов компаний; различия в законодательстве и т. д.

Несмотря на то, что каждый из таких факторов имеет индивидуальное значение, именно система этих факторов определяет особенности структуры процесса управления человеческим капиталом, как конкретной компании, так и предпринимательских структур отдельных регионов и стран. Поэтому, независимо от того, что существуют некоторые выработанные черты для управления человеческим капиталом, свойственные любой предпринимательской структуре, большое внимание следует уделять изучению и учету специфических особенностей, сложившихся в конкретных условиях.

На основе проведенного исследования, имеющихся в литературе, элементов управления человеческим капиталом, можно выделить ряд составляющих данного процесса, в той или иной степени, свойственных всем компаниям, таких, как:

- философско-концептуальная составляющая, включая стратегическое развитие деятельности предпринимательских структур;
- система управления человеческим капиталом, в состав которой входят такие элементы, как: выделение центров ответственности, разработка организационной структуры, планирование численности персонала, квалификационные требования к персоналу, включая требования к управленческим должностям, вертикальные и горизонтальные связи системы управления;
- методы и технологии, используемые в процессе управления человеческим капиталом, в том числе: мотивация и поощрение, корпоративная культура и микроклимат предпринимательских структур, организация и нормирование труда;
- аналитическая составляющая, включая: аттестацию рабочих мест, мониторинг и контроль исполнения нормативных требований, а также анализ влияния данных факторов на финансовые результаты деятельности и конкурентоспособность предпринимательских структур.

Проблема, связанная с организацией процесса управления человеческим капиталом связана с уникальной спецификой данного актива предпринимательских структур. Этот актив не имеет отражения в числе активов компании, так как фактически он не относится к ее собственности. По этой причине расходы, направленные на обучение персонала, повышение квалификации и т. д. согласно правилам финансового учета относятся именно к статье расходов. Исходя из этого, у большого количества управленческих кадров образуется своего рода барьер, связанный с выбором методов управления, а также анализом и оценкой эффективности такого актива, как человеческий капитал. Изменение концепции управленческого учета, в рамках отнесения этих затрат к расходам на инвестиции позволит решить эту проблему. В такой ситуации предприятие может достичь поставленных целей по управлению человеческим капиталом, путем инвестирования денежных средств в формирование основных компетенций персонала компании.

Также следует уделить внимание концепции, направленной на корпоративное обучение и социальное обеспечение персонала компании. Внедряя в процесс управления подобные нововведения, компания может создавать и развивать новые методы в рамках финансового управления, что позволит еще на этапе бизнес-планирования заявить четкие требования, предъявляемые к структуре и управлению человеческим капиталом, что в свою очередь скажется на эффективности деятельности, конкурентоспособности компании и ее экономическом развитии. Процесс наращивания знаний, умений и навыков в такой ситуации может быть рассчитан в финансовом эквиваленте, так как планирование бизнеса имеет конкретные финансовые показатели [Румянцева, Колпикова, 2012, с. 71].

В практике, довольно часто встречается такое понятие, как «управление человеческим капиталом предприятия», но далеко не всегда в него вкладывается правильный смысл. Часто речь идет о психологических манипуляциях. Такое понятие нельзя назвать неверным, но такая наука, как психология и процесс манипуляции людьми это разные вещи. Применение инструментов манипуляции допустимо и возможно, но только в том случае, если их использует высококвалифицированный профессионал. В противном случае, все усилия будут сведены к нулю.

Такой подход меняет отношение к такому активу, как человеческий капитал и предполагает дальнейшее целевое развитие, оценку использования актива, а также анализ эффективности управления им. Большое значение имеет тот факт, что задача любой предпринимательской структуры направление целей и стремлений персонала в единое русло. Но при этом также возникает ряд проблем, в том числе с конкретизацией целей, т. е. определением этого «русла». В случае если основной идеей работы компании является цель заработать деньги, то для долгосрочной и эффективной деятельности подобная цель не подходит, так как не имеет более конкретных характеристик, отвечающий на вопросы: «Как?», «Зачем?» и «Что дальше?», представление сотрудников в таком случае является достаточно размытым и неопределенным.

Для компаний, ориентированных на долгосрочную и эффективную деятельность, основной целью может стать, например, максимизация собственной рыночной стоимости. Экономическая стоимость компании представляет собой показатель удобный для обоснования различных экономических и управленческих решений. Компании, стоимость которых выше, чем у их конкурентов и компании, постоянно ведущие мониторинг этого показателя имеют ряд преимуществ на рынке в условиях постоянно увеличивающейся конкуренции. Поэтому такая цель является обоснованной для стремлений, как владельцев бизнеса, так и сотрудников компании.

Заинтересованность сотрудников компании в подобной цели — увеличение стоимости бизнеса может быть достигнута несколькими путями. Одним из них является выделение центров ответственности. В данном случае подразумевается, наделение сотрудников определенными полномочиями в рамках управления финансами конкретного подразделения, а также ответственностью за результат деятельности этого подразделения и возможностью самостоятельного распределения этого результата в финансовом эквиваленте.

Вторым основополагающим путем достижения подобной цели может служить своеобразный психологический контракт, условно заключаемый между компанией-работодателем и сотрудником. В такой ситуации речь идет не о формальном документе, подписанной обеими сторонами. А об определенной договоренности, например, при приеме на работу, мотивирующей сотрудника к достижению целей компании. Чем чаще будет подниматься вопрос, связанный с взаимными обязательствами и ожиданиями, тем более усердно сотрудник будет отдаваться достижению общей цели. Осознание однородности целей и желаний сотрудника и компании, позволят ему, опираясь на это убеждение, продвигаться к достижению общей цели.

Одной из основных компонент процесса управления человеческим капиталом является мотивации сотрудников. Под мотивацией в таком случае следует понимать движущую силу, присутствующую внутри сотрудника компании, и побуждающую его к каким-либо действиям, направленным на достижение целей предпринимательской структуры или удовлетворение определенных желаний работодателя. Не следует воспринимать элемент стимулирования этой движущей силы исключительно как часть внутренней мотивации. Такая мотивация, как правило, связана, как душевными и интеллектуальными желаниями, так и материальным поощрением, несмотря на то, что заработная плата не всегда является стимулом и мотивацией для работника.

Значимость социального пакета и фиксированной части заработной платы сотрудников заключается в том, что при их отсутствии не будут работать прочие стимулы, т. е. это часть является необходимым, но не достаточным условием.

Под созданием и развитием системы экономических стимулов следует понимать внедрение в систему управления ряда справедливых поощрений финансового характера, что в свою очередь позволит повысить мотивацию персонала к работе, стремлению к достижению «единой» цели компании и эффективность деятельности самой компании.

К справедливым поощрениям следует относить те, связь которых с результатом работы имеет прямую зависимость. Такое поощрение должно напрямую зависеть от вклада привнесенного сотрудником и результата от этого вклада. Финансовое выражение поощрений может преподноситься, как в денежной форме, так и в различного рода льготах и бонусах (подарочные сертификаты, ценные подарки и пр.), при этом главным является соблюдение сути поощрений — достижение справедливой связи между результатом труда и вознаграждением.

В подобной ситуации возникает проблема определения роли и вклада каждого сотрудника в общий результат. На основании чего можно принять решение, о том, что один сотрудник достоин в несколько раз больше вознаграждения за свою работу, чем другой.

Для ответа на этот вопрос необходимо внедрение системы оценки результативности каждого отдельно взятого сотрудника. Внедрение подобной системы повлечет расходы, направленные на приобретение программного обеспечения, а также найм нового или обучение существующего сотрудника для мониторинга и оценки достижений кадрового состава. Решение о необходимости найма нового сотрудника будет зависеть, в том числе и от численности персонала компании и возможности вменения кому-то из существующих сотрудников дополнительных обязанностей.

В упрощенном виде методику оценки результативности каждого отдельно взятого сотрудника можно представить следующим образом: классификация рабочих мест в зависимости от уровня важности для предпринимательской структуры в целом, внедрение коэффициентов, влияющих на итоговую оценку сотрудников, которая может быть представлена в любых, удобных компании выражениях, например, в баллах, а также перечень показателей эффективности и результативности каждого рабочего места. По окончании отчетного периода, проводится сравнение фактического результата с запланированным, и поощрения за результативность сотрудников оцениваются согласно выбранной шкале. Данная методика носит очень гибкий характер, и по этой причине каждая предпринимательская структура в состоянии создавать и «настраивать» систему в зависимости от своих желаний и особенностей деятельности.

Согласно данной методике, каждый сотрудник по окончании периода измерения (день, неделя, месяц и т. д., в зависимости от особенностей созданной системы оценки результативности) может претендовать на получение определенного вознаграждения за свои старания, в объеме напрямую связанным с реальным эффектом, который он принес предприятию.

Обязательным условием при создании и внедрении системы материальных поощрений является доведение всех особенностей работы такой системы до коллектива. Сотрудники должны обязательно знать, что именно они могут получить и какие показатели им для этого необходимо выполнить, таким образом, у них появляется возможность более эффективного планирования своей деятельности. Знание всех возможностей и особенностей функционирования системы поощрений, дает толчок к развитию внутренней заинтересованности сотрудников и желанию роста в этой области и достижения все больших высот, растет лояльность к общей цели компании и, тем самым, работа в области достижения цели, как говорилось ранее, увеличение рыночной стоимости компании и повышение эффективности ее деятельности, растет.

В качестве основной цели эффективного управления человеческими ресурсами можно выделить опережающее обеспечение деятельности компании необходимыми человеческими ресурсами за счет приведения в соответствие с особенностями деятельности предпринимательской структурой таких показателей, как поиск, отбор, найм, обучение, повышение квалификации, система мотивации сотрудников и т. д.

Такой показатель, как человеческие ресурсы, постоянно нуждается в развитии и адаптации к современным условиям, контроле со стороны компании и достойном финансовом и технологическом обеспечении. Компания, уделяющая достаточно времени своим сотрудникам и, рассматривающая их в качестве человеческого капитала, получает ряд преимуществ на конкурентном рынке.

Стратегия управления человеческими ресурсами в рамках компании должна соответствовать, как интересам руководства, так и желаниям персонала компании. Основная суть данной стратегии заключается в следующем:

- постановка целей управления человеческими ресурсами, т. е. при принятии решений в данной сфере необходимо учитывать, как принятую в компании стратегию управления персоналом, в качестве экономического аспекта, так и интересы сотрудников компании, в том числе уровень заработной платы, социальный пакет, условия для развития и воплощения способностей коллектива;
- формирование принципов кадровой работы в компании путем создания определенного документа, использование которого будет задействовано в повседневной работе руководителями структурных подразделений, в том числе руководителем компании. Данный документ должен содержать ряд правил в области работы с человеческим капиталом компании и не подлежащих нарушению. По мере развития компании, данный документ может дополняться и уточняться;
- создание определенных условий для обеспечения эффективного использования ресурсов, в области человеческого капитала, с точки зрения взаимодействия экономической и социальной составляющей. Обеспечение экономической эффективности в такой ситуации подразумевает оптимальное использование человеческого капитала для достижения основной цели предпринимательской деятельности. Социальная эффективность подразумевает реализацию ряда мер по удовлетворению ожиданий и интересов сотрудников;
- создание системы управления человеческим капиталом, которая способна обеспечить эффективное и гибкое управление человеческими ресурсами компании по средствам реализации передовых современных подходов управления в этой области;
- обеспечения понимания масштаба роли человеческого капитала и управления им в деятельности предпринимательской структуры на уровне руководителей компании и руководителей ее подразделений, а также понимания социальной ответственности за действия в рамках данного процесса управления;

- реализация социального направления, в рамках управления человеческими ресурсами, для обеспечения удовлетворения социальных потребностей коллектива компании и обеспечения им определенного социального статуса, ориентированного на их жизненную стратегию;
- формирование общей для всей компании организационной культуры, которая способна обеспечить коллективный подход к реализации целей и задач деятельности предпринимательской структуры;
- развитие системы инвестирования средств на развитие человеческого капитала, а также сокращение расходов на неэффективные кадры компании и избыточные трудовые ресурсы;
- изменение приоритетов во времени в области управления человеческим капиталом, простые оперативные решения эволюционируют до определения будущих потребностей и развития потенциала человеческого капитала компании.

Таким образом, исходя из всего вышеизложенного, можно сделать вывод, что для эффективного управления человеческим капиталом и повышением уровня конкурентоспособности компании, а также ее экономическому развитию, предпринимательским структурам необходимо модифицировать существующие системы по управлению человеческим капиталом, в том числе по средствам внедрения в структуру управления компании системы мотивации и стимулирования персонала. Также не следует забывать об эффективном планировании количества необходимых кадров и переобучения и повышения квалификации ряда сотрудников, возможно, путем создания внутривнепроизводственного обучения персонала.

#### **Библиографический список**

1. *Зайцева О. А., Звягина Е. М.* Влияние налогообложения на конкурентоспособность малого бизнеса // Ученые записки Санкт-Петербургского университета управления и экономики. 2015. Вып. 2.
2. *Колпикова Е. В., Румянцева А. Ю.* Роль финансовой культуры в управлении предприятием // Экономика и управление. 2012. № 6. С. 69–73.

**О. А. Tarut'ko**

### **METHODICAL BASES OF THE HUMAN CAPITAL MANAGEMENT AS GROWTH FACTOR OF COMPETITIVENESS**

The article is devoted to the methodological bases of human resource management and development of recommendations to improve this process. One of the main factors modifying existing human capital management is the introduction to structure of the company's management system personnel motivation. Capacity development of human capital is inextricably linked with the changing priorities in time in this area.

**Keywords:** human resource, competitiveness, economic growth.

**Е. А. Торгунаков, И. Е. Гринев**

*Санкт-Петербургский университет управления и экономики  
Санкт-Петербург, Россия*

### **ПЕРСПЕКТИВЫ РАЗВИТИЯ ЭКОЛОГИЧЕСКОГО ПРЕДПРИНИМАТЕЛЬСТВА В РОССИИ**

В статье обоснованы предпосылки и возможности развития экологического предпринимательства, проводится анализ инструментов, адаптация которых в российской прак-

тике будет способствовать повышению конкурентоспособности предпринимательских структур.

**Ключевые слова:** предпринимательство, экономика, экология.

Использование концепции экологической эффективности и включение в систему бизнес-процессов экологической и природоохранной деятельности являются приоритетным направлением стратегического развития современных предприятий.

Для России индустриализация и промышленный рост также связываются с решением проблем экологии и поиском новых альтернативных форм ресурсосбережения. Экологизация экономики может быть инструментом для достижения устойчивого развития и повышения качества жизни, экологический тренд создает новые возможности для развития малого предпринимательства.

Концепция «зеленой экономики» является сравнительно новой, как для мирового рынка в целом, так и для российских предприятий, в частности. В большинстве своем для российского предпринимательства всех уровней характерно игнорирование экологической составляющей в системе управления, что проявляется в отсутствии четких экологических критериев и экологической стратегии предприятия.

Развитие экологического предпринимательства в России является приоритетным, что фиксируют нормативно-правовые акты, определяющие перспективные направления государственной политики. В Основах государственной политики в области экологического развития Российской Федерации на период до 2030 г., утвержденных Президентом Российской Федерации 30 апреля 2012 г. [Основы государственной политики...: электронный ресурс], определено, что при реализации задачи обеспечения эффективного участия бизнес-сообщества в решении вопросов, связанных с охраной окружающей среды и обеспечением экологической безопасности, будет использоваться различные механизмы, включая «повышение информационной открытости промышленных предприятий в части их негативного воздействия на окружающую среду и предпринимаемых мер по снижению такого воздействия, а также развитие добровольных механизмов экологической ответственности организаций с участием государства и переход государственных корпораций к обязательной нефинансовой отчетности в области охраны окружающей среды и обеспечения экологической безопасности в соответствии с международными стандартами», а также «обеспечение открытости и доступности информации о состоянии окружающей среды и мерах по ее охране, о деятельности органов государственной власти и принимаемых ими решениях».

Восприятие требований экологического менеджмента российскими предпринимателями предполагает достижение, как минимум, двух видов эффектов:

- экологического эффекта предпринимательской деятельности, возникающего при решении задач по снижению экологических рисков и реализации прав граждан на благоприятную окружающую среду, а также по обеспечению экологической безопасности на уровне продукции, процессов, производственных комплексов и территорий;
- экономического эффекта достигнутого экологически рациональной деятельностью путем решения экологических проблем и получения реальной экономической выгоды, например, внедряя ресурсосберегающих технологий и тем самым снижая себестоимость, повышения качества и конкурентоспособности продукции.

Таким образом, развитие экологического предпринимательства связывается с инвестированием в те сферы деятельности, где возникла необходимость изменения характера потребления ресурсов, что вызвано неэффективностью сложившейся технологии или бизнес-модели.



Однако процесс трансформации традиционного российского предприятия из современного состояния в качественно новое (экологически рациональное) сталкивается со многими проблемами. Формирование экологической стратегии подразумевает осознанное и мотивированное внедрение экологических стандартов и критериев в систему предпринимательской деятельности [Сорвина, Торгунаков, 2013]. Экологическая стратегия предприятия направлена на предупреждение и минимизацию негативных воздействий на окружающую среду, рациональное природопользование, экономию сырьевых и энергетических ресурсов в процессе хозяйственной деятельности, вовлечение отходов в хозяйственный оборот, предупреждение аварийных и чрезвычайных ситуаций, поддержку мер по охране здоровья, сохранению культурно-исторического наследия, биоразнообразия и особо охраняемых природных территорий, сохранению исчезающих биологических видов и др.

Бизнес-модель экологического предприятия предполагает осуществление ряда процессов, направленных на выявление соответствия результатов деятельности экологическим критериям, а именно:

- 1) оценку воздействия на окружающую среду (включая стратегическую экологическую оценку) при разработке стратегий и планов экономического развития;
- 2) экологический аудит, позволяющий на раннем этапе выявлять природоохранные нарушения;
- 3) экологическое страхование, предусматривающее возмещение вреда окружающей среде;
- 4) сертификацию на соответствие положениям экологических стандартов (международные стандарты серии ИСО 14000, относящиеся к экологическому менеджменту; международный стандарт ИСО 19011, относящийся к аудиту систем менеджмента качества и/или систем экологического менеджмента; национальные стандарты серии «Ресурсосбережение» и серии «Охрана природы»);
- 5) внедрение концепции технологического нормирования на основе наилучших доступных технологий;
- 6) применение социальной отчетности, содержащей экологический компонент.

Таким образом, можно сделать вывод, что на современном этапе развития российской экономики происходит корректировка государственной политики и стратегий бизнеса с учетом принципа экологической рациональности.

Нормативно-правовая база для формирования социально-экологической ответственности в России развита слабо. Пилотные проекты по внедрению чистого производства (например, разделения отходов) принесли неощутимые финансовые выгоды и оказались предпринимателям низко рентабельными.

Основными препятствиями эффективности пилотных проектов явились: низкий уровень знаний, мало опыта и как следствие — низкая заинтересованность общества и непосредственных потребителей услуг; недостаточное налоговое и тарифное стимулирование; ограниченная доступность займа финансирование (также из-за низкой информированности банковского сектора); ограниченные механизмы для обмена опытом.

Применение ISO 9000 и ISO 14000 в системе управления российскими предприятиями оказывает положительное влияние на стабильность бизнеса в контексте устойчивости на основе внедрения экологической политики и вызывает синергетический эффект.

Важным инструментом выступает стимулирование нововведений, касающихся решения основных экологических проблем в отрасли, которые увеличивают затраты или приводят к проблемам несоответствия. Совместные проекты с несколькими компаниями будут сокращать расходы на НИОКР малого и среднего бизнеса и смогут получать технологии и компетенции, необходимые для решения этих проб-

лем. Чтобы сформировать условия для развития экологических инноваций, предприятия должны быть включены в создание цепочки стоимости, что мотивирует их к совместному сотрудничеству с поставщиками технического оборудования или инвесторами.

### **Библиографический список**

1. Основы государственной политики в области экологического развития Российской Федерации на период до 2030 года: утверждены Президентом Российской Федерации 30 апреля 2012 г. [Электронный ресурс]. URL: <http://base.garant.ru/70169264/> (дата обращения: 14.09.2014).

2. Сорвина Т. А., Торгунаков Е. А. Влияние социального фактора на эффективность корпоративного управления // Экономика и управление. 2013. № 11.

3. Сорвина Т. А. Формирование и развитие социального предпринимательства: российский и зарубежный опыт // Петербургский экономический журнал. 2014. № 3. С. 14–19.

**Е. А. Torgunakov, I. E. Grinyov**

## **PERSPECIVES OF DEVELOPMENT ENVIRONMENT BUSINESS IN RUSSIA**

In the article the preconditions and opportunities for development of ecological business, the analysis tools, which adapt to the Russian practice will enhance the competitiveness of enterprise structures.

**Keywords:** business, economy, ecology.

**Е. В. Торгунакова**

*Санкт-Петербургский университет управления и экономики*

*Санкт-Петербург, Россия*

**Т. А. Сорвина**

*Санкт-Петербургский государственный институт кино и телевидения*

*Санкт-Петербург, Россия*

## **ПРОБЛЕМЫ ФОРМИРОВАНИЯ ИНТЕЛЛЕКТУАЛЬНОГО КАПИТАЛА ТОРГОВЫХ ОРГАНИЗАЦИЙ**

В статье исследуются процессы формирования конкурентных преимуществ торговой организации, связанные с нематериальными активами компании: интеллектуальным капиталом, т.е. человеческим, организационным и клиентским капиталом, анализируются способы оценки.

**Ключевые слова:** интеллектуальный капитал, конкурентное преимущество, стоимостная оценка.

Возрастание роли интеллектуального капитала в современной экономике обусловлено усилением конкуренции, необходимостью формирования конкурентных преимуществ организации.

Для формирования конкурентных преимуществ торговых организаций необходим новый образ мышления, новая философия ведения бизнеса, в соответствии с которой субъекты хозяйствования должны не просто адаптироваться к внешним условиям бизнес-среды, а создавать и развивать конкурентные преимущества на основе сочетания уникальных материальных и нематериальных ресурсов организации, факторов внутренней среды организации. Внутренние факторы формирова-

ния конкурентных преимуществ организаций сферы торговли представляют собой осязаемые и неосязаемые активы организации. Осязаемые факторы являются элементами социально-экономического потенциала, они имеют физическую природу и являются материальными объектами.

Экономический потенциал представлен имущественной, финансовой и трудовой его составляющими.

Так, имущественный потенциал предпринимательских структур представляет собой способность имеющихся реальных активов организации обеспечить функционирование ее закупочно-торгового комплекса для реализации бизнес-целей, в том числе предполагает наличие собственной материально-технической базы с определенным количеством оптовых и розничных предприятий, производственных подразделений компании. Финансовый потенциал представлен финансовыми ресурсами, которые, в свою очередь, представлены денежными доходами и поступлениями. Они предназначены для расчетов с государством, выполнения финансовых обязательств перед поставщиками и посредниками, страховыми органами, другими предприятиями и физическими лицами, персоналом предприятия и осуществления затрат на развитие хозяйственной деятельности. Увеличение собственных финансовых ресурсов означает наращивание экономического потенциала и поддержание имиджа организации.

Трудовой потенциал организации представляет собой способность сотрудников организации обеспечивать эффективную хозяйственно-экономическую деятельность. Его носителем являются трудовые ресурсы, которыми располагает субъект для осуществления своей деятельности.

Социальный потенциал предполагает наличие социальной базы, и он присущ в основном тем организациям, которые целью своей деятельности имеют не только получение прибыли, но и получение некоммерческого эффекта от результатов своей деятельности.

К неосязаемым внутренним факторам формирования и развития конкурентных преимуществ организаций сферы торговли можно отнести организационные компетенции торговых предприятий, то есть те параметры внутренней среды, которые не имеют физической натуральной формы, но наделены «неосязаемой ценностью». Так, к организационным компетенциям торговых организаций можно отнести рациональную организационную структуру организации, диверсификацию деятельности, систему внутренних и партнерских отношений, организационную культуру, гибкую ценовую политику, а также возможность развития интеллектуального, инновационного и технологического потенциала.

В системе организаций торговли ключом к доступу на различные сегменты рынка является диверсификация деятельности, представляющая собой распространение хозяйственной деятельности на новые сферы бизнеса. Организации способны осуществлять не только розничную и оптовую торговлю, но и для создания дополнительных конкурентных преимуществ заниматься собственным производством, оказанием услуг, заготовительной, перерабатывающей и сельскохозяйственной деятельностью и т. д.

Система внутренних и партнерских взаимодействий является еще одним источником формирования конкурентных преимуществ организаций, определяет свойство эмерджентности организации. Взаимодействие торговых организаций с деловой средой и взаимодействие внутренних подразделений компании направлено на получение синергического эффекта, усиление экономического взаимодействия с работниками, между структурными подразделениями субъекта, что способствует развитию вертикальной интеграции, позволяющей более эффективно использовать имеющиеся ресурсы и создавать предпосылки для наращивания конкурентных преимуществ. Взаимодействие со стратегическими партнерами организации предполагает собой развитие горизонтальных интеграционных процессов. Интеграция всех

сил, заинтересованных в гармоничном развитии общества, многократно увеличивает эффективность их социальной и экономической деятельности.

К числу организационных компетенций торговой организации необходимо отнести такой фактор формирования конкурентных преимуществ, как гибкую ценовую политику. Гибкая ценовая политика позволяет увеличивать число потребителей продукции компании, способствует большему охвату денежных доходов населения, направленных на покупку товаров.

В числе неосязаемых факторов формирования конкурентных преимуществ торговых организаций можно выделить способность развития в ее рамках информационного, интеллектуального и технологического потенциала.

Информационный потенциал торговых организаций представляет собой возможность использования информационных технологий для получения, накопления, обработки и передачи коммерческой и управленческой информации, необходимой для успешной реализации миссии, стратегических целей организации, эффективного ведения хозяйственной деятельности, продвижению продукции на рынки, что предопределяет доступность товаров для потребителей. В силу своих возможностей он способен ускорить экономическое развитие торговых организаций, сформировать конкурентные преимущества организации.

Под интеллектуальным капиталом организации понимается совокупность интеллектуальных способностей ее работников, возможностей их раскрытия, развития и использования. В условиях изменения способов производства, возникновения новых информационных технологий, тенденции интеллектуализации труда интеллектуальный капитал входит в число категорий, которые вызывают интерес ученых всего мира. Важнейшие составляющие интеллектуального капитала значительно влияют на рыночную стоимость предприятия.

Важнейшей функцией интеллектуального капитала предприятия является экономическая функция, заключающаяся в способности ускорять прирост прибыли за счет формирования необходимых предприятию систем знаний, отношений, обеспечивающих эффективную экономическую деятельность.

Представитель американской экономической школы Т. Стюарт первый изучал интеллектуальный капитал предприятия, определяя данную категорию как накопленные знания (информацию, базы данных) предприятия, используемые для создания товаров и услуг.

Шведский исследователь К. Свейби считает, что интеллектуальный капитал предприятия состоит из всех знаний предприятия, способствующих получению прибыли — идей, инноваций репутации, имиджа, не включая в понятие данной категории способности, опыт работников и прочее.

Один из основоположников теории интеллектуального капитала предприятия стал член совета директоров шведской финансовой корпорации «Скандия» Л. Эддвисон, который дает определение интеллектуального капитала предприятия как «сферы создания стоимости в новой экономике — нематериальной сферы, сферы интеллектуального капитала».

Инвестиционная компания «Скандия» на практике применила концепцию интеллектуального капитала и предприняла попытку измерить отдельные его составляющие: человеческий, организационный и клиентский капитал. При этом организационный и клиентский (потребительский) капитал «Скандия» объединяет в один вид, называя его структурным капиталом. Величина интеллектуального капитала в компании определяется как разница между рыночной оценкой стоимости компании и ее физическими активами.

По мнению некоторых авторов, потребительский капитал — это часть интеллектуального капитала, которая складывается из связей и устойчивых отношений с клиентами и потребителями [Николаева: электронный ресурс].

Однако связи с потребителями — это не все связи, влияющие на эффективность работы коммерческой организации в целом. Поэтому некоторые авторы называют потребительский капитал капиталом отношений. В любом случае потребительский капитал, или капитал отношений, образуется в результате взаимодействия фирмы с элементами внешней среды. Эффективное использование этого вида капитала требует не только традиционного понимания рынков и организаций, но и оценки финансовых последствий принимаемых решений. Одна из главных целей формирования потребительского капитала — создание такой структуры, которая позволяет потребителю продуктивно общаться с персоналом компании [Шабанова: электронный ресурс].

К капиталу отношений относятся деловая репутация юридического лица, товарные знаки, бренды, отношения с клиентами, каналы распределения продукции, портфель заказов, различные контракты и соглашения (в том числе лицензирование и франчайзинг) и т. п.

Поскольку торговые организации обслуживают все население страны, величина торгового оборота во многом определяется, во-первых, уровнем доходов населения и его покупательной способностью, а во-вторых, потребительским капиталом торговой организации.

Компании и организации не владеют безраздельно интеллектуальным капиталом. Они владеют им совместно с наемными работниками, если речь идет о человеческом капитале, и совместно с потребителями и другими контрагентами, если речь идет о потребительском капитале.

Интеллектуальный капитал не аддитивен. Его нельзя разложить на составляющие так, чтобы сумма их оценок была равна общей оценке всего интеллектуального капитала организации. Взаимодействие разных составляющих носит сугубо нелинейный характер. Так, например, не всегда чисто человеческая составляющая достаточна для формирования мощного интеллектуального капитала. В частности, университеты объединяют в себе многих умных людей, которые, однако, как правило, не делают больших денег [Николаева: электронный ресурс].

Человеческий, организационный и потребительский капитал в процессе взаимодействия должны создавать синергетический эффект, когда происходит перекрестное влияние одних видов активов на другие. Так, например, внешняя структура может укреплять престиж, способствовать приобретению новых потребителей. Внутренняя структура способствует снижению зависимости организации от недостатка знаний и информации, от человеческого фактора, повышению эффективности использования знаний. Компетентность людей способствует более точной формулировке целей организации, а также стимулирует разработку новых идей и новых проектов.

Для интегральной стоимостной оценки величины интеллектуального капитала предлагается применять коэффициент Тобина. Отношение рыночной цены компании к цене замещения ее реальных активов (зданий, сооружений, оборудования, запасов, а также остатков денег на счетах за вычетом долгов) носит название коэффициента Тобина — по фамилии экономиста, впервые предложившего исследовать данное соотношение.

Интеллектуальный капитал можно оценивать не только с помощью финансовых показателей. Его отдельные составляющие поддаются оценке нефинансового характера. Оценки такого рода производятся в целях повышения конкурентоспособности организации, более полного анализа факторов этой конкурентоспособности. Эти оценки могут использоваться как инструмент представления положения дел в организации для внешних и внутренних потребителей (начиная от персонала и кончая инвесторами и акционерами). Оценки могут быть использованы в рамках определения стратегии, долгосрочных трендов в развитии организации. Интеллектуальный капитал не только представляет самостоятельную ценность, он осуществляет мульт-

типликативный эффект по отношению к другим видам капитала, воздействуя на уровень эффективности его использования.

Для оценки человеческого капитала (индивидуальной компетенции) можно использовать следующие показатели:

- кадровый состав организации и управление им;
- продажи в расчете на каждого занятого сотрудника, включая административный аппарат;
- добавленная стоимость в расчете на одного занятого, включая административный аппарат;
- уровень образования сотрудников организации;
- опыт работы персонала, число лет в рамках данной профессии;
- затраты на обучение в расчете на одного сотрудника.

Потребительский капитал можно оценивать с помощью следующих показателей:

- состав клиентов, способы взаимодействий с клиентами организации;
- прибыль и продажи в расчете на одного клиента;
- степень удовлетворенности клиентов;
- клиенты, формирующие имидж организации;
- количество клиентов, уровень их лояльности (как долго они являются клиентами торговой организации);
- количество повторных заказов.

Информационный капитал можно оценивать с помощью следующих показателей:

- функции и масштаб применения информационных систем;
- состав, эффективность организационных структур управления компанией;
- инвестиции в новые филиалы, в новые методы управления, в НИОКР, в информационные системы и информационные технологии в рамках организации.

Таким образом, конкурентные преимущества торговых организаций можно определить как совокупность осязаемых и неосязаемых факторов, представленных элементами социально-экономического потенциала и организационными компетенциями, развитие которых позволяет гибко реагировать на изменения, происходящие во внешней конкурентной среде организации, адаптироваться к ним, завоевывая тем самым рыночные доли и укрепляя конкурентные позиции на действующих сегментах рынка.

### **Библиографический список**

1. *Николаева Ю. Р.* Формирование интеллектуального капитала предприятия: автореф. дис. ... канд. экон. наук [Электронный ресурс]. URL: <http://www.dissercat.com/content/upravlenie-formirovaniem-i-razvitiem-intellektualnogo-kapitala-kommercheskikh-organizatsii#ixzz3oenHjev5> (дата обращения: 23.10.2015).

2. *Шабанова А. Г.* Интеллектуальный капитал коммерческой фирмы как фактор конкурентоспособности: автореф. дис. ... канд. экон. наук [Электронный ресурс]. URL: <http://www.dissercat.com/content/upravlenie-formirovaniem-i-razvitiem-intellektualnogo-kapitala-kommercheskikh-organizatsii#ixzz3oenHjev5> (дата обращения: 23.10.2015).

3. *Сорвина Т. А.* Формирование и развитие социального предпринимательства: российский и зарубежный опыт // Петербургский экономический журнал. 2014. № 3. С. 14–19.

**E. V. Torgunakova, T. A. Sorvina**

### **PROBLEMS OF FORMATION OF INTELLECTUAL CAPITAL TRADING COMPANIES**

The article examines the processes of formation of competitive advantages of the trading organization related to intangible assets: intellectual capital, i. e. human, organizational and customer capital, assess methods are analyzed.

**Keywords:** intellectual capital, competitive advantage, valuation.

**М. А. Уткова, П. Ю. Утков**

*Мурманский институт экономики*

*Санкт-Петербургского университета управления и экономики*

*Мурманск, Россия*

## **ЧЕЛОВЕЧЕСКИЙ КАПИТАЛ И БЕЗОПАСНАЯ СРЕДА ПРОЖИВАНИЯ В АРКТИЧЕСКОМ РЕГИОНЕ**

В данной статье отражены актуальные механизмы реализации образовательной политики в Арктическом регионе в контексте интеллектуального взаимодействия субъектов экономики, экологии, управления и туризма. Акцент в работе сделан на формирование целенаправленного подхода к академической мобильности в вузе с подведением итогов конкурса, проводимого в Мурманском институте экономики в период с 01.12.2014 по 31.05.2015 г.

**Ключевые слова:** образование, академическая мобильность, Арктический регион.

При инновационном планировании системы образования, заложенной в Стратегии развития Мурманской области до 2025 г. в контексте развития ее четырех стратегических направлений особенно важными являются, по мнению авторов статьи, первые два: человеческий капитал и безопасная среда проживания населения региона.

В современных условиях продолжающегося оттока населения региона, его интеллектуально образовательного потенциала, немаловажно создание целенаправленной непрерывной образовательной системы с акцентом на международное взаимодействие и безопасную социально-экономическую среду. Посредством такой подготовки будут реализованы основные вопросы сохранения интеллектуального образовательного потенциала Арктического региона.

Составными элементами данной образовательной системы могут стать, по мнению авторов, ориентация на социально-эколого-экономическое взаимодействие в направлении развития сотрудничества с органами муниципальной и региональной власти, рост научно-образовательного уровня педагогов-профессионалов, способствующих вовлечению студентов в программы международного обмена и сотрудничества, а также развитие обратной связи — рост научно-образовательной активности студентов, обучающихся по направлениям бакалавриата.

Актуальность вызовов самой внешней системы и необходимость интенсивного продвижения региона, предполагает интеграцию психологических и эколого-экономических компонентов образовательной среды в единую систему, основными компонентами которой выступают основное и дополнительное профессиональное образование. При реализации любых способов взаимодействия региональные особенности в силу определенных состояний создают опосредованную среду, которая выражается в наличии субкультуры в системе социальных отношений во взаимодействии субъектов экономики, экологии, управления и туризма.

Нестабильность среды обуславливает практическую целесообразность восприятия субъектно-объектных отношений как опыта реализации эколого-экономической компетентности, которая, взаимодействуя с практикой, может создать условия для развития качественно нового подхода к формированию образовательной среды.

Реализация проектной деятельности в вузе предполагает развитие сетевого взаимодействия и сотрудничества образовательных учреждений для научного и образовательно-методического обеспечения стратегических интересов в Арктике, проведения фундаментальных и прикладных научных исследований. Особое значение приобретает актуализация вопросов эффективности распространения информации и мобилизации общественного мнения, в особенности среди молодежи, являющихся важным фактором для лучшего осознания проблем развития муниципальных образований Северо-западного федерального округа.

Данные цели преследует и развитие проектной деятельности в Мурманском институте экономики СПбУУиЭ. Акцентируя внимание субъектов образовательной деятельности на роли истории реформ МСУ, актуальных вопросах сегодняшнего дня в развитии кадрового потенциала, проблемах развития муниципального хозяйства и управления, истории развития города Мурманска, его современных памятных и культурных мест, не обходя стороной вопросы экспертных форумов, международных конференций, проводимых в Баренц-регионе, городах федерального значения, а также в Мурманской области, научный потенциал профессорско-преподавательского состава института стремится к созданию сетевого взаимодействия субъектов творческой среды в Арктическом регионе, объединяя интересы вузов и общеобразовательных учреждений города Мурманска, ЗАТО г. Североморск, Мурманской области и в целом Северо-Западного региона.

С целью формирования компетентности в научно-исследовательской деятельности и образовании предполагается систематическое конкурсное взаимодействие субъектов образовательной деятельности.

Предлагаемый вниманию конкурс «Экономика, экология, управление, туризм в системе устойчивого развития России», объявленный в Мурманском институте экономики — филиале НОУ ВПО «СПбУУиЭ» с 1 декабря 2014 г. по 31 мая 2015 г. проводился в направлении системной реализации проекта «Наши 9 шагов к столетию», Стратегического плана социально-экономического развития города Мурманска до 2020 г., а также подготовки к празднованию 100-летия основания города-героя Мурманска.

Цель проводимого конкурса — привлечение студентов и педагогов вузов, обучающихся и творческих коллективов к работе по изучению проблем социально-экономического, управленческого и экологического состояния окружающей среды, туристских ресурсов Мурманской области, ее районов, муниципальных образований, территорий вузов и школ и практическому участию их в решении проблем управления устойчивым развитием, природоохранных задач и вопросов безопасности человека.

Конкурс проводился по следующим номинациям и тематике, их отражающей (отдельно проекты и исследовательские работы):

«Социально-экономические, экологические, управленческие, туристически привлекательные аспекты развития человека в современных условиях региона и муниципальных образований».

«Управленческий механизм социально-экономического развития территорий».

«Социально-экономические, правовые, экологические и туристические инструменты управления городом (регионом, отраслью, государством) в системе сохранения безопасного развития».

С подробной информацией о проводимом конкурсе можно ознакомиться в социальной сети «ВКонтакте» (<https://vk.com/club45465788>) и на сайте МИЭ СПбУУЭ (<http://murame.ru/>).

На конкурс представлено 77 работ студентов очной и заочной форм обучения города Мурманска и Мурманской области, Архангельской области по трем видам материалов: проект, статья-доклад, проект-презентация по трем номинациям, 65 участников, 16 руководителей.



Ключевыми темами работ конкурса выступили следующие темы: «Специфика управления хозяйством городов-курортов, ЗАТО, городов, являющихся историческими памятниками», «Уровень и качество жизни населения», «Изучение состояния окружающей среды и здоровья населения», «Эффективность механизма управления охраной природных и биоресурсов», «Оценка эффективности управления комплексным развитием закрытого административно-территориального образования» и другие, раскрывающие социально-экономическое развитие муниципальных образований г. Мурманска и Мурманской области в преддверии 100-летия города-героя Мурманска.

Организаторы конкурса выражают надежду, что совместные усилия молодежи, педагогов образовательных организаций и всех заинтересованных групп лиц в сохранности и укреплении позиций социально-экономической устойчивости Арктического региона, смогут внести существенный интеллектуальный вклад в ускорение его экономического и социального развития.

Таким образом, подводя итоги, можно с уверенностью утверждать, что для эффективной реализации реформ необходимо обеспечение согласованных рамок в системе обеспечения образовательной подготовки по направлениям «Экономика», «Управление», «Туризм» с достаточными возможностями для самореализации в системе эколого-экономической безопасности и достижения условий устойчивого развития. Ведь даже единичные положительные влияния могут способствовать развитию поисковых форм и методов анализа и оценки возможностей на всех уровнях образовательной среды. Тем не менее, повышению эффективности и качества образовательной среды могут способствовать лишь согласованные действия, уравнивание внешнего давления и заинтересованность всех участников в развитии и профессиональном росте.

При создании условий для активной реализации в вузах Арктического региона данной программы (с учетом своевременного решения затронутых ключевых проблемных вопросов, в частности, языкового барьера) можно продолжать интегративное взаимодействие всех участников непрерывной образовательной системы.

#### **Библиографический список**

1. *Уткова М. А., Утков П. Ю.* Эколого-экономическая безопасность в системе регионального управления: практико-ориентированная монография. СПб.: Изд-во СПбУУиЭ, 2014. 124 с.

2. *Уткова М. А., Утков П. Ю.* Эколого-экономическая безопасность в системе стратегического управления устойчивым развитием территории региона // Север и рынок: формирование экономического порядка. 2014. № 6. С. 86–90.

3. *Уткова М. А., Утков П. Ю.* Молодежь и Арктический север: проектная деятельность и перспективы развития муниципальных образований // Север в XXI в.: среда обитания, общество, освоение. Мурманск: АНО АЦНИЭ, 2014. 200 с. С. 108–113.

4. *Уткова М. А., Утков П. Ю.* Актуальные механизмы реализации образовательной политики в Арктическом регионе в развитии интернациональной интеллектуальной образовательной среды: психологическая и эколого-экономическая безопасность // Роль образования в формировании экономической, социальной и правовой культуры: сборник трудов Международной научно-практической конференции. СПб.: Изд-во СПбУУиЭ. 2014. С. 155–157.

**M. A. Utkova, P. Y. Utkov**

## **HUMAN CAPITAL AND SAFE LIVING ENVIRONMENT IN THE ARCTIC REGION**

This article reflected the actual mechanisms of educational policy in the Arctic region in the context of intellectual interaction of subjects of economy, ecology, management and tourism. The emphasis is put on the formation of a targeted approach to academic mobility in the University with the results of the contest held in the Murmansk Institute of Economics in the period 01.12.14–31.05.15.

**Keywords:** education, academic mobility, Arctic region.

**Е. В. Фугалевич**

*Санкт-Петербургский государственный экономический университет  
Санкт-Петербург, Россия*

## РОЛЬ ИНТЕЛЛЕКТУАЛЬНОГО КАПИТАЛА В ГОСУДАРСТВЕННОМ И МУНИЦИПАЛЬНОМ УПРАВЛЕНИИ

В статье рассматриваются роль интеллектуального капитала в процессе государственного и муниципального управления, влияние интеллектуального капитала на эффективность деятельности органов власти. В статье также отражены вопросы зависимости интеллектуального капитала, интеллектуальной стоимости государственных и муниципальных служащих и социально-экономического развития регионов и Российской Федерации в целом.

**Ключевые слова:** интеллектуальный капитал, эффективность деятельности органов власти, интеллектуальный капитал в государственном и муниципальном управлении.

Широкое распространение термина «интеллектуальный капитал» относится к концу XX в.

В 1993 г. в журнале “Fortune” была напечатана статья одного из его редакторов Томаса Стюарта «Интеллектуальный капитал — главное богатство в вашей компании». Именно эта статья сыграла решающую роль в популяризации этого термина.

*Таблица 1*

**Определения термина «интеллектуальный капитал»**

<b>Автор</b>	<b>Сущность интеллектуального капитала</b>
Т. А. Стюарт	Интеллектуальный капитал — интеллектуальный материал, включающий в себя знания, опыт, информацию и интеллектуальную собственность и участвующий в создании ценностей
Л. Эдвинссон	Интеллектуальный капитал — знание, которое можно конвертировать в стоимость
Х. Макдональд	Интеллектуальный капитал — это совокупные знания работников организации, которые могут быть использованы для получения конкурентного преимущества
Д. Клейн, Л. Прусак	Интеллектуальный капитал — интеллектуальный материал, который формализован, зафиксирован и использован для производства более ценного актива
С. Албрейт, К. Бредли	Интеллектуальный капитал — процесс превращения знаний и неосязаемых активов в полезные ресурсы, которые дают конкурентные преимущества индивидуумам, фирмам и нациям
Э. Брукинг	Интеллектуальный капитал — это термин для обозначения нематериальных активов, без которых компания не может существовать, усиливая конкурентные преимущества
В. С. Ефремов	Интеллектуальный капитал — это знания, которыми располагает организация, выраженные в ясной, недвусмысленной и легко передаваемой форме

Автор	Сущность интеллектуального капитала
В. Л. Иноземцев	Интеллектуальный капитал — «коллективный мозг», аккумулирующий научные и обыденные знания работников, интеллектуальную собственность и накопленный опыт, общение и организационную структуру, информационные сети и имидж фирмы
Б. Б. Леонтьев	Интеллектуальный капитал — стоимость совокупности имеющихся интеллектуальных активов, включая интеллектуальную собственность, природные и приобретенные интеллектуальные способности и навыки, а также накопленные базы знаний и полезные отношения с другими субъектами
Т. В. Калинина	Интеллектуальный капитал — нематериальные активы, которые, принося доход компании и повышая ее рыночную стоимость, далеко не всегда находят отражение в бухгалтерском балансе

В настоящее время не существует единого определения термина «интеллектуальный капитал». Это вызвано многообразием исследований и различными подходами к пониманию сущности интеллектуального капитала, табл. 1 [Саонов, 2012, с. 169].

Интеллектуальный капитал в современном обществе становится основой и определяет конкурентоспособность экономических систем, выступает ключевым ресурсом роста и развития. С помощью данного капитала экономика страны и/или отдельного региона становится более информационноёмкой и технологичной. Способность современной экономики создавать и эффективно использовать интеллектуальный капитал определяет ее благосостояние и экономическое преимущество перед другими странами.

Интеллектуальный капитал — это нематериальные активы, без которых отдельные компании и/или органы власти не могут существовать, усиливая конкурентные преимущества.

Важно отметить, что главная функция интеллектуального капитала — существенно ускорять прирост массы «прибыли» за счет формирования и реализации необходимых учреждению систем знаний, вещей и отношений, которые в свою очередь обеспечивают его высокоэффективную хозяйственную деятельность.

Интеллектуальному капиталу присуща более высокая степень развития по сравнению с уже известными функциональными формами капитала, критерием чего является более устойчивый уровень экономического роста общества, эффективности его структур. Интеллектуальный капитал задает темп и характер обновления каких-либо технологии, которые затем становятся главным конкурентным преимуществом в развитии. Интеллектуальный капитал — это система капитальных устойчивых интеллектуальных преимуществ какой-либо компании или фирмы, органов власти, а также конкретной территории.

Интеллектуальный капитал — знания, навыки, умения и опыт конкретных людей и нематериальные активы, включающие патенты, базы данных, программное обеспечение, программы развития и др., которые используются в целях максимизации «прибыли» и других экономических, технических и технологических результатов. Сумма знаний всех сотрудников компании и/или органов власти увеличивают совокупность знаний, т. е. все то, что обеспечивает экономическую конкурентоспособность и развитие территории.

Интеллектуальный капитал — это интеллектуальное богатство предприятия, организации, региона и страны предопределяющее их творческие возможности по созданию и реализации интеллектуальной и инновационной «продукции».

На сегодняшний день российская экономика не может оставаться сырьевой. В долгосрочной перспективе рассчитывать на увеличение экспорта полезных иско-

паемых без дополнительных масштабных инвестиций нельзя, поскольку природные ресурсы исчерпаемы. В сложившейся ситуации необходимо развивать другие сферы экономики, в первую очередь сферу высоких технологий. Россия обладает высоким интеллектуальным потенциалом и может совершить экономический прорыв за счет активного развития наукоемких предприятий.

В процесс создания, трансформации и использования интеллектуального капитала вовлекаются все субъекты рыночных отношений, включая коммерческие предприятия, государственные и общественные учреждения, органы власти всех уровней и прочие. С его помощью экономика страны становится более информационной, технологичной и ориентированной на инновации.

Сегодня интеллектуальный капитал приобретает особое значение, он определяет структуру национальной экономики, качество производимой продукции и услуг, эффективность функционирования хозяйства. Возрастающее значение интеллектуального капитала становится ясным не только для руководителей отдельных компаний и организаций, но и для политиков многих стран мира.

Процесс развития современной России обусловлен эффективностью деятельности органов власти на всех уровнях, формирующих их административную конкурентоспособность и определяющих критерии качественного содержания всей системы управления национальной экономикой.

Проблема оценки эффективности деятельности органов власти всех уровней в последние время находятся в центре внимания многих российских и зарубежных исследователей, поскольку стремительно меняющиеся социально-экономические условия современного мира требуют пересмотра традиционных методов данной оценки.

На сегодняшний день существует необходимость создания методологических и методических основ применения системы показателей, адекватно отражающих вклад органов власти в жизнеобеспечение и достижение приоритетных целей социально-экономического развития каждого региона в отдельности и всей Российской Федерации в целом. Важно отметить, что показатели эффективности деятельности органов власти находятся на низком уровне, о чем свидетельствуют результаты опроса россиян: 10% респондентов считают ее эффективной, а большая их часть характеризуют ее как не эффективную.

Сложившаяся ситуация отрицательно влияет на взаимодействие власти и общества. Проблема установления и поддержаний коммуникаций между властью и обществом является важнейшим фактором, способствующим вовлечению местного сообщества и хозяйствующих субъектов в сложные процессы обеспечения жизнедеятельности и развития конкретного региона и страны в целом.

Существует значительное многообразие форм и методов такого взаимодействия, которые не всегда известны и эффективно используемые. Тем не менее, для успешной реализации тех или иных новаций в сфере социально-экономических образований применение этих мер необходимо и усиливает мотивацию как представителей органов власти, так и населения в достижении обоснованных целей развития.

Таким образом, формирование системы показателей эффективности деятельности органов власти является сложной задачей, требующей организации мониторинга социально-экономических процессов на подведомственной этим органам территории, учета специфики действующих факторов и формирования общего информационного пространства, интегрирующего существенную и значимую информацию органов статистики, данных ведомственных органов и экспертных структур.

Необходимо отметить, что современные условия жизнедеятельности предъявляют повышенные требования к построению и формированию системы кадрового обеспечения управления. Это, в первую очередь, проявляется в ее умении приспосабливаться к изменяющимся целям объекта управления и условиям его работы, а также необходимости учитывать перспективы развития.

Сегодня принципы управления по результатам находят свое отражение в законодательстве Российской Федерации, где прослеживаются тенденции оценки деятельности органов власти в лице государственных и муниципальных служащих на основе показателей результативности. Эффективное функционирование механизма управления регионом/территорией возможно только при наличии определенной системы обеспечения, т. е. системы обеспечения регионального управления, которая включает в себя:

- Подсистему организационного обеспечения регионального управления, предполагающая обеспечение поддержки и создание необходимых организационных структур, осуществляющих действия по инициированию, развитию и контролю над достижением поставленных целей регионального управления и развития территории.
- Подсистему ресурсного обеспечения регионального управления, включающая в себя сложную комбинацию различного рода ресурсов, которые могут быть использованы в хозяйственной и иной деятельности региона. Важной составляющей в системе обеспечения регионального управления выступает кадровый потенциал регионального управления.

Для эффективного управления регионом на основе оперативной и качественной разработки управленческих решений субъектом управления необходима четкая и целостная картина функционирования регионального хозяйственного комплекса. Это предполагает совершенствование структуры регионального управления, повышение ее эффективности, адекватную современным условиям кадровую политику. Успешное функционирование любой организации в значительной степени зависит от ее способности подобрать необходимых работников.

Таким образом, необходимо применение комплекса мер, которые могли бы устранить обозначенные недостатки обеспечения перехода в деятельности органов власти на управление как результат.

Важной составляющей в системе обеспечения регионального управления выступает интеллектуальный капитал, а именно каждый отдельный государственный или муниципальный служащий со своим «интеллектуальным багажом».

В настоящее время проблемы эффективности государственного и муниципального управления исследуют многие российские ученые, внося определенные уточнения в сущность понятия эффективности, методологические подходы к оценке эффективности, в выбор альтернативных критериев и показателей оценки. Данная проблема решается и на законодательном уровне в виде регламентации процедуры оценки, определяющей содержание процесса оценки эффективности органов исполнительной власти субъектов РФ и показателей оценки.

Таким образом, на сегодняшний день существует множества методик оценки эффективности государственных и муниципальных служащих, но все они решают проблемы по-разному. Одни методики оценивают данную эффективность с точки зрения менеджмента качества, другие — оценивают конкретные результаты и цели деятельности государственных и муниципальных служащих. Однако непосредственно интеллектуальному капиталу в сфере государственного и муниципального управления уделяется очень мало внимания.

Говоря о рыночной экономике, мы не должны забывать о том, что государственное и муниципальное управления, которое претерпело кардинальные изменения за последние десятилетия, все-таки еще стоит на фундаменте советской системы управления. В данном случае мы должны уже говорить об интеллектуальной стоимости каждого конкретного государственного и муниципального служащего, а именно о соответствии его денежного содержания и его возможностей и вклада в развитие конкретного региона и страны в целом.

### Библиографический список

1. *Касаев Т. Т.* Интеллектуальный капитал как фактор инновационного развития экономики // Вестник Новосибирского государственного университета. Сер. «Социально-экономические науки». 2007. Т. 7. Вып. 3. С. 38–44.
2. *Сазонов С. П., Лукьянова А. В., Дмитриева Е. И.* Направления развития интеллектуального капитала бюджетных организаций — главная цель повышения качества жизни населения региона // Вестник Волгоградского института бизнеса. Сер. «Бизнес. Образование. Право». 2012. № 2. С. 167–174.
3. *Фугалевич Е. В.* Инновации в системе взаимодействия власти, бизнеса и общества // Инновационные технологии в сервисе. СПб: РИО СПбГУСЭ, 2012. С. 97.
4. *Фугалевич Е. В.* Инновационные подходы в подготовке кадров государственного и муниципального управления // Инновационные технологии развития сервисного образования. Тихвин: Тихвинский филиал СПбГУСЭ, 2013. С. 97–101.
5. *Фугалевич Е. В.* Инновационный подход как элемент качества подготовки кадров // Инновационные процессы в сфере сервиса: проблемы и перспективы. Том 1. СПб.: РИО СПбГУСЭ, 2010. С. 320–323.
6. *Фугалевич Е. В.* Кадровый потенциал управления как фактор социально-экономического развития региона // Социально-экономические аспекты сервиса: современное состояние и перспективы развития. СПб.: РИО СПбГУСЭ, 2010. С. 85.
7. *Фугалевич Е. В.* Кадры управления как интеллектуальный капитал территории // Казанская наука. 2011. № 2. С. 275.
8. *Фугалевич Е. В., Воронина Е. В., Маврина И. А.* Оценка эффективности деятельности администраций муниципальных образований в системе государственного управления региональной экономикой: коллективная монография. СПб.: Изд-во ЛГУ им. А. С. Пушкина, 2014.
9. *Фугалевич Е. В.* Роль кадрового обеспечения муниципального управления в развитии территориальных социально-экономических систем // Вестник экономической интеграции. 2010. № 5. С. 120–125.
10. *Фугалевич Е. В.* Совершенствование кадрового потенциала органов государственной власти и местного самоуправления в контексте социально-экономического развития территории // Вестник экономической интеграции. 2010. № 6. С. 73–78.

E. V. Fugalevich

### THE ROLE OF INTELLECTUAL CAPITAL IN THE PUBLIC AND MUNICIPAL MANAGEMENT

In article are considered a role of the intellectual capital in the course of the public and municipal administration, influence of the intellectual capital on efficiency of activity of authorities. Questions of dependence of the intellectual capital, intellectual cost of the public and municipal servants and social and economic development of regions and the Russian Federation in general are also reflected in article.

**Keywords:** intellectual capital, the effectiveness of the authorities, intellectual capital in the state and municipal administration.

## УПРАВЛЕНИЕ ИНТЕЛЛЕКТУАЛЬНЫМ КАПИТАЛОМ КАК ФАКТОР ИННОВАЦИОННОГО РАЗВИТИЯ ЭКОНОМИКИ

В статье рассматриваются проблемы интеллектуального капитала и человеческого капитала. Рассматривается структура человеческого капитала. Актуализируется проблема устаревания знаний. Показана необходимость участия государства в формировании человеческого капитала как необходимого фактора инновационного развития национальной экономики.

**Ключевые слова:** человеческий капитал, интеллектуальный капитал, инновационное развитие, постиндустриальное общество.

Актуальность интеллектуального капитала как фактора экономического роста основана на том, что особенностью развития мировой экономики в настоящее время выступает формирование такой социально-экономической системы, при которой ключевую роль играет инновационная деятельность. Этот процесс обусловлен переходом развитых стран к постиндустриальному этапу развития, при котором, по мнению профессора Е. Г. Ясина, инновации становятся главным фактором роста [Ясин, Снеговая, 2009, с. 15–31].

Научный интерес к изучению постиндустриального общества возник еще в 1960–1970-е гг. Постепенно сформировалась теория постиндустриального, обоснованная Д. Беллом, Д. Рисманом, Р. Дарендорфом, Г. Каном и другими учеными. Данная теория является гуманистической концепцией, позволяющей оценить масштабные общественные перемены, происшедшие в экономически развитых странах во второй половине XX в. Согласно концепции постиндустриального общества, в последние десятилетия изменился не только характер экономических отношений, но и роль человека в современной хозяйственной системе. В соответствии с рассматриваемой теорией, человечество исторически прошло три большие эпохи: доиндустриальное — индустриальное — постиндустриальное общество [Иноземцев, 2000, с. 16].

Периодизация социального прогресса основана на критериях, в соответствии с которыми постиндустриальное общество противопоставляется индустриальному и доиндустриальному: во-первых, по основному производственному ресурсу, во-вторых, по первичным условиям производства, в-третьих, по типу производственной деятельности, в-четвертых, по характеру базовых технологий. Функционирование доиндустриального общества организовано вокруг «взаимодействия с природой»: ресурсы обеспечиваются добывающими отраслями промышленности, а общество подчиняется законам снижения отдачи и низкой производительности. Индустриальное общество — это «взаимодействие с преобразованной природой», которое основано на отношении человека и машины и использует энергию для превращения естественной окружающей среды в техническую. Постиндустриальное общество основано на «игре между людьми», в которой на фоне машинной технологии поднимается интеллектуальная технология, основанная на информации [Белл, Даниел, 1999, с. 157].

Под постиндустриальным обществом понимается такой тип социального устройства, где хозяйственная деятельность человека становится более интенсивной и комплексной, однако не задается традиционно понимаемой экономической целесообразностью [Иноземцев, 2000, с. 35].

В таком обществе основные принципы социального взаимодействия существенно трансформируются. Даниел и Белл выделяет пять основных компонентов постиндустриального общества [Белл, Даниел, 2000, с. 18]:

1. В экономическом секторе: переход от производства товаров к расширению сферы услуг.

2. В структуре занятости: доминирование профессионального и технического класса.

3. Осевой принцип общества: центральное место теоретических знаний как источника нововведений и формулирования политики.

4. Будущая ориентация: особая роль технологии и технологических оценок.

5. Принятие решений: создание новой «интеллектуальной технологии».

Таким образом, материальной основой постиндустриального общества является современная технологическая революция. С достижениями ее развития материальное производство получает качественно новые возможности, в результате чего уровень жизни населения постиндустриальных стран становится более высоким. Удовлетворение материальных потребностей создает предпосылки для становления новой системы ценностей. При наличии достойных средств существования, человек получает возможность удовлетворять потребности более высокого порядка, чем материальные. Развитие личности становится главной целью человека, а снижение материальной мотивации к труду изменяет социальную структуру общества. Возникновение нового социума предполагает изменение правил распределения богатства, власти и статуса, что имеет фундаментальное значение для любого общества [там же, с. 57].

Основные экономические характеристики общественного развития доиндустриальной, индустриальной и постиндустриальной стадий, отражающие динамику их взаимодействия на основе синтеза обеих теорий представлены в табл. 1 [Церкаевич, 2003, с. 32].

Таблица 1

**Основные социальные и экономические характеристики общественного развития**

Характеристика развития	Стадии развития общества		
	Доиндустриальное	Индустриальное	Постиндустриальное
Тип государства	Феодальное	Правовое	Социальное государство
Ведущий сектор экономики	Сельское хозяйство, добывающие отрасли	Материальное производство	Сфера услуг
Основной производственный ресурс	Сырье	Энергия	Информация
Тип производственной деятельности	Добыча	Изготовление	Процессы последовательной обработки
Характер базовых технологий	Трудоемкие	Капиталоемкие	Наукоемкие

В связи с переходом от индустриальной к постиндустриальной фазе развития общества сфера производства и распространения знаний становится ведущим фактором развития национальной экономики. Возникают принципиально новые потребности в знаниях и предъявляются качественно иные требования к образованию работников. В настоящее время актуализировалась потребность в специалистах, обладающих высоким профессионализмом, ориентированных на самостоятельность и ответственность, способных к творческой деятельности.



Научное изучение человеческого капитала имеет длинную историю. Первые попытки ее изучения предприняли У. Петти в «Политической арифметике», а также А. Смит в «Богатстве народов». В середине прошлого века теория человеческого капитала появилась как самостоятельный раздел экономического анализа. Большой вклад в разработку этого раздела внесли лауреаты Нобелевской премии Т. Шульц и Г. Беккер, а также М. Блауг, Э. Лэзер, Дж. Минцер и другие.

Понятие человеческого капитала означает воплощенный в человеке запас способностей, знаний, навыков и мотиваций. Его формирование, также как и физический или финансовый капитал, требует вложения средств ради получения дополнительных доходов в будущем. Структура инвестиций в человеческий капитал включает образование, профессиональную подготовку, а также вложения в рождение и воспитание детей [Капелюшников, 2007].

Интеллектуальные ресурсы личности — это сформированные в процессе формального и неформального обучения знания, информация и креативные способности человека [Климов: электронный ресурс]. С. Климов выделяет структуру интеллектуальных ресурсов личности, особо выделяя качества человеческого капитала:

1. Человеческий капитал присущ конкретной личности, а следовательно, неотчуждаем и неликвиден.

2. Человеческий капитал актуален в настоящее время, следовательно, он постепенно устаревает.

3. Интеллектуальные ресурсы являются ресурсами двойного назначения. Они могут использоваться и как в трудовой деятельности, так и в обыденной жизни.

4. Потенциальная стоимость человеческого капитала — это та стоимость, оцененная предпринимателем, нанимающим работника. Она зависит от предполагаемой доходности труда работника и издержек на оплату его труда.

5. Интеллектуальные ресурсы состоят из врожденных и сформированных в процессе воспитания и обучения способностей личности.

Интеллектуальному капиталу обладает такой специфической особенностью, как старение знаний. Под процессом старения знаний понимается не утрата знания, связанная с биофизическим старением работника, а явление, аналогичное моральному износу оборудования, в основе которого лежит старение объективированного в этом оборудовании знания. Альберт Шапиро предложил термин «полураспад знаний», который он позаимствовал из физики, где имеется понятие периода полураспада радиоактивности. Имеется в виду, что интенсивность излучения радиоактивного вещества постепенно сокращается, но никогда не исчезает окончательно. Поэтому определяется период, за который излучение сокращается наполовину. В нашем контексте речь идет о периоде, в течение которого приобретенные знания устаревают наполовину. Так известно, что в XVIII в. девальвация 50% знаний происходила на протяжении 10 поколений. В середине XX в. период полураспада составлял в среднем 12 лет, в 70-е годы XX столетия — уже 5 лет. Как оценивают специалисты, в таких динамичных отраслях знаний и жизни (например, экономика и управление, техника и технологии) обновление знаний происходит менее чем за три года [Проектирование ГОС ВПО, 2005, с. 4].

В России в последние десятилетия наблюдаются деградация в системе подготовки профессионально-технических и научных кадров, старение персонала и потеря привлекательности труда в производственной сфере. Все это приводит к отсутствию интереса притока молодежи на производство. В результате, на сегодняшний день средний возраст сотрудников российских научных организаций составляет 47,4 года, среди которых исследователей до 30 лет — всего 17%, а в промежутке от 30 до 40 лет — всего 13%. Средний возраст исследователей с кандидатской степенью — 52 года, а с докторской — 60 лет [Литвинова, 2009, с. 29–34].

Эти процессы приводят к тому, что в условиях активного участия национальных экономик в мировых в интеграционных процессах возрастания роли конкуренции на внутреннем рынке этих стран и свертываются многие производства. Как следствие, можно наблюдать социальную напряженность, выражающуюся в увеличении безработицы в разрезе отраслей и регионов, в переливе рабочей силы между предприятиями и отраслями, в миграции населения. Для смягчения социальной напряженности необходимо основательно подойти к вопросу целевой переподготовки кадров для востребованных специальностей и профессий и разработать эффективную систему подготовки высококвалифицированного персонала.

Многие экономисты (Р. Барро, И. Бенхабиба, Ф. Каселль, Х. Сала-и-Мартин и другие) отмечают, что от качества человеческого труда зависит динамика инновационной активности страны, т. е. высококвалифицированный труд способствует экономическому росту национальной экономики путем повышения инновационной активности данной страны [Ерошкин, 2012, с. 15–16]. Отечественная экономика в настоящее время по уровню инновационной активности отстает от уровня экономически развитых стран. Так, в соответствии с данными исследования международной бизнес-школы INSEAD по глобальному индексу инноваций (The Global Innovation Index) в 2014 г. Россия занимала 49-е место, располагаясь между Таиландом и Грецией [Исследование INSEAD: электронный ресурс].

В России решение задач увеличения инновационной активности стало наиболее актуальным после разработки и публикации в 2008 г. «Концепции долгосрочного социально-экономического развития Российской Федерации на период до 2020 года». В данной концепции отмечается, что для перехода России на инновационный путь развития необходимо сформировать комплекс национальных институтов правовой, финансовой и социальной сферы, которые обеспечат взаимодействие между представителями научно-исследовательских, образовательных, предпринимательских структур во всех сферах экономики и развития человеческого потенциала [Национальная инновационная система, 2009].

Таким образом, в условиях непрерывной конкуренции и постоянного влияния внешних факторов странам необходимо формировать политику научно-технологического прогресса, которая будут формировать конкурентные преимущества на мировом рынке. Такая задача, как свидетельствует опыт развития стран, возможно только при непосредственном участии государства.

#### **Библиографический список**

1. *Ерошкин А. М.* Финансирование инновационного развития. М.: Ин-т Европы РАН; СПб.: Нестор-История, 2012.
2. *Иноземцев В. Л.* Современное постиндустриальное общество: природа, противоречия, перспективы: учеб. пособие для студентов вузов. М.: Логос, 2000.
3. Исследование INSEAD: Глобальный индекс инноваций 2014 г. [Электронный ресурс]. URL: <http://gtmarket.ru/news/2014/07/18/6841> (дата обращения: 25.10.2012).
4. *Капелюшников Р.* Основы теории человеческого капитала [Электронный ресурс]. URL: <http://gtmarket.ru/laboratory/expertize/3227> (дата обращения: 21.12.2015).
5. *Климов С.* Компоненты человеческого капитала [Электронный ресурс]. URL: <http://gtmarket.ru/laboratory/expertize/2006/1932> (дата обращения: 20.10.2015).
6. *Литвинова А. С.* Подготовка кадров для инновационной деятельности в России // Креативная экономика. 2009. № 11. С. 29–34.
7. Национальная инновационная система и государственная инновационная политика Российской Федерации: базовый доклад к обзору ОЭСР нацио-

нальной инновационной системы Российской Федерации / Министерство образования и науки Российской Федерации. М., 2009. 208 с. [Электронный ресурс]. URL: <http://rosmu.ru/activity/attach/opinions/114/doklad.pdf> (дата обращения: 20.10.2015).

8. Проектирование государственных образовательных стандартов высшего профессионального образования нового поколения: методические рекомендации для руководителей УМО вузов РФ: проект. М.: Исследовательский центр проблем качества подготовки специалистов, 2005.

9. Церкаевич Л. В. Социальная политики и стратегия ее реализации в странах Европейского Союза: монография. СПб.: Изд-во СПбГУЭФ, 2003.

10. Ясин Е. Г., Снеговая М. Роль инноваций в развитии мировой экономики // Вопросы экономики. 2009. № 9. С. 15–31.

L. V. Tserkasevich

## MANAGEMENT OF INTELLECTUAL CAPITAL AS A FACTOR OF INNOVATION DEVELOPMENT OF ECONOMY

The article deals with the problems of intellectual capital and human capital. The structure of human capital. Actualized the problem of obsolescence of knowledge. The necessity of state participation in the formation of human capital as an essential factor of innovation development of the national economy.

**Keywords:** human capital, intellectual capital, innovative development, post-industrial society.

А. С. Цыпак

*Санкт-Петербургский университет управления и экономики  
Санкт-Петербург, Россия*

## КОНЦЕПЦИЯ СОВРЕМЕННЫХ ИНОВАЦИОННЫХ СИСТЕМ В ОБЛАСТИ ЛОГИСТИКИ

Выбирая свою будущую профессию, молодой абитуриент прежде всего думает о ее актуальности в дальнейшем на рынке труда. Ведь от этого выбора зависит дальнейшая жизнь и к нему важно подходить ответственно и прагматично. По данным Минобрнауки РФ, после окончания учебы трудоустраиваются 75% молодых специалистов.

**Ключевые слова:** рынок труда, логистика, инновации, специалисты.

Подготовка специалистов в области логистики с каждым годом увеличивает свою значимость. В связи с огромной потребностью организации и координации поставок товаров, от производства до точек их реализации, интеграция России в мировой рынок требует притока профессиональных логистов. По данным электронного источника [rating.rbc.ru](http://rating.rbc.ru), специалисты в области логистики входят в рейтинг 10 самых востребованных профессий ближайшего будущего в России, а также всего мира.

Логистика оказывает большое влияние на экономический рост в России и решает многие вопросы, связанные с оптимизацией процессов снабжения, распределения, перевозки и хранения. Специалисты выполняют всю цепочку доставки и делать это должны безупречно. Для этого важно уделять особое внимание подготовке кадров в области логистики.

Прежде всего, тенденция отрасли требует определенных навыков и знаний в современной инновационной системе ERP.

ERP (*англ.* Enterprise Resource Planning — планирование ресурсов предприятия) — организационная стратегия интеграции производства и операций, управления трудовыми ресурсами, финансового менеджмента и управления активами, ориентированная на непрерывную балансировку и оптимизацию ресурсов предприятия посредством специализированного интегрированного пакета прикладного программного обеспечения, обеспечивающего общую модель данных и процессов для всех сфер деятельности

Исторически концепция ERP стала развитием более простых концепций MRP (Material Requirement Planning — планирование материальных потребностей) и MRP II (Manufacturing Resource Planning — планирование производственных ресурсов). Используемый в ERP-системах программный инструментарий позволяет проводить производственное планирование, моделировать поток заказов и оценивать возможность их реализации в службах и подразделениях предприятия, увязывая его со сбытом.

Как и любая инновационная система, ERP имеет достоинства и недостатки.

#### **Достоинства**

Применение ERP системы позволяет использовать одну интегрированную программу вместо нескольких разрозненных. Единая система может управлять обработкой, логистикой, дистрибуцией, запасами, доставкой, выставлением счетов-фактур и бухгалтерским учетом.

Реализуемая в ERP-системах система разграничения доступа к информации предназначена (в комплексе с другими мерами информационной безопасности предприятия) для противодействия как внешним угрозам (например, промышленному шпионажу), так и внутренним (например, хищениям). Внедряемые в связке с CRM-системой и системой контроля качества, ERP-системы нацелены на максимальное удовлетворение потребностей компаний в средствах управления бизнесом.

#### **Недостатки**

Основные сложности на этапе внедрения ERP- систем возникают по следующим причинам:

- Недоверие владельцев компаний высокотехнологичным решениями, в итоге слабая поддержка проекта с их стороны, что делает осуществление проекта труднореализуемым.
- Сопrotивление департаментов в предоставлении конфиденциальной информации уменьшает эффективность системы.

Согласно результатам исследования, проведенного в 2008 г. американской компанией *Panorama Consulting Group*, 93% ERP-проектов длятся дольше запланированного срока, и почти две трети проектов не укладываются в выделенный им бюджет. Более того, лишь 13% компаний полностью довольны результатами ERP-проектов, и только 21% компаний смогли реализовать в ходе внедрения ERP хотя бы половину запланированных задач.

Множество проблем, связанных с функционированием ERP, возникают из-за недостаточного инвестирования в обучение персонала, а также в связи с недоработанностью политики занесения и поддержки актуальности данных в ERP.

#### **Ограничения:**

- Небольшие компании не могут позволить себе инвестировать достаточно денег в ERP и адекватно обучить всех сотрудников.
- Внедрение является достаточно дорогим
- Система может страдать от проблемы «слабого звена» — эффективность всей системы может быть нарушена одним департаментом или партнером.
- Проблема совместимости с прежними системами.

Существует заблуждение, что иногда ERP сложно или невозможно адаптировать под документооборот компании и ее специфические бизнес-процессы. В действи-

тельности любому внедрению ERP-системы предшествует этап описания бизнес-процессов компании.

К сожалению, в процессе подготовки специалистов, этому сегменту логистики уделяется незначительное внимание. Эта информационная система позволяют оптимизировать процесс управления предприятием и затрагивают практически все функции предприятия. Данная система используются таких крупных компаниях как: Газпром, Лукойл, Транснефть и др.

Внедрение компаниями подобных инновационных систем, позволяет повысить темп развития экономики в стране. Информационные технологии приводят к оптимизации всех процессов компании. Встроенные интеллектуальные алгоритмы значительно упрощают для своих пользователей ее решение. К примеру, планирование и управление производственным предприятием имеет множество специфических особенностей, связанных с неоднородностью его составных частей. С этой точки зрения внедряемая система должна быть универсальной и содержать в себе широкий набор специализированных модулей.

#### **Библиографический список**

1. Балахонова И. В., Волчков С. А., Капитуров В. А. Логистика. Интеграция процессов с помощью ERP-системы. Н/Новгород: Приоритет, 2006. 464 с.

2. Бобкова В. М. Экономические основы логистики и управления цепями поставок: учеб. пособие. СПб.: Изд-во СПбГИЭУ, 2009. 232 с.

3. Лукинский В. С. Модели и методы теории логистики: учеб. пособие. 2-е изд. СПб., 2007. 448 с.

**A. S. Tsypak**

### **INNOVATIVE CONCEPT OF MODERN LOGISTICS SYSTEMS**

Choosing one's future career, applicant usually thinks of its relevance in labor market. This choice is important because your future life will be depend on it in some way, that's why it is necessary to think wisely and responsibly. According to latest numbers provided by "Minoborona" in Russian Federation about 75% of graduates found job.

**Keywords:** labor market, logistics, innovation, specialists.

**Р. В. Шмулевич**

*Санкт-Петербургский университет управления и экономики  
Санкт-Петербург, Россия*

### **КОНКУРЕНТНЫЕ ПРЕИМУЩЕСТВА ИНТЕГРИРОВАННОЙ ЛОГИСТИКИ ПРИ ПОСТРОЕНИИ ИННОВАЦИОННОЙ СИСТЕМЫ УПРАВЛЕНИЯ ЛОГИСТИКОЙ**

Конкурентоспособность, как известно, является ключевым параметром, определяющим стабильность фирмы на рынке. Устойчивое предпочтение к товарам и услугам, производимым фирмой, со стороны покупателей ведет к росту объема продаж, позволяет увеличить долю рынка, повысить уровень рентабельности, т. е. достигнуть традиционных для любого коммерческого предприятия стратегических целей.

**Ключевые слова:** инновационная система управления логистикой, конкуренция.

Два базовых способа (возможно также их сочетание) достижения конкурентного преимущества выделил Майкл Портер. Так, фирма лидирует, если она либо имеет

возможность предложить аналогичный товар с более низкими, чем у конкурентов издержками, снижая тем самым цену, т. е. увеличивая прибыль, либо может предложить большую, чем у конкурентов полезность товара или услуги для потребителей. Портером полезность обозначается термином «дифференциация» товара.

Конечным результатом деятельности компании выступает так называемая ценность товара и услуги, являющаяся итогом реализации целого ряда видов деятельности: производства, транспортировки, складирования и любого другого действия, добавляющего ценность. Совокупность и взаимосвязь этих видов деятельности, называемые Портером цепочкой ценности, определяют конкурентное преимущество.

Современная логистика охватывает все процессы, в ходе которых осуществляется движение товаров, и сопутствующее движение информационных, финансовых и иных потоков. В соответствии с концепцией интегрированной логистики, необходимо объединение функционирования различных предприятий с целью повышения эффективности их совместного функционирования за счет оптимизации потоков.

Анализ российского рынка и мировой рынок показывает, что в России рынок транспортно-логистических услуг очень слаб и не способен в сегодняшнем виде конкурировать с иностранными операторами логистических услуг, а, соответственно, предоставлять свои услуги на мировом рынке. Единственно верным решением для повышения конкурентоспособности в России транспортно-логистических услуг является внедрение инноваций. Инновации необходимы не только в отраслях, не достаточно конкурентоспособных, а во всех областях экономики и видах деятельности, в том числе в логистике.

Главной тенденцией современности, включая процессы в мировой экономике, становится обретение новых факторов эффективности логистики, слияние ее традиционных сфер применения и образование качественно новой стратегической инновационной системы — интегрированной логистики.

Наиболее ярко это проявляется не только в межфункциональной координации внутри фирмы, но и преодолением межфирменных, межотраслевых границ в эффективных интегрированных логистических цепочках.

Предпосылками для интегрированного логистического подхода являются:

1. Новое понимание механизмов рынка и логистики как стратегического элемента в реализации и развитии конкурентных возможностей предприятия.
2. Реальные перспективы и тенденции по интеграции участников логистических цепочек между собой, развитию новых организационных форм — логистических сетей.
3. Технологические возможности в области новейших информационных технологий, открывающих принципиально новые возможности для управления всеми сферами производственно-коммерческой деятельности.

Основным объектом регулирования интегрированной логистики выступает не отдельная фирма, а вся цепь поставок, как система всех организаций и видов деятельности, связанных с созданием конечной ценности товара или услуги. Таким образом, конкурируют не единичные предприятия, а интегрированные системы — цепи поставок, причем конкурентоспособность отдельного предприятия зависит от эффективности работы всей системы.

Наличие цепи поставок предполагает, что существует целая совокупность предприятий, состоящих друг с другом в отношениях по принципу поставщик товара, услуги — клиент, что традиционно приводит к возникновению своеобразного конфликта их интересов. Например, если для покупателя условия сделки выгодны, и он получает высококачественный товар по низкой цене, то для поставщика выполнение подобного контракта может вести к сокращению уровня прибыли или даже, в крайнем случае, к убыткам.

Эта ситуация неизбежно приводит к возникновению противоречий между сторонами: поставщик будет стремиться сократить свои расходы за счет более низкого качества поставляемых материалов или оказываемых услуг, а покупатель будет предъявлять к поставщику повышенные жесткие требования, оказывая на него постоянное давление. В конечном итоге результаты такого сотрудничества не будут устраивать ни одну из сторон. В интегрированной логистике максимальная выгода достигается всеми участниками цепи поставок, а конфликтные отношения заменяются партнерскими, направленными на достижение общих целей.

Логистика приобретает особую актуальность при проектировании и создании соответственно микро-мета и макро-логистических систем в условиях делегирования управления и отдельных функций в современных стратегиях развития компании.

Очевидно, что при таком методологическом подходе несколько архаичным выглядит классификация (деление) логистики на заготовительную, производственную, транспортную, складскую, распределительную и другие виды. Такое «дробление» имеет смысл лишь при условии, что они являются звеньями основной цепи — общего охвата и оптимизации потоковых процессов. При подходе «условного деления» в содержание предмета логистики входит оптимальная организация самих потоков, в результате которой устанавливаются границы структурно-функциональных подразделений, например, степень целесообразности покупки, производства, складирования, транспортировки различными видами транспорта сырья комплектующих изделий, оборудования.

Кроме того, появляется возможность решения целого ряда специфических, локальных логистических задач внутри этих подразделений, в том числе, по подготовке к реализации оптимальных решений распорядительного логистического центра.

Практика показывает, что необходимо четкое определение и размежевание границ и задач, которые решает логистика производства, снабжения, транспортная и складская логистика, информационная и финансовая логистика от традиционной научно-практической деятельности в области экономики и организации соответствующих подразделений.

Все ранее рассмотренные концепции, тем не менее, органически связывают теорию, методологию, объект и предмет логистики с определенными видами деятельности, ограниченной материальными, товарными и сопутствующими им информационными и финансовыми потоками.

Мы разделяем новые современные концепции развития логистики как научной организации управления любыми потоковыми процессами в любой сфере человеческой деятельности, имеющими пространственно-временную последовательность: в военных операциях, медицине, банковской деятельности, здравоохранении, юриспруденции и др. путем их рационализации (оптимизации) ради улучшения конечных результатов этих видов деятельности.

Каждая из сфер экономической деятельности имеет свои логистические цели, сети, проблемные ситуации, постановку, моделирование и методы решения своих специфических задач. В этих направлениях одно из ведущих мест, бесспорно, принадлежит транспортной логистике. Приращение новых научных подходов требует теоретического осмысливания прорывных логистических форм и методов, применительно для пространственно-временных потоковых процессов в различных видах деятельности, что, безусловно, взаимно обогатит логистический арсенал.

Инновационные логистические системы связаны и напрямую участвуют в организационной системе товародвижения, представляющей собой цепочку логистических операций и общесистемных новаций.

Сегодня, в век жесткой конкуренции при определении эффективности предприятия на первое место выходит проблема удовлетворения потребностей клиента.

Для этого необходимо измерять выполнение логистических операций, чтобы точно знать какую пользу она приносит клиентам. Например, если компания, осуществляя поставки, не обеспечивает их своевременности и не интересуется реакцией клиентов, то она вряд ли увеличит число заказов. Если для клиентов точность и скорость поставок важнее цены, то они обратятся к другому поставщику.

Без информации о том, насколько успешно идет ежедневное сражение за клиентов, компания не может сделать правильный выбор направления развития. Менеджеры по логистике должны сосредоточить внимание не только на измерениях внутри фирмы, но и учитывать внешние факторы, которые, суммируясь, удовлетворяют потребности клиентов.

Существует прямая взаимозависимость между измерениями логистики и эффективностью выполненных работ. Таким образом, эффективные меры измерения параметров материально-технического обеспечения становятся ключом к деловому успеху. Они являются важным способом выявления стратегии компании, если сфокусировать внимание на показателях развития. Именно эти показатели полностью отслеживают процессы поиска и приобретения, а также выполнение заказа в показателях времени, стоимости и качества. Эффективность выполнения работ должна определяться исходя именно из этих показателей.

Конкурентоспособность, как известно, является ключевым параметром, определяющим стабильность фирмы на рынке. Устойчивое предпочтение к товарам и услугам, производимым фирмой, со стороны покупателей ведет к росту объема продаж, позволяет увеличить долю рынка, повысить уровень рентабельности, т. е. достигнуть традиционных для любого коммерческого предприятия стратегических целей.

Преобразование сложившейся системы продвижения материальных и информационных потоков в части развития и углубления интеграционных процессов в цепи поставок обосновано только при условии наличия измеримого положительного результата. В качестве показателя изменения уровня конкурентоспособности за счет оптимизации потоков, на наш взгляд, целесообразно использовать уровень общих логистических затрат в цепи поставок, возникающих при продвижении товара от начального поставщика до конечного потребителя. При этом нельзя ограничиваться только уровнем расходов поставщиков, связанных с поставкой конечному потребителю, которые вместе с их прибылью находят свое отражение в цене продажи товара.

Данный подход, выражающийся в измерении эффективности функционирования цепи поставок на базе оценки уровня общих логистических расходов, обоснован и может быть активно использован в силу следующих причин:

1. Логистические затраты занимают существенную долю в общих хозяйственных издержках, связанных с созданием товара. Следовательно, их сокращение за счет оптимизации логистических процессов при условии, что другие расходы не увеличатся, приведут к снижению общих издержек. Допустимо также и увеличение логистических расходов в случае, если это приведет к большему сокращению других затрат.

2. Показатель дифференциации товара, выражающийся в уровне качества товара, его потребительских свойств, с одной стороны, скорее, выступает отражением влияния технологий, особенностей производственного процесса. С другой стороны, дифференциация товара, с точки зрения предоставления клиенту высокого уровня сервиса, влечет за собой сокращение его издержек, связанных с получением и потреблением товара.

Например, возможность продавца поставлять товар в полном соответствии с согласованным графиком ведет к снижению расходов клиента на приемку товара и содержание запасов. Таким образом, товар приобретает большую ценность для клиента, если он минимизирует свои затраты после его получения.



3. Любая логистическая операция, будучи затратной, вносит свой вклад в создание общей ценности товара. Поэтому анализ уровня общих расходов на логистику позволяет *оценивать* и *контролировать* функционирование логистической системы, не только в отношении ключевых видов деятельности, таких как, например, транспортировка, хранение, управление запасами и логистической инфраструктурой, но и других, более частных, вспомогательного порядка (например, ведения документооборота, организации выполнения заказа, отслеживания состояния взаиморасчетов).

Анализ, контроль и оптимизация общих расходов возможны только в условиях полностью интегрированной логистики, когда основное внимание концентрируется не на отдельном виде деятельности, а на регулировании всей цепи поставок или когда между участниками цепи поставок установлены партнерские отношения, направленные на достижение общей цели.

Для анализа общего уровня расходов необходимо:

*во-первых*, определить, какой из участников цепи поставок имеет преимущество по тому или иному виду деятельности с точки зрения уровня затрат на ее осуществление;

*во-вторых*, установить характер взаимозависимости между затратами участников цепи поставок, или, определить, насколько изменение затрат одного участника цепи поставок повлияет на изменение затрат другого участника цепи.

Отдельные методические основы анализа, проведенного по функционально-стоимостному принципу, являются наглядным примером применения системного подхода интегрированной логистики. Реализация данного подхода за счет интеграционных процессов в цепях поставок позволяет решить общую задачу логистики — обеспечить должный уровень обслуживания клиента с минимальными издержками.

#### **Библиографический список**

1. *Акунин Л. Б.* Логистика. М.: ИНФРА-М, 2012.
2. *Берковский С. В.* Логистические информационные стратегии, М.: Финансы и статистика, 2011.
3. *Бористов Ф. И.* Большой экономический словарь. М.: Книжный мир, 2012.
2. *Бургонов О. В.* Государственная инновационная политика в условиях посткризисного развития экономики России. СПб., 2011.
3. *Гайдулин М. Б.* Основы логистики. М.: ИВЦ «Маркетинг в России», 2011.
4. *Добрынин А. И., Белозёров С. А.* Новые технологии и децентрализация управления в российской экономике (итоги работы XV Петербургского международного экономического форума) // Экономика и управление. 2011. № 6.
5. *Залманова М. И.* Закупочная и распределительная логистика. Саратов, 2011.
6. *Кошелева Т. Н.* Малое предпринимательство как элемент накопления предпосылок становления национальной инновационной системы в условиях предстоящих преобразований здравоохранения // Концепт. 2013.
7. *Наркуш А. М.* Коммерческая логистика. М.: Банки и биржи. ЮНИТИ, 2012.
8. *Портер М.* Международная конкуренция / пер. с англ. под ред. и с предисл. В. Д. Щетинина. М.: Международные отношения, 2013.
9. Сайт «Информационное обеспечение управления конкурентоспособностью». URL: <http://www.marketing.spb.ru/read/m17/8.html> (дата обращения: 12.02.2015).
10. Википедия — свободная энциклопедия [Электронный ресурс]. URL: <https://ru.wikipedia.org> (дата обращения: 27.09.2015).

## COMPETITIVE ADVANTAGES OF INTEGRATED LOGISTICS FOR BUILDING AN INNOVATION SYSTEM OF LOGISTICS MANAGEMENT

Competitiveness is a key parameter determining the stability of firms in the market. Sustainable preference to goods and services produced by the firm from buyers leads to increase sales, increase market share, improve profitability, that is, to achieve the traditional for any commercial enterprise strategic goals.

**Keywords:** innovation system of logistics management, competition.

## РАЗДЕЛ 4

# АКТУАЛЬНЫЕ ПРОБЛЕМЫ ФОРМИРОВАНИЯ ПРАВОВОГО СОЗНАНИЯ И ПРАВОВОЙ КУЛЬТУРЫ ОБЩЕСТВА XXI в.

---

**К. Л. Балыбин**

*Комитет Государственной Думы по физической культуре,  
спорту и делам молодежи  
Москва, Россия*

### ФОРМИРОВАНИЕ ПРАВОВОЙ КУЛЬТУРЫ СРЕДИ МОЛОДЕЖИ В ОБЛАСТИ АВТОРСКИХ ПРАВ (тезисы доклада)

В статье рассматривается вопрос о формировании правовой культуры среди молодежи в области авторских прав. Защита авторских прав является одной из важнейших задач в современном обществе.

**Ключевые слова:** авторское право, молодежная политика, правовая культура.

С формированием современного представления о защите авторских прав неразрывно связана работа законодательного органа Государственной Думы Российской Федерации. Успехи в этой области, несмотря на имеющуюся критику со стороны зарубежных правозащитников, колоссальные! Если цивилистическая концепция защиты прав авторов на европейском континенте складывалась последовательно, начиная с середины XIX в. и до настоящего времени, и ее развитию ни в обществе, ни в праве ничего не препятствовало, то в правопонимании российских авторов настоящий поворот произошел после принятия Гражданского Кодекса РФ в 1994 г. Отмечая имеющиеся успехи, необходимо определить средства, влияющие на формирование правовой культуры в целом и, как одно из направлений в области авторских прав.

Прежде всего, конечно, нормотворчество, как уже было отмечено ранее, влияет на процессы защиты интеллектуальной собственности. Вместе с этим процессы формирования социальной среды и правовой культуры, которые связаны с развитием экономики и особенно внешним связям. Огромную роль играет также просветительская деятельность в области авторского права, которая направлена на молодежную среду. Именно учебные заведения должны более активно включаться в эту работу, применять различные современные и креативные способы доведения до молодежи понимания взаимосвязи уважения и соблюдения прав авторов и развития социума и экономики.

**K. L. Balybin**

**THE FORMATION OF LEGAL CULTURE AMONG YOUTH IN COPYRIGHT  
(abstracts)**

The article discusses the formation of the legal culture among the youth in the field of copyright. Copyright protection is one of the most important tasks in modern society.

**Keywords:** copyright, youth policy, legal culture.

**С. Б. Брижатова**

*Алтайский институт экономики  
Санкт-Петербургского университета управления и экономики  
Барнаул, Россия*

## **СОВРЕМЕННЫЕ ПРОБЛЕМЫ ФОРМИРОВАНИЯ ПРАВОВОЙ КУЛЬТУРЫ ОБЩЕСТВА: ФАКТОРЫ И ТЕНДЕНЦИИ**

В статье рассматриваются современные проблемы, факторы и тенденции формирования правовой культуры, социокультурного развития общества, процесс адаптации личности к новым условиям.

**Ключевые слова:** правовая культура, социокультурный кризис, факторы формирования правовой культуры.

Социокультурный кризис, наличие которого фиксируют ученые различных научных направлений, оказывает непосредственное воздействие на разнообразные процессы, происходящие в современном российском обществе.

В настоящее время человеку, социальной группе, региону и обществу в целом, не просто определить, выявит свою модель жизненного выбора и поведения.

В строящихся новых отношениях общество с властью, переживающих в настоящее время процесс хаотизации, складывается тип государственно-зависимого гражданина, но в изменившихся обстоятельствах государство должно предложить гражданам другие нормы и образцы поведения. Однако проблема заключается в том, что предложения власти современному российскому обществу очень часто не встречаются доверия у большей части населения.

В начале 1990-х гг. лишь небольшая часть населения (по данным социологических исследований только 3–5%) адекватно оценила ситуацию и нашла достойное место в новых социальных отношениях. Для большинства, в том числе и части интеллигенции, отсутствие официального вектора, означало потерю жизненных ориентиров.

До настоящего времени многие российские граждане чувствуют себя потерянными, не состоявшимися в ходе реформ 1990-х гг.

Социальный уровень между материальным положением бедных и богатых постоянно увеличивается. Как следствие, у «простых людей» формируется социальная агрессивность. Реформы ассоциируются в их представлении с деструктивным началом, разрушающим социокультурную традицию и ценностно-нормативные ориентиры российского общества.

Современный процесс адаптации личности к новым условиям жизни не может протекать безболезненно. Наше общество, состояние которого определяется учеными как социокультурный кризис, вошло в период неизбежного разрушения ранее существующих норм, правил, способов поведения, социальных, общественных отношений. Для современного социального пространства характерны архаические, порой примитивные, формы, которые заменили собой вакуум, возникший в результате разрушения старых основ общественной жизни.

Выбор культурных, духовно-нравственных норм и правил поведения проявляется в подмене мышления устойчивых социальных групп с определенными ценност-

ными ориентирами примитивным сознанием толпы, поведение которой определяют, как правило, низшие слои общества.

Распад жизненных условий и традиций привел к тому, что более эффективным стало добывание жизненных благ при помощи насилия, а не за счет трудовых усилий. Этими же мотивами объясняется криминализация общества — процесс, которому в настоящее время не может противостоять власть, ибо криминальные элементы обнаруживаются все чаще и в самой власти.

Отечественные ученые давно отмечают, что в кризисном обществе, как правило, возрождается миф о насилии и войне как способе существования. Внедрению этого образа в общественное сознание способствуют средства массовой информации.

Также нельзя не отметить влияние социально-культурного кризиса на речевую практику. Идет мощный поток различных переименований (географические названия, государственные институты, профессии, специальности, должности и пр.). Размывается нормативно-стилистический уклад языка. В речевой оборот вводится жаргонная лексика.

В условиях кризиса возрождаются символы прошлых культур и возникает специфическая групповая солидарность. Приходят надвременные авторитеты: не только религиозные, но и неязыческие — маги, целители, прорицатели и т. п. Для многих оказывается психологически комфортным обращение к магическим обрядам, религиозным культам, колдунам, знахарям. В большинстве случаев за этим процессом не стоит глубокое религиозное воспитание, поэтому религиозность подменяется различными суевериями. В данном контексте обращение к религии вполне объяснимо с точки зрения рядового жителя, пытающегося найти защиту от повседневной агрессивной действительности.

Таким образом, еще один фактор, указывающий на кризис россиян, заключается в актуализации архаических пластов культуры, вокруг которых концентрируются процессы самоопределения личности.

Адаптироваться к новым условиям человеку в современном российском обществе достаточно трудно, поскольку меняются сами социальные институты, обеспечивающие процесс самоидентификации индивидов.

Мониторинговые исследования подтверждают, что макроидентификационные основания для объединения россиян воплощаются в таких позитивных характеристиках как национальная гордость.

Социологические опросы показывают, что большинство россиян формально разделяют эту позицию — 80% и признают достойным уважения традиции и историю России. Около 90% считают измену Родине преступлением. В случае нападения врага лишь около 14% отказались рискнуть своей жизнью ради защиты Родины. Таким образом, принадлежность к российскому социуму остается для россиян одной из немногочисленных точек соприкосновения, объединяющих различные социокультурные слои общества.

Для россиян большое значение имеет понятие «Родина», которое в большей степени связано с русской природой, своей родной деревней, городом, отечественной историей, самобытным национальным искусством, выдающимися личностями. Большинство россиян именно при помощи этих понятий описывает свою принадлежность к социокультурному пространству.

Естественно, консолидирующие позиции должны привлекать особое внимание власти. Но ученые отмечают поверхностное отношение власти к этим и другим, также важным для формирования общностей проблем, приводящих к осложнению социального управления и, как следствие, к углублению социокультурного кризиса.

Так или иначе, люди вынуждены адаптироваться к новой социальной реальности. Социокультурное пространство развивается, обогащается новым содержанием, и позитивным, и негативным.

Уровень культурного, социального развития страны измеряется не только высшими достижениями ее выдающихся личностей, но и степенью усвоения основной массой населения, уровнем ее образованности и просвещенности. В условиях демократии такая направленность культурного развития обретает решающее значение.

Не культура для государства, а государство для культуры — так формируется в настоящее время главный принцип их связи друг с другом. Уровень достигнутой культуры становится главным показателем величия государства, его международного авторитета, а не сама по себе сила и могущество власти.

Обеспечивая равный доступ к достижениям науки и искусства всем гражданам, без чего их право на власть оказывается пустой фикцией, государство способствует тем самым развитию самой культуры, которая существует только в процессе своего потребления и освоения.

Судьба культуры зависит, прежде всего, от тех, кто ее непосредственно создает и содействует ее распространению в обществе. Выполнять свою задачу они могут лишь при посредстве культурных институтов, нуждающихся не только в государственном финансировании, но и в правовом оформлении своей деятельности. В таком качестве — как часть социальной системы — культура, как часть системы в целом, подлежит правовому регулированию, является объектом права.

Выработка культурного законодательства — важнейшая функция государства, если оно хочет оградить сферу культуры от произвола рынка, и от произвола чиновников, поставить тому и другому предел. Правовое законодательство в сфере культуры становится сегодня важнейшей частью действующего права, а его выработка — одним из центральных направлений юридической деятельности в этой сфере.

Поиски новых моделей развития должны вестись через культуру, а насущная задача состоит в том, чтобы сделать шаг через пропасть, разделяющую экономическое развитие и социально-культурные потребности людей, чтобы цель и средства развития определялись на основе ценностей, культурных стремлений, из которых складывается самобытность каждого народа.

Если культуру рассматривать как средство или более того как основу развития современного общества, то в этом случае все значительные социальные ресурсы должны быть нацелены на данное прорывное направление общественного развития.

Анализ социальных и социально-политических трансформаций современного российского общества, а также их социально-культурных последствий для общества позволяет сделать заключение о том, что в ходе проведения реформ мало учитывалась сложная диалектика социокультурного и экономического развития страны. А, как известно, народное хозяйство не может развиваться в распадающемся, дезинтегрированном социуме, рыночная же экономика не может быть успешно освоена обществом, которое не делает ставку на культуру.

Социально-культурная модернизация фактически была проигнорирована. Сейчас становится все более очевидным, что социально-культурная модернизация обязана была бы не только сопровождать российские реформы, но и стать главной основой деятельного развития нашего общества.

В современных научных исследованиях, связанных с изучением социокультурной динамики в процессе реформирования социальных систем, подчеркивается, что без учета культурной специфики общества невозможна реализация той или иной модели развития и что без учета роли культуры в успехе или провале идущих реформ не может быть понято содержание механизмов институализационных и процессов современного общества. В этом плане принципиальным становится наше положение о системообразующей роли культуры в развитии других сфер общественной жизни.

Отсутствие общепризнанной системы ценностей, которая бы разделялась большинством населения в качестве духовно-нравственной основы жизнедеятельности

общества, является тем самым дезинтегрирующим фактором, который негативным образом влияет на социальную ситуацию в социуме в переходный период его развития и создает специфические социокультурные механизмы торможения реформ. Размытость ценностей и норм мешает появлению адекватных новым условиям социокультурных механизмов идентификации, социализации различных групп социума.

В настоящее время постепенно приходит понимание того факта, что преодолеть общественную дезинтеграцию или обеспечить адаптацию человека к быстро меняющейся жизни невозможно без преодоления социокультурного кризиса, без рассмотрения культуры как ключевого актива, главного ресурса возрождения и развития современного российского общества. Следует признать, что без повышения культуры общества, без серьезной социокультурной модернизации всех сфер жизни социума рост экономики и благосостояния людей бессильны исправить ситуацию, развязать накопившийся узел проблем, консолидировать общество и обеспечит условия стратегического прорыва в новое социально-культурное измерение.

Сегодня концепция и стратегия осуществления культурной политики должны быть пересмотрены и направлены, в первую очередь, на формирование национального единства, на разделение общих, глобальных, национальных, региональных целей развития, а также общих гуманистических ценностей — справедливость, равенство, благополучие, нравственность, социальность прогресса, которые нуждаются в современной смысловой интерпретации с учетом новых реалий и новых ориентиров развития.

Только при этом условии могут быть решены внутренние проблемы социально-культурной сферы, достигнуто решение проблемы обеспечения культуры необходимыми для ее развития материальными и человеческими ресурсами в соответствии с ее новой ролью и значением в жизни современного российского общества.

#### **Библиографический список**

1. *Брижатова С. Б.* Системообразующие основания разработки региональных программ и специфика технологий социально-культурного развития в России: динамика изменений 1990-х гг. Барнаул, 2008. 408 с.

2. *Брижатова С. Б.* Государственная поддержка культуры как системообразующее основание формирования региональных программ социокультурного развития // Роль образования в формировании экономической, социальной и правовой культуры: сборник докладов Международной научно-практической конференции. СПб.: Изд-во СПбУУиЭ, 2014. С. 367–370.

3. *Брижатова С. Б., Довбыш С. А.* Взаимозависимость образования и социокультурного развития регионов // Социально-экономические проблемы развития предпринимательства: региональный аспект. Смоленск, 2015. С. 249–256.

**S. B. Brizhatova**

#### **MODERN PROBLEMS OF FORMATION LEGAL CULTURE OF SOCIETY: TRENDS AND FACTORS**

The article deals with contemporary issues, trends and factors of formation of legal culture, social and cultural development of society, the process of adaptation of the individual to the new conditions.

**Keywords:** legal culture, socio-cultural crisis, factors of formation of legal culture.

## **К ПРОБЛЕМЕ ВВЕДЕНИЯ В СИСТЕМУ ОСНОВНОГО ОБЩЕГО ОБРАЗОВАНИЯ В РОССИИ МЕТОДИКИ ПРАВОВОЙ САМОЗАЩИТЫ КАК ДЕТЕРМИНАНТЫ ФОРМИРОВАНИЯ ПРАВОВОГО СОЗНАНИЯ И ПРАВОВОЙ КУЛЬТУРЫ ОБЩЕСТВА XXI в.**

В статье рассматривается проблема формирования правового сознания и правовой культуры общества на начальных этапах в рамках общего образования в России. Акцентируется внимание на необходимости введения в систему общего образования нового предмета (курса) под названием «правовая самозащита», который послужит необходимым толчком для построения истинно правового государства.

**Ключевые слова:** Конституция России, правовая защита, правовая самозащита, правовая самооборона, общее образование, правоведение, обществознание, правовая культура, правосознание, механизм правозащитной деятельности.

Новой российской государственности уже более 20 лет. Общество изменилось кардинальным образом, появились новые политические, экономические, социальные и как следствие всего перечисленного — правовые институты. Особое место мы должны уделять последним, так как именно право выступает в виде определенных рамок, упорядочивающих общественные отношения и, тем самым, не допускающих анархии и хаоса. Новая Россия конституционно позиционирует себя демократическим и правовым государством. Однако, как показывает реальная практика, эти утверждения верны лишь отчасти. На наш взгляд наиболее сложной проблемой является то, что в социуме в основной своей массе люди не понимают, что такое правовое государство, какова его сущность, каковы пути его строительства и воплощения в жизнь институтов гражданского общества.

Как известно философская наука вооружает нас двумя способами познания. Так, чтобы понять явление, его изучение начинается от простого к сложному, от частного к общему. Второй способ — это процесс логического вывода на основе перехода от общего положения к частным явлениям. Оба пути верны и их выбор зависит от конкретного случая. Однако в случае с правовым государством процесс познания пошел по второму пути. То есть сначала наше государство было провозглашено правовым, а после политическая и научная элита стали думать об алгоритме его строительства. В этом собственно и проявляется дисбаланс между властью и обществом.

Для более ясного представления проблемы следует определиться, что такое правовое государство. При всем многообразии определений, предложенных в научной литературе, ясно одно: правовое государство — это государство, вся деятельность которого подчинена нормам и фундаментальным принципам права. Несмотря на столь краткую дефиницию, она содержит в себе глубокую пищу для размышлений и анализа соответствия этому определению национальной системы права. Здесь же нельзя не заметить, что мощнейшим отрицательным фактором в восприятии идеи правовой государственности является высокий уровень правового нигилизма, правовая безграмотность населения и как следствие — изначальное недоверие к закону.

Проблема защиты человека возникла с его появлением на земле. Возникновение семьи, общественное разделение труда, появление частной собственности явились не просто этапами развития человечества, ведущими к образованию государства. Человек и все, что институализировалось вокруг него — личное, материальное, природное, духовное — нуждались и до сих пор нуждаются в постоянной защите.



Обеспечение реализации и защиты прав граждан является необходимым условием нормального функционирования и развития общества. С учетом того, что в настоящее время в основу общественного прогресса закладываются приоритет общечеловеческих ценностей и первоочередная значимость прав и свобод личности, необходимо отметить: без должного признания, соблюдения и защиты прав граждан со стороны государства, невозможна полноценная работа правовой системы и признание ее эффективной. Таким образом, правовая защита интересов человека — важнейший принцип, действующий в обществе и государстве [Боер, 2013].

В силу сказанного в современной жизни правовая защита человека выступает на первый план. По нашему мнению правовая защита есть возможность отстаивать свои права и законные интересы, используя при этом различные правовые методы, средства и способы защиты нарушенных прав. В зависимости от характера нарушаемого права могут включаться механизмы судебно — правовой защиты прав и свобод граждан органами судебной власти. Конституция РФ определяет и юридические процедуры, в рамках которых может осуществляться правовая защита граждан:

- судебная защита прав и свобод (ст. 19, 45, 46 Конституции РФ);
- право обжалования в суде решений и действий (бездействия) органов государственной власти, органов местного самоуправления, общественных объединений и должностных лиц (ст. 47, 49–51 Конституции РФ);
- право обращения в межгосударственные органы по защите прав и свобод человека, если исчерпаны все имеющиеся внутри государственные средства правовой защиты (ст. 46 Конституции РФ);
- право на получение квалифицированной юридической помощи (ст. 48 Конституции РФ);
- право на возмещение государством вреда, причиненного незаконными действиями (или бездействием) органов государственной власти или должностными лицами (ст. 52–53 Конституции РФ).

Как мы говорили выше, одной из проблем в осуществлении правовой защиты населения является правовая безграмотность самого населения. Низкий приоритет правозащитной темы объясняется с одной стороны особенностями национального, сложившегося исторически менталитета, а с другой — недостатком правовой культуры населения.

Каждый день мы — многонациональный народ России, сталкиваемся с проблемами правового характера, чаще всего обусловленных нарушениями прав и интересов граждан со стороны государства, его органов и служащих и, конечно, противоправными посягательствами в отношении жизни, здоровья, собственности и т. д. Формально, теоретически гарантией от произвола и должна выступать «правовая защита населения». Но от кого защищать население? С одной стороны его нужно защищать от самого себя. Другой вопрос кто это должен делать? Самый очевидный ответ — государство, но зачастую, к сожалению, его возможности далеко безграничны. Не хотелось бы скатываться к известному «спасение утопающих — дело рук самих утопающих». Однако, как мы полагаем, только тогда люди будут жить хорошо, когда будут знать свои права и обязанности, когда незнание закона, пренебрежение законом, изначальное недоверие к закону будет сведено к минимуму. Все вышесказанное зависит напрямую не только от государства, но и от самого общества.

По ранним теориям, сформулировавшим основы буржуазной политико-правовой идеологии, когда то давно люди создали законы для того чтобы поставить свою жизнь в определенные рамки, ибо они понимали, что выйдя за эти рамки они вновь вернуться, выражаясь словами Т. Гоббса в состояние войны «всех против всех». Сегодня можно с уверенностью констатировать обратный процесс, когда люди всеми возможными силами пытаются найти пробелы и коллизии в праве и использовать их отнюдь не в правомерных целях.

Сегодня становится очевидным, что мир и согласие в многонациональном и поликультурном обществе, а значит и правовая защита населения могут быть достигнуты и сохранены не с помощью силы и оружия, а путем налаживания взаимоотношений между людьми на основе права и морали, этических, нравственных и культурных правил. Незнание особенностей своих прав и обязанностей, моральных устоев общества может привести к разрушению всей системы социального мироздания. Из-за незнания закона, или нехватки знаний в области своих прав, зачастую страдают сами граждане при вступлении, например, в трудовые отношения. Неправильное оформление договоров, чрезвычайные ситуации на производстве, задержка выплаты заработной платы, вопросы увольнения — все это зачастую становится неразрешимыми проблемами, приводящим к сложным социальным конфликтам. Более того, неосведомленность в вопросах, связанных с защитой собственных прав и свобод, приводит к тому, что мы часто бываем обмануты теми, кто их знает. И нередко в роли последнего выступают государственные служащие, пользующиеся нашей неграмотностью в вопросах конституционного, жилищного, трудового, семейного законодательства.

Российское государство сегодня работает на перспективу делая зачастую шаги, которые большинство представителей общества не понимает и порицает, считает не логичным. Мы считаем верным утверждение о том, что младшее поколение сегодня, это будущее общества завтра. Проблем в области молодежной политики, наряду с экономической социальной и правовой составляющей, достаточно много, однако было бы не правильно говорить о проблемах молодежи, когда пожилые люди правового государства вынуждены искать пропитание в мусорных баках. Наша задача состоит в том, чтобы будущее младшего поколения была гораздо лучше, чем наше настоящее. Искренняя забота о будущем и стремление хоть в какой — то степени решить проблему построения правового государства легли в основу нашего предложения о возможности введения в систему основного общего образования курса механизма правовой защиты прав, свобод и законных интересов человека и гражданина, а также основ правовой самообороны. Целесообразность введения такого предмета в школы объясняется категорической необходимостью скорейшего повышения правового образования в обществе.

Существующие сегодня в системе основного общего образования такие дисциплины как основы безопасности жизнедеятельности, обществознание, граждановедение, правоведение и начальная военная подготовка, как показывает практика, не достигают желаемой эффективности. Думается, что с введением предмета правовая защита и правовая самооборона школьники будут понимать, какие у них есть обязанности и какие права, как защитить себя и других лиц в рамках закона, как социализироваться в обществе и соизмерять свое поведение с требованиями закона и т. п.

В рассматриваемом аспекте следует обратить внимание на зарубежный опыт. В частности, в США основы правовой самообороны преподаются во всех школах, каждый учащийся изучает и знает свои права и обязанности. Если углубиться в американскую систему образования, то видно, что особое место занимает отношение к закону в семье, т. е. для начала семья закладывает осознание статуса личности и гражданина, а школа выполняет свою функцию — полученные основы знаний приводит в порядок и в соответствие с реальной жизни.

Россия поистине великая страна с богатейшей историей и не менее великим будущим. Что важно, Россия — многонациональное государство, где в каждом субъекте государства свои традиции и обычаи. Говорить о том, что проблемы решаться одним только строгим следованием нормам права, по меньшей мере, глупо. Так как проблемы сегодня, в том числе и проблема построения правового государства, могут решиться только путем одновременного повышения уровня правовой культуры населения и воспитанием высокой морали и нравственности. Эти два элемента стабильности, мораль и право испокон веков доказывали необходимость одновре-

менного развития в обоих направлениях. Иными словами, возвращаясь к системе основного общего образования, правовая самооборона не означает вы зубривание норм права школьниками, а предусматривает повышение доверия и уважения к праву, осознание того что все люди равны, каждый имеет права и обязанности и каждый гражданин ответственен не только за себя, но и за окружающих.

Остановимся подробнее на предполагаемой программе предмета «Правовая защита и правовая самооборона» в школе. Думается, что она должна включать в себя в первую очередь основы конституционного (государственного) права, основы гражданского, административного, трудового, уголовного и некоторых других отраслей права с акцентом на способах защиты своих прав, свобод и законных интересов. Предмет на наш взгляд должен включать в себя элементы логики, психологии, риторики. В рамках предмета не менее 50% учебного времени должно отводиться практическим занятиям — деловым играм, семинарам, дискуссиям, круглым столам и т. п. Дисциплину рекомендуется изучать в 9–11 классах.

На наш взгляд, введение в систему основного общего образования дисциплины «Правовая защита и правовая самооборона» будет иметь эффективные последствия, будет способствовать качественному повышению уровней правосознания и правовой культуры, формированию институтов гражданского общества, а значит и формированию элементов правового государства.

#### **Библиографический список**

1. Боер В. М., Глуценко П. П., Сербин М. В. Правозащитная деятельность. Современная теория и практика. Ч. 1. М.: Юрист, 2013. 200 с.

**R. R. Gatsalov**

### **ON THE PROBLEM OF THE INTRODUCTION OF THE SYSTEM OF GENERAL EDUCATION IN THE RUSSIAN LEGAL SELF-DEFENSE TECHNIQUES AS DETERMINANTS OF FORMATION OF LEGAL AWARENESS AND LEGAL CULTURE OF THE SOCIETY OF THE XXI CENTURY**

The problem of formation of legal awareness and legal culture of the society in the initial stages as part of the general education in Russia. Attention is drawn to the need to introduce in the new general education subject (course) called “legal self-defense”, which will serve as the necessary impetus for the construction of a true rule of law.

**Keywords:** the Russian Constitution, legal protection, legal self-defense, legal self-defense, general education, law, social science, legal culture, legal, advocacy mechanism.

**О. Н. Головина**

*ФКУ «ЦХиСО ГУ МВД России*

*по г. Санкт-Петербургу и Ленинградской области»*

*Санкт-Петербург, Россия*

### **ПРОБЛЕМА ПРАВОПОНИМАНИЯ. ИНДИВИДУАЛЬНОСТЬ ПРАВОСУДИЯ**

В статье рассматриваются проблемы правопонимания и индивидуальность правосудия в современном обществе. Раскрывается современное отношение к проблематике данных понятий, юридический аспект применения на практике. Предлагаются способы регулирования данных понятий в жизни государства.

**Ключевые слова:** правопонимание, правосудие, государство, индивидуальность.

Подход к таким понятиям, как проблемы правопонимания, индивидуальность правосудия в XXI в. — это сложный определенный образ каждого в отдельности понятия, но в то же время имеющие взаимосвязь, характеризующую совокупностью наиболее общих теоретических признаков права и практического к нему отношения. Общепринятым является то, что правопонимание в современной жизни государства — это высокоэффективный инструмент проведения обеспечения его разносторонней деятельности, осуществления его задач и функций. В трактовке соотношения различных концепций правопонимания выявляется ряд актуальных проблем не только для науки права, но и для практических аспектов осуществления правосудия, например, таких как судебское усмотрение, принцип законности, самостоятельность и независимость судебной власти.

Ключевым аспектом всей проблематики современного правопонимания является именно применение его на практике. Современное развитие правопонимания происходит не само по себе, а в индивидуальности понимания правосудия. Если определить право как деятельность, процесс законотворчества, судебного рассмотрения, придания правового порядка общественным отношениям через официальные и неофициальные модели поведения, то его политический, моральный и исторический аспекты могут быть сведены воедино.

Существующие тенденции правопонимания показывают, что основной вектор развития правовой мысли в XXI в. может являться государственным регулятором общественных отношений. Специфика правового регулирования, его юридические последствия, определитель и критерий правомерного и неправомерного, законного и противозаконного поведения являются проблемами правопонимания. Права человека принадлежат любому индивиду, они могут быть официально признаны государством и стать законами, должны иметь государственную защиту. Сегодня человечеству необходимо совершенно новое и ценностное мировоззрение, которое может представлять собой диагностику проблем, пути преодоления, учение о естественной справедливости как правопонимания, так и индивидуальности правосудия. Сближение власти и общества возможно лишь на твердых основаниях права, на создании системы конституционализма, основным положением которого является равновесие прав и обязанностей личности. В правовом развитии акцент индивидуальности стоит на свободе, а это ориентации на ценности самоопределения, саморегулирования, самоуправления во всех сферах человеческой жизни.

В Российской Федерации не должны издаваться законы, отменяющие или умаляющие права и свободы человека и гражданина. Другим важным правовым средством защиты является действие следующих принципов: соразмерности или запрета чрезмерных ограничений прав и свобод, сохранения сущностного содержания прав и свобод, недопустимость ограничения прав и свобод и др. Государство и личность соответственно обладают правом на ограничение друг друга в их действиях, если они выходят за пределы очерченных верховной нормой рамок и правил. Здесь недопустимо тотальное подчинение государством личности или, наоборот, в противном случае нарушается соответствие между правами и обязанностями и теряется ценность декларируемой свободы. Взаимная ответственность государства и личности в правовом государстве обеспечивается с помощью независимого положения суда. И здесь индивидуальность — это эффективность действия права и результат этой эффективности — новый тип правового регулирования и выражение законом правового статуса личности, признания ее интересов и отношений.

История человечества оценила достоинства и недостатки основных тенденций правопонимания. Сегодня в современном обществе необходимо сделать акцент на существующие проблемы правопонимания, индивидуальность правосудия. Активная роль государства в решении проблем, способ применения на практике является наиболее действующим и эффективным средством. В результате индивидуаль-

ность правосудия полностью будет опираться на правопонимание. В этом равновесии проявляется эффективность действия права и результат этой эффективности — новый тип правосудия, соответствующий ему правовой статус индивидуальности личности, как выражение законом признанных интересов и отношений.

#### **Библиографический список**

1. *Байтин М. И.* Сущность права. Саратов, 2001.
2. *Ллойд Д.* Идея права. М., 2002.
3. *Мартышин О. В.* Совместимы ли основные типы понимания права? // Государство и право. 2003. № 6. С. 13.
4. *Поляков А. В.* Общая теория права: феноменолого-коммуникативный подход: курс лекций. 2-е изд., доп. СПб.: Юрид. центр Пресс, 2003.
5. Теоретическое и практические проблемы правопонимания / под ред. В. М. Сырых и М. А. Заниной. М., 2009.

O. N. Golovina

### **A PROBLEM OF UNDERSTANDING. THE PERSONALITY OF JUSTICE**

In the article the problems of legal consciousness and personality of justice in modern society. It reveals the current perception of these concepts, the legal aspect of practical application. How the regulation of these concepts in the life of the state.

**Keywords:** justice, state, personality.

**А. В. Евсеев, А. О. Лядов**

*Санкт-Петербургский университет управления и экономики  
Санкт-Петербург, Россия*

### **ОСНОВНЫЕ ФАКТОРЫ ФОРМИРОВАНИЯ СОВРЕМЕННОГО ПРАВОВОГО СОЗНАНИЯ**

В данной статье анализируются как основные источники формирования современного правового сознания, так и истоки его содержательного «наполнения». При этом критикуется марксистская точка зрения, связанная с признанием лишь общественной практики как реальной основы правосознания. Между тем, в современном информационном обществе правосознание испытывает все возрастающее воздействие факторов, существующих в пространстве «третьего мира» (по К. Попперу), т. е. в социальной культуре. Изучение сложной и динамичной морфологии правовой культуры представляет собой методологическую основу для решения важнейшей проблемы современного правосознания — правотворчества, которое сталкивается с парадоксом избыточности новых идей.

**Ключевые слова:** право, правосознание, правовая культура, общественная практика, правопонимание, развитие права, «дух времени».

На существенную роль правового сознания в функционировании и развитии права в той или иной стране указали еще в XVIII в. французские философы-просветители. Эти соображения не только во многом разделяла, но и последовала им в своей социальной политике императрица Екатерина Вторая — родоначальница системы народного просвещения в России. Правда, позднее, в начале XIX в., роль правосознания в гипертрофированном виде оценивали деятели исторической школы права в Германии, осмысливая право, прежде всего, как «народный дух» (Volksgeist).

В современной юриспруденции правосознание рассматривается как важный и необходимый элемент любой национальной правовой системы. При этом правосоз-

знание как одна из форм общественного сознания выступает по сути формой исходной социализации норм, выраженных в официально признанных источниках права. Другими словами, именно благодаря правосознанию нормы права приобретают социальную жизнь, т. е. превращаются из первоначально частных артефактов в собственно социальные феномены. Данная теоретическая характеристика правосознания находит свое продолжение в известном конституционном положении о необходимости официальной публикации законов и подзаконных нормативных актов [Конституция Российской Федерации, ст. 15, п. 3].

Думается, что источники права (в формально-юридическом смысле) и составляют важнейший фактор формирования правового сознания в современном обществе — наряду с системой юридического образования, юридико-научными обобщениями и прикладными разработками, массивом судебных и иных правоприменительных решений, а также ориентированными на эти данные СМИ и интернет-сетью.

Однако по вопросу о содержании правосознания нынешние учебники по теории государства и права (как и за последние 80 лет) демонстрируют, как это ни странно, «марксистскую» точку зрения, согласно которой правовое сознание отображает правовую действительность, выражая также отношение людей к праву и его отдельным проявлениям в данных исторических условиях [Спиридонов, 2001, с. 124–125] и т. п. Таким образом, из правосознания исключаются феномены, которые в принципе не обладают отражательной природой, но тем не менее, зачастую выражают собой общий «дух времени», общественные традиции и/или ценностные ориентации сообществ. Природа таких феноменов скорее не отражательная, а творчески-полагательная (интенциональная).

Например, в настоящее время мы являемся свидетелями своеобразного ренессанса ислама с его весьма давними представлениями о праве («фикха») и архаическими сводами мусульманских законов («шариат»), возникшими в VII–X вв. С точки зрения марксизма, такие правовые воззрения должны отражать или, по крайней мере, соответствовать ныне существующим общественным порядкам в социально-экономической области. Между тем, в современных исламских государствах (Иран, Афганистан, Турция и др.) действие мусульманского права, как правило, ограничено областью семейной и церковной жизни верующих и отчасти наследственной сферой.

Другая сложность для марксистской точки зрения на правосознание — это наличие общепризнанных принципов и норм международного права, в том числе, общепризнанных прав и свобод человека и гражданина, признаваемых многими национальными конституциями высшими правовыми ценностями [Конституция Российской Федерации, ст. 15 п. 4], но, заметим, отнюдь не «общечеловеческими» абстракциями. Конечно, исторические условия и социально-политические обычаи большинства стран зачастую «сопротивляются» актуализации данных правовых идей, которые, если обратиться к их истокам, оказываются не результатом некоего первоначального политико-правового опыта, а возникают, в принципе, как искусственные конструкции, возникшие «на кончике пера», сложившиеся в виде мощного общественного консенсуса и объективированные потом в виде конституционно-государственных и иных социально-правовых институтов. Примеры таких феноменов, вошедших в современное правосознание: идеи общественного договора, правового государства, естественных прав человека, федерализма и т. д.

Наконец, в эпоху всеобщей информатизации современного мира остро стоит проблема отбора таких идей и концепций, которые действительно могут послужить новациями в плане развития права. К примеру, обращение к интернет-сети по любому вопросу на эту тему предоставит пользованию тысячи и тысячи таких идей, в огромном множестве которых можно просто мысленно «утонуть». Думается, что важнейшим селективным средством для нашего правосознания становится право-

вая культура с ее атрибутами — языковой формой, всеобщей модельностью идейно-теоретического содержания, традиционностью, диалектичностью и иными направлениями своего развития, а также парадигмальностью, метафоричностью и др. [Евсеев, Лядов, 2014].

Думается, что роль культуры особенно значима сегодня для правового творчества. Суть правотворчества в современном мире состоит уже не в выдвижении самых смелых и кардинально новых идей (что само по себе необходимо, но явно недостаточно для правового прогресса в его социальной действительности). Существеннее другое — парадокс избыточности «свежих» идей, из которых нужно выбрать лишь такие идеи, которые найдут свое понимание в обществе, при этом они будут рассматриваться не только как прагматически полезные проекты для определенных социальных сил на данном историческом этапе, но и в культурном контексте. Задача состоит в том, чтобы «вписать» эти идеи в определенный культурный «mainstream», обнаружить их формально-стилистическую и идейно-содержательную связь со своими культурными предпосылками, обосновать их соответствие духовным стандартам и критериям, которые выработаны человечеством в области права. Очевидно, что аристотелевский критерий всеобщности («для всех времен и народов»), предложенный величайшим античным философом для выделения «естественных законов» общежития, будет лишь одним из частных случаев такого культурологического анализа и примером для оценки выдвигаемых идей. Логическая системность (также восходящая к Аристотелю) и теоретичность правовых комплексов, известная со времен великих римских юристов под названием «пандект», также входят в арсенал культурологического анализа идей, выдвигаемых в рамках современного правосознания.

Таким образом, правовая культура выступает в отношении современного правового сознания как минимум в двух своих функциях — эвристической (как матрица новых идей) и селективной, что в целом обеспечивает действительность и прогрессивность развития права на современном историческом этапе.

### **Библиографический список**

1. Конституция Российской Федерации: принята всенародным голосованием 12 декабря 1993 г. (в ред. от 21.07.2014) [Электронный ресурс]. URL: <http://constitution.kremlin.ru/> (дата обращения: просмотр 04.10.2015).
2. *Спиридонов Л. И.* Теория государства и права: учебник. М.: Издатель Захаров М. А., 2001. 304 с.
3. *Евсеев А. В., Лядов А. О.* Правовая культура в образовательном процессе: опыт антипозитивистской рефлексии // Роль образования в формировании экономической, социальной и правовой культуры: сборник докладов Международной научно-практической конференции. СПб.: Изд-во СПбУУЭ, 2014. С. 285–288.

**A. V. Evseyev, A. O. Lyadov**

### **MAIN FACTORS OF FORMATION MODERN LEGAL CONSCIOUSNESS**

This article examines how the main sources of the formation of modern legal consciousness, and the origins of his informative “filling”. This is criticized in Marxist point of view associated with the recognition only of social practice as the true Foundation for justice. Meanwhile, in the modern information society the sense of justice is experiencing a growing impact of factors that exist in the space of the “third world” (K. Popper), in social culture. The study of complex and dynamic morphology of the legal culture represents the methodological basis for solving the most important problems of modern legal consciousness of law-making, which is faced with the paradox of redundancy new ideas.

**Keywords:** law, legal consciousness, legal culture, public practice, legal principles, development of the law, “the spirit of the time”.

**А. К. Ершова, О. Ю. Шибаршина**  
*Рязанский институт экономики  
Санкт-Петербургского университета управления и экономики  
Рязань Росси*

## **К ВОПРОСУ О ФОРМИРОВАНИИ ПРАВОВОГО СОЗНАНИЯ И ПРАВОВОЙ КУЛЬТУРЫ МОЛОДЕЖИ XXI в.**

В статье затрагивается актуальность правовых проблем современного российского общества, возникших в России в настоящий момент: низкий уровень правового сознания и правовой культуры, правовой нигилизм, в частности — молодого поколения.

**Ключевые слова:** правосознание, культура общества, правовой нигилизм.

Правовая действительность представляет собой особую область социальной жизни общества, обусловленную правом, его воздействием на общественные отношения. Правовая действительность является разновидностью социальной действительности и состоит из идеального и материального. Область идеального определяется сознанием, а область материального — социальной практикой. Применительно к правовой действительности идеальное и материальное проявляются в правосознании, законодательстве, реализации права и правовой культуре [Певцова, 2005]. Перечисленные правовые явления взаимообусловлены на уровне закономерностей так, что изменения в одних явлениях неизбежно влекут соответствующие изменения в других явлениях правовой действительности. Общественное сознание как явление социальной действительности, имеет различные формы: политическое, нравственное, национальное, эстетическое, религиозное, а также правовое сознание. Посредством указанных форм общественного сознания люди отражают окружающий мир.

Правосознание — это одобрительная или отрицательная реакция людей на вновь принятые законы, на конкретные проекты нормативных актов и т. п. Правосознание обычно не существует в «чистом» виде, ибо взаимосвязано с другими видами и формами сознания реальности и действительности. Так, достаточно часто правосознание переплетается с моральными воззрениями. Люди оценивают право и правовые явления с точки зрения моральных категорий добра и зла, справедливости и несправедливости, совести и чести и другое. В правосознании можно выделить и эмоциональные структурные элементы, которые называются правовой психологией [Теория государства и права, 2009]. Эмоции органически включены в структуру сознания, и человек не может руководствоваться в сфере правового регулирования только рациональным мышлением. Эмоциональная окраска (положительная или отрицательная) существенно влияет на характер и направленность правового поведения. Практика изучения правомерного поведения показывает, что трудно что-либо понять в природе поведения человека, если отвлечься от его эмоциональной сферы. Эмоции влияют и на неправомерное поведение [Певцова, 2005].

В зависимости от субъектов правосознание можно разделить на индивидуальное и коллективное. Индивидуальное правовое сознание формируется у каждого члена общества, так или иначе включенного в общественные отношения, в различные движения, партии, структуры. Индивидуальное правосознание — это чувства и представления о праве конкретной личности. Общественное правосознание разви-



вается через правосознание отдельных индивидов. Индивидуальное правосознание не может охватить всего многообразия правовых явлений различных периодов жизни общества — оно отражает лишь отдельные существенные черты. Правосознание конкретного человека складывается под влиянием тех условий, в которых он живет и работает. А так как условия жизни индивидов различны, то это сказывается и на их правосознании. Вот почему правосознание одного человека может быть глубоким, содержать научную оценку правовых явлений, а другого — ограниченным, отстающим от общего уровня общественного правосознания. Очень важно учитывать различия в уровне правосознания отдельных людей при организации работы по правовому воспитанию. Каналы формирования индивидуального правосознания самые различные. Это и средства массовой информации, и сведения о праве, которыми делится сосед, это и сборники, и рассказы отсидевших в местах лишения свободы бывалых людей, и представления, идущие из глубины веков [Морозова, 2010].

Понятие «правовая культура» всегда предполагает оценку «качества» правовой жизни того или иного общества и сравнение его с наиболее развитыми правовыми образцами, идеалами и ценностями. Роль правовой культуры в жизни общества многогранна. Правовая культура — своеобразная форма гармоничного развития человека, через которую достигается общесоциальный прогресс. Данный прогресс подразумевает создание собственно правовых ценностей (способы и средства разрешения социальных конфликтов, институты обеспечения прав человека и т. д.), обогащающих личность, и представление обществу необходимых условий для спокойного и упорядоченного развития.

Если правосознание охватывает только духовную жизнь общества, является только частью общественного сознания, то правовая культура включает в себя как духовные характеристики, так и «материальные» придатки, право-юридические учреждения, их организацию, отношения; как роль в обществе права, судебной, нотариальной, арбитражной и иных систем, так и стиль, культуру их работы, отношений с гражданами; как соотношение правовой культуры с другими системами общей культуры — политической, научной, художественной. Правовая культура представляет собой разновидность общей культуры, состоящей из духовных и материальных ценностей, относящихся к правовой действительности. При этом правовая культура включает лишь то, что есть в правовых явлениях относительно прогрессивного, социально полезного и ценного. Она не только результат, но и способ деятельности, и в этом смысле духовная правовая культура понимается как образ мышления, нормы и стандарты поведения. Под правовой культурой в литературе предлагается понимать «систему овеществленных и идеальных элементов, относящихся к сфере действия права и их отражение в сознании и поведении людей». Правовая культура общества является частью его общей культуры и характеризуется полнотой, развитостью и обеспеченностью прав и свобод человека и гражданина; реальной потребностью в праве; состоянием законности и правопорядка в стране; степенью развитости в обществе юридической науки и юридического образования и т. п. Правовая культура общества зависит, прежде всего, от уровня развития правового сознания населения, т. е. от того насколько глубоко освоены или такие правовые феномены, как ценность прав и свобод человека, ценность правовой процедуры при решении споров, поисков компромиссов и т. д., насколько информировано в правовом отношении население, его социальные, возрастные, профессиональные и иные группы, каково эмоциональное отношение населения к закону, суду, различным правоохранительным органам, юридическим средствам и процедурам, какова установка граждан на соблюдение (несоблюдение) правовых предписаний и т. д. [Левакин, 2009].

Правовая культура общества в современном интегрированном мире часто уже не определяется территориальными границами одного государства. Идет процесс интернационализации и взаимообогащения различных культурных ценностей. В та-

ком взаимном сближении национальных культур состоит процесс формирования единой субкультуры с позиции общечеловеческих ценностей. Кроме того, мировое сообщество уже осознало необходимость выработки общецивилизационных, общечеловеческих начал и принципов деятельности в межгосударственных отношениях, которые закрепляются в важнейших нормативно-правовых актах международного характера. В России всегда был правовой нигилизм и сохранится еще как минимум лет десять.

Нигилистическое отношение, т. е. абсолютное отрицание, формируется в правовой психологии (части правосознания) общества. Когда, например, все стражи порядка — это «менты», все чиновники и законодатели — это взяточники и эгоисты, издающие законы в свою пользу. С одной стороны, это неверно, так как нельзя не отметить положительных изменений в обществе. С другой же стороны, мнение и оценка всегда имеют под собой базу. Если исходить из концепции естественного права, то наше общество можно назвать правовым. Легко заметить, что, при возникновении конфликтов или просто недоразумений между людьми, прежде всего они ссылаются на право, на мораль, на общепринятые устои и традиции; на закон же ссылаются крайне редко (в большей степени, вероятно, потому что его не знают, да и не считают нужным знать). И чем более близких, интимных, личных отношений это касается, тем более прослеживается данная тенденция. Ярким примером служат семейные отношения, которые полностью регулируются моралью. Следует отметить, что мораль семейных отношений заметно отстала от семейного законодательства в плане охраны прав ребенка. Что интересно, на Семейный кодекс в семье никто не ссылается, более того, многие даже и представления не имеют о правах ребенка, предоставленных Семейным кодексом. Отсюда можно сделать вывод, что российский закон — как бы для врагов и, так сказать, экстренных ситуаций, а мораль — для друзей и близких отношений. Именно мораль на данный момент является регулятором общественных отношений, что, в принципе, не так и плохо. Ведь знание и использование закона вопреки и во избежание морали может довести до абсурда. В заключение можно сказать, что хотя наша правовая система находится далеко не в лучшем положении, бюрократия расцветает, широко распространены взяточничество и коррупция, тем не менее, если постараться, если откинуть свойственный многим скептицизм, то можно увидеть, что все же за последнее десятилетие Россия как государство структурно изменилась и встала на путь демократического развития.

Современное российское общество переживает глубокий нравственный, эстетический и духовный кризис, вызванный социально-экономическими переменами в стране. Кризис современного правосознания во многом определяется именно низким уровнем правовой культуры. Повысить ее способны тщательно продуманная правовая пропаганда в средствах массовой информации, широкий доступ к нормативно-правовой базе, разработка и внедрение действенных форм вовлечения граждан в правотворческую и правоохранительную деятельность. Для распространения знаний о праве и правопорядке государство должно использовать все имеющиеся в его распоряжении средства: литературу, искусство, школу, церковь, печать, радио, телевидение, специальные юридические учебные заведения. Основным элементом целенаправленного воздействия на развитие личности является правовое воспитание. Его необходимо выстраивать как многоуровневое и непрерывное. Оно должно начинаться в школе и продолжаться всю жизнь. Особенно необходимо уделить внимание правовому воспитанию молодежи, ведь от того, насколько будет образован и воспитан молодой человек, зависит будущее России.

На сегодняшний день обращает на себя внимание негативное отношение молодежи к государству. По данным социологических исследований, 64% молодежи считают, что государство не только не защищает их интересы, но, напротив, вы-

ступает их врагом. Наблюдается явное противоречие в осознании права и закона, когда последний часто ассоциируется с насилием. В последнее время наблюдается заметное увеличение количества правонарушений, совершенных несовершеннолетними. В формировании правосознания молодежи должны участвовать разные социальные институты — семья, учебные заведения, органы государственной власти, правоохранительные органы, общественные организации, учреждения культуры. Их усилия должны быть объединенными и системными, их действия и работа должны регламентироваться законодательно. К сожалению, воспитательная составляющая плохо просматривается в содержании законодательства, например уголовного и административного. Даже в таких нормативных актах, как Федеральные законы «Об образовании» и «О высшем и послевузовском профессиональном образовании» воспитательная составляющая отчетливо не прослеживается. Что касается взрослого населения России, здесь также в первую очередь возникает проблема «правового минимума» — обязательного уровня знания права, которым должен обладать каждый гражданин независимо от его социального статуса. Исследования показывают, что примерно 3/4 россиян не ориентируются в нормах законодательства, знание которых диктуется повседневными жизненными потребностями. Многие из них подвержены правовому нигилизму. Все это снижает предупредительную силу закона, затрудняет справедливое и своевременное решение вопросов, возникающих у граждан в социальной сфере и процессе их хозяйственной деятельности, отрицательно сказывается на эффективности пользования конституционными правами и свободами, а также на состоянии общественного порядка и преступности.

Формирование правосознания и правовой культуры — сложный длительный процесс, затрагивающий все стороны общественной жизни. В настоящее время существует масса проблем в процессе формирования правового сознания и правовой культуры. Это, в первую очередь, правовая безграмотность населения, сложный процесс правотворчества, нередкое противоречие нормативно-правовых актов реальной действительности, а также не развитая идеология сильного правового государства и, как следствие, правовой нигилизм, отрицание нравственных принципов. Для разрешения этих и других проблем необходимо целенаправленная политика государства на повышения уровня правового сознания и правовой культуры общества через процессы правотворчества, законодательного процесса, а также средств массовой информации, художественной литературы, кино и искусство. Таким образом, правосознание есть важный фактор развития законодательства, стабильности правопорядка, реальности прав и свобод граждан. Современное правосознание свидетельствует также о высокой общей правовой культуре личности, делает ее полноценным участником разнообразных правоотношений.

#### **Библиографический список**

1. *Левакин И. В.* Современная российская государственность: проблемы переходного периода // Государство и право. 2009. № 5. С. 262–266.
2. *Морозова Л. А.* Теория государства и права. М.: Эксмо, 2010. 510 с.
3. *Певцова Е. А.* Формирование правового сознания школьной молодежи // Государство и право. 2005. № 4.
4. Теория государства и права: учебник / отв. ред. В. Д. Перевалов. 3-е изд., перераб. и доп. М.: НОРМА, 2009. 496 с.

**A. K. Ershova, O. Y. Shibarshina**

**TO QUESTION ABOUT FORMING OF LEGAL CONSCIOUSNESS  
AND LEGAL CULTURE OF YOUNG PEOPLE OF XXI CENTURY**

In the article actuality of legal problems of modern Russian society, arising up in Russia presently, is affected: low level of legal consciousness and legal culture, legal nihilism, in particular — the young generation.

**Keywords:** sense of justice, culture of society, legal nihilism.

**Л. И. Жижилева**

*Санкт-Петербургский университет управления и экономики  
Санкт-Петербург, Россия*

## **ОСОЗНАННОСТЬ СОВРЕМЕННОГО ЧЕЛОВЕКА И ЕГО ПРАВОВАЯ КУЛЬТУРА**

Разговор о правовой культуре современного человека необходимо начать с правовой культуры юриста, человека, который овладевает юридическими знаниями и ценностями. Правовая культура тесным образом связана с общей культурой человека, с тем базовым поведенческим багажом, который оказывается с человеком к его взрослой жизни. Повысить свою общую и правовую культуру возможно, когда человек осознает свое поведение и делает осознанность способом своего существования

**Ключевые слова:** осознанность, правовая культура, юрист, «внутренний ребенок», паттерн поведения.

Осознанность — понятие, которое употребляется в философской, психологической литературе, учениях о духовном развитии человека. Здесь мы понимаем его не как осведомленность в какой-то информации, а как процесс нахождения человека в настоящем моменте, переживание этого момента, когда события прошлого и мысли о будущем не отвлекают, все внимание сосредоточено на здесь и теперь. Казалось бы, какое отношение осознанность имеет к правовой культуре, в которой имеет значение правовая информация, правовое поведение?

Длительное время в общественном сознании преобладает установка, связывающая культуру человека, в том числе правовую, с рационально-нравственными представлениями, воспитанными в нем этой культурой. Еще со времен античности бытовало мнение, что человека можно сориентировать на позитивно-ценностное отношение к миру. Важнейшими компонентами этого отношения должны были быть верные и правильные знания, а также добродетели. Например, для Платона это знания, причастные Благу или высшей идее, приобщившись к которым, мудрец может познать мир Идей. Помимо мудрости важнейшей добродетелью человека может стать мужество, особенно актуальное для воинов. Для людей физического труда, в частности земледельцев и ремесленников, главной добродетелью могла стать умеренность. Воспитывая указанные ценности, по мнению Платона, можно достичь гармонии, как с самим собой, так и в обществе.

Как известно, построить «идеальное общество», в котором бы процветали гармония и справедливость, Платону так и не удалось. Однако, идея приобщения человека к знаниям и высоким нравственным ценностям практикуется в обществе до сих пор. Практически вся среда традиционного воспитания и обучения ребенка западной культуры направлена на «насыщение» его сознания как можно большей информацией, ориентирование его на ценностный мир добра и искоренение недостатков. На тот же способ постижения мира настроена и система формирования представителей юридической специальности. Правовая культура этих людей формируется, главным образом, в образовательном учреждении, в котором студенты получают как определенный набор юридических знаний, так и представлений о должном и правильном поведении работника, обладающего юридическими знаниями.

Довольно часто, однако, мы сталкиваемся с тем, что представители профессий юридической направленности, чья задача заключается, прежде всего, в реализации ценности справедливости через свою деятельность, обладают не высокой правовой культурой и реализуют какие-то иные ценности. Особенно это стало заметно в период кризиса российского общества в 90-е годы XX в., сопровождавшегося ростом имущественной дифференциации населения, перераспределением богатства, власти, престижных профессий. Юридическая профессия была в числе тех, которые предоставляли ее обладателю более короткий путь к ценностям богатства, власти, престижа, поскольку многие люди в условиях кризиса остро нуждаются в помощи, в том числе юридической. О значимости юридической деятельности свидетельствовал большой наплыв студентов на юридические факультеты вузов, большое количество вакансий юристов или специалистов с юридическим образованием и др. явления. И вместе с тем, с увеличением представителей юридических профессий не приходится говорить о росте справедливости, устойчивости, адекватной поддержки человека в современном обществе. Скорее чаще мы встречаем информацию о коррупции, нарушениях должностных обязанностей, стремлении обойти закон и др. нарушениях со стороны представителей юридических и неюридических профессий, а в обществе еще больше возросла потребность в участии и помощи людям, что регулярно освещают российские СМИ.

Таким образом, не существует прямой связи между получением юридического образования и ростом правовой культуры человека. Скорее больше правовая культура зависит от общей культуры человека. А отчего же зависит общая культура человека?

Как нам представляется, ценности добра, долга, справедливости будут иметь значение для человека, наполненного желанием отдавать, дарить, предлагать что-то, не требуя подобного взамен, т. е. отношения с миром у такого человека построены на альтруистических ценностях. Для современного общества, в котором преобладают ценности обмена, альтруизм кажется довольно странным явлением, и для большого числа людей давать больше, чем они получают — это находиться в состоянии, когда тебя используют, т. е. в зависимом состоянии. Такое состояние рассматривается как поражение, неудача, проигрыш, человек нередко чувствует себя без сил, подавленным и несчастным. Такое положение дел к сожалению указывает, что довольно большая часть современного общества живет в состоянии дефицита, поскольку давать не ища взаимности способен человек, который не испытывает дефицита в любви, заботе, хорошем отношении.

Для того чтобы понять особенности своего поведения, носят ли они характер дефицитный или альтруистический, важно почувствовать себя в настоящем моменте, отбросив любые представления о себе и иные умственные конструкции. Это и есть осознанность, которая открывает эмоции, чувства, реакции, которые испытывает человек по поводу событий своей жизни. Для большинства людей их психический мир оказываются неясными, туманными, что свидетельствует о том, что люди плохо знакомы со своей психикой. Однако, это довольно важная работа, которой занимаются и психологи, и те люди, кто находится в духовных практиках. Если осознанность становится важнейшей частью жизни, то она превращается в самоисследования.

Какую информацию можно узнать в результате самоисследования? Психологи говорят о том, что большую часть поведения человека определяют не наши мысли и рациональные построения, а скорее та часть человеческой психики, которая действует как неосознанная. Безусловно, человек не может обходиться без автоматизмов, иначе бы каждый раз он учился бы заново чистить зубы или ходить и говорить. Однако, такие автоматизмы имеют не поверхностное, а довольно глубинное влияние на наше поведение, вырабатываются целые паттерны или модели поведения,

о которых зачастую человек в себе не знает. Поскольку они формируются, как правило, в детстве, то совокупность этих моделей поведения получило название «внутреннего ребенка».

О концепции «внутреннего ребенка» так или иначе, писали Р. Ассаджиоли, Ф. Перлз, Э. Берн, С. Волински, С. Миннс и другие. Большинство наше поведение определяют бессознательно наши «внутренние дети» и пока распознавание их не произойдет, мы с регулярностью будем воспроизводить детские дефициты, «вставать на одни и те же грабли». Такое состояние Стивен Волински назвал детским трансом. Он пишет: «Транс можно назвать сном наяву. Сначала транс возникает в ответ на взаимодействие с мамой, папой, учителем; затем он распространяется на взаимоотношения с боссом, друзьями, мужем, женой, детьми и т. д. Созданный для поддержки и защиты в детстве, транс превращается в автоматическую реакцию на других людей, приобретая автономию и живя собственной жизнью» [Волински, 2004].

В связи с чем могут возникать подобные транссы или паттерны поведения? Прежде всего, они являются результатом неосознанного поведения человека. Безусловно, в доречевой стадии детства ребенок и не способен осознавать свои поступки, у него просто не приспособлен для этого психический аппарат. Если родители не учат ребенка осознавать свои поступки, то этот навык так и не разовьется. Отсутствие осознанного отношения к своим поступкам часто выливается в попытку куда-нибудь деть свое напряжение, массу негативных чувств, с которыми человек не может справиться. Социально одобряемыми способами снятия напряжения становятся такие способы сублимации, как занятие творчеством, спортом, играми и др. К социально осуждаемым обществом относят пьянство, наркоманию и ряд других. Из того, что сказано видно, что самоисследование должно стать регулярной практикой ребенка, и этой практике могут научить его заботливые и внимательные родители.

К сожалению, многим родителям не хватает времени, хотя бы для простого и внятного разговора со своим ребенком. Занятые зарабатыванием денег, а значит выживанием, они много упускают в возможной эволюции их ребенка, которая связана с оптимизацией сознания, настройкой осознанности. Сью Миннс, психолог с большим практическим стажем работы, указывала, что как раз забота и внимание родителей гораздо важнее простого физического выживания, и отсутствие любви воспринимается детьми как наказание за какую-то собственную вину [Миннс, 2011, с. 108]. Частыми проблемами современных семей являются не то, чем накормить и где будет спать их малыш, а отсутствие близкого контакта с ребенком, приспособление его жизни под быстро меняющиеся нужды родителей. Отсюда, телесная депривация у детей, дефицит истинного внимания и заботы. В условиях подобного дефицита ребенок пытается выжить, используя различные модели поведения, в том числе бунтовщика, жертвы, задиры, манипулятора, мечтателя, нарцисса, обиженного ребенка, отличника и др., о которых пишет в своей работе С. Миннс. Общее, что объединяет все эти модели поведения — потребность ребенка любыми способами обратить на себя внимание, получить заботу, любовь родителей. И поскольку какая-то модель срабатывает с родителями, учителями или другими опекунами, то она повторяется, закрепляется и становится поведенческим паттерном, который бессознательно воспроизводится всю жизнь. Например, ребенок, привлекавший к себе внимание озорством и шалостью, вырастая, начинает шокировать других людей своим поведением, по-прежнему привлекая к себе внимание. Ребенок, который в детстве понял, что его хорошие школьные отметки являются предметом гордости его родителей и дают возможность ему ощутить их внимание, взрослым будет стараться двигаться по карьерной лестнице, по-прежнему доказывая, что он «отличник».

Таким образом, в выборе юридической профессии зачастую может сказаться страх и потребность «внутреннего ребенка» получить опору, опеку и заботу (напри-

мер, такой компонент характерен для структур органов полиции, которые могут рассматриваться как опекающий «авторитетный родитель»). Также это может выразиться и в потребности иметь юридическую карьеру, должность и звание, доказывая своим родителям, что их ребенок стоит их любви. Это может быть и идентификация с большим количеством денег, которые не только дают свободу действий, но и гарантируют выживаемость при бессознательном страхе смерти. В условиях, когда юридическую профессию «выбирает» наш «внутренний ребенок» практически невозможно говорить о том, что для человека важными будут внешние поверхностные знания и представления о долге, совести, и других ценностях, которые он получает в процессе обучения и которые должны сформировать его правовую культуру. Действительно, можно сформировать в себе какую-то хорошую привычку и во взрослой жизни, однако, застарелые модели поведения никуда не уходят, пока внимание человека не нацелено на трансформацию свои детских паттернов поведения.

Как только мы распознаем сущность своего «внутреннего ребенка», какой дефицит он испытывает, в чем он нуждается, то мы уже как взрослые можем ему это дать. И тогда, не «внутренний ребенок» будет направлять наше поведение, а тот взрослый человек, который готов меняться, давать, любить. Когда мы полюбим своего «внутреннего ребенка», то тогда способны любить и других людей. Тогда справедливость, как важная часть юридической деятельности, будет связана не с тем, чтобы кого-то наказать за обиду или уравнилельно распределить имущество. Она будет связана с тем, что юрист будет лучше понимать как себя, так и «внутренних детей» других, их боль, их отчаяние и дефицит. И тогда в его деятельности больше будет осознанных поступков и решений, меньше возмездия и переноса своих проблем на чужие отношения и проблемы. Такой профессионал будет более гибким как по отношению к себе, так и другим, без слепого выполнения норм права, с учетом того, что перед ним «живой» человек.

#### **Библиографический список**

1. *Волински С.* Темная сторона внутреннего ребенка: следующий шаг. М.: СТАРКЛАЙТ, 2004 [Электронный ресурс]. URL: <http://www.turyatita.narod.ru/books.html> (дата обращения: 22.09.2015).

2. *Миннс С.* Путешествие вглубь себя: исцеление души и тела. СПб.: Весь, 2011. 108 с.

**L. I. Zhizhileva**

### **AWARENESS OF MODERN MAN AND HIS LEGAL CULTURE**

Talk about legal culture of modern man must begin with the legal culture of a lawyer. This is a person who possesses legal knowledge and values. Legal culture is closely linked with the General culture of the person. It is associated with behavioral baggage that an adult carries from childhood. People can enhance their General and legal culture, when he recognizes his behavior and makes awareness a way of existence.

**Keywords:** awareness, legal culture, lawyer, inner child, pattern behavior.

**Е. В. Кирюхина**  
*Главное следственное управление Следственного комитета РФ  
по г. Санкт-Петербургу  
Санкт-Петербург, Россия*

**Т. В. Лутошкина**  
*Санкт-Петербургский университет управления и экономики  
Санкт-Петербург, Россия*

**Г. Ю. Лутошкин**  
*Санкт-Петербургский университет МВД РФ  
Санкт-Петербург, Россия*

## **ПРАВОВЫЕ ОСНОВЫ ПРИМЕНЕНИЯ ПОЛИГРАФА В СУДЕБНОМ ПРОЦЕССЕ**

В статье рассматриваются вопросы использования в судебном процессе, согласно ч. 3 ст. 74 УПК РФ, в качестве доказательств, заключение и показания специалиста-полиграфолога. Исторические и правовые вопросы использования полиграфа в уголовном судопроизводстве.

**Ключевые слова:** «детекция лжи», специалист-полиграфолог, судопроизводство, правовые вопросы использования полиграфа.

Уже в древние времена было подмечено, что при допросе человека, совершившего преступление, переживаемый им страх перед возможным разоблачением сопровождается определенными изменениями в его поведении и внутреннем состоянии (побледнение кожи, повышенное потоотделение, сухость во рту, непроизвольное сокращение мышц свидетельствуют о повышенной нервной напряженности). Например, в Древнем Китае подозреваемый в преступлении должен был набрать в рот горсть сухого риса перед тем, как выслушивать обвинение, и если рис оставался во рту сухим (при стрессе у человека замедляется слюноотделение), то вина подозреваемого считалась доказанной. В Индии подозреваемому произносили нейтральные и критические слова, связанные с деталями преступления, при этом он должен был отвечать первым пришедшим ему в голову словом и одновременно тихо ударять в гонг, считалось, что ответ на критическое слово сопровождался более сильным ударом — так подозреваемый выдавал себя. Великий мыслитель и врач древности Авиценна узнавал о причинах скрытых переживаний и о совершенных дурных поступках по изменению ритма и частоты сердцебиения (при страхе и сильном волнении возникает физиологическое и эмоциональное возбуждение, которое не позволяет человеку полностью контролировать свои реакции).

В 1870–1880 гг. были разработаны методы инструментального исследования и записи физиологического состояния человека. Открытие биоэлектрических процессов в организме человека, успехи электроники обусловили возможность записи колебаний электрических потенциалов кожи, мышц, а позднее и электрической активности мозга позволило ученым создать первые регистраторы физиологических реакций человека — полиграфы, которые использовались в медицинских целях, но в дальнейшем нашли применение и в криминологии.

В начале XX в. ученые психологи ряда стран обратились к аппаратному методу «детекции лжи», однако его применение происходило на уровне лабораторных изысканий. Только в годы Первой мировой войны, когда борьба с немецкими шпионами приобрела особую остроту, в США провели анализ возможностей известных методов «детекции лжи». Наиболее эффективным оказался «тест выявления лжи при помощи артериального давления» с использованием специального



устройства «Полиграф», результативность которого достигала 97%. Естественно, что в разных странах обратили пристальное внимание на эту разработку и приняли активное участие в ее применении на практике. Полиграф — в переводе с греческого означает «множество записей».

Отечественная юридическая наука технологию получения информации от человека с помощью полиграфа (иногда называемого «детектором лжи») на протяжении десятилетий полагала лженаучным методом, а само применение полиграфа в правоохранительной практике — принципиально недопустимым. Как следствие этого в отечественной криминалистике более четверти века назад сложилась так называемая «проблема полиграфа», за которой скрывалась обширная аморфная совокупность вопросов методического, технического, правового и иного характера, сводившихся к двум положениям: первое — допустимо ли использовать полиграф в правоохранительных целях и второе — если допустимо, то можно ли использовать результаты, полученные с помощью полиграфа, в качестве доказательств.

В 1993 г. закончилось длившееся несколько десятилетий бездумное отрицание возможности применения психофизиологического метода «детекции лжи» в правоохранительных целях. Министерство юстиции ввело в действие первый в стране правовой акт, регламентирующий применение полиграфа в органах федеральной службы безопасности, и тем самым легализовало прикладное использование этого метода в России. В 1994 г. опрос с использованием полиграфа официально становится на вооружение органов МВД России, в 1998 г. — в деятельность Министерства юстиции и Министерства обороны и т. д.

Вместе с тем, на протяжении последних лет в деятельность правоохранительных органов и спецслужб России активно внедряется так называемый «нетрадиционный метод» раскрытия преступлений — опрос с использованием полиграфа (ОИП). Появившиеся отдельные работы по тематике «проблемы полиграфа» носили разрозненный характер и касались лишь отдельных частных вопросов. Вследствие этого в отечественной криминалистике сложилась парадоксальная ситуация: в правоохранительную практику начал внедряться метод, который слабо изучен и не имеет должного научного обоснования. Однако в процессе расследования уголовных дел по инициативе следователей и оперативных работников специалисты-полиграфологи все чаще привлекались в целях выявления скрываемой информации теми или иными участниками уголовного процесса. Так постепенно накапливался опыт и осознание дальнейшей необходимости применения детектора лжи современном российском уголовном судопроизводстве, который в настоящее время требует систематизации и более глубокого внедрения в деятельность правоохранительных органов России.

Проведение психофизиологических исследований и экспертиз (ПФИ) с применением полиграфа основывается на принципах законности, соблюдения прав и свобод человека и гражданина, а также независимости специалиста или эксперта, проводящего ПФИ, объективности, всесторонности и полноты исследований, проводимых с использованием современных достижений науки и техники.

При проведении ПФИ с применением полиграфа соблюдается ряд требований, например: перед тестированием на полиграфе обязательно проводится предтестовая беседа, в целях выяснения отдельных фактов биографии, получения общих сведений о состоянии физического и психического здоровья; с обследуемым (подэкспертным) обязательно проводится предварительное обсуждение вопросов, которые будут ему заданы при выполнении тестирования; при выполнении тестов осуществляется не менее чем трехкратное предъявление опрашиваемому лицу каждого из вопросов; в процессе тестирования полиграфолог и тем более монитор компьютерного полиграфа находятся вне поля зрения обследуемого (подэкспертного) и др. Имеются и противопоказания к применению этого метода. ПФИ не проводится:

в отношении лиц моложе 14 лет (обследование лица старше 14 лет, но не достигшего 16-летнего возраста, проводится только при наличии письменного согласия законного представителя этого лица; при проведении ПФИ в отношении несовершеннолетнего, не достигшего возраста 16 лет, участие педагога или психолога обязательно); при физическом или психическом истощении субъекта, а также если субъект находится в состоянии сонливости или неконтролируемого перевозбуждения, не может координировать свои движения и т. п.; при наличии у обследуемого психического заболевания или расстройства, а также в случае обострения заболевания, связанного с нарушением сердечно-сосудистой или дыхательной деятельности; при наличии информации о регулярном употреблении лицом сильнодействующих психоактивных веществ (например, наркотических средств или сильнодействующих лекарственных препаратов); в случае нахождения обследуемого в состоянии алкогольного или наркотического опьянения; при наличии данных о беременности обследуемой (вторая половина периода беременности); в целях прогнозирования действий обследуемого лица или его намерений, не подкрепленных конкретными действиями; в случае, если специалист-полиграфолог находится в служебной или иной зависимости от обследуемого лица, а также при наличии иных обстоятельств, дающих основание полагать, что специалист-полиграфолог лично, прямо или косвенно, заинтересован в необъективном исходе ПФИ.

Перспективными, на наш взгляд, представляются исследования и в области визуальной диагностики свойств и состояний человека по признакам его невербального поведения, речи человека и внешнего облика. Наблюдение за всей совокупностью признаков невербального поведения человека способно информировать наблюдателя о характере и направлении психологических процессов, сопровождающих его деятельность. Для качественной регистрации и анализа такой информации разработаны специализированный видеокomплекс. Его использование психологами, полиграфологами повышает эффективность и надежность их работы. Кроме того, комплекс обеспечивает видеорегистрацию процесса тестирования при проведении судебных экспертиз с применением полиграфа, что является обязательным согласно законодательству РФ. Непосредственными объектами внимания эксперта в этой связи должны выступать: речь человека; его мимика; анализ движения глазных яблок человека; анализ движений головы, рук и других частей тела. Слова тоже могут нести в себе признаки лжи. Например, слишком длительные или слишком частые паузы между словами или фразами в процессе произнесения речи, а также видимые колебания при произнесении слов нередко вызваны неподготовленностью лжеца к возникшей в ходе допроса ситуации, отсутствием у него четкого плана своего поведения либо страхом перед возможным разоблачением со стороны интервьюера. Важным является анализ мимики, так как лицевые экспрессии одновременно передают информацию о том, что человек хочет показать и о том, что он хочет скрыть. Фальшивые экспрессии появляются в результате сознательного управления мышцами лица, позволяющего помешать появлению переживаемой эмоции и симулировать ложную. Весьма многозначной может быть экспрессия улыбки. Актуальным является также анализ движения глазных яблок человека во время общения. При таком анализе возможно достоверное суждение о процессах, протекающих в психике человека. Установлено, что обращение к различным видам памяти (зрительной, слуховой, кинестетической и так далее) обуславливает возбуждение различных участков мозга, которые в свою очередь напрямую связаны с движениями глаз. Психологами установлено, что неискренний человек встречается взглядом со своим оппонентом менее 1/3 всего времени общения. Сигналами неискренности выступают также незапное отведение взгляда в сторону, вниз либо моргание сразу же после постановки перед собеседником определенного вопроса, хотя до этого он спокойно смотрел вам в глаза. Информативными являются и движения головы, рук и других частей тела.

Общую правовую основу использования психофизиологических исследований с помощью полиграфа в качестве экспертизы в России создают нормы Уголовно-процессуального кодекса РФ об участии специалиста в следственных действиях и о возможности применения технических средств для сбора, фиксации и использования информации.

Так, в ст. ст. 195–207, 269, 282, 283 УПК РФ, а также Федеральном законе от 31 мая 2001 г. № 73–ФЗ «О государственной судебно-экспертной деятельности в Российской Федерации» не перечислены ограничения, касающиеся видового перечня экспертиз. Поэтому следователь, суд и судья имеют право назначить экспертизу и поручить ее проведение лицу, обладающему, по их мнению, специальными знаниями. Данная экспертиза не нарушает конституционные права граждан, так как проводится только с письменного добровольного согласия подэкспертного, которому разъясняется порядок проведения экспертизы, ее методические основы. Все задаваемые вопросы обсуждаются, подэкспертный имеет право в любой момент отказаться от дальнейшего участия в экспертизе. К тому же психофизиологическая экспертиза для невиновного человека в определенных случаях является единственной возможностью доказать свою непричастность к вменяемому ему деянию.

Данный вид экспертизы проводится в специализированных экспертных подразделениях системы МВД РФ и СК России, а также в экспертных учреждениях Минюста России и нештатными экспертами.

Такие экспертизы могут проводиться как одним экспертом-полиграфологом, так и комиссией, состоящей из двух и более специалистов. Наряду с этим возможно проведение комплексных психолого-психофизиологических экспертиз с применением полиграфа и психолого-психиатрических психофизиологических экспертиз с участием психологов и психиатров.

Также специалист может быть в дальнейшем допрошен следователем, судьей или судом в качестве специалиста либо свидетеля для закрепления полученных показаний. При этом специалисту разъясняются его права и обязанности, предусмотренные ст. 58 УПК РФ. В частности, отмечается, что специалист — лицо, обладающее специальными знаниями, привлекается к участию в процессуальных действиях в порядке, установленном УПК РФ, для содействия в применении технических средств в исследовании материалов уголовного дела, а также для разъяснения вопросов, входящих в его профессиональную компетенцию. Специалист предупреждается об уголовной ответственности за дачу заведомо ложных показаний по ст. 307 УК РФ. А заключение специалиста само по себе уже является доказательством.

В части же проведения оперативных (оперативно-розыскных) мероприятий с использованием полиграфа, основным нормативным актом, регулирующим проведение опроса с помощью полиграфа, является Инструкция 1994 г. о порядке применения полиграфа при опросе граждан, утвержденная Генеральной прокуратурой и ФСБ России. Однако в специальной литературе можно встретить предложения по применению полиграфа в процессе опроса, противоречащие действующей Инструкции. «Отсутствие непосредственного контакта с телом человека позволяет использовать в оперативно-розыскных целях высокочувствительный детектор лжи негласно, без уведомления об этом проверяемого и без получения его согласия, что значительно увеличивает эффективность работы и надежность результатов» [Драпкин, 2003] Авторы комментируют это с позиций российского законодательства: «Какого-либо нарушения принципов оперативно-розыскной деятельности в этом нет, поскольку в ходе производства негласных оперативно-розыскных мероприятий, в том числе и опроса граждан [ФЗ «Об оперативно-розыскной деятельности», п. 1, ч. 3, ст. 6], могут быть использованы информационные системы, видео- и аудиозапись, кино- и фотосъемка, а также и другие технические и иные средства, не наносящие ущерб жизни, здоровью людей и не причиняющие вред окружающей среде» [там же, ч. 3,

ст. 6]. Аналогичной точки зрения придерживаются и некоторые другие российские специалисты. Однако здесь допускается путаница, когда негласные оперативно-розыскные мероприятия (ОРМ) смешивают с гласными ОРМ, а согласно Инструкции опрос с применением полиграфа прямо относится к гласным оперативно-розыскным мероприятиям.

Таким образом, при условии соблюдения требований Конституции РФ, УПК РФ, Закона «Об ОРД», ФЗ «О государственной судебно-экспертной деятельности в Российской Федерации», а также иных нормативных актов федеральных органов исполнительной власти результаты опроса с применением полиграфа и экспертное заключение специалиста-полиграфолога, вполне могут быть использованы при расследовании уголовных дел в качестве доказательств.

#### **Библиографический список**

1. *Журин С. И.* Практика и теория использования детекторов лжи. М.: Горячая линия — Телеком, 2004.

2. *Сошников А. П., Комиссарова Я. В., Пеленицын А. Б., Федоренко В. Н.* Полиграф в практике расследования преступлений: методические рекомендации. М.: Московский госинститут радиотехники, электроники и автоматики (технический университет), 2008.

3. *Драпкин Л. Я.* [и др.]. О возможностях использования современных информационных технологий в расследовании преступлений // Вестник криминалистики. 2003. Вып. 3.

**E. V. Kiryukhina, T. V. Lutoshkina, G. Y. Latushkin**

### **THE LEGAL BASIS FOR THE USE OF THE POLYGRAPH IN JUDICIAL PROCEEDINGS**

The article discusses the use in court proceedings according to part 3, article 74 of the code, as evidence, conclusion and the testimony of a polygraph specialist. Historical and legal issues of the use of the polygraph in criminal proceedings.

**Keywords:** “lie detection”, expert polygraph examiner, litigation, legal issues relating to use of the polygraph.

**Д. В. Кускашев**

*Красноярский институт экономики  
Санкт-Петербургского университета управления и экономики  
Красноярск, Россия*

### **ДИСКУССИОННЫЕ ПРОБЛЕМЫ СООТНОШЕНИЯ МАТЕРИАЛИСТИЧЕСКОЙ И ПОЗИТИВИСТСКОЙ КОНЦЕПЦИИ ПРАВОПОНИМАНИЯ**

В статье рассмотрены дискуссионные проблемы соотношения материалистической и позитивистской концепции правопонимания в философии права. Освещены ключевые научно-методологические подходы в области правопонимания. Проанализированы особенности и факторы применения материалистического и позитивистского подходов в современных философско-мировоззренческих концепциях.

**Ключевые слова:** правопонимание, методология, философия права, субстанция мира, диалектический и исторический материализм, позитивизм, дефиниция.

Одной из важнейших функций философии является методологическая, она предполагает выработку методов, способов и технологий познания мира, исследований в области различных отраслей и сфер научного знания, на основе сложившихся философско-мировоззренческих концепций. Это определяет дискуссионность и плюрализм философских подходов как на протяжении длительного периода исторического развития цивилизаций, в условиях смены эпох, так и в современных условиях.

Методологическая роль философии в области правопонимания исходит, прежде всего, из решения фундаментальной проблемы субстанции мира, что определяет доктринальное разделение философских школ на два концептуальных направления — идеализма и материализма, начиная с эпохи Античности и по настоящее время. В рамках этих противоположных направлений философской мысли получило развитие решение вопросов соотношения институтов права, государства, экономики, общества, и других актуальных проблем правопонимания, что предопределило формирование философии права как самостоятельной науки.

В рамках различных концепций философии права, на базе исходных мировоззренческих принципов объяснения права как самостоятельного социального явления, сложились различные типы правопонимания.

Высшим этапом развития материалистического типа правопонимания явилась марксистская концепция диалектического и исторического материализма, ставшая прорывом в философской и общенаучной методологии в условиях революционных открытий в естествознании, что позволило впервые применить материализм в области исторических и общественных исследований, что ранее было невозможно, в силу узости определений материи, сформулированных материалистами домарксистского периода.

В структуре диалектического и исторического материализма получило развитие учение о базисе и надстройке, закрепившее экономический детерменизм и понимание права как исключительно надстроечного явления с присущей ему статичностью. Данный тип правопонимания получил выражение в формулировке новой дефиниции права, как возведенной в закон государственной воли экономически господствующего класса в данной общественно-экономической формации, и определил понимание права как классового, по своей имманентной природе, явления [Маркс, Энгельс, 1955, с. 332].

Таким образом, для марксистского типа правопонимания характерны следующие положения.

1. Сущность и развитие права, как и государства, обусловлены экономическим базисом, т. е. совокупностью производительных сил и производственных отношений, определяемым господствующими формами собственности на средства производства. «Мои исследования привели меня к тому результату, что правовые отношения, так же точно как и формы государства, не могут быть поняты ни из самих себя, ни из так называемого общего развития человеческого духа, что наоборот, они коренятся в материальных жизненных отношениях, совокупность которых Гегель, по примеру английских и французских писателей XVIII в., называет „гражданским обществом“, и что анатомию гражданского общества следует искать в политической экономии» [Маркс, Энгельс, 1961, с. 6].

2. Право, как и государство, по своей социальной природе явление классовое. Это означает, что оно возможно только в классовом обществе, возникает вследствие социальной дифференциации родоплеменной организации общества, вызванной длительным процессом формирования социально-экономических предпосылок и факторов. Государство и право выражает интересы экономически и политически господствующего класса (например, в капиталистическом обществе — буржуазии, в социалистическом обществе — рабочего класса и всех трудящихся).

3. Право, хотя и обусловлено экономическими отношениями, обладает, вместе с тем, относительной самостоятельностью как феномен общественного сознания и национальной культуры, оказывая активное обратное воздействие на все сферы жизни общества, в том числе на экономическую.

4. Со сменой типа производственных отношений, наступающей, как правило, в ходе революции, меняется и классовая сущность права, так как оно начинает отражать интересы прежде всего того класса, который получает политическую и экономическую власть.

5. С исчезновением классов в рамках коммунистической формации право утратит свой политический характер и постепенно исчезнет вместе с государством. Человеческие отношения будут регулироваться неполитическими социальными нормами (правилами коммунистического общежития), отражающими гармонию баланса интересов и потребностей всех членов общества.

На основе философского идеализма и его течений сформировалось несколько типов правопонимания, среди которых наиболее фундаментальными являются юридический позитивизм и естественно-правовая доктрина.

Естественно-правовой тип правопонимания впервые сложился в политико-правовой мысли Древней Греции и Рима, получил развитие в эпоху Средневековья, а наибольший расцвет и современное звучание — в период буржуазно-демократических революций XVII–XVIII вв. Данный тип правопонимания сводится к оценке права с позиций справедливости, где «естественным» правом могут считаться только такие нормы законодателя, которые соответствуют «естественной природе» — природе человека, природе вещей, природе мироздания. Естественный тип правопонимания характеризуется следующими положениями:

1. Теоретическое и практическое разделение права и закона. Наряду с позитивным, принятым на государственном законодательном уровне, правом существует высшее «естественное» право, свойственное человеку от природы. Это право на жизнь, на свободу, на сопротивление угнетению, защиту собственности, семьи и т. д. По мнению В. А. Четвернина, естественно-правовая методология в объяснении и оценке правовых явлений исходит из того, что «право» — это социальный феномен упорядочения человеческой жизни, имманентный человеческому бытию, обладающий в этом качестве большей ценностью, чем закон, что право есть необходимый регулятор межчеловеческих отношений, который отличается от «производного», «несовершенного», «недостаточного», а иногда даже «неприемлемого» закона тем, что право всегда «истинно», «разумно», «естественно», «действительно», «человечно» и т. д. [Четвернин, 1988, с. 7].

2. Не всякий юридический закон, будучи даже безупречным по форме, содержит в себе право. Содержание любого закона должно быть подвергнуто проверке с позиций его соответствия «естественным» человеческим, общественным, природным и т. д. нормам: все, что противоречит в позитивном праве «естественному» праву, не может считаться правом.

3. Право и мораль едины: сам термин «правовое» означает содержательное соответствие юридических предписаний требованиям морали, где мораль выступает определяющей правотворческой и правоприменительной детерминантой права.

4. Источник прав человека находится в самой «человеческой природе». Свои права и свободы человек приобретает от рождения, и это определяет их неотчуждаемость.

Данная доктрина сыграла большую роль в формировании идеологической основы буржуазно-демократических революций XVII–XVIII вв. Данные идеи получили отражение в Декларации независимости США 1776 г., французской Декларации прав человека и гражданина 1789 г. В настоящее время этот тип правопонимания стал основой различных юридико-философских концепций права.

Позитивистский тип правопонимания основывается на позитивизме — направлении философского субъективного идеализма, основанного на агностицизме, как форме отрицания существования объективной, независимой от воли и сознания человека, реальности. По мнению позитивистов, единственным источником истинного, «положительного» знания может быть только что-то конкретное, т. е. естественная наука, законы, нормативные акты. Поскольку положения морали, философии, в силу их абстрактно-логического обоснования, не могут быть проверены эмпирически, т. е. посредством опыта, то они лишены объективного критерия проверки — верификации и спекулятивны.

В соответствии с этим позитивистский тип правопонимания исходит из следующих положений:

1. В отличие от естественно-правовой доктрины позитивизм отождествляет право и закон, изданный государственной властью. Действительным правом признается любая по содержанию норма, если только она по своим формально-процедурным критериям получила официальное признание государством, так как эмпирическая проверка такой истины абсолютно бессмысленна.

2. Жесткое разграничение права и морали. Поскольку для права определяющее значение имеет сама по себе юридическая форма, а не моральное содержание закона, указа и т. д. Безусловно, форма и содержание должны быть адекватны, но в случае расхождения решающее значение для права имеет санкция государства и включенность в существующий правопорядок.

3. Источник прав человека, соответственно, находится в законодательстве. Человек имеет права не в силу некоей своей «природы», а вследствие наличия у него юридической, гражданской принадлежности к конкретному государству, которое и определяет эти права в конституции.

4. Предметом изучения права должны быть только нормы законов, доступные, таким образом, для непосредственного наблюдения и восприятия. Исследователь должен анализировать эти тексты в соответствии с правилами логики, грамматики, юридической техники и т. д. [Мороз, 2014, с. 28].

В рамках позитивистского типа правопонимания сложилось несколько самостоятельных, отличных друг от друга концепций права.

Нормативизм, основоположником которого был немецкий юрист Ганс Кельзен, разделяет сферу жизнедеятельности субъекта на две области: область сущего и область должного, к которой он относит и право. Сила всего права основана на «основной норме», принятой законодателем. В основании пирамиды норм находятся индивидуальные акты — решения судов, договоры, предписания администрации, которые, таким образом, включаются в понятие права.

Другим течением позитивизма является психологическая теория Л. И. Петражицкого, исключая из понятия права его сущностные и аксиологические аспекты, определяя это понятие эмпирическими признаками. В теории Л. И. Петражицкого правом признается не формальная норма законодателя, а данная психическая реальность — правовые эмоции людей. Эти эмоции носят так называемый императивно-атрибутивный характер, т. е. представляют собой переживание чувства обязанности что-то сделать (императивный характер) и чувства правомочия на что-то (атрибутивный характер). В эмоции эти два чувства неразрывно связаны. Все правовые переживания делятся на два вида: переживание позитивного (установленного государством) и переживания интуитивного (автономного, личного) права, которые не связаны с позитивным.

Интуитивное право в отличие от позитивного выступает подлинным регулятором поведения и поэтому должно рассматриваться как действительное право. Его универсальным и особым признаком Л. И. Петражицкий считал двусторонние активно-пассивные человеческие переживания — эмоции, которые предполагались

элементарными частицами феномена права. Так, разновидностями переживания интуитивного права данная доктрина считает переживание по поводу карточного долга, переживание детьми своих обязанностей в игре, взаимное переживание прав и обязанностей в преступных сообществах, которые, таким образом, формируют «игорное право», «детское право», «патологическое право» (психически больных) и т. д. [Петражицкий, 1988, с. 61].

В силу этого его психологическая доктрина по исходным методологическим принципам примыкает к позитивизму: для права безразлично содержание правовых переживаний: описание последних ставится на место исследования сущностных и аксиологических аспектов права [Зорькин, 1978, с. 206].

Третьей разновидностью методологии правового позитивизма является социологическая теория права. Для нее характерно, как и для естественно-правовой доктрины, разграничение права и закона. Однако право как должное, определяется по воплощенному в правоотношениях реальному праву, или «живому праву», создаваемому различными субъектами общественных отношений в процессе жизнедеятельности. Право проявляется в эмпирических фактах поведения субъектов правоотношений — физических и юридических лиц. Функцию формулирование права осуществляют судьи в процессе юрисдикционной деятельности. Они отыскивают нормы «реального права» и на их основе выносят решение, не будучи жестко связаны государственными предписаниями. В этом случае судья выступает не только правоприменителем, но и субъектом правотворчества, делая фактическое юридическим на основе конкретной целесообразности [Мороз, 2014, с. 28].

Таким образом, философия определяет методологические подходы к правопониманию, что проявляется в постановке конкретных проблем и определении базовых подходов исследования государственно-правовых явлений, их взаимосвязи и взаимообусловленности экономическими и социокультурными явлениями общественно-исторического развития.

#### **Библиографический список**

1. *Байтин М. И.* Сущность права (современное нормативное правопонимание на грани двух веков). 2-е изд., доп. М., 2005.
2. *Веденин В. С.* Правопонимание и патентное право: монография / под ред. А. В. Аверина. Владимир, 2007.
3. *Графский В. Г.* Интегральная (синтезированная) юриспруденция: актуальный и все еще незавершенный проект // Правоведение. 2000. № 3. С. 63–67.
4. *Зорькин В. Д.* Позитивистская теория права в России. М., 1978.
5. *Маркс К., Энгельс Ф.* ПСС. Изд. 2-е. Т. 3. М., 1955.
6. *Маркс К., Энгельс Ф.* ПСС. Изд. 2-е. Т. 13. М., 1961.
7. *Мороз Е. В.* Модернизация современного отечественного правопонимания (некоторые аспекты проблемы) // Вестник Омского университета. Сер. «Право». 2014. № 3. С. 27–35.
8. *Петражицкий Л. И.* Что такое право? // Юридический вестник. 1988. № 1.
9. *Четвернин В. А.* Современные концепции естественного права. М., 1988.

**D. V. Kuskashev**

### **DISCUSSION THE RELATION BETWEEN MATERIALIST AND POSITIVIST CONCEPTION OF LEGAL CONSCIOUSNESS**

The article considers the discussion the relation between materialist and positivist conception of legal consciousness in the philosophy of law. Lighted key scientific and methodological



approaches in the field of law. The features and factors of the use of the materialist and positivist approaches in contemporary philosophical concepts.

**Keywords:** understanding of law, methodology, philosophy of law, the substance of the world, dialectical and historical materialism, positivism, definition.

**В. П. Кутина**

*Санкт-Петербургский университет управления и экономики  
Санкт-Петербург, Россия*

## **АКТУАЛЬНЫЕ ПРОБЛЕМЫ ФОРМИРОВАНИЯ ПРАВОВОГО СОЗНАНИЯ И ПРАВОВОЙ КУЛЬТУРЫ ОБЩЕСТВА XXI в.**

В статье рассматриваются вопросы, связанные с актуальными проблемами формирования правового сознания и правовой культуры общества XXI в. Автор затрагивает вопросы особой роли правового сознания и правовой культуры общества в различные исторические периоды нашего государства.

**Ключевые слова:** актуальные проблемы, правовое сознание, правовая культура общества.

Актуальность темы несомненна. Говоря о формировании правового сознания и правовой культуры общества, особенно в современных условиях построения в России правового государства, необходимо говорить о важнейшем признаке правового государства как показатель состояния правовой культуры всего общества, уровень правового сознания всего населения нашего государства, наличие и работу демократических институтов, социально-правовую активность граждан.

Утверждая демократические принципы государственного строя и преобразование его в правовое государство, Конституция Российской Федерации, провозглашает человека, его права и свободы наивысшей ценностью. Признание, соблюдение и защита прав и свобод человека и гражданина — обязанность государства, что и явилось наиважнейшей вехой на начальном этапе развития нашего государства как демократического и правового.

Несомненно, многое делается к формированию подлинно правового государства. Необходимо признать, что демократизация общества — сложный процесс как политических, экономических так и социальных преобразований [Кутина, Горбачёва, с. 66–68].

Обозначим ряд актуальных правовых проблем современного российского общества, возникших в России — это и достаточно низкий уровень правового сознания и правовой культуры населения, когда граждане не могут реализовать свои права и защитить свои интересы; несформированность системы правового воспитания и обучения населения.

Горестно констатировать тот факт, что и молодой человек и пенсионер не знают своих прав — это не что иное, как наличие в обществе проявлений правового нигилизма. Правовой нигилизм представляет собой негативное отношение к праву, неверия в его возможности решать социально-значимые проблемы. Правовой нигилизм, сферу своих действий распространил и на простых обывателей и на деятельность высших органов государства.

Нигилистическое отношение к институту государства, правовой системе и законам, которое является основной чертой правосознания современного россиянина, складывался в России на протяжении веков. К основным причинам распространения правового нигилизма в нашей стране относят: 1) исторические корни, когда самодержавие, многовековое крепостничество лишали массу людей прав и свобод,

репрессивное законодательство, несовершенство правосудия; 2) теорию и практику понимания диктатуры пролетариата как власти, не связанной и не ограниченной законами; 3) правовую систему, в которой господствовали административно-командные методы, секретные и полусекретные подзаконные нормативно-правовые акты, а конституции и немногочисленные демократические законы во многом только декларировали права и свободы личности, также имели место низкая роль суда и низкий престиж права; 4) количественную и качественную корректировку правовой системы прошлого [Туманов, 1993].

Тема правового нигилизма интересна, ее исследовали ряд авторов.

Сам правовой нигилизм порождает ряд негативных взглядов, но самое важное — это искажение смысла правовых норм. Еще более опасным проявлением правовой деформации является правовой идеализм. Его принципиальное различие заключается в том, что правовой нигилизм означает недооценку права, а правовой идеализм — его переоценку, что впоследствии приводит к разочарованию, неверию и к праву и к государству.

В настоящее время необходимо формировать правовое сознание и правовую культуру граждан посредством публикаций, выступлений в СМИ, размещению в интернет-ресурсах справочно-правовых систем законодательства Российской Федерации, более активно освещать способы защиты своих прав в циклах правовых телепередач.

Хорошим примером организации, основным направлением деятельности которой является формирование правовой культуры и развитие правосознания населения, является организованный центр правовой информации на базе Санкт-Петербургского университета управления и экономики «Юридическая клиника».

Юридическая клиника организует свою деятельность в соответствии с нормативными правовыми актами Российской Федерации, Уставом Университета, иными локальными нормативными актами Университета.

Целями деятельности Юридической клиники являются:

- создания условий для реализации установленного Конституцией Российской Федерации права граждан на получение квалифицированной бесплатной юридической помощи, оказываемой бесплатно в случаях, предусмотренных Федеральным законом от 21 ноября 2011 г. № 324-ФЗ «О бесплатной юридической помощи в Российской Федерации», другими федеральными законами и законами субъектов Российской Федерации;
- создания условий для осуществления прав и свобод граждан, защиты их законных интересов, повышения уровня социальной защищенности, а также обеспечения их доступа к правосудию;
- правового просвещения населения и формирования у обучающихся по юридической специальности навыков оказания юридической помощи;
- организация прохождения практик студентами-практикантами;
- содействие повышению качества подготовки будущих специалистов высшего профессионального юридического образования;
- обучение студентов-практикантов к приему и консультированию граждан.

Задачами Юридической клиники являются:

- ознакомление студентов-практикантов с проблемами практического применения положений действующего законодательства;
- формирование и развитие профессиональных компетенций у студентов-практикантов в оказании адресной первичной бесплатной правовой помощи социально незащищенных слоев граждан;
- систематизация и обобщение материалов юридической практики для использования полученных результатов в научной работе.

Деятельность Юридической клиники строится на принципах законности, гуманизма, конфиденциальности и доступности правовой помощи для социально незащищенных слоев населения.

Таким способом наш вуз ведет правовое просвещение населения, успешно решая задачи правового воспитания и проблем правовой культуры наших студентов, внедрением рекомендаций юридической науки в повседневную практику.

#### **Библиографический список**

1. Конституция Российской Федерации: принята всенародным голосованием 12 декабря 1993 г. (с учетом поправок, внесенных Законами РФ о поправках к Конституции РФ от 30.12.2008 № 6-ФКЗ, от 30.12.2008 № 7-ФКЗ, от 05.02.2014 № 2-ФКЗ, от 21.07.2014 № 11-ФКЗ).

2. *Кутина В. П., Горбачёва И. А.* Российская правозащитная система: теория и практики // Правоохранительная система России: состояние и перспективы развития. СПб.: Изд-во СПбУУиЭ, 2014. С. 66–68.

3. *Туманов В. А.* Правовой нигилизм в историко-идеологическом ракурсе // Государство и право. 1993. № 8.

V. P. Kutina

### **MODERN PROBLEMS OF FORMATION OF LEGAL CONSCIOUSNESS AND LEGAL CULTURE SOCIETY OF THE XXI CENTURY**

The article deals with actual problems of formation of legal consciousness and legal culture society of the twenty-first century. The author addresses questions of the special role of the legal consciousness and legal culture of society in the various historical periods of our country

**Keywords:** actual problems, legal consciousness, legal culture society.

**Ю. В. Лукиных**

*Красноярский институт экономики  
Санкт-Петербургского университета управления и экономики  
Красноярск, Россия*

### **КРОССКУЛЬТУРНЫЕ КОМПЕТЕНЦИИ КАК ВАЖНЫЙ ЭЛЕМЕНТ ИНТЕЛЛЕКТУАЛЬНОГО КАПИТАЛА КОМПАНИИ**

Социально-культурная среда компании состоит из ряда компонентов: языка, уровня образования, религии, ценностей, технологий, социальной организации, политических приемов, уровня развития инфраструктуры и систем регулирования. Каждый компонент как самостоятельно, так и в комбинации с другими разными способами может влиять на деятельность компании. В связи с этим возрастает важность кросскультурных компетенций, как составного элемента интеллектуального капитала, и играющих не последнюю роль в обеспечении успеха компании.

**Ключевые слова:** интеллектуальный капитал, кросскультурные компетенции, культура, коммуникация.

В условиях информационного общества интеллектуальный капитал признается ведущим ресурсом, наличие и использование которого является основой деятельности любого индивида, любого экономического субъекта и влияет на его эффективное функционирование. Значимость данного фактора производства возрастает с каждым днем, поскольку в современном мире приоритет отдается интеллектуаль-

ной (творческой) деятельности индивидов. Основой общественного развития человечества признан «умственный запас», поэтому проблема воздействия интеллектуального капитала на результаты деятельности субъектов является весьма актуальной в настоящее время [Прониная, с. 1: электронный ресурс].

**Интеллектуальный капитал** — это взаимосвязь знаний, опыта и ключевых компетенций персонала корпорации, отношений корпорации с партнерами и клиентами, которая обеспечивает создание добавочной стоимости и уникальных конкурентных преимуществ корпорации на выбранном сегменте рынка [Ермоленко, 2012, с. 111].

Интеллектуальный капитал имеет определенную структуру: состоит из человеческого, организационного и потребительского капиталов организации. Но такое разделение интеллектуального капитала на виды достаточно условно, так как в реальности они не обособлены, а существуют совместно, порождая эффект синергии.

**Организационный капитал** включает технологии, процедуры, системы управления, культуру, техническое и программное обеспечение, патенты, организационные формы и структуры. Иными словами, это способность организации отвечать требованиям рынка, и то, как она использует свой человеческий капитал.

**Потребительский капитал** организации — это система устойчивых связей и отношений с клиентами и потребителями. Потребительский капитал обеспечивает потребителям, клиентам возможность продуктивного, удовлетворяющего их потребности общения и взаимодействия с персоналом организации. Потребительский капитал часто понимается как «капитал отношений». В этом смысле он включает в себя контракты и соглашения, репутацию, бренд, товарные знаки, каналы распределения продукции и портфель заказов, отношения с клиентами.

**Человеческий капитал** — это знания, творческий и интеллектуальный потенциал, личные качества, моральные ценности, умения и навыки, лидерство, культура труда, которые используются для получения дохода организацией либо индивидом [Духнич, 2014].

По словам И. В. Прониной, структура человеческого капитала может быть представлена:

- мотивационными и волевыми качествами, которые включают в себя степень мотивации достижений, конкретные карьерные цели уже при вступлении в профессию, укрепление позиций независимо от любого начальника, активное участие в определении собственных задач, стремление к власти, автономии и статусу, планирование своего времени, степень идентификации себя с предпринимателем, эмоциональная независимость от окружающих;
- коммуникативными качествами, которые представлены социальной активностью и активностью в межличностных отношениях, семейными ситуациями, установкой на семью, трудностями в восприятии и понимании других людей, поведением при контакте, кооперацией, интеграцией, убеждением, эмоциональной стабильностью, гибкостью, уверенностью в себе и в интерактивных ситуациях, лидерским поведением в различные возрастные периоды, поведением в конфликте;
- интеллектуальными качествами, состоящими из восприятия собственных способностей в абстрактных областях, установки по отношению к профессиональным задачам, интеллектуальной результативностью (устойчивость к нагрузкам интеллектуального характера), креативностью, широтой интересов, темпов обучения;
- профессиональной подготовкой — образование, повышение квалификации, самообразование, установка по отношению к образованию. Желательным представляется опыт в предметной области, коммуникативный и управленческий;
- социализацией, которая предполагает пребывание в организациях различного типа, сроки работы на управленческих должностях, зрелость, реалистичность

ориентаций, позитивную-негативную карьерную мотивацию, тип карьерной мотивации, вертикальную мобильность (темпы карьеры), актуальную стадию профессиональной карьеры;

- организационными качествами, включающими в себя ориентацию на персонал, ориентацию на задачу, представления о мотивации персонала, имплицитную концепцию руководства, горизонтальную мобильность (смену мест работы), лояльность, мотивацию работы в организации, представления о целях организации;
- личностными и общетрудовыми качествами — склонности к риску, устойчивости к стрессу, активности, инициативности, устойчивости к нагрузкам, продуктивности, состояния здоровья, занятия спортом, увлечений, вредных привычек.

Данная классификация качеств человеческого капитала основана на систематизации важнейших профессиональных требований к персоналу [Пронина, с. 3: электронный ресурс].

Сегодняшнее предприятие объединяет людей не в качестве простых источников физической энергии или придатков машин и механизмов, а прежде всего как творческие личности. Оно отличается своим социологизированным характером. Отношения компании с новыми участниками являют собой пример субъект-субъектного взаимодействия, взаимопроникновения культур, пример процесса в высокой степени творческого и неповторимого, что революционным образом вторгается во все сферы деятельности предприятия, в том числе в методологию определения стоимости осуществляемого в рамках него бизнеса [Булыга, 2003].

По мере усиления процессов глобализации и интеграции России в мировое хозяйство особую значимость приобретают проблемы, связанные с национальными особенностями региональных рынков. Взаимозависимость культур, которая с каждым днем становится все очевиднее, проявляется на всех уровнях жизнедеятельности человечества, в том числе и в сфере бизнеса. В этих условиях среди ключевых компетенций фирмы, обеспечивающих ее конкурентоспособность, достойное место должна занять кросскультурная компетенция, как важная составляющая интеллектуального капитала компании.

Компетенция предполагает формирование в человеке способности ориентироваться в разнообразии сложных и непредсказуемых ситуаций, иметь представление о последствиях своей деятельности и нести за них ответственность [Лукиных, 2012, с. 193].

Кросскультурная компетенция рассматривается в трех аспектах:

- 1) как возможность сформировать другую культурную идентичность, что предполагает знание языка, ценностей, норм, моделей поведения представителей другой культуры;
- 2) как возможность достичь успеха при общении с другой культурой даже при недостаточных знаниях основных элементов культуры партнера;
- 3) как возможность представителей одной культуры добиться понимания в процессе взаимодействия с другими культурами, используя стратегии предотвращения конфликтов и создавая новое межкультурное пространство [Гараева, 2006, с. 17].

Другими словами, кросскультурная компетенция предполагает способность определять возможности в контексте другой национальной культуры. Необходимо иметь четкое представление обо всех основных элементах культуры: ценностях, вербальных и невербальных коммуникациях, обычаях, привычках, религии, а также системе государственного регулирования в этой области. Отсутствие такой компетенции приводит не только к серьезным просчетам, но и к значительным потерям в виде упущенной прибыли или в виде штрафов.

Из всех культурологических аспектов наиболее важными являются стиль общения и коммуникации, так как именно они, по словам Дэвида Рикса, становятся источником досадных ошибок и недоразумений [Рикс, 2007, с. 35]. Хорошие контакты и связи всегда нужны в отношениях между компанией и ее потребителями, поставщиками, работниками и представителями местной администрации.

Поскольку существует множество коммуникативных барьеров, компаниям порой бывает очень трудно эффективно общаться со своими возможными покупателями: письма могут быть переведены неправильно, при пересылке могут использоваться неверные средства, отправитель может не учесть местные правила или проигнорировать экономические и стилевые различия; компании, занимающиеся производством товаров, часто сталкиваются с трудностями и делают ошибки, которые касаются географического расположения и планировки предприятий, а также свойств продукции или ее упаковки.

Для руководителя компании, которая работает на международном рынке, особенно важно, чтобы его сотрудники обладали кросскультурными компетенциями. В связи с этим целесообразно проводить различные тренинги, которые осуществляются в форме группового обучения и обычно рассматриваются как активный метод, направленный на формирование соответствующих навыков и умений. Тренинги по кросскультурным компетенциям будут способствовать ознакомлению с собственными культурными стандартами; ознакомлению с чужими культурными стандартами; ознакомлению с успешным преодолением ситуаций культурных различий, что поможет сотрудникам компаний повысить качество коммуникаций и уменьшить, например, косвенные издержки при транспортировке товаров из одной страны в другую.

Хайке Фицнер, имеющая большой опыт в проведении кросскультурных бизнес-тренингов в Германии отмечает, что цель любого кросскультурного тренинга — дать участникам знания о стране, в которой они собираются работать или с представителями которой будут работать, и специфических требованиях ведения бизнеса, развить их способности к интерпретации культурных сигналов и дать им уверенность (безопасность) для заключения контрактов, ведения переговоров и менеджмента. Для этого целесообразно привести проблемную ситуацию, которая отразит наиболее типичные черты рассматриваемой культуры, и предложить участникам ее проанализировать исходя из знаний и опыта общения с представителями этой культуры. Далее знания подкрепляются при помощи других примеров и интерактивных ролевых игр из практики, чтобы участники могли побывать в проблемных ситуациях. Особенно интересными и полезными, по мнению Х. Фицнер, для менеджеров являются отличия, которые лежат в различных культурных нормах и касаются стилей планирования и организации, обхождения со временем и информацией, процессов принятия решения, способов управления персоналом и их вовлечения в принятие решений, влияние авторитетов и различных стилей руководства [Фицнер: электронный ресурс].

Таким образом, кросскультурные компетенции должны занять свое место наряду с другими компетенциями в структуре интеллектуального капитала компании. Последний, по словам Ю. Духнича, становится более значимым, чем физический, устойчивым конкурентным преимуществом. Конкурентоспособность организации напрямую зависит от того, насколько полно и успешно она использует свой интеллектуальный капитал и насколько активно инвестирует в его развитие [Духнич: электронный ресурс].

### **Библиографический список**

1. Булыга Р. П. Использование концепции интеллектуального капитала в методологии оценки бизнеса [Электронный ресурс]. URL: <http://auditfin.com/>

fin/2003/3/fin\_2003\_03\_rus\_04\_02\_Bulyga/fin\_2003\_03\_rus\_04\_02\_Bulyga.asp (дата обращения: 13.09.2015).

2. *Духнич Ю.* Интеллектуальный капитал: составляющие, управление, оценка [Электронный ресурс]. URL: [http://www.cfin.ru/management/strategy/competit/Intellectual\\_Capital.shtml](http://www.cfin.ru/management/strategy/competit/Intellectual_Capital.shtml) (дата обращения: 12.09.2015).

3. *Гараева М. В.* Формирование межкультурной компетенции профильных специалистов в современных российских вузах: автореф. дис. ... канд. соц. наук. Ростов н/Д, 2006 [Электронный ресурс]. URL: <http://www.dissercat.com/content/formirovanie-mezhkulturnoi-kompetentsii-profilnykh-spetsialistov-v-sovremennykh-rossiiskikh-#ixzz3lsgLMtii> (дата обращения: 12.09.2015).

4. *Ермоленко В. В., Попова Е. Д.* Интеллектуальный капитал корпорации: сущность, структура, стратегии развития и модель управления // Человек. Общество. Управление. 2012. № 2. С. 110–122.

5. *Лукиных Ю. В.* Важность кросскультурных компетенций в бизнесе // Логистика — Евразийский мост: VII Международная научно-практическая конференция. Красноярск: Изд-во КрасГАУ, 2012. С. 192–196.

6. *Пронина И. В.* Интеллектуальный капитал: сущность, структура, функции [Электронный ресурс]. URL: <http://cyberleninka.ru/article/n/intellektualnyu-kapital-suschnost-struktura-funktsii> (дата обращения: 15.09.2015).

7. *Рикс Д.* Проколы международного бизнеса, или Как будет Соса-Кола по-китайски / пер. с англ. А. Анваера. М.: Поколение, 2007. 224 с.

8. *Фицнер Х.* Межкультурный менеджмент для России [Электронный ресурс]. URL: [http://www.treko.ru/show\\_article\\_561](http://www.treko.ru/show_article_561) (дата обращения: 10.06.2015).

**Yu. V. Lukinykh**

## **CROSSCULTURAL COMPETENCES AS AN IMPORTANT ELEMENT OF INTELLECTUAL CAPITAL OF THE COMPANY**

Socio-cultural environment of the company consists of several components: language, level of education, religion, values, technologies, social organizations, political techniques, level of infrastructure development and regulatory systems. Each component independently or in combination with others can affect the company's operations in different ways. In this regard, importance of cross-cultural competence as a component of intellectual capital is increasing.

**Keywords:** intellectual capital, cross-cultural competence, communication, culture.

**М. Н. Пригон**

*Санкт-Петербургский университет управления и экономики  
Санкт-Петербург, Россия*

## **РЕФОРМА ИНСТИТУТА НАДЕЛЕНИЯ ПОЛНОМОЧИЯМИ ГЛАВЫ МУНИЦИПАЛЬНОГО ОБРАЗОВАНИЯ И ПРАВОВОЕ СОЗНАНИЕ ИЗБИРАТЕЛЕЙ**

Рассмотрены вопросы изменения порядка наделения полномочиями главы муниципального образования, право субъекта федерации путем принятия закона субъекта решить будет ли глава избираться гражданами прямым голосованием, либо депутатами представительного органа муниципального образования. Сформулированы предложения по изменению законодательства с целью повышения правовой культуры избирателей, вовлечения граждан в самостоятельное и ответственное решение вопросов местного значения.

**Ключевые слова:** местное самоуправление, глава, народовластие, выборы.

Правовое сознание граждан формируется многими факторами, среди которых есть как внешние, так и внутренние. В настоящей статье предлагается рассмотреть влияние реформы института формирования главы муниципального образования на правосознание граждан.

Местное самоуправление, как одна из основ конституционного строя России, в качестве одной из задач имеет развитие инициативы граждан по самостоятельному на свою ответственность решению вопросов местного значения. Участие в решении местных вопросов реализуется как непосредственно — через референдум, выборы, иные формы непосредственного участия граждан, прямо предусмотренные Федеральным законом № 131-ФЗ [Федеральный закон от 06.10.2003: электронный ресурс], так и не предусмотренные им.

Кроме перечисленных форм непосредственного участия, в системе органов местного самоуправления, местное сообщество участвует в формировании органов местного самоуправления. Согласно ст. 12 Конституции РФ [Конституция РФ, с. 3: электронный ресурс], органы местного самоуправления не входят в систему органов государственной власти.

Поводом к написанию настоящей статьи послужило принятие поправок в ст. 36 Федерального закона «Об общих принципах организации местного самоуправления в Российской Федерации», которыми субъекту федерации предоставлено право установить законом субъекта, будут ли граждане избирать глав муниципальных образований согласно Уставу конкретного муниципального образования, либо за волю местных жителей будут реализовывать муниципальные депутаты, непосредственное голосование граждан не проводится, и положения о наделении полномочиями главы муниципального образования уставов муниципальных образований субъекта должны быть приведены в соответствие такому закону субъекта. Таким образом, законом субъекта всем муниципальным образованиям может быть предписано избирать ли граждане главу муниципального образования на прямых выборах, либо не избирать и должностное лицо наделяется полномочиями иным путем.

Согласно ст. 3 Федерального закона от 27 мая 2014 г. № 136-ФЗ (ред. от 03.02.2015) «О внесении изменений в статью 26.3 Федерального закона «Об общих принципах организации законодательных (представительных) и исполнительных органов государственной власти субъектов Российской Федерации» и Федеральный закон «Об общих принципах организации местного самоуправления в Российской Федерации» [Федеральный закон от 27.05.2014, с. 7: электронный ресурс], в течение трех месяцев со дня вступления в силу законов субъектов Российской Федерации уставы городских округов, муниципальных районов, городских поселений приводятся в соответствие с требованиями Федерального закона от 6 октября 2003 г. № 131-ФЗ «Об общих принципах организации местного самоуправления в Российской Федерации» (в действ. ред.) и законов субъектов Российской Федерации.

Новая редакция ст. 36 вступила в силу 27.05.2014 г. Согласно ч. 2 ст. 4 Федерального закона от 27 мая 2014 г. № 136-ФЗ, в течение шести месяцев с 27.05.2014 г. принимаются законы субъектов Российской Федерации, предусмотренные ч. 4 ст. 35, ч. 2 ст. 36 Федерального закона от 6 октября 2003 г. № 131-ФЗ «Об общих принципах организации местного самоуправления в Российской Федерации». То есть законы субъектов, устанавливающие процедуру наделения полномочиями главы муниципального образования, могли быть приняты в период с 27.05.2014 до 27.11.2014 г.

Закон субъекта, регламентирующий избирательное право местных жителей в субъекте, уже принят, например, в Ленинградской области. Порядок избрания главы муниципального образования определен в ст. 2 Областного закона Ленинградской области от 11 февраля 2015 г. № 1-оз «Об особенностях формирования органов местного самоуправления муниципальных образований Ленинградской области» [Областной закон Ленинградской области от 11.02.2015, с. 2: электронный ресурс].



Согласно указанной статье, глава муниципального образования избирается советом депутатов муниципального образования из своего состава в порядке, определенном уставом муниципального образования с учетом положений настоящего областного закона, и исполняет полномочия председателя совета депутатов муниципального образования. Таким образом, ни в одном муниципальном образовании Ленинградской области граждане уже не вправе избирать главу муниципального образования, а уставы, содержащие положения о выборах главы должны быть приведены в соответствие закону субъекта.

Рассмотрим, как определена новая процедура участия субъекта в выборе способа наделения главы муниципального образования в ст. 36 Федерального закона «Об общих принципах организации местного самоуправления в Российской Федерации». В соответствии с ч. 1 указанной статьи, глава муниципального образования является высшим должностным лицом муниципального образования и наделяется уставом муниципального образования в соответствии с настоящей статьей собственными полномочиями по решению вопросов местного значения.

Согласно ч. 2 ст. 36, глава муниципального образования в соответствии с законом субъекта Российской Федерации и уставом муниципального образования избирается на муниципальных выборах, либо представительным органом муниципального образования из своего состава, либо представительным органом муниципального образования из числа кандидатов, представленных конкурсной комиссией по результатам конкурса. В поселении, в котором полномочия представительного органа муниципального образования осуществляются сходом граждан, глава муниципального образования избирается на сходе граждан и исполняет полномочия главы местной администрации.

В соответствии с ч. 3.1 указанной статьи, в случае принятия закона субъекта Российской Федерации, изменяющего порядок избрания главы муниципального образования, устав соответствующего муниципального образования подлежит приведению в соответствие с указанным законом субъекта Российской Федерации в течение трех месяцев со дня вступления в силу указанного закона субъекта Российской Федерации.

Помимо Конституции РФ, Федерального закона № 138-ФЗ, правовые нормы, обеспечивающие реализацию конституционных прав граждан Российской Федерации избирать и быть избранными в органы местного самоуправления в случаях нарушения указанных прав, установлены Федеральным законом Федеральный закон от 26 ноября 1996 г. № 138-ФЗ (ред. от 04.06.2014) «Об обеспечении конституционных прав граждан Российской Федерации избирать и быть избранными в органы местного самоуправления». Указанный Федеральный закон № 138-ФЗ применяется в условиях недостаточной регламентации отношений другими законами, включая федеральные и региональные, а также в случаях неисполнения уполномоченными государственными или муниципальными органами полномочий, установленных законом.

Так, согласно ч. 1 ст. 1 Федерального закона № 138-ФЗ, настоящий Федеральный закон применяется при нарушениях конституционных прав граждан Российской Федерации избирать и быть избранными в органы местного самоуправления в случаях, если законодательным (представительным) органом субъекта Российской Федерации не принят закон, устанавливающий порядок проведения муниципальных выборов; представительным органом местного самоуправления или на местном референдуме не принят устав муниципального образования; в муниципальном образовании отсутствует выборный представительный орган местного самоуправления; полномочия органов местного самоуправления осуществляются должностными лицами, назначенными органами государственной власти; в нарушение законодательства не реализуются конституционные права граждан, проживающих на

территории муниципального образования, избирать и быть избранными в органы местного самоуправления муниципального образования и в других случаях, указанных в ч. 1 ст. 1.

Цель Федерального закона № 138-ФЗ — защита конституционных прав граждан Российской Федерации избирать и быть избранными в органы местного самоуправления в части, не урегулированной законами субъектов Российской Федерации и нормативными правовыми актами органов местного самоуправления.

Временное положение о проведении выборов депутатов представительных органов местного самоуправления и выборных должностных лиц местного самоуправления в субъектах Российской Федерации, не обеспечивших реализацию конституционных прав граждан Российской Федерации избирать и быть избранными в органы местного самоуправления, утвержденное согласно ст. 5 Федерального закона № 138-ФЗ, содержит в отношении выборных должностных лиц только процедуру прямых выборов. Федеральным законом № 138-ФЗ, временным положением не предусмотрена процедура формирования выборных должностных лиц путем голосования депутатов представительного органа.

Так, согласно ст. 39, определяющей процедуру подведения общих итогов выборов, окружная избирательная комиссия, а при выборах должностного лица местного самоуправления по единому одномандатному округу или выборах депутатов представительного органа местного самоуправления по единому многомандатному округу избирательная комиссия муниципального образования принимает по итогам голосования вправе принять одно из решений, перечисленных в ст. 39, в том числе признать выборы по одномандатному округу состоявшимися и объявить избранным на пост выборного должностного лица местного самоуправления кандидата, получившего наибольшее число голосов избирателей, принявших участие в голосовании; при равенстве голосов избранным признается кандидат, зарегистрированный раньше.

Действующая редакция Федерального закона № 131-ФЗ в качестве основной формы участия граждан в формировании органов местного самоуправления признает непосредственное голосование граждан на муниципальных выборах. Так, согласно ст. 23 Федерального закона № 131-ФЗ, муниципальные выборы проводятся в целях избрания депутатов, членов выборного органа местного самоуправления, выборных должностных лиц местного самоуправления на основе всеобщего равного и прямого избирательного права при тайном голосовании.

При этом, в соответствии с ч. 3.1 указанной статьи, законом субъекта Российской Федерации в соответствии с Федеральным законом № 131-ФЗ и другими федеральными законами могут быть определены условия применения видов избирательных систем в муниципальных образованиях в зависимости от численности избирателей в муниципальном образовании, вида муниципального образования и других обстоятельств.

Термин «выборное должностное лицо местного самоуправления» определенный в ст. 2 Федерального закона № 131-ФЗ, означает должностное лицо местного самоуправления, которое избирается на основе всеобщего равного и прямого избирательного права при тайном голосовании на муниципальных выборах, либо представительным органом муниципального образования из своего состава, либо представительным органом муниципального образования из числа кандидатов, представленных конкурсной комиссией по результатам конкурса, либо на сходе граждан, осуществляющем полномочия представительного органа муниципально-го образования, и наделенное собственными полномочиями по решению вопросов местного значения.

Полновластие народа установлено в ст. 3 Конституции Российской Федерации, согласно которой носителем суверенитета и единственным источником власти в

Российской Федерации является ее многонациональный народ; народ осуществляет свою власть непосредственно, а также через органы государственной власти и органы местного самоуправления; высшим непосредственным выражением власти народа являются референдум и свободные выборы. Представляется, что конституционно-правовой смысл указанной нормы Конституции РФ означает первостепенную роль непосредственно избираемых органов местного самоуправления.

Народовластие реализуется в полной мере не только в праве граждан избирать и быть избранными в органы государственной власти и органы местного самоуправления, но также и в праве отозвать депутата, выборное должностное лицо, не исполняющее свои обязанности, не выполняющее наказания избирателей, утратившее связь с гражданами на местах.

Ранее действовавшие конституции, в том числе Конституция РСФСР 1978 г., предусматривали положения об отзыве депутата. Так, ст. 103 Конституции РСФСР предусматривала, что депутат обязан отчитываться о своей работе, работе Съезда народных депутатов Российской Федерации, Верховного Совета или местного Совета народных депутатов перед избирателями, коллективами и общественными организациями, выдвинувшими его кандидатом в депутаты; кроме того, согласно части второй указанной статьи, депутат может быть отозван по решению большинства избирателей в установленном законом порядке.

В действующей Конституции подобного положения уже не найти, и напрасно, так как оно бы послужило дополнительным стимулом выборных лиц почаще вспоминать о гражданах, чью власть они выражают.

Согласно положениям Федерального закона № 131-ФЗ, в отличие от органов, избранных гражданами, т. е. «выборных», в отношении должностных лиц, назначенных представительным органом, не применяется право граждан отозвать должностное лицо, не выполняющее свои обязанности.

Статья 24 Федерального закона № 131-ФЗ определяет порядок голосования по отзыву депутата, члена выборного органа местного самоуправления, выборного должностного лица местного самоуправления, голосование по вопросам изменения границ муниципального образования, преобразования муниципального образования. Так, согласно ч. 2 указанной статьи, основания для отзыва депутата, члена выборного органа местного самоуправления, выборного должностного лица местного самоуправления и процедура отзыва указанных лиц устанавливаются уставом муниципального образования. При этом, только конкретные противоправные действия, или бездействие такого должностного лица, причем, подтвержденные в судебном порядке, могут служить основаниями для отзыва депутата, члена выборного органа местного самоуправления, выборного должностного лица местного самоуправления.

Наличие в структуре муниципального образования выборных органов предусмотрено положениями ст. 130 Конституции РФ. Согласно ч. 2 ст. 130, местное самоуправление осуществляется гражданами путем референдума, выборов, других форм прямого волеизъявления, через выборные и другие органы местного самоуправления.

Представляется, что в ст. 130 Конституции РФ множественное число слова «выборные», совместно с перечислением вначале «выборов и других форм прямого волеизъявления», по своему конституционно-правовому смыслу означает:

- преобладание в структуре органов местного самоуправления именно выборных органов, по крайней мере среди основных органов, которые в обязательном порядке должны быть в каждом муниципальном образовании;
- преимущественное формирование выборных органов путем прямого голосования граждан, а не депутатов представительного органа.

Иное толкование, по мнению автора, допускает подмену непосредственной демократии процедурами назначения, создает возможности для искажения, а то и

вовсе игнорирования воли избирателей. При отсутствии обязательной отчетности выборных лиц перед избирателями, преобладании назначения должностных лиц местного самоуправления над непосредственными выборами таких лиц местным сообществом, граждане утрачивают интерес к самостоятельному решению вопросов местного значения.

Правовое сознание избирателей включает область доверия граждан к органам местного самоуправления. К области доверия в правосознании следует относиться бережно. От государства и муниципальных органов требуются значительные усилия по сбережению такого доверия, при этом, внимание должно уделяться не только обеспечению «прозрачности» процедур выборов, недопущению злоупотребления выборами, но также и законодательному регулированию самих выборов. Иначе допускается возможность фактического отстранения граждан от муниципальных выборов, законным путем — принятием закона субъекта федерации, сохранив в структуре муниципальных органов только один выборный орган — представительный.

На основании изложенного и в целях сбережения доверия граждан к муниципальной власти, уровня достигнутой активности на муниципальных выборах, формирования и развития правового сознания избирателей, представляется необходимым:

- исключить из ст. 36 Федерального закона № 131-ФЗ «Об общих принципах организации местного самоуправления в Российской Федерации» возможность замены субъектом федерации прямых выборов главы муниципального образования процедурой назначения указанного должностного лица;
- предусмотреть в ст. 36 Федерального закона № 131-ФЗ возможность замены выборов главы муниципального образования его назначением решением представительного органа не законом субъекта, а путем проведения местного референдума, при этом, установить разумно долгий срок, например, 1 год, по истечению которого может быть проведен новый местный референдум по тому же вопросу;
- предусмотреть возможность изменения решением местного референдума порядка наделения полномочиями главы муниципального образования, установленного законом субъекта.

Кроме этого, требует дополнительного исследования и выходит за рамки настоящей статьи вопрос о соблюдении шестимесячного срока, который, по мнению автора, был пропущен Законодательным Собранием Ленинградской области — дата принятия Областного закона № 1-оз должна была быть не позднее 27 ноября 2014 г. Таким образом, есть возможность признать указанный закон, в части ст. 2 и других, устанавливающих замену выборов глав муниципальных образований Ленинградской области назначением главы представительным органом, не соответствующим Конституции РФ, Федеральному закону от 27 мая 2014 г. № 136-ФЗ в связи с его принятием после срока, установленного федеральным законом.

### **Библиографический список**

1. Об общих принципах организации местного самоуправления в Российской Федерации: Федеральный закон от 6 октября 2003 г. № 131-ФЗ (ред. от 29.06.2015; с изм. и доп., вступ. в силу с 15.09.2015) // Официальный интернет-портал правовой информации. URL: <http://www.pravo.gov.ru> (дата обращения: 30.09.2015).

2. Конституция Российской Федерации: принята всенародным голосованием 12 декабря 1993 г. (с учетом поправок, внесенных Законами РФ о поправках к Конституции РФ от 30.12.2008 № 6-ФКЗ, от 30.12.2008 № 7-ФКЗ, от 05.02.2014 № 2-ФКЗ, от 21.07.2014 № 11-ФКЗ) // Официальный интернет-портал правовой информации. URL: <http://www.pravo.gov.ru> (дата обращения: 30.09.2015).

3. О внесении изменений в статью 26.3 Федерального закона «Об общих принципах организации законодательных (представительных) и исполнительных органов государственной власти субъектов Российской Федерации» и Федеральный закон «Об общих принципах организации местного самоуправления в Российской Федерации: Федеральный закон от 27 мая 2014 г. № 136-ФЗ (ред. от 03.02.2015) // Официальный интернет-портал правовой информации. URL: <http://www.pravo.gov.ru> (дата обращения: 30.09.2015).

4. Об особенностях формирования органов местного самоуправления муниципальных образований Ленинградской области: областной закон Ленинградской области от 11.02.2015 № 1-оз // Официальный интернет-портал правовой информации. URL: <http://www.pravo.gov.ru> (дата обращения: 30.09.2015).

**M. N. Prigon**

### **REFORMATION OF THE INSTITUTE OF VESTING POWERS IN THE HEAD OF MUNICIPAL FORMATION AND LEGAL CONSCIOUSNESS OF ELECTORS**

Matters of changes in the procedure of vesting powers in the head of municipal formation, the right of the subject of federation to decide in the law whether the head of the municipal formation is elected directly by citizens or by deputies of the respective representative body of the municipal formation are considered. Proposals to change regulation are made aimed at improvement of legal culture of electors, involving citizens in independent and self-responsible resolving matters of local importance.

**Keywords:** local self-government, head, people power, elections.

**М. В. Рыбкина**

*Санкт-Петербургский университет управления и экономики  
Санкт-Петербург, Россия*

### **ПРОБЛЕМЫ ЗАЩИТЫ ИНТЕЛЛЕКТУАЛЬНОЙ СОБСТВЕННОСТИ В РОССИЙСКОЙ ФЕДЕРАЦИИ**

Статья посвящена исследованию проблем, связанных с применением и защитой интеллектуальной собственности в Российской Федерации, исследованы проблемы правоприменительной практики и выявлены подходы к устранению сложившихся правовых коллизий.

**Ключевые слова:** интеллектуальная собственность, права автора.

Прогрессивный рост нарушений исключительных прав в творческой области непроизвольно заставляет обратиться к вопросу перспектив развития способов и методов правовой защиты по данному направлению. Российская норма хоть и не лишена возможности предложить способы правовой защиты. В большей степени они выражаются в мерах правовой охраны, где автор может самостоятельно изыскивать пути восстановления нарушенного права и, тем самым, реализовывает правовую защиту своего творческого результата. В пределах установления способов правовой защиты издатель творения предпринимает попытки обращения к практической базе решения подобных конфликтов по практике реализации иностранного права.

По своей сути, конфликты, предметом которых является творческий результат индивидуальной деятельности, вытекающих из норм права России по отношению

к правовой норме Запада не сводятся к отсутствию в России механизмов принудительного исполнения, в частности патентных норм. Нельзя утверждать, что права интеллектуальной собственности в России не защищены. Споры, связанные с защитой творческого результата, осложняются существующим многообразием объектов исключительных прав (интеллектуальной собственности), наличием между ними качественных отличий, как по форме этих объектов, так и по способу правовой охраны. На сегодняшний день, основная трудность устранения конфликта по данной категории нарушенных прав заключается в отсталости российского законодательства по интеллектуальной собственности и четко выраженном стационаре развития таких правовых норм.

В настоящее время предпринимаются активные попытки обновления законодательства об интеллектуальной собственности для того, чтобы привести его в соответствии с международными стандартами. В настоящий момент все споры связанные с исключительными правами творческого результата, рассматриваются и разрешаются судами общей юрисдикции, арбитражными судами и судом по интеллектуальным правам. Данные споры являются специфичными, но судебные органы хоть и в малом объеме, но уже накопили опыт их разрешения, руководствуясь внутренними знаниями, поостренными на логике суждений, и аналогичными выводами при аргументации вынесенных решений. Однако, несмотря на это, статистические данные указывают на то, что для всех сторон судебного процесса, как самого основного способа разрешения конфликтной ситуации, работать с нормами материального и процессуального права, регулирующие исследуемую в статье научную проблематику, довольно сложно. Так, за первое полугодие 2015 г., согласно статистическим данным подготовленным Судом по интеллектуальным правам, было рассмотрено 716 дел, из них 128 было отправлено на новое рассмотрение, а по 188 делам вынесена отмена первичного решения суда. Причины кроются в нюансах, которые, иногда судья не в силах понять.

Так, на судебном процессе по материалам дела, содержащим предметы рассмотрения (такие, как интегральные микросхемы, или селекционные достижение, или ноу-хау), судьям следует дополнительно изучить технические параметры спорных объектов, а после понимания перейти к суждениям о нарушениях или возможном нарушении права заявителя. Еще одной тонкостью процесса выступает пресловутая возможность нарушения права на творческий результат.

Вывод однозначно указывает на то, что в настоящее время требуется выявлять проблемные места в сфере правовой защиты интеллектуальной собственности, руководствуясь состоявшимся опытом по материалам дел, связанных с результатами творческого процесса, и совершенствовать систему правовой защиты в целом. Развитие как материального, так и процессуального законодательства именно в системном понимании позволит облегчить процедуру защиты прав граждан и юридических лиц в области интеллектуальной собственности.

В развитии Концепции о реформировании гражданского законодательства и норм процессуального характера следует учитывать перспективы развития и основные особенности категории результатов творческой деятельности. Возможно предположить, что даже в отдельном разделе кодифицированного правового акта, иначе в данной части арбитражное процессуальное законодательство в будущем перестанет соответствовать требованиям времени и будет нуждаться в глобальных изменениях и доработках.

**M. V. Rybkina**

## **PROBLEMS OF INTELLECTUAL PROPERTY PROTECTION IN THE RUSSIAN FEDERATION**

Article is devoted to research of the problems connected with application and protection of intellectual property in the Russian Federation, problems of law-enforcement practice are investigated and approaches to elimination of the developed legal collisions are revealed.

**Keywords:** the intellectual property, rights of the author.

**Б. Б. Тангиев**

*Санкт-Петербургский университет управления и экономики  
Санкт-Петербург, Россия*

**Е. С. Исказиева**

*Санкт-Петербургский национальный исследовательский университет  
информационных технологий, механики и оптики  
Санкт-Петербург, Россия*

## **ПРАВОВОЕ РЕГУЛИРОВАНИЕ ИНТЕЛЛЕКТУАЛЬНОЙ СОБСТВЕННОСТИ В СОЦИАЛЬНЫХ И ФАЙЛООБМЕННЫХ СЕТЯХ В РОССИИ И ЗА РУБЕЖОМ**

Статья посвящена проблемам регулирования интеллектуальной собственности в социальных и файлообменных сетях. В работе отражен опыт российской судебной практики и пример регулирования за рубежом. В заключении определены методы достижения баланса интересов правообладателей и пользователей.

**Ключевые слова:** интеллектуальная собственность, социальная сеть, файлообменные сети, пиринг, авторские права.

На данный момент правовое регулирование интеллектуальной собственности в социальных и файлообменных сетях является одной из наиболее острых проблем в Интернете. Нынешнее положение дел не дает должного соблюдения прав и интересов всех сторон правоотношений. Растущая популярность социальных и файлообменных сетей придает копирайту злободневный характер.

*Социальная сеть* (от *англ.* social networkings ervice) представляет собой автоматизированную среду для общения между пользователями, их группами, позволяющую обмениваться файлами и информацией.

Самая популярная сеть в России «ВКонтакте» позволяет размещать охраняемые произведения для публичного просмотра, что неизбежно приводит к их копированию и распространению. А с развитием высокоскоростного Интернета социальные сети стали удобной площадкой по файлообмену, так как размещенные файлы можно беспрепятственно смотреть и слушать без ограничений и ожидания загрузки, в отличие от файлообменных сетей, где необходима предварительная загрузка файла к себе на компьютер.

*Файлообменная, или пиринговая* сеть (от *англ.* peer-to-peer — от пользователя к пользователю), другие названия — *торрент-трекер, сети p2p*, представляет собой особый способ обмена данными в электронном виде, при котором один пользователь сети посредством специальной программы открывает доступ к содержащимся на его компьютере файлам для свободной загрузки другими пользователями.

Вопрос использования произведения в форме доведения до всеобщего сведения является главным аргументов в защите исключительных прав на произведение в сети. Но сторонники сетей p2p считают, что пользователи не доводят произведения до всеобщего сведения, потому что доступ «открыт исключительно участникам соответствующей Сети, распространение информации всегда осуществляется в ограниченном кругу лиц» [Симоненко, 2010].

Подобная позиция существуют и в отношении социальных сетей, где ее сторонники также полагают, что пользователи не доводят произведения до всеобщего сведения, потому что только зарегистрированные пользователи могут иметь доступ к размещенным файлам. Однако данные утверждения не могут являться весомыми аргументами в правой защите, так как количество пользователей данных сетей исчисляется миллионами, что никак не может приравниваться к ограниченному кругу лиц.

Как отмечает Иванов, «для бесплатного распространения объектов авторских прав, выраженных в цифровой форме, созданы все условия, кроме правовых» [Иванов, 2011, с. 12]. И, к сожалению, часть четвертая Гражданского кодекса РФ в настоящее время не определяет ответственность для тех, кто только способствует незаконному обмену файлами в сети. Формирование судебной практики по копирайту в сетях находится в нашей стране лишь на начальном этапе.

Единственное судебное дело в России, установившее первый прецедент в отношении социальных сетей, является дело по иску Всероссийской государственной телерадиокомпании (ВГТРК) против «ВКонтакте», датируемое с 2008 г. ФАС СЗО в своем постановлении определил, что социальная сеть выступает в качестве провайдера, т. е. предоставляет техническую возможность для размещения контента, и отвечает только при наличии вины в соответствии со ст. 401 ГК РФ. Кроме того, суд посчитал, что администратор сайта не имеет технической возможности отслеживать весь загружаемый контент. А правообладателям, в свою очередь, необходимо уведомлять владельцев сайтов о нарушении своих исключительных прав, подтверждая свои права документально.

Таким образом, арбитражные суды в России установили практику, что владельцы социальных сетей по действующему законодательству несут ответственность только при наличии вины, т. е. если после заявления от правообладателя не удалили незаконный контент.

Что касается практики по файлообменным сетям, то исков к владельцам сетей российская судебная практика не содержит. Распространены частные запреты правообладателей на использование произведений, а также единичные уголовные дела в отношении отдельных пользователей, в то время как за рубежом уделяется гораздо большее внимание копирайту в Интернете.

В различных странах по-разному сложилась судебная практика в отношении нарушений авторского и смежных прав, совершаемых в Интернете. На данный момент большинство стран идут по пути ограничения Интернета, принятие жестких законов и мер воздействия, ужесточения наказания и введения жесткого контроля над веб-ресурсами, замеченными в нарушении прав на результаты интеллектуальной деятельности.

Так, например, именно США, являясь лидером мировой экономики и цитаделью всех крупных правообладателей, активно занимаются защитой интеллектуальных прав в Интернете. Последней новацией Америки являются законопроекты под названием SOPA и PIPA (Stop Online Piracy Act и Protect Intellectual Property Act), расширяющие возможности американских правоохранительных органов и правообладателей в борьбе с нелегальным контентом в Интернете.

Согласно законопроекту SOPA провайдеры, поисковые системы и даже рекламодатели обязаны по любому обращению правообладателя прекратить предоставление услуг и любое взаимодействие с ресурсом, обвиняемым в пиратстве. Закон PIPA направлен на предотвращение реальных сетевых угроз экономическому творческому потенциалу и кражи интеллектуальной собственности и предоставляет, в свою очередь, больше возможностей воздействия на сайты, зарегистрированные за пределами США.

Противники законопроектов SOPA и PIPA (*Google, Facebook, Twitter* и др.) считают, что данные положения фактически вводят цензуру в Интернете, что является ограничением свободы слова и возможности развития цифрового пространства.



Франция также ведет непримиримую борьбу в отношении файлообмена в Интернете. В 2009 г. во Франции был одобрен антипиратский закон HADOPI (с *фр.* — высшая власть по распространению произведений и защите прав в Интернете). Закон предусматривает правило «трех предупреждений» для пользователя: 1) отправка письма на электронную почту, предупреждающее об ответственности; 2) отправка заказного письма с официальным уведомлением о незаконности действий; 3) отключение от сети Интернет на срок до одного года с занесением в «черный список».

Однако ужесточение законов никогда не было эффективной мерой. Установление жестких запретов и пугающей ответственности не отвечает самой природе Интернета и интересам пользователей. Законодательство, которое уменьшает свободу выражения мнений и увеличивает угрозу кибербезопасности, подрывает динамичность и развитие самого Интернета, где основными задачами считаются доступность, целостность и конфиденциальность как необходимые условия развития информационного общества.

Вместе с тем остается также неясной позиция российского законодателя в части отсутствия на законодательном уровне ответственности для провайдеров, предоставляющих возможность файлообмена. По сути, указанные сайты способствуют нарушению прав на произведения, являются пособниками в правонарушении.

Вышеупомянутый сайт «ВКонтакте» позволяет размещать аудио- и видеоматериалы своим пользователям на своих страницах, доступ к которым имеют все зарегистрированные пользователи социальной сети. Сама возможность послушать или посмотреть, добавить к себе на страницу любую запись, увеличивает пользователей сети, а соответственно увеличивается объем заинтересованных рекламодателей в размещении рекламы на данном ресурсе, что, в свою очередь, для сайта в многомиллионную аудиторию означает многомиллионную прибыль от рекламы. Финансовый интерес от предоставления возможности открытого доступа для всех пользователей к аудио- и видеоматериалам других пользователей очевиден.

В иностранной литературе отмечается, что субсидиарное нарушение — это нарушение, когда ответчик имел право и возможность контролировать основное нарушение и имел прямой финансовый интерес в нарушении охраняемого авторского права [Jonathan, Gerald, 2007].

Так, например, практика США признает сайты по файлообмену виновными в нарушении авторских прав, потому как подобные ресурсы специально оптимизированы для скачивания цифровых копий произведений.

Соответственно, закрепление в российском законодательстве субсидиарной ответственности для владельцев социальных и файлообменных сетей будет являться мерой, направленной на установление справедливой ответственности по факту нарушения интеллектуальных прав. Но главной методикой в пресечении нарушений в Интернете должен стать баланс интересов между пользователями и правообладателями.

Представляется интересной концепция авторского права в сети, предложенная Президентом Российской Федерации Дмитрием Медведевым в Послании лидерам стран-участниц «Группы двадцати» в ноябре 2011 г., а именно введение презумпции, согласно которой использование произведений в сети «Интернет» считалось бы свободным, если правообладатель не заявит об обратном, или по-другому так называемое «квазисвободное» использование контента в личных целях.

Разумеется, об отрицании защиты интеллектуальных прав и поощрении их нарушения не идет речи, но как хорошо подметил Козырев: «вред от чрезмерных усилий по их защите может превышать вред от возможных нарушений» [Козырев, 2009]. Если правообладатели хотят продолжить ведение тропы войны против общего доступа к файлам, то они рискуют дальнейшим социальным остракизмом, неизмеримым количеством правовых проблем и почти неизбежно длящихся неудач в усилиях по прекращению использования произведений [Andrew, 2011]. Вместо войны против

файлообмена наиболее эффективным путем развития в цифровой среде является разработка методики достижения баланса интересов между сторонами на основе координированных действий авторов и владельцев сайтов, а также самих пользователей.

В силу трансграничности природы Интернета международное сотрудничество играет огромную роль в правовом регулировании сетевых отношений. Унификация на международном уровне новых моделей правового воздействия в Интернете, разработка нового международного акта, закрепляющего вышеуказанную методику, могут позволить разработать действенные механизмы по правовому регулированию и контролю социальных и файлообменных сетей.

#### **Библиографический список**

1. *Симоненко В. В.* Пределы законного использования систем P2P в России // Юрист. 2010. № 2.

2. *Иванов И.* Скачать кино законно // ЭЖ-Юрист. 2011. № 10.

3. *Jonathan J. D., Gerald R. Ferrera* Social Networking Web Sites and the DMCA: A Safe-Harbor from Copyright Infringement Liability or the Perfect Storm? // *Northwestern Journal of Technology and Intellectual Property*. 2007. No 1.

4. *Козырев А. Н.* Контрафакт и трансформация экономики современного авторского права // *Интеллектуальная собственность. Контрафакт. Актуальные проблемы теории и практики: сборник научных трудов в 2 т. / под ред. В. Н. Лопатина. Т. 2. М.: Юрайт, 2009. С. 195–195.*

5. *Andrew W. Eichner* File Sharing: A Tool for Innovation, or a Criminal Instrument? // *Boston College Intellectual Property & Technology Forum*. 2011.

**B. B. Tangiev, E. S. Iskaziya**

#### **THE REGULATION OF INTELLECTUAL PROPERTY IN SOCIAL AND FILE-SHARING NETWORKS IN RUSSIA AND FOREIGN COUNTRIES**

The present paper considers the problems of regulation of intellectual property in social and file-sharing networks. The paper reflects the experiences of the Russian judicial practice and the experiences of regulation in foreign countries. In conclusion legal techniques of balance of convenience between copyright holders and users have been defined.

**Keywords:** intellectual property, social network, file-sharing network, peer-to-peer, copyright.

## РАЗДЕЛ 5

# ЭЛЕКТРОННОЕ ОБРАЗОВАНИЕ В РФ: НАСТОЯЩЕЕ И БУДУЩЕЕ

---

**С. И. Дрожжин**

*Санкт-Петербургский информационно-аналитический центр  
Санкт-Петербургского государственного электротехнического  
университета «ЛЭТИ» им. В. И. Ульянова (Ленина)  
Санкт-Петербург, Россия*

### РОЛЬ ИНТЕЛЛЕКТУАЛЬНЫХ ИНФОРМАЦИОННЫХ ТЕХНОЛОГИЙ В ПОСТРОЕНИИ ЭКОНОМИКИ ЗНАНИЙ

В статье рассматриваются реалии и перспективы построения экономики знаний с использованием современных информационных технологий, использующие методы интеллектуального анализа данных, методы извлечения знаний. Приведены преимущества использования таких технологий органами государственной власти для повышения качества управленческих решений.

**Ключевые слова:** интеллектуальный анализ данных, экономика знаний, web-mining, государственное управление, предиктивная аналитика.

В стратегиях развития отдельных регионов, в частности «Стратегии экономического и социального развития Санкт-Петербурга на период до 2030 года», особая роль отводится построению экономики, основанной на знаниях. При этом в стратегии социально-экономического развития Российской Федерации «Стратегия-2020» в качестве основных выводов к гл. 2 было отмечено ухудшение качества деловой среды, государственного управления и инвестиционной привлекательности в сравнении с другими странами-лидерами догоняющего развития [Стратегия-2020, 2013, с. 51].

В определенной мере это связано с «догоняющим» характером развития, в том числе по ряду направлений информационных технологий. Увеличение объемов информации происходит галопирующими темпами. Технологии и инфраструктура, к сожалению, в большинстве регионов нашей страны не всегда поспевают за такими темпами. В связи с этим возникает дисбаланс в развитии информационной среды страны, который оказывает влияние на все сферы жизнедеятельности общества, в том числе и на государственное управление.

Большинство IT-специалистов представляют нематериальную часть информационной среды в виде иерархической структуры: данные — информация — знания. Данные, или факты, относятся к чувственным и воспринимаемым явлениям, которые являются полностью независимыми, а их содержание носит беспристрастный характер. Информация расценивается как умозрительная интерпретация данных, фактов, поэтому интерпретация может исказить значения лежащих в их основе данных [Информационные технологии..., 2002, с. 272]. Под знанием понимается не только форма существования и систематизации познавательной деятельности человека, но и совокупность информации о мире, явлениях, событиях и правил установления связей между фактами (данными), сформированная с использованием

информационных технологий. Знания в современном мире не зря называют интеллектуальным капиталом. Это достаточно новый вид капитала, который бесспорно может быть отнесен в отдельную категорию факторов производства. Знания напрямую влияют на эффективность функционирования той или иной организации, государства в целом, они, в конечном счете, являются основой, отправной точкой в принятии решений. Между тем увеличение объема данных и информации не означает увеличение объема знаний. Количество знаний не равно количеству данных. Мировой опыт показывает, что все больше компаний, государственных структур включается в работу по разработке методов обработки и анализа больших массивов разнородных данных, с целью максимального их использования и выявления знаний, чтобы стать более конкурентоспособными, более эффективными, более безопасными. Поэтому современное управление можно охарактеризовать как управление знаниями. Управление — знаниями процесс, с помощью которого организации удастся извлечь прибыль из объема знаний или интеллектуального капитала, находящегося в ее распоряжении [Букович, Уильямс, 2002, с. 143].

Во всем мире для этих целей, в том числе и в России, государственные структуры занимаются созданием сети распределенных ситуационных центров, позволяющих в оперативном режиме принимать управленческие решения, заниматься контролем и мониторингом различных ситуаций, проводить анализ и прогнозирование развития событий. У нас в стране широкое распространение получают информационно-аналитические системы поддержки принятия решений для органов государственной власти, которые являются программно-технической основой создаваемых ситуационных центров. Такие платформы можно отнести к инструментам, нацеленным на выявление закономерностей уже произошедших событий. Они позволяют отвечать на вопросы о том, почему произошло то или иное явление, сколько раз оно случалось, где и в чем был источник проблемы. Полученные сведения используются экспертами-аналитиками для проведения анализа и прогнозирования, составления отчетов, рекомендаций для руководителя того или иного региона. Современные системы позволяют также проводить интерактивную настройку и отображение необходимых сведений в виде информационных панелей, представляющих диаграммы, графики и таблицы. К основным недостаткам таких систем можно отнести:

- необходимость привлечения специалистов-аналитиков высокой квалификации, что в ряде регионов весьма затруднительно;
- относительно низкую скорость формирования отчетов и рекомендаций для руководителя;
- отсутствие информационно-советующей компоненты в самой информационной системе, поскольку система отображает только факты;
- высокий уровень неопределенности при принятии решения, вследствие того, что «за кадром» остается большой пласт необработанных данных (СМИ, веб-ресурсы и т. п.).

Поэтому сегодня в условиях построения экономики знаний востребованы решения, позволяющие решать более глубокие исследовательские задачи в государственном управлении. Прежде всего, это использование инструментов предиктивной (предсказательной) аналитики. Предиктивная аналитика использует статистические методы, методы интеллектуального анализа данных, теории игр, анализирует текущие и исторические факты для составления предсказаний о будущих событиях. Она ориентируется на предсказание социально-экономических явлений, делает возможным предвосхищение и прогноз событий, дает доступ к информации, ценность которой значительно выше: «Как будут развиваться события?», «Что случится при изменении какого-либо параметра?», «Как долго сохранится тенденция?» и т. д. Прогнозирование базируется на знаниях и является одним из ключевых моментов при принятии управленческих решений в современном мире. В нашей стране ис-

пользование таких инструментов особенно актуально, поскольку экономические вопросы тесно переплетаются с политическими, растет доля нешаблонных и уникальных задач. Лицам, принимающим решения, приходится работать на опережение и не допускать перерастания тревожных ситуаций в критические. Предиктивная аналитика, как одна из веток инструментов извлечения знаний — Business Intelligence (BI), позволяет уменьшить неопределенность в процессе принятия решений и повысить качество управленческих решений. Одним из перспективных и технологически инновационных для нашей страны является инструментарий, реализующий обнаружение и поиск зависимостей, «добычу» знаний из веб-ресурсов с применением методов и алгоритмов Datamining — так называемый Web-mining. Полученные знания используются для регулярного прогнозирования процессов и позволяют не только принимать эффективные управленческие решения, но и накапливать опыт и, как следствие, повысить точность и надежность прогнозов.

Заслуживает особенного внимания тот факт, что реализация такого инструментария в виде сервиса в тех регионах, где по разным причинам отсутствуют кадры, центры подготовки, позволит осуществить удаленный доступ к инструментарию посредством Интернета, поскольку основная точка доступа, программно-техническая платформа, сформирована в одном ситуационном центре, расположенном за многие сотни километров.

Разумеется, при использовании такого рода инструментария, в купе с вовлеченностью в процесс принятия решения специалистов-аналитиков, экспертного мнения и отлаженным взаимодействием с подчиненными, вышестоящими и внешними структурами даст еще больший импульс в повышении качества управленческого решения и как следствие приведет к значительному повышению качества жизни населения региона.

Таким образом, современные информационные технологии, разработка платформ, реализующих методы интеллектуальной обработки данных, методы извлечения знаний, предиктивной аналитики позволит достаточно быстро устранить дисбаланс развития информационной среды среди регионов, а также ускорить процесс формирования экономики, основанной на знаниях.

#### **Библиографический список**

1. Информационные технологии в бизнесе энциклопедия / под ред. М. Желены. СПб.; М.; Харьков; Минск: Изд. дом «Питер», 2002.
2. О Стратегии экономического и социального развития Санкт-Петербурга на период до 2030 года: Постановление Правительства Санкт-Петербурга от 13 мая 2014 г. № 355. СПб., 2014. 98 с.
3. Стратегия-2020: Новая модель роста — новая социальная политика: итоговый доклад о результатах экспертной работы по актуальным проблемам социально-экономической стратегии России на период до 2020 г. Кн. 1. М.: Изд. дом «Дело» РАНХиГС, 2013. 430 с.
4. Черняк Л. Будущее бизнес-аналитики [Электронный ресурс]. URL: <http://www.osp.ru/os/2011/04/13008762/> (дата обращения: 30.09.2015).

**S. I. Drozhzhin**

#### **THE ROLE OF INTELLECTUAL INFORMATION TECHNOLOGIES IN THE CREATION OF KNOWLEDGE ECONOMY**

The article considers the realities and prospects of the knowledge economy by using modern software and hardware, using data mining. The article presents advantages of the use of such funds by public authorities to improve the quality of management decisions.

**Keywords:** data mining, web-mining, knowledge economy, governance, predictive analytics.

## **ПРОБЛЕМЫ ФОРМИРОВАНИЯ И РАЗВИТИЯ ЕДИНОГО ИНФОРМАЦИОННОГО ПРОСТРАНСТВА**

В статье проведен анализ состояния и динамика использования информационно-коммуникационных технологий, рассмотрены проблемные вопросы развития единого информационного пространства России.

**Ключевые слова:** информационное пространство, информационные технологии, информационная безопасность, информационные ресурсы.

Современный уровень развития общества поднял индустрию информационных технологий до стратегического направления, в котором сосредоточены огромные интеллектуальные и финансовые ресурсы. Информация и инструменты управления информацией — программные продукты различного функционального назначения, приобрели статус информационных ресурсов.

Люди все чаще в общении используют такие понятия как «информация», «информатизация», «информационные технологии» и т. д.

Уровень развития информационного пространства решающим образом влияет на экономику, обороноспособность и политику. От этого уровня в значительной степени зависит поведение людей, формирование общественно-политических движений и социальная стабильность. Целями информатизации во всем мире и, в том числе, в России являются наиболее полное удовлетворение информационных потребностей общества во всех сферах деятельности.

В России в 1994 г. была принята «Концепция формирования и развития единого информационного пространства (ЕИП)». В 1995 г. — утверждена как государственный проект. На проект были затрачены огромные цифры (небольшой процент бюджета страны). В 2005-м он был продлен до 2010 г. На практике комплекс мероприятий называется «Электронная Россия».

Цель единого информационного пространства — полное удовлетворение информационных потребностей общества во всех сферах деятельности плюс стабилизация социально-политической ситуации за счет компьютеризации.

Единое информационное пространство представляет собой совокупность баз и банков данных, технологий их ведения и использования, информационно-телекоммуникационных систем и сетей, функционирующих на основе единых принципов и по общим правилам, обеспечивающим информационное взаимодействие организаций и граждан, а также удовлетворение их информационных потребностей. Существенная роль в формировании единого информационного пространства отводится созданию общенациональной телекоммуникационной сети страны, которая позволит объединить различные сети, системы и комплексы средств связи, обеспечив потребителям доступ к соответствующим территориально-распределенным информационным ресурсам, обмен информацией в режимах передачи данных и электронной почты.

Формирование и развитие единого информационного пространства России и соответствующих государственных информационных ресурсов проблема межотраслевая и межрегиональная. Она требует решения сложных организационных и технико-технологических вопросов, значительных затрат и не может быть решена одномоментно и предусматривает, в первую очередь, обеспечение оперативного доступа к имеющимся информационным ресурсам и проведение работ по их включению в

единое информационное пространство. Вновь формируемые информационные ресурсы, включаемые в единое информационное пространство, должны быть на законном основании доступны органам управления государственной власти, хозяйствующим субъектами гражданам.

Современное состояние информационного пространства России препятствует равноправному включению ее в мировое информационное сообщество. В России развиваются отдельные составляющие единого информационного пространства. Работы ведутся в рамках федеральных программ, программ субъектов федерации и органов местного самоуправления. Комитетом при Президенте Российской Федерации по политике информатизации подготовлен проект федеральной целевой программы «Информатизация России», предусматривающей выполнение большого объема работ по созданию систем информатизации различного назначения.

На графиках рис. 1–5 представлены данные Росстата России о пользовании информационными ресурсами за последние пять лет.



Рис. 1. Сведения об организациях, проводивших обучение сотрудников



Рис. 2. Сведения о пользовании населением России сотовой связью



Рис. 3. Сведения о пользовании Интернетом



Рис. 4. Сведения об использовании органами госвласти электронного документооборота

Анализ данных позволяет заключить о достаточно слабой динамике развития и использования ИКТ в России и необходимости дальнейшего наращивания усилий по развитию единого информационного пространства.

Международный опыт подтверждает актуальность проблем информационной безопасности для обеспечения национальной безопасности любого государства. Информационное взаимодействие субъектов в едином информационном пространстве наряду с правовым обеспечением требует принятия организационных и технических мер защиты информации. Эти меры должны предусматривать:

- предотвращение утечки, утраты и подделки информации;
- предотвращение угрозы информационной безопасности личности, общества, государства;





Рис. 5. Сведения об оснащенности организаций персональными компьютерами

- предотвращение несанкционированных действий по уничтожению, модификации, искажению, копированию, блокированию информации;
- предотвращение других форм незаконного вмешательства в информационные ресурсы и информационные системы, обеспечение правового режима информации и документации как объекта собственности;
- обеспечение прав хозяйствующих субъектов в информационных процессах и при разработке, производстве и применении информационных систем, информационных технологий и средств их обеспечения.
- подготовку кадров и их обучение для создания служб информационной безопасности в федеральных и региональных системах.

**G. A. Kostin**

## PROBLEMS OF FORMATION AND DEVELOPMENT OF A COMMON INFORMATION SPACE

The article has analyzed the state and dynamics of the use of information and communication technologies. The author considers the main issues of a common information space development in Russia.

**Keywords:** information space, information technologies, information security, information resources.

**Г. А. Костин, С. Н. Панин, А. А. Громов**

*Санкт-Петербургский университет управления и экономики  
Санкт-Петербург, Россия*

## ИНТЕГРАЦИЯ СОВРЕМЕННЫХ ИНФОРМАЦИОННЫХ ТЕХНОЛОГИЙ ДЛЯ ПОВЫШЕНИЯ ЭФФЕКТИВНОСТИ ФУНКЦИОНИРОВАНИЯ ВЫСШИХ УЧЕБНЫХ ЗАВЕДЕНИЙ

В статье рассмотрены вопросы интеграции отдельных информационных технологий, используемых в высших учебных заведениях, в единую систему «Электронный вуз».

предложены ее структура и состав отдельных компонентов. Рассмотрен подход к определению рационального классификационного кода для систематизации информационных массивов, обеспечивающий минимизацию затрат на поиск, обработку и представление информации.

**Ключевые слова:** электронный вуз, классификационный код.

Развитие информационных технологий (ИТ), появление новых аппаратно-программных средств, применение распределенных инфокоммуникационных систем и сетей существенно расширили возможности многих учреждений, организаций и предприятий в различных областях деятельности. На основе современных компьютерных информационных технологий в настоящее время решаются задачи оперативной обработки больших объемов информации, моделирования и прогнозирования вариантов развития ситуаций, определения рациональных способов использования имеющихся ресурсов и т. п.

Широкое распространение информационные технологии получили и в сфере образования для планирования учебной деятельности, проведения занятий, конференций, дистанционного обучения, контроля уровня подготовленности студентов. Вместе с тем, практика показывает, что информационные технологии в вузе, как правило, используются изолированно (автономно) кафедрами, подразделениями или отдельными специалистами, что не позволяет получить значительный эффект от внедрения ИТ. В этой связи представляется рациональной идея интеграции существующих и перспективных информационных технологий в единую систему «Электронный вуз» с координирующим центром. Возможный облик системы «Электронный вуз» представлен на рис. 1.



Рис. 1. Возможный облик системы «Электронный вуз»

Анализ рис. 1 показывает, что в систему «Электронный вуз» предлагается включить 7 подсистем, обеспечивающих решение задач организации и обеспечения учеб-

ного процесса вуза. Функционирование указанных подсистем основано на единой базе электронных ресурсов, включая информационные образовательные технологии. Координация деятельности отдельных подсистем производится единым центром управления путем обработки запросов, выдачи разрешений, указаний, полномочий доступа.

Возможный состав электронных образовательных ресурсов вуза представлен на рис. 2.



Рис. 2. Возможный состав электронных образовательных ресурсов вуза

Из рис. 2 следует, что электронные образовательные ресурсы вуза могут включать разнообразные внутренние и внешние источники информации, включая электронную библиотеку вуза, банк электронных медиаобъектов обеспечения учебного и воспитательного процессов, государственные и национальные электронные библиотеки и др.

Проведенные исследования позволили определить возможный состав каждой из автоматизированных подсистем интегрированной системы «Электронный вуз».

В состав автоматизированной информационной подсистемы планирования и управления учебным процессом могут входить следующие компоненты:

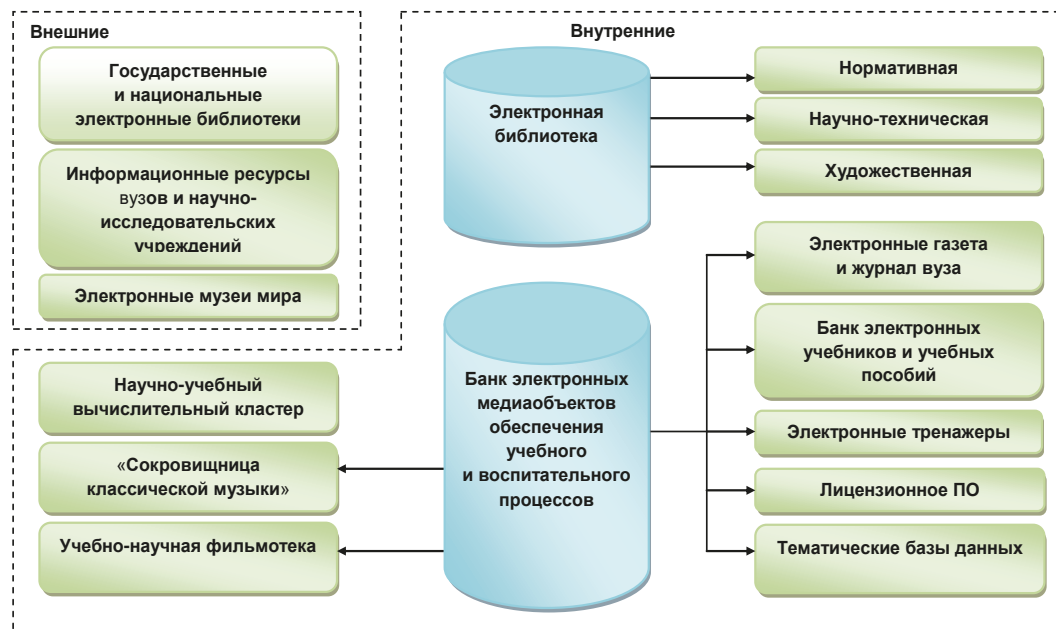
- электронное расписание занятий;
- планирование и распределение учебной нагрузки;
- балльно-рейтинговая оценка знаний;
- психофизическое, интеллектуальное тестирование и разработка индивидуальных требований обучения;
- электронная приемная комиссия;
- электронная зачетная книжка.

В составе автоматизированной информационной подсистемы обеспечения учебного процесса могут быть следующие компоненты:

- электронная библиотека;
- электронные лабораторные практикумы;
- автоматизированный комплекс обучения и тестирования;

- тематические базы знаний;
- тренажеры и имитационное оборудование изучаемых образцов техники.

В состав автоматизированной подсистемы научно-исследовательской и опытно-конструкторской деятельности могут входить следующие компоненты:

- электронная база данных с результатами научных исследований, моделями и методиками оценивания объектов изучаемой предметной области;
- автоматизированные средства контроля качества научно-технической (опытно-конструкторской) продукции;
- автоматизированные средства научно-методической поддержки лицензирования и аккредитации вузов РФ.

Важнейшим условием для эффективной работы каждой из рассмотренных подсистем является выбор рациональной системы классификации и кодирования информации, обеспечивающей систематизацию объектов предметной области, кодирование информации с выделением оптимальных классификационных признаков, формирование запросов на поиск информации в базе данных, взаимодействие с внутренними и внешними информационными системами. Особое значение при классификации информационных ресурсов уделяется обоснованию рационального классификационного кода, позволяющего минимизировать затраты на поиск, обработку, представление информации.

Проведенные исследования показали, что рациональное значение классификационного кода можно получить путем оценки классификационных уровней, а также числа разбиений вершин каждого уровня. При этом значение длины классификационного кода может определяться по формуле:

$$C_n = 1 + \sum_i q_{i_{\max}}, \quad i = \overline{1, n-1}, \quad (1)$$

где  $q_{i_{\max}}$  — количество разрядов, необходимых для записи максимального числа разбиений вершин  $i$ -го уровня;

$n$  — число уровней классификационной схемы.

$q_{i_{\max}}$  определяется следующим образом:

$$q_{i_{\max}} = \max q_{ij}, \quad j = \overline{1, m}, \quad (2)$$

где  $q_{ij}$  — количество разрядов, необходимых для записи числа разбиений  $j$ -й вершины  $i$ -го уровня;

$m$  — число вершин  $i$ -го уровня классификационной схемы.



Рис. 3. Пример определения значения общей длины классификационного кода иерархической классификационной схемы

Пример определения значения общей длины классификационного кода иерархической классификационной схемы приведен на рис. 3. Проведение вычислений с использованием (1) и (2) позволило для данной классификационной схемы опре-

делить промежуточные значения длин классификационного кода, начиная с 1-го уровня ( $C_1$ ,  $C_2$ ), а также значение общей длины классификационного кода —  $C_3$ :

$$C_1 = 1 + 1 = 2;$$

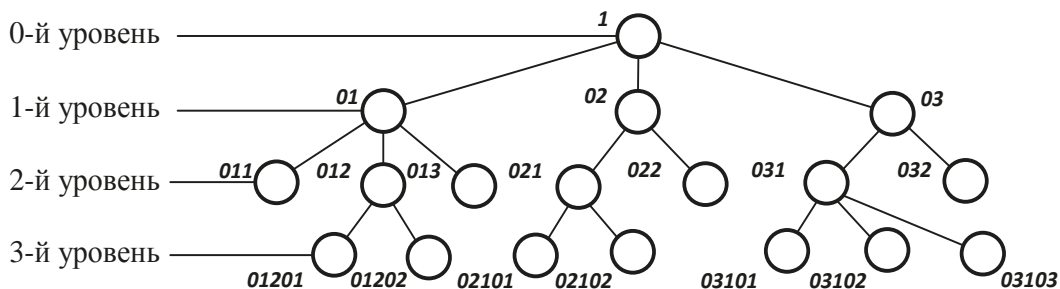
$$C_2 = 1 + 1 + 1 = 3;$$

$$C_3 = 1 + 1 + 1 + 2 = 5.$$

Таким образом, создание системы «Электронный вуз» с интегрированной информационной средой хранения, обработки и выдачи потребителям необходимой информации, основанной на современных программно-технических и алгоритмических решениях может способствовать повышению качества процесса обучения и эффективности функционирования вуза в целом.

#### **Библиографический список**

1. Саак А. Э., Пахомов Е. В., Тюшняков В. Н. Информационные технологии управления. СПб.: Питер, 2013. 320 с.

2. Есипов М. А., Костин Г. А., Курлов В. В. Вычислительные системы сети и телекоммуникации. СПб.: Изд-во СПбУУиЭ, 2011. 195 с.

3. Уваров Ю. Г., Озеранский Л. И. Проектирование информационного обеспечения АСУВ: метод. пособие. М.: Военное издательство, 1989. 136 с.

G. A. Kostin., S. N. Panin, A. A. Gromov

### **INTEGRATION OF MODERN INFORMATION TECHNOLOGIES FOR INCREASE OF EFFICIENCY OF FUNCTIONING OF HIGHER EDUCATIONAL INSTITUTIONS**

The article is devoted to the questions of integration of the separate information technologies used in higher educational institutions in uniform system «Electronic higher education institution» are considered, its structure and structure of separate components are offered. The approach to definition of a rational classification code for systematization of information massifs providing minimization of costs of search, processing and submission of information is considered.

**Keywords:** electronic higher education institution, classification code.

**Я. С. Пряжникова, Е. Н. Курочкина**

*Рязанский государственный университет им. С. А. Есенина  
Рязань, Россия*

### **ВНЕДРЕНИЕ ЭЛЕКТРОННОГО ОБРАЗОВАТЕЛЬНОГО РЕСУРСА В УЧЕБНЫЙ ПРОЦЕСС СРЕДНЕГО ОБЩЕОБРАЗОВАТЕЛЬНОГО УЧРЕЖДЕНИЯ**

В статье рассматриваются процесс внедрение электронного образовательного ресурса в учебный процесс среднего общеобразовательного учреждения. Данное мероприятие рассматривается в разрезе шести этапов, которые подробно поясняются.

**Ключевые слова:** образовательный ресурс, учебный процесс, электронный ресурс, информационные технологии.

Современный этап развития образования связан с широким использованием современных информационных и коммуникационных технологий и возможностей, предоставляемых глобальной сетью «Интернет». В этой связи решающее значение

приобретают удаленный доступ к качественным образовательным ресурсам, опубликованным в различных сетевых ресурсах, и возможность оперативного общения всех участников образовательного процесса.

Интеграция электронных образовательных ресурсов в учебный процесс предоставляет дополнительные возможности для формирования и развития языковой и информационной компетенций обучающихся. Эффект их применения зависит от профессиональной компетенции преподавателя, умения включать электронные образовательные ресурсы в систему обучения, создавая положительную мотивацию и психологический комфорт, способствуя развитию речевых и неречевых умений и навыков, а также предоставляя свободу выбора форм и средств деятельности. В преподавании теоретических дисциплин все чаще применяются материалы российских сайтов, так как это способствует активизации мышления обучающихся, позволяет работать наиболее продуктивно и усиливает взаимосвязь учащегося и педагога. Их внедрение в учебный процесс позволяет обеспечить систематизацию и интеграцию информационных потоков в образовательном пространстве.

Работа с электронными образовательными ресурсами развивает самостоятельность обучающихся, умение находить, отбирать и оформлять материал по изучаемым разделам программы.

В связи с этим в образовательных учреждениях должны появиться учебные классы нового образца, которые позволят преподавателю со своего рабочего места контролировать и координировать учебный процесс. А также получать доступ на компьютер ученика, обмениваться с ним визуальной информацией, копировать изображение со своего монитора на мониторы обучающихся и обратно, осуществлять аудиосвязь с конкретным учеником, использовать проектор.

Но, несмотря на то, что большинство образовательных учреждений в настоящее время оснащены современным компьютерным и мультимедийным оборудованием, процесс внедрения электронных ресурсов в учебный процесс — процесс трудоемкий.

Рассмотрим пример внедрения электронных ресурсов в учебный процесс общеобразовательной школы.

На первом этапе внедрения, как правило, создается рабочая группа, в которую входят педагоги, желающие освоить профессиональную деятельность на информационной основе. Из числа педагогов избирается председатель, заместитель директора. Далее рабочая группа изучает наличие компьютерного оборудования данного образовательного учреждения, анкетирование педагогов по поводу возможностей и желания применения информационных и коммуникационных технологий в образовательном процессе. Другими словами, определяется уровень информационной культуры и готовности, как педагогов, так и обучаемых к освоению данного вида технологии.

На втором этапе выбираются конкретные учебные предметы или темы и анализируются их содержание, структура, особенности. Выявляются наиболее сложные разделы, определяются виды занятий, на которых целесообразно использовать электронные ресурсы, их согласованность с традиционными педагогическими средствами, анализируется уровень знаний обучаемыми тех или иных разделов и тем.

При прочих равных условиях следует остановиться на тех разделах дисциплины, при изучении которых использование богатых возможностей информационно-коммуникационной технологии будет способствовать существенному повышению эффективности обучения. Если педагог или коллектив авторов принимает решение о применении электронных ресурсов, то необходимо обозначить их дидактические цели, содержание, структуру, назначение и определить виды занятий, на которых будет использован конкретный ресурс.

На третьем этапе изучаются и анализируются уже созданные и используемые ресурсы данного направления, выявляются их достоинства и недостатки. При созда-

нии нового электронного образовательного ресурса педагог или коллектив авторов приступает к разработке сценария и технологии обучения в создаваемом ресурсе, выбираются средства его реализации. Компоновка учебного материала, его изложение должны вестись с учетом дидактических, организационных и технических требований к технологии в сфере информационной и коммуникационной. Далее необходимо определить функции обучаемого, преподавателя и системы на каждом этапе занятий, те функции преподавателя и обучаемого, которые предстоит реализовать.

На четвертом этапе проводится предварительный психолого-педагогический анализ предполагаемых изменений эффективности обучения при использовании готовых или планируемых к созданию ресурсов, оценивается их влияние на основные факторы интенсификации учебного процесса и личностное развитие обучаемых, прогнозируются проблемы и затруднения, которые могут возникнуть как у педагогов, так и учеников при использовании информационно-коммуникационной технологии.

Пятый этап характеризуется использованием готового ресурса его непосредственного включения его в учебный процесс для контрольных групп обучаемых и осуществляется сбор информации по использованию и достижению повышения качества и эффективности учебного процесса. При разработке нового ресурса на этом этапе переходят непосредственно к программированию, анализу и корректировке сценария применения электронного ресурса. Необходимы тщательная экспертиза выполнения этого этапа информатизации учебного процесса.

Если на шестом этапе наблюдается повышение качества и эффективности обучения с ресурсом достигнуто, то его применение становится массовым в образовательном учреждении. Положительный опыт педагогов, реализующих данный вид электронного ресурса, должен стать толчком для других педагогов к его использованию в своей профессиональной деятельности. Готовятся методическая документация для последующего практического применения электронного образовательного ресурса, руководство пользователю по его применению. Вносятся соответствующие изменения в методические разработки уроков, лекций, лабораторных, семинарских, групповых, практических внеклассных занятий, подготавливаются инструкции с подробным объяснением структуры ресурса, решаются вопросы организационного характера.

Если данная работа будет проделана на достаточно высоком уровне, то можно с уверенностью сказать, что включение электронных образовательных материалов в процесс обучения обеспечивает целенаправленную работу с разнообразными источниками информации и повышает эффективность занятий, оперативность проведения текущего контроля усвоения учебного материала, а значит, способствует высокому качеству обучения; использование разнообразных электронных образовательных ресурсов увеличивает заинтересованность обучающихся в получении новых знаний и глубокое их усвоение, помогает организовать осмысленное включение обучающихся в активный образовательный процесс.

### **Библиографический список**

1. *Бышов Н. В., Мусаев Ф. А., Текучев В. В., Черкашина Л. В.* Информационные технологии в экономике и управлении: лабораторный практикум: учеб. пособие. Рязань, 2015.

2. *Kostrova Y., Minat V.* Foreign experience in the use of electronic technologies in electoral processes and possibilities of its application in Russia // *Выборы: теория и практика.* 2015. № 2. С. 44–53.

3. *Кострова Ю. Б.* Проблемы информатизации общего образования в Рязанской области // *Информатизация населения и устранение цифрового не-*

равенства как фактор социально-экономического развития региона. СПб.: НП-Принт, 2015.

4. Курочкина Е. Н. Информационное обеспечение учета договорных обязательств // Информатизация населения как фактор повышения качества жизни. Рязань, 2013. 190 с.

Y. S. Pryazhnikova, E. N. Kurochkina

## THE INTRODUCTION OF E-LEARNING RESOURCES IN EDUCATIONAL PROCESS OF SECONDARY EDUCATIONAL INSTITUTIONS

The article discusses the process of implementation of e-learning resources in educational process of secondary educational institution. This event is considered in the context of six stages, which are explained in detail.

**Keywords:** educational resources, educational process, electronic resource, information technology.

Е. Е Майоров, Т. А. Черняк

*Санкт-Петербургский университет управления и экономики  
Санкт-Петербург, Россия*

А. Ч. Машек, Г. А. Цыганкова

*Военно-морской политехнический институт  
Пушкин, Россия*

## ВОЗМОЖНОСТЬ ИСПОЛЬЗОВАНИЯ ИНФОРМАЦИОННОЙ СИСТЕМЫ В ОБРАЗОВАТЕЛЬНЫХ УЧРЕЖДЕНИЯХ

В представленной статье рассмотрены особенности построения и организации информационной системы в образовательных учреждениях. Проведен анализ портальной технологии для создания гибкой и многофункциональной системы. Дана оценка существующим методам и представлены преимущества этой информационной системы.

**Ключевые слова:** интерфейс, корпоративная информационная система, корпоративный портал, система планирования ресурсов предприятия, сервер.

В последние десять лет информационные технологии в образовании получили широкое развитие, начиная с простейших электронных страничек учебных заведений во всемирной сети до многофункциональной информационной системы (ИС).

Создание качественной, полноценной ИС образовательного учреждения (ОУ) является сложным и трудоемким процессом. Особенность ОУ не позволяет сокращать или ликвидировать большое количество внутренних процессов, а напротив, требует тщательной проработки их взаимодействия. Поэтому основой ИС целесообразно выбрать корпоративный портал (КП), который будет являться неким связующим узлом для всех пользователей ОУ, а также предоставлять доступ к общей базе данных.

Как поставщик и потребитель услуг ОУ может совмещать в себе функции бюджетной и коммерческой деятельности, что усложняет использование готовых решений для корпоративной информационной системы (КИС). Однако создание КИС для ОУ должно основываться на преобладании управленческой составляющей, что напрямую связано с опытом создания и внедрения этих систем на различных предприятиях в России.



Внедрение таких систем накладывает определенные трудности у разработчиков, потому что прямой экономический эффект совсем не очевиден, а при подсчете по стандартным формулам зачастую даже убыточен. При проектировании необходимо учитывать все виды деятельности ОУ, связанные с финансовыми потоками: образовательные услуги в рамках среднего профессионального, высшего образования, а также довузовской и послевузовской подготовки; образовательные услуги дополнительного профессионального образования; научно-технические, исследовательские работы и услуги.

Однако, некоторые блоки стандартных систем планирования ресурсов предприятия (ERP-система) на базе системного анализа и разработки программ (база-SAP) можно использовать, например, блок аналитической отчетности, блок стратегического планирования, что позволит руководству ОУ владеть своевременной, и точной информацией, проводить мониторинг деятельности, реализовать процесс стратегического планирования [Гуруге, 2004, с. 386].

Итак, модули информационной системы должны претерпеть следующие изменения: повышение эффективности управления ОУ, снижение затрат на организацию и управление процессами, создание единого информационного пространства.

Необходимо отметить особенность построения КИС в рамках учебного заведения. Процесс обучения является творческим, многоплановым. Для то чтобы унифицировать учебную деятельность в рамках стандартизированной КИС необходимо не только охватить обеспечивающие процессы и подпроцессы ОУ, но и создать КП, который обеспечит совместную работу сотрудников ОУ с общей базой данных (БД), а также взаимодействие и коммуникацию как друг с другом, так и с внешними контрагентами.

К таким взаимодействиям относятся: передача и получение документов бухгалтерского учета; публикация анонсов и новостей на информационном сайте; внутренняя почта, рассылки и обмен сообщениями между сотрудниками и подразделениями; электронное взаимодействие с абитуриентами и студентами, проведение различных online конференций, тестирований.

Огромный интерес при построении КИС представляет разработка КП, который должен обеспечить консолидацию всех систем ОУ и автоматизированный доступ к различным сервисам и данным из этих систем.

КП является некой защищенной, базирующейся в WEB, удобной в использовании фокусной точкой, представляющей доступ внутренним и внешним пользователям к потенциально персонализируемой корпоративной информации, сервисам, приложениям, данным и знаниям [Китова, Абдикеев, 2010, с. 46].

Как правило, в состав инфраструктуры информационных технологий ОУ находится несколько отдельных БД, относящихся к разным подразделениям (БД приемной комиссии, БД отдела кадров, БД бухгалтерии и т. д.). Это обусловлено большим объемом данных в подразделениях. Данные могут находиться на разных серверах ли базироваться на различных системах управления базами данных (СУБД). При построении КП доступ к данным создается посредством настраиваемого интерфейса, внешне представленного в виде интернет-страницы браузера. Каждому из подразделений или отдельному пользователю организуется отдельный профиль с доступом к необходимой БД в соответствии с политикой безопасности и правами доступа. Итак, порталная технология будет содержать набор программных средств для каждого подразделения, имеющего в этом необходимость. Таким образом, процесс интеграции ИС при создании КИП осуществляется путем сведения воедино данных из различных источников и представлении этих данных в удобном для пользователя интерфейсе.

Создание подобной системы позволит решить несколько задач, которые ставятся пользователями при разработке:

- 1) для руководителей — портал становится удобным инструментом контроля за основными показателями деятельности (доступ к финансовым отчетным документам, статистическим показателям и т. д.);
- 2) для сотрудников — с помощью портала сотрудники подразделения получают доступ к необходимым корпоративным данным и приложениям, а также внешней информации (доступ в Интернет, внутренняя и внешняя электронная почта, специализированные средства получения/отправки документации в государственные структуры, взаимодействие с контрагентами);
- 3) для внешних пользователей — портал является информационным ресурсом, на котором можно получить необходимую информацию (скачать бланки и заявления, просмотреть фотографии, совершить виртуальную экскурсию, скачивать учебные материалы, проходить тестирования в режиме реального времени).

Все это позволяет рассматривать КП как ИС управления знаниями, охватывающую большую часть корпоративной информации. Предлагаемый вариант КИС ОУ реализуем, более того, похожие системы широко применяются не только в коммерческих структурах, но и во многих учебных заведениях мира.

Хотелось бы отметить, что автоматизация образовательного процесса и обеспечивающих подсистем может происходить как одновременно, так и последовательно, если целью является построение КП. Ведь именно гибкость порталной технологии, возможность постепенного масштабирования, является ее основным неоспоримым плюсом. Возможность использования таких информационных систем в ОУ приводит к структурированию информации, ее потоков, построению матрицы доступа, консолидации всех разрозненных программных средств и материалов в одном узле. Все перечисленные действия приведут к многочисленным косвенным положительным изменениям, которые определяют эффективность функционирования всей организации. Основное, что хочется отметить, это значительное увеличение эффективности рабочего процесса за счет снижения трудоемкости и устранения барьеров в работе между различными подразделениями.

#### **Библиографический список**

1. *Гуруге А.* Корпоративные порталы на основе XML и Web-служб // Кудиц-образ. М., 2004. 304 с.
2. *Китова О. В., Абдикеев Н. М.* Корпоративные информационные системы управления. М.: ИНФРА-М, 2010. 46 с.

**E. E. Maiorov, A. C. Mashek, T. A. Chernyak, G. A. Tsygankova**

### **USE OF THE APPLICATION INFORMATION SYSTEM IN EDUCATIONAL INSTITUTIONS**

In presented article features of construction and organization of the information system in educational institutions are considered. The analysis of portal technology to create a flexible and multifunctional systems are performed. The assessment is given to existing methods and advantage of this information system.

**Keywords:** interface, server, system enterprise resource planning, the corporate information system, an enterprise portal.

**Е. Е. Майоров, Т. А. Черняк, С. В. Удахина**  
*Санкт-Петербургский университет управления и экономики*  
*Санкт-Петербург, Россия*  
**А. Ч. Машек, Г. А. Цыганкова**  
*Военно-морской политехнический институт*  
*Пушкин, Россия*

## **РАЗРАБОТКА СОВРЕМЕННОЙ ИТ-ТЕХНОЛОГИИ ДЛЯ РЕШЕНИЯ КЛЮЧЕВЫХ ЗАДАЧ В ОРГАНИЗАЦИИ**

В представленной статье рассмотрена управленческая задача создания надежной, современной, адаптивной, гибкой и функциональной ИТ-технологии для организации. Показано как формируется ИТ-стратегия, которая определяет набор приоритетных инициатив в области информационных технологий. Приведенная стратегия позволяет согласованно и скоординировано развивать информационно-технический комплекс организации с участием всех подразделений на базе единых требований для достижения поставленных целей.

**Ключевые слова:** ИТ-технология, ИТ-стратегия, приоритетные инициативы области информационных технологий, комплекс информационной системы.

В настоящее время развитие информационных технологий влечет за собой изменения в организациях. Новая техника и технологии применяются не только для автоматизации сбора и обработки данных, но и для реализации различного рода идей, а также способов получения конкурентного преимущества. ИТ-технологии становятся незаменимым инструментом достижения локальных, тактических, стратегических целей и устойчивого развития организации. Информационные системы способны своевременно предоставлять необходимую, достоверную и взвешенную информацию, распределенную по основным направлениям финансово-экономической и производственной деятельности компании, пригодную для всестороннего анализа и достаточную для принятия решения.

Эффективная разработка ИТ-технологии для решения ключевых задач в организации требует:

- 1) формирование ИТ-стратегии организации;
- 2) анализа и оценки текущего состояния ИТ-обеспечения;
- 3) формирование концепции развития ИТ;
- 4) подхода к реализации концепции развития ИТ;
- 5) организации работ по реализации концепции развития ИТ;
- 6) технико-экономическое обоснование отдельных проектов информатизации организации на основе выделяемых факторов эффективности.

ИТ-стратегия — это программа развития информационных систем в соответствии со стратегией развития организации, текущими и будущими потребностями рынка. При разработке ИТ-стратегии закладываются основные параметры создаваемой информационной основы, чтобы она отвечала следующим требованиям:

- масштабируемость — система должна учитывать растущие потребности организации;
- гибкость — система должна быть легко настраиваемой под изменения внутренних процессов и внешней среды;
- стандартизация — различные компоненты системы должны быть совместимыми и соответствовать требованиям информационной безопасности;
- экономическая эффективность — использования того или иного решения должно быть оправдано экономически;

- независимость — заказчик не должен попадать в зависимость от поставщиков решений, при этом не должна возникать необходимость в содержании собственного штата программистов.

Взаимосвязь стратегических целей и задач организации и стратегии информатизации может быть выражена следующим образом:

- бизнес-стратегия определяет направления развития основной области деятельности организации и причины в данном направлении;
- стратегия информатизации идентифицирует ИТ, которые требуются для поддержки и оптимизации бизнес-стратегии, и показывает, как эти технологии и системы могут быть реализованы в организации [Гурков, 2008, с. 288].

Анализ информационных систем в организации осуществляется с целью определения их соответствия функциональным задачам бизнеса на разных уровнях управления, пользовательского окружения, структуры информационных потоков, организации хранения данных и доступа к ним. Целью такой диагностики является определение текущего состояния ИТ-обеспечения для его дальнейшего развития в соответствии с разрабатываемой стратегией ИТ.

Для проведения диагностики должны быть выполнены следующие этапы:

- диагностика ИТ-обеспечения основных функциональных процессов и инструментов управления;
- анализ ИТ-инфраструктуры;
- характеристика обеспечения информационной безопасности;
- характеристика организационного обеспечения ИТ;
- типологизация и характеристика затрат на ИТ-обеспечение.

Основные принципы при формировании концепции ИТ-технологий:

- развитие ИТ должно находиться в русле стратегического развития организации;
- закрепление в архитектуре ИТ-структуры деятельности организации и содержания ключевых процессов этой деятельности;
- удовлетворение приоритетных задач бизнеса;
- защита инвестиций ИТ;
- комплексное решение;
- баланс между текущими и стратегическими задачами.

Основная отдача от автоматизации организации может быть получена за счет оптимизации управленческих процессов в организации, управления операционными процессами и управления финансовыми фондами. Значит разработка современной ИТ-технологии должно идти по четырем основным направлениям:

- 1) последовательная автоматизация всех операционных процессов, обеспечивающих снижение затрат и улучшение ключевых показателей эффективности бизнес-подразделений организации;
- 2) развитие корпоративной информационной системы, основанной на интегрированном решении и эффективных процедурах сбора и обработки и представления информации;
- 3) создание инфраструктуры ИТ, удовлетворяющей современным требованиям по уровню надежности и безопасности;
- 4) повышение эффективности работы пользователей и персонала блока ИТ [Михайлов, 2001, с. 134].

Разработка системного проекта по созданию комплексной информационной системы, предполагающего интеграцию действующих и создаваемых компонент, являются основополагающим подходом к реализации концепции развития ИТ-технологий. Объем и сроки реализации отдельных проектов определяются по результатам оценки текущего состояния ИТ-обеспечения организации, детального анализа результатов и определения направления развития ИТ-технологий орга-

низации. Программа реализации проектов начинается с выполнения комплекса работ по подготовке к внедрению и детальному планированию работ по отдельным задачам автоматизации бизнес-функций в рамках стратегии развития ИТ-технологий.

Организация работ по реализации концепции связана с определением ролей и функций подразделений ИТ-обеспечения. В организационной структуре департамента ИТ выделены подразделения, отвечающие за развитие ИТ — это отдел управления проектами ИТ. Деятельность этого подразделения строится на проектной основе. Начальник данного подразделения формирует необходимое количество проектных команд, в которых собраны сотрудники соответствующей специализации. При этом проектные команды могут формироваться из специалистов, находящихся в административном подчинении у других начальников отделений, в зависимости от специфики каждого конкретного проекта. Основой для построения данной структуры может быть информационно-управленческая структура, основанная на принципах, предложенных в работе [Удахина, Костин, Косухина, 2015, с. 62].

Управление процессом реализации стратегии ИТ и контроль над ходом и результатами каждого из проектов строятся на основе следующих принципов:

- в службе ИТ должна существовать группа специалистов-аудиторов качества проектов;
- в каждом проекте должен быть контролер качества;
- в организации должны быть четко определены и утверждены принципы управления проектными рисками;
- в организации должны быть утверждены единые показатели контроля проектных процессов;
- мотивация участников проекта должна быть связана с результатом проекта;
- обязательной является процедура контроля проекта по его завершению;
- должна быть установлена единая частота контрольных процессов.

В итоге организация получит надежную, гибкую и масштабируемую ИТ-технологии, позволяющую на качественно новом уровне организовывать такие процессы, как управление проектной деятельностью, управление операционной деятельностью, управление рисками, продажами, финансами и другими бизнес-процессами. ИТ-технологии повышают эффективность информационного обмена между структурными подразделениями организации, дают оперативность принятия решений и реализации задач подразделений, что является одним из наиболее значимых факторов успешности организации — его рентабельности, прибыльности, конкурентоспособности.

#### **Библиографический список**

1. *Гурков И. Б.* Стратегия и структура корпорации. М.: Дело, 2008. 288 с.
2. *Михайлов А.* Стратегическое планирование развития системы информационного обеспечения. М.: Высшая школа международного бизнеса АНХ, 2001. 134 с.
3. *Удахина С. В., Костин Г. А., Косухина М. А.* Разработка математических моделей оценки экономической эффективности предоставления инновационных образовательных услуг с использованием ИТ. СПб.: Изд-во СПбУУиЭ, 2015. 152 с.

**E. E. Maiorov, T. A. Chernyak, S. V. Udakhina,  
A. C. Mashek, G. A. Tsygankova**

**DEVELOPMENT OF MODERN IT-TECHNOLOGIES FOR SOLUTION  
OF KEY PROBLEMS IN THE ORGANIZATION**

In this article the management problem of creating a reliable, modern, adaptive, flexible and functional IT-technologies for the organization are considered. The IT strategy that defines a set of priority initiatives in the field of information technology are illustrated. The strategy allows for a coherent and coordinated to develop the information and technical complex organization, involving all departments on the basis of common requirements for reaching these goals are given.

**Keywords:** IT-technology, IT-strategy, priority initiatives information technology, complex information systems.

**Е. П. Чебан**

*Красноярский институт экономики  
Санкт-Петербургского университета управления и экономики  
Красноярск, Россия*

## **ИСПОЛЬЗОВАНИЕ ИНТЕРНЕТ-ТЕХНОЛОГИЙ В ОБУЧЕНИИ ИНОСТРАННОМУ ЯЗЫКУ**

В данной статье рассматривается вопрос интеграции Интернет-ресурсов в процесс обучения и изучения иностранного языка; раскрываются направления и пути реализации интеграционных аспектов обучения; рассматривается многоуровневая модель реализации интернет-технологий в процессе обучения иностранному языку.

**Ключевые слова:** модель интеграции, интернет-ресурс, иностранный язык, интегративный подход.

Развитие глобальной компьютерной сети «Интернет» открыло новые перспективы совершенствования образовательной системы. С одной стороны, этот фактор обусловил новые требования к технической оснащенности образовательных учреждений, их доступу к мировым информационным ресурсам, а с другой стороны, дал мощный импульс к развитию содержания деятельности преподавателя, использованию им новых видов, методов и форм обучения, ориентированных на активную познавательную деятельность учащихся.

За последние годы информационные технологии стали тем революционным началом, которое коренным образом повлияло на возможность практической реализации обеих тенденций современной педагогики высшей школы — гуманистической и технологической. В психолого-педагогической литературе существует большое количество работ, посвященных проблемам внедрения и оптимального использования возможностей информационных технологий в целях повышения эффективности обучения. Опыт коллег по применению информационных технологий дает основание утверждать, что при их использовании в обучении раскрываются резервы образовательного процесса, интегрируется взаимодействие преподавателя и студентов, формируются и развиваются стратегии самостоятельного и автономного обучения. Важным условием успешной реализации перечисленных преимуществ является выбор правильной модели обучения, основанной на интеграции традиционных и инновационных подходов.

Вопрос интеграции Интернета в образование и, в частности, применение его в обучении иностранным языкам, в настоящее время достаточно актуален. Он касается как создания технологии дистанционного обучения, так и разработок использования служб Интернета (всемирная паутина WWW, электронная почта e-mail, телеконференции, радиовещание) в преподавании. Таким образом, произошедшая в методике преподавания иностранных языков «аудиовизуальная революция» дала возможность обучающимся самостоятельно погрузиться в аутентичную языковую

среду, изучить культуру страны с помощью десятков видео- и аудиокассет, возможных радио- и телеуроков.

Главным предметом изучения иностранного языка является развитие всех видов иноязычной деятельности и мышления, начиная с устной коммуникации и заканчивая развитием способностей к разноплановой работе с текстом по извлечению информации. Обучение иностранному языку в вузе является многогранным процессом, что, прежде всего, обусловлено основной целью — развитие личности учащегося, способной и желающей участвовать в межкультурной коммуникации на изучаемом языке и самостоятельно совершенствоваться в овладеваемой им иноязычной речевой деятельности. Вузы готовят своих студентов непосредственно к практической деятельности по различным специальностям, поэтому подготовка студентов к использованию знаний по иностранному языку в связи с будущей специальностью приобретает профессиональную направленность [Попова, 2010, с. 305–309].

Коммуникативное обучение языку посредством Интернета подчеркивает важность развития способности учащихся и их желание точно и к месту использовать изучаемый иностранный язык для целей эффективного общения. Программа по иностранному языку для неязыковых вузов рассматривает эту дисциплину как самостоятельный курс, основная задача которого — обеспечить будущим специалистам различных отраслей науки и техники практическое владение иностранным языком в объеме, необходимом для использования знаний по языку в их производственной деятельности. Перед преподавателями иностранных языков стоит задача по подготовке будущих инженеров, экономистов, менеджеров к чтению статей по специальности для извлечения научно-технической информации, составлению рефератов и аннотаций по технической литературе на иностранном языке. Это является ведущей целью обучения иностранному языку в вузе.

Компьютерные средства и сеть «Интернет», которые имеют громадный потенциал образовательных услуг, делают урок привлекательным и по-настоящему современным. Практика показывает, что набор обычных учебников, методических пособий, сборников упражнений и т. п. активно вытесняется современной информационной системой. Данный подход имеет немало преимуществ перед традиционными методами обучения — индивидуализация обучения, самостоятельность и творческая активность, повышенная мотивация при обучении. Каждое занятие вызывает эмоциональный подъем, даже отстающие учащиеся охотно работают с компьютером, а пробелы в знаниях побуждают часть из них обращаться за помощью к преподавателю или самостоятельно добиваться этих знаний. С другой стороны, этот метод обучения очень привлекателен и для преподавателей: помогает им лучше оценить способности и знания студента, понять его, побуждать искать новые, нетрадиционные формы и методы обучения, а также использовать мировой опыт в обучении.

Кроме того, возможность выхода в Интернет и использование новейших поисковых систем дает доступ к базам данных электронных библиотек страны изучаемого языка, обеспечивает участие в европейских образовательных программах и получение уроков on-line. Это ведет к расширению культурных и социальных контактов студентов, а изучаемый иностранный язык становится средством межкультурной коммуникации.

Рассматривая Интернет как техническое средство обмена информацией, можно говорить о том, что он увеличивает дальность и расширяет зону действия вербальных форм информации. Интернет как система массовой и межличностной коммуникации позволяет довести информацию до многих потребителей и установить обмен информацией между ними, а также с создателями того или иного сайта. Спектр ресурсов Интернета, обучающих речевой деятельности на иностранном языке, достаточно широк, их можно использовать для подготовки материалов для занятий,

что, на наш взгляд является самым простым вариантом использования ресурсов Интернета.

Непосредственное обучение иностранному языку с использованием Интернета должно отвечать следующим принципиальным положениям;

- самостоятельная практика каждого обучаемого;
- руководство педагога посредством интерактивности;
- эффективная обратная связь;
- коллективность занятий;
- разнообразие видов самостоятельной деятельности.

Кроме того, необходимо также выполнение основных методических принципов: коммуникативности, сознательности, опоры на родной язык обучаемых, наглядности, положительного эмоционального фона. Этим же требованиям отвечает обучение иностранному языку в неязыковом вузе. Значит, для возможности использования определенного сайта Интернета в целях преподавания, он должен в той или иной степени удовлетворять этим требованиям.

Таким образом, в практическом курсе обучения иностранному языку компьютер является одним из важнейших средств в процессе тренировочной работы с языковым и речевым материалом.

Использование Интернета не только повышает интерес к обучению, но и позволяет оживить учебный процесс. В результате проведения занятий с использованием материалов Интернета, можно ожидать повышение интереса у учащихся к учебному материалу, к изучению иностранного языка. Полученные знания станут более осознанными, у молодого поколения приобретается и развивается научный стиль мышления, способность к «межкультурной коммуникации». Можно говорить, что обучение становится «развивающим», что является важной чертой современного образования в мире.

Рассмотренные учебные возможности Интернета свидетельствуют о том, что эта сеть при разумном и целенаправленном ее использовании может стать еще одним дополнительным средством обучения, доступным через компьютерные технологии.

Таким образом, организация обучения иностранному языку в должна в обязательном порядке предусматривать использование современных информационных технологий. Только в этом случае будет возможно с наибольшей эффективностью обеспечить формирование у студентов общих и профессиональных компетенций, необходимых для письменного и устного общения в процессе научной, профессионально-ориентированной, а также бытовой коммуникации

### **Библиографический список**

1. Новые педагогические и информационные технологии в системе образования: учеб. пособие для студ. высш. учеб. заведений / Е. С. Полат, М. Ю. Бухаркина, М. В. Моисеева, А. Е. Петров; под ред. Е. С. Полат. 3-е изд., испр. и доп. М.: Изд. центр «Академия», 2008. 272 с.

2. *Попова Н. В.* Самостоятельная работа с использованием информационных технологий при обучении иностранному языку в непрофильной магистратуре // Иностранные языки в образовательном пространстве технического вуза. Ростов н/Д: Изд-во Юж.-Рос. гос. техн. ун-та (НПИ), 2010. 430 с.

3. *Щукин А. Н.* Современные методы и технологии обучения иностранным языкам: учеб. пособие. М.: Филоматис, 2008. 188 с.

**Е. Р. Cheban**

## **THE USE OF INTERNET TECHNOLOGIES IN LEARNING A FOREIGN LANGUAGE**



The article considers the question of Internet resources integration in the process of foreign language teaching and learning. The area and the ways of realization of integration aspects in education are discovered. We consider the level based model of the Internet technologies realizing in the process of foreign language.

**Keywords:** integration model, Internet resource, foreign language, integrative approach.

**Л. В. Черкашина**

*Рязанский институт экономики*

*Санкт-Петербургского университета управления и экономики*

*Рязань, Россия*

## **ИНФОРМАЦИОННЫЕ ТЕХНОЛОГИИ И ИНСТРУМЕНТЫ УПРАВЛЕНИЯ ПРОЕКТАМИ**

В статье рассматриваются вопросы применения менеджерами предприятий информационных технологий в сфере управления проектами, раскрываются этапы жизненного цикла проекта и особенности управления проектами посредством специализированных программных продуктов.

**Ключевые слова:** проект, управление проектом, жизненный цикл проекта, автоматизация управления проектами, информационные технологии.

В работе менеджера любого звена важнейшую роль играют проекты, которые позволяют применить научный подход к решению задач оперативного планирования и руководства.

Проект позволяет правильно спланировать и оперативно управлять выполнением поставленной задачи. Целью проекта является создание чего-либо нового, не существующего в данный момент. В результате реализации проекта появляется новый продукт: предприятие, изделие, производственная линия, услуга. Термин «проект» охватывает широкую область деятельности: от незначительной модернизации действующего объекта до создания предприятия в комплексе с развитой инфраструктурой, требующего значительных капиталовложений.

Управление проектами — одна из самых сложных и трудоемких областей деятельности менеджера в связи с большим объемом информации, используемой для принятия управленческих решений, а также тем, что структура проекта в процессе его реализации изменяется.

Эффективное управление проектами невозможно без использования современных информационно-коммуникационных технологий и соответствующих инструментов.

Проект — это система, а значит, представлен совокупностью элементов. Разделение этих элементов возможно провести по их характеру:

- основные элементы, создаваемые в процессе реализации проекта (документы, производственные объекты, оборудование, технология производства продукции, производимый продукт, услуга);
- элементы, обеспечивающие выполнение работ по реализации проекта (финансовые, трудовые, материальные ресурсы);
- процессы (маркетинг, проектирование, закупки, поставки, производство, монтаж оборудования, эксплуатация, продажа);
- участники проекта (организации и отдельные исполнители) [Черкашина, 2015, с. 49].

Промежуток времени между моментом создания проекта и моментом его ликвидации называется жизненным циклом проекта.

Обычно в жизненном цикле проекта выделяют следующие фазы — анализ проблемы, разработку концепции, детальное проектирование, реализация, использование результатов, завершение.

Главным содержанием работ на первом этапе является определение проекта, разработка его концепции, что включает:

- формирование бизнес-идеи, постановку целей;
- назначение менеджера проекта и формирование проектной группы;
- установление деловых контактов, изучение рынка, мотивации и требований заказчика и других участников;
- сбор исходных данных и анализ существующего состояния;
- определение основных требований, ограничительных условий, требуемых материальных, финансовых и трудовых ресурсов;
- сравнительную оценку альтернатив;
- представление предложений, их экспертизу и утверждение;
- разработку основного содержания проекта, конечные результаты и продукты, стандарты качества, базовую структуру проекта, составление технического задания;
- подписание контрактов, договоров с заказчиком, контрагентами и инвесторами;
- ввод в действие средств коммуникации участников проекта и контроля за ходом работ;
- ввод в действие системы стимулирования проектной группы.

На фазе проектирования определяются подсистемы, их взаимосвязи, выбирают наиболее эффективные способы выполнения проекта и использования ресурсов.

Характерные работы этой фазы:

- организация выполнения базовых проектных работ по проекту, разработка частных технических заданий;
- выполнение эскизного и детального проектирования;
- составление технических спецификаций, комплектов чертежей и инструкций;
- представление проектной разработки, экспертиза и утверждение.

На фазе выполнения производится координация и оперативный контроль работ по проекту, осуществляется изготовление подсистем их объединение и тестирование:

- организация выполнения, опытно-конструкторских работ и их оперативное планирование;
- организация и управление материально-техническим обеспечением работ;
- выполнение подготовки производства, строительно-монтажных и пусконаладочных работ;
- координация работ, оперативный контроль и регулирование основных показателей проекта.

В период сдачи проекта производятся комплексная наладка и опытная эксплуатация системы, ведутся переговоры о результатах выполнения проекта и о возможных новых договорах. Основные виды работ данной стадии:

- комплексные испытания;
- подготовка кадров для эксплуатации создаваемого объекта;
- подготовка рабочей документации, сдача объекта заказчику и ввод в эксплуатацию;
- сопровождение, поддержка, сервисное обслуживание;
- оценка результатов проекта и подготовка итоговых документов;
- разрешение конфликтных ситуаций и закрытие работ по проекту;
- реализация оставшихся ресурсов;
- накопление опытных данных для последующих проектов, анализ опыта, состояния, определение направлений развития;
- реформирование команды проекта.

Процесс управления проектом можно рассматривать как совокупность некоторых функций. Целесообразно выделить четыре основные функции управления проектами:

1. Управление предметной областью. Предметная область проекта (цели проекта, задачи и работы) в процессе его жизни претерпевает изменения, поэтому возникает необходимость управления предметной областью проекта.

2. Управление качеством. Для проекта должны быть установлены требования или стандарты качества результатов, используя которые можно оценить степень успеха проекта. Определение этих требований, их контроль и поддержка на протяжении жизни проекта — это суть функции управления качеством.

3. Управление временем. В процессе реализации проекта необходимо контролировать развитие проекта и в случае отклонения от плана принимать соответствующие меры для их ликвидации. Для предотвращения нежелательных отклонений необходимо прогнозировать процесс развития проекта.

4. Управление стоимостью. Каждый проект имеет запланированный бюджет, но не всегда фактический бюджет совпадает с планом.

Эффективное управление проектом невозможно без использования современных информационных технологий, без автоматизации. На каждом из этапов жизненного цикла проекта цели автоматизации будут разные. На этапе концепции — сокращение времени разработки и согласования основных документов; обеспечение эффективного взаимодействия с заказчиком. На этапе разработки коммерческого предложения — сокращение времени разработки; повышение эффективности выбора исполнителей, комплектующих, поставщиков. На этапе проектирования — сокращение времени разработки графика реализации проекта. На этапе реализации — повышение достоверности и оперативности информации о состоянии проекта для решения задач оперативного управления; сокращение времени подготовки отчетов о ходе развития проекта; обеспечение эффективного взаимодействия между участниками проекта. На этапе сдачи и завершения проекта — сокращение времени подготовки рабочей документации [Бышов, 2015, с. 105].

В практике управления проектами используются как универсальные, так и специализированные инструменты — программы (программные комплексы).

Универсальные программные комплексы, к которым относят текстовый процессор, табличный процессор, СУБД, программы подготовки презентаций и коммуникационные программы.

Специализированные программы — это инструменты, специально созданные для управления проектом на различных этапах жизненного цикла. Например, на фазе концепции может использоваться программный комплекс ProjectExpert, системного проектирования — пакет ERWin, подготовки и реализации — MS Project.

Программный комплекс MS Project является наиболее часто используется менеджерами малых и средних проектов. Это объясняется широкими возможностями пакета, удобным и известным большинству пользователей интерфейсом. Программа дает возможность выполнить структуризацию проекта путем разделения его на этапы, задачи и подзадачи, выявить задачи критического пути, получить график реализации проекта, осуществить назначение ресурсов задачам проекта, эффективно контролировать загрузку ресурсов

Задачи проекта могут выполняться одновременно или последовательно. Список задач и времени, необходимого для их выполнения, отображается на графике задач. По нему можно определить, когда должна начинаться и заканчиваться та или иная задача и как долго она будет продолжаться.

В проекте можно определить промежуточные цели, или контрольные точки (вехи), которые будут использоваться для отражения промежуточных итогов проекта. Контрольные точки помогают объединить задачи в группы.

Для выполнения задач необходимы ресурсы: трудовые, материальные, финансовые. Так как ресурсы редко бывают доступны, то при разработке проекта необходимо учитывать и этот фактор. Каждый ресурс и каждый вид работ имеют определенную стоимость в денежном выражении, из которой складывается бюджет всего проекта.

С помощью программы MS Project можно рассмотреть проект в различных представлениях и быстро перейти от одного к другому. Специальные инструменты помогут сравнить альтернативы «что — если», чтобы оперативно отреагировать на изменившиеся обстоятельства.

Управление проектом заключается в отслеживании состояния задач и определении, выполняются ли они в соответствии с планом. Если выполнение отстает от плана, то следует либо изменить план, либо принять меры для ликвидации задержки. MS Project автоматически откорректирует план в соответствии с внесенными изменениями. Программа также предоставит информацию о том, какие ресурсы перегружены, и какие задачи не могут быть выполнены в срок. С помощью различных режимов просмотра информации о проекте и отчетов можно быстро определить виды задач, выполнение которых задерживается или стоимость которых превышает бюджет.

Когда какая-либо сложная задача должна быть завершена к определенному сроку, то важными факторами являются время и материальные ресурсы. Ими можно управлять с помощью метода критического пути. Этот метод позволяет предсказать, сколько времени займет проект, какие его задачи являются критическими и какие наиболее растянуты во времени. Критические — это такие задачи, задержка выполнения которых может отразиться на сроках завершения проекта. Критические задачи образуют критический путь. Задержка выполнения задач, которые не являются критическими, не повлияет на срок окончания проекта.

Метод критического пути — стандартный метод определения критических задач. Он базируется на математической модели, которая учитывает связь между видами задач, их длительностями и условиями доступности ресурсов. MS Project позволяет быстро определить критический путь и сосредоточить особое внимание на критических задачах. С помощью метода критического пути можно также прогнозировать и оптимизировать трудовые затраты.

MS Project предоставляет пользователю различные средства для создания и ведения проекта. Одним из наиболее удобных инструментов является диаграмма Ганта (рис. 1).

Длина полосы определяет длительность задачи в выбранном масштабе времени, а края — даты начала и окончания этого вида задач. Связь отдельных видов задач отображается на диаграмме различными стрелками, которые характеризуют тип этой связи. Рядом с полосками-задачами указываются ресурсы, назначенные этой задаче.

Диаграмма Ганта особенно удобна для создания графика задач и отслеживания хода его выполнения.

Другим инструментом, который использует MS Project, является сетевой график. Он отображает зависимости между отдельными видами задач. Каждая задача на этой диаграмме представлена в виде прямоугольника, внутри которого содержится информация о ее названии, сроках начала и окончания, длительности и др. Связи между видами задач отображаются стрелками.

Новая версия программы MS Project 2016 позволяет работать над проектом совместно, эффективно отслеживать его состояние, а также управлять изменениями в проекте. Реализована возможность получать предложенные участниками группы изменения путем синхронизации списков задач между системой Project и средой Office 365 или SharePoint.



Рис. 1. Инструменты диаграммы Ганта в MS Project

Кроме того, используя инструментарий программы возможно провести он-лайн конференцию, вести переговоры по проекту в режиме реального времени из своего проекта, благодаря новому уровню интеграции Project со Skype для бизнеса и Skype для бизнеса online.

Используя новейшие информационные технологии управления проектами, менеджеры любого уровня могут оптимизировать комплекс выполняемых управленческих задач, что позволит повысить эффективность функционирования управляемой подсистемы.

### Библиографический список

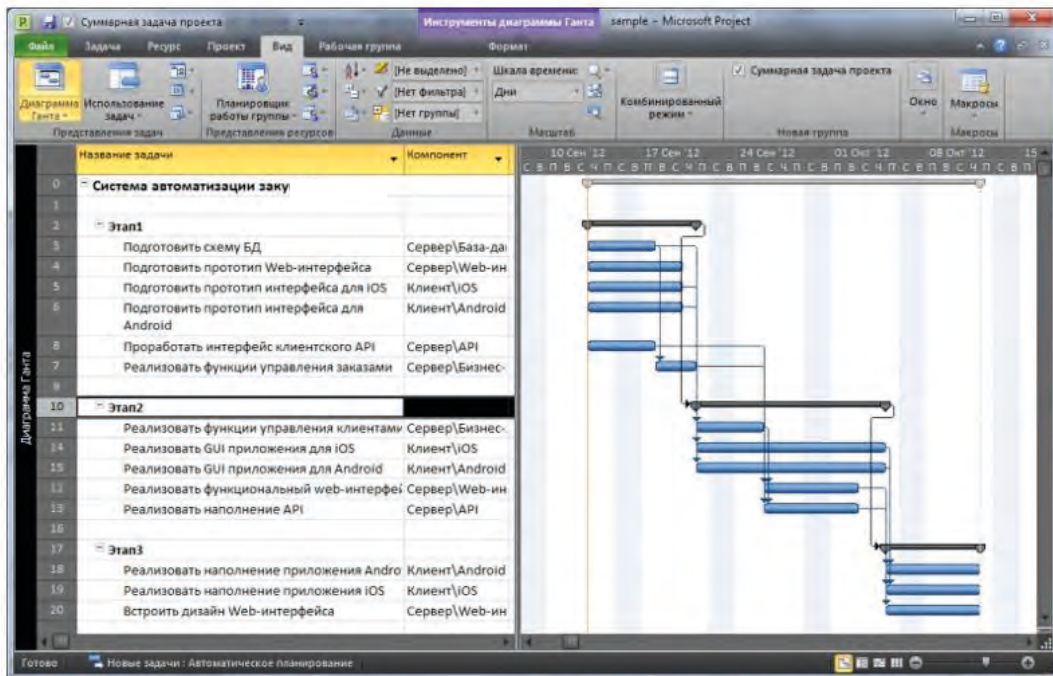
1. Информационные технологии в экономике и управлении лабораторный практикум: учеб. пособие / Н. В. Бышов, Ф. А. Мусаев, В. В. Текучев, Л. В. Черкашина. Рязань: Изд-во РГАТУ, 2015. 184 с.

2. Организационно-экономические аспекты формирования механизма управления устойчивым развитием муниципального образования: монография / Л. В. Черкашина, Е. Н. Курочкина, Ю. Б. Кострова, М. В. Поляков, Н. Н. Седова. Рязань, 2015. 223 с.

L. V. Cherkashina

## INFORMATION TECHNOLOGIES AND PROJECT MANAGEMENT TOOLS

This article discusses the use of information technologies in project management, expanded the project life cycle and project management features through specialized software.

**Keywords:** project, project management, project life cycle, project management automation and information technology.

**А. В. Чжан**  
*Красноярский институт экономики  
Санкт-Петербургского университета управления и экономики  
Красноярск, Россия*  
**Е. А. Чжан**  
*Сибирский федеральный университет  
Красноярск, Россия*

## О ВНЕДРЕНИИ ИНФОРМАЦИОННЫХ ТЕХНОЛОГИЙ НА ПРОИЗВОДСТВЕ

Актуальной на сегодняшний день является проблема моделирования и управления технологическими процессами на производстве. Для получения продукции заданного качества необходимо получить адекватную модель изучаемого процесса. Данная статья посвящена рассмотрению класса методов идентификации, позволяющих описать рассматриваемый процесс в условиях малого количества априорной информации об объекте, что в большей степени соответствует задачам практики.

**Ключевые слова:** информационные технологии, моделирование, непрерывное производство, управление.

*Введение.* При рассмотрении технологических процессов на производстве одним из первых этапов моделирования является выделение входных и выходных переменных процесса. Переменные могут измеряться разными способами: электрическими средствами контроля, с помощью химического или физического анализа. В зависимости от способа дискретность измерения может быть различна. Для многих производств (предприятия цветной металлургии, строительной индустрии переработки нефти и др.) измерения наиболее важных показателей процесса осуществляется через значительные интервалы времени. Это время может существенно превышать время протекания процесса, тем самым значение этой важной переменной становится известным, когда технологический процесс уже пройден. В этой связи на практике эти показатели чаще всего не используются в целях управления. Фактически, управление подобными процессами сегодня осуществляется по таким технологическим переменным, которые являются, в сущности, косвенными показателями основных переменных. Основной показатель — это показатель, по которому отпускается изделие и определяется его цена. Например, при переработке нефти основной показатель — это октановое число, косвенные — температура и давление, в цементном производстве — активность цемента, а косвенные — удельная поверхность, тонкость измельчения, распыл конуса и активность пропарки.

Очевидным является тот факт, что было бы желательно уже в процессе течения технологического режима (процесса) использовать именно эти показатели. На этом пути перспективным может оказаться разработка адаптивных (обучающихся) моделей ускоренного прогноза основных показателей по косвенным. Предметом исследования на этом пути является построение моделей нового класса, которые включают в себя параметрические и непараметрические методы идентификации.

*Постановка задачи.* Рассмотрим стохастический многомерный объект. Общая схема такого объекта представлена на рис. 1 [Эйкхофф, 1975; Цыпкин, 1984].

На рис. 1 приняты обозначения:

$A$  — неизвестный оператор объекта;

$E(t) \in \Omega(x) \subset R^1$  — выходная переменная процесса;

$\delta(t) = (u_i(t), i = \overline{1, m}) \in \Omega(u) \subset R^m$  — векторное входное воздействие;

$\xi(t)$  — векторное случайное воздействие;

$(t)$  — непрерывное время;

$G^{u_i}$ ,  $i = \overline{1, m}$ ,  $G^x$  — каналы связи, соответствующие различным переменным, включающие в себя средства контроля;

$g^{u_i}(t)$ ,  $i = \overline{1, m}$ ,  $g^x(t)$  — случайные помехи измерений соответствующих переменных процесса с нулевыми математическими ожиданиями и ограниченной дисперсией.



Рис. 1. Схема исследуемого объекта

Измеряя значения входных и выходных переменных с интервалом времени  $\Delta t$ , получим обучающую выборку  $\{u_i, x_i, i = \overline{1, s}\}$ , где  $s$  — объем выборки, которая используется для оценки параметров модели.

*Параметрическая идентификация.* При построении моделей разнообразных дискретно-непрерывных процессов в настоящее время доминирует параметрическая идентификация или идентификация в «узком» смысле [Эйкхофф, 1975; Цыпкин, 1984]. Ее содержание состоит в том, что на первом этапе, на основании имеющейся априорной информации, определяется параметрический класс операторов  $A^\alpha$ , например:

$$\hat{x}_\alpha(t) = A^\alpha(u(t), \alpha), \quad (1)$$

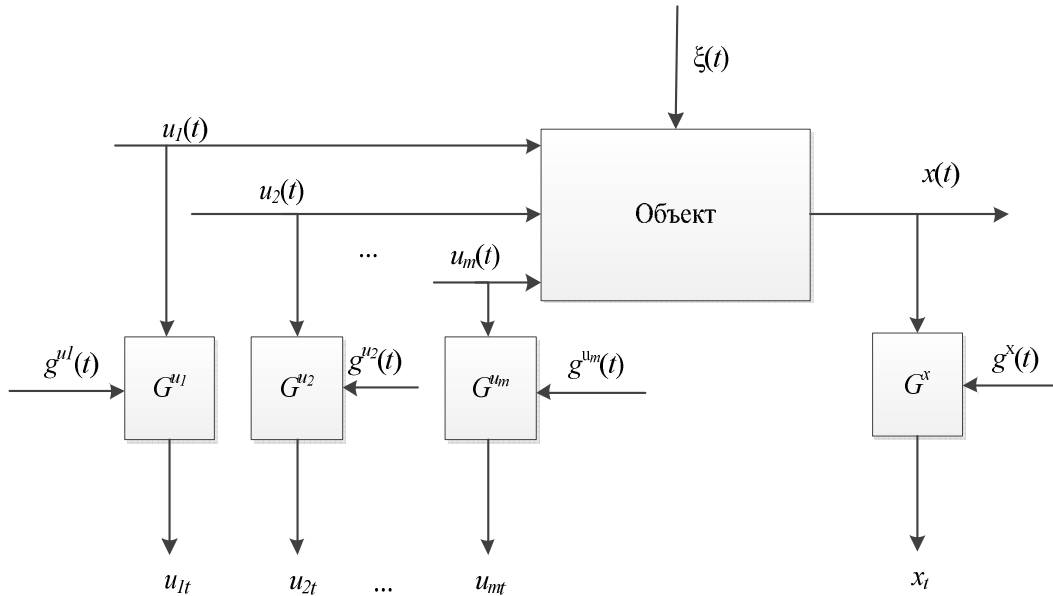
где  $A^\alpha$  — параметрическая структура модели;

$\alpha$  — вектор параметров.

На втором этапе осуществляется оценка параметров  $\alpha$  на основе имеющейся выборки  $\{u_i, x_i, i = \overline{1, s}\}$ , где  $s$  — объем выборки. Предположим, что параметрическая модель (1) имеет следующий вид:

$$\hat{x}_\alpha(u) = \sum_{l=1}^N \alpha_l \phi_l(u), l = \overline{1, N}, \quad (2)$$

где  $\phi_l(u), l = \overline{1, N}$  — система линейно-независимых функций;

$\alpha_l, l = \overline{1, N}$  — оценки параметров  $\alpha$ .

Существует большое количество методов получения оценок параметров, например, метод стохастических аппроксимаций [Цыпкин, 1984]:

$$\alpha_s^l = \alpha_{s-1}^l + \gamma_s^l \left( x_s - \sum_{l=1}^N \alpha_{s-1}^l \phi_l(u_s) \right) \phi_l(u_s), l = \overline{1, N}, \quad (3)$$

где  $\gamma_s^l, l = \overline{1, N}$  — коэффициенты Роббинса — Монро удовлетворяют определенным условиям сходимости [там же].

На практике обычно основное внимание уделяется задаче определения параметров объекта при заданной или принятой структуре [Эйкхофф, 1975]. Качество полученной модели зависит от того, насколько хорошо угадана параметрическая структура. Однако структура зависимости априорно не известна, т. е. она подбирается экспериментальным путем. К чему приводит неправильно подобранная структура, будет показано ниже.

*Непараметрическая идентификация.* Априорная информация об объекте при непараметрической идентификации или идентификации в широком смысле отсутствует или очень бедная, поэтому приходится предварительно решать большое число дополнительных задач. К этим задачам относятся: выбор структуры системы и задание класса моделей, оценивание степени стационарности и линейности объекта и действующих переменных, оценивание степени и формы влияния входных переменных на выходные, выбор информативных переменных и др. К настоящему времени накоплен большой опыт решения задачи в узком смысле. Методы же решения задач идентификации в широком смысле начали разрабатываться только в последние годы, и здесь результаты значительно скромнее, что в первую очередь можно объяснить чрезвычайной трудностью задачи [там же].

Идентификация в «широком» смысле предполагает отсутствие этапа выбора параметрического класса оператора. В этом случае задача идентификации состоит в оценивании класса операторов на основе выборки  $\{u_i, x_i, i = \overline{1, s}\}$  в форме:

$$\hat{x}_s(t) = A_s(u(t), \vec{x}_s, \vec{u}_s), \quad (4)$$

где  $\vec{x}_s = (x_1, x_2, \dots, x_s)$ ,  $\vec{u}_s = (u_1, u_2, \dots, u_s)$  — временные векторы. Оценка оператора  $A_s$  в некоторых случаях может быть осуществлена средствами непараметрической статистики [Медведев, 1983; Надарая, 1983].

В качестве оценки (4) можно использовать непараметрическую оценку функции регрессии Надарая — Ватсона [там же]:

$$\hat{x}_s(u) = \sum_{i=1}^s x_i \prod_{j=1}^m \Phi(c_s^{-1}(u^j - u_i^j)) / \sum_{i=1}^s \prod_{j=1}^m \Phi(c_s^{-1}(u^j - u_i^j)), \quad (5)$$

где  $\Phi(c_s^{-1}(u^j - u_i^j))$ ,  $i = \overline{1, s}, j = \overline{1, m}$  — ядерная колоколообразная функция и коэффициент размытости ядра  $c_s$  удовлетворяют следующим условиям сходимости [там же]:



$$\begin{aligned}
c_s > 0; & \quad \lim_{s \rightarrow \infty} c_s = 0; \\
\Phi(c_s^{-1}(u^j - u_i^j)) \geq 0; & \quad c_s^{-1} \int_{\Omega(u)} \Phi(c_s^{-1}(u^j - u_i^j)) du^j = 1; \\
\lim_{s \rightarrow \infty} s c_s^m = \infty; & \quad \lim_{s \rightarrow \infty} c_s^{-1} \Phi(c_s^{-1}(u^j - u_i^j)) = \delta(u^j - u_i^j).
\end{aligned} \tag{6}$$

В качестве колоколообразной функции  $\Phi(c_s^{-1}(u^j - u_i^j))$  могут быть использованы ядра различного вида: треугольное, параболическое или прямоугольное.

Параметр размытости  $c_s$  при наличии обучающей выборки  $\{u_i, x_i, i = \overline{1, s}\}$  находится из задачи минимизации квадратичного показателя соответствия выхода объекта и выхода модели, основанного на «методе скользящего экзамена», когда в модели (5) по индексу  $i$  исключается  $k$ -е наблюдение переменной, предъявляемой для экзамена:

$$R(c_s) = \sum_{k=1}^s (x_k - x_s(u_k, c_s))^2 = \min_{c_s} \quad k \neq i, \tag{7}$$

т. е.  $i = k$ , где индекс  $i$  фигурирует в формуле (5).

Вообще говоря, каждой компоненте вектора  $u$  может соответствовать компонента вектора  $c_s$ , таким образом, формула (5) может быть представлена в следующем виде:

$$\hat{x}_s(u) = \sum_{i=1}^s x_i \prod_{j=1}^m \Phi(c_{sj}^{-1}(u^j - u_i^j)) / \sum_{i=1}^s \prod_{j=1}^m \Phi(c_{sj}^{-1}(u^j - u_i^j)), \tag{8}$$

тогда определение компонент вектора  $c_s = c_{s1}, c_{s2}, \dots, c_{sm}$  может быть осуществлено из минимизации критерия  $R(c_s)$  по вектору  $c_s = c_{s1}, c_{s2}, \dots, c_{sm}$ .

Во многих практических задачах может быть использован следующий прием. Приведем численные значения наблюдений вектора  $u$  к одному и тому же интервалу с помощью операции центрирования и нормирования. В этом случае приближенно можно принять компоненты вектора  $c_s = c_{s1}, c_{s2}, \dots, c_{sm}$  одинаковыми, т. е.  $c_{s1} = c_{s2} = \dots = c_{sm}$ . В итоге определение параметра размытости существенно упрощается, поскольку приводится к одномерной задаче оптимизации  $R(c_s)$  по  $c_s$ .

Примечательным здесь является то, что при этом исключается этап выбора параметрической структуры, т. е. уравнения процесса с точностью до параметров. Тем самым, можно утверждать, что идентификация в этом случае, а это вариант идентификации в «широком» смысле, является более адекватным многим реальным задачам.

Следует обратить внимание на то, что непараметрическая оценка функции регрессии (5) относится к классу локальных аппроксимаций. Это и обуславливает возможность «ухода» от привычного этапа параметризации.

Непараметрические методы показали свою эффективность не только при моделировании дискретно-непрерывных процессов, но и при моделировании процессов со стохастической зависимостью входных переменных, где традиционные методы не дали удовлетворительных результатов [Сергеева, Чжан, 2012].

*Выводы.* При рассмотрении производственных процессов необходимо учитывать всю априорную информацию об объекте. В случае если исследователь обладает большим количеством априорной информации: известно математическое описание объекта, то принято использовать параметрические методы идентификации. Это могут быть уравнения баланса, законы сохранения массы и вещества или ранее по-

лученные математические модели. В этом случае, необходимо получить оценки параметров для данных моделей. Существует большое количество методов, например, метод наименьших квадратов, стохастических аппроксимаций или рекуррентных оценок.

Однако в большинстве случаев исследователь обладает только некоторой качественной информацией об исследуемом объекте (линейный или нелинейный, динамический или статический и т. д.). В этом случае целесообразно использовать непараметрические методы идентификации. К таким методам относится непараметрическая оценка функции регрессии по наблюдениям Надарая — Ватсона. Данный подход находит широкое применение при моделировании процессов в строительной индустрии, нефтехимии и других отраслях производства.

#### **Библиографический список**

1. *Эйкхофф П.* Основы идентификации систем управления. М.: Мир, 1975. 683 с.
2. *Цыпкин Я. З.* Основы информационной теории идентификации. М.: Наука, 1984. 320 с.
3. *Медведев А. В.* Непараметрические системы адаптации. Новосибирск: Наука, 1983. 174 с.
4. *Медведев А. В.* Анализ данных в задаче идентификации // Компьютерный анализ данных моделирования. Минск: БГУ, 1995. Т. 2. С. 201–206.
5. *Надарая Э. А.* Непараметрические оценки плотности вероятности и кривой регрессии. Тбилиси: Изд-во Тбил. ун-т, 1983. 194 с.
6. *Сергеева Н. А., Чжан Е. А.* О компьютерном исследовании Н-моделей // Управление в технических, эргатических, организационных и сетевых системах. СПб.: С. 495–498.

A. V. Chzan, E. A. Chzan

### **THE INTRODUCTION OF INFORMATION TECHNOLOGIES IN PRODUCTION**

Relevant today is the problem of modeling and control of technological processes in production. To obtain products of a given quality it is necessary to obtain adequate model of the process under study. This article is devoted to consideration of the class of identification methods, describing and validating a process referred to as in conditions of small amount of a priori information about the object that was more in line with the practice tasks.

**Keywords:** information technologies, simulation, production, management.

**Е. В. Шешегова**

*Красноярский институт экономики  
Санкт-Петербургского университета управления и экономики  
Красноярск, Россия*

### **ЭЛЕКТРОННОЕ ОБРАЗОВАНИЕ В РОССИИ**

В статье дается понятие электронного обучения. Приводятся аргументы в пользу данного вида обучения. Рассматриваются вопросы развития, а также проблемы внедрения электронного образования в России.

**Ключевые слова:** электронное образование, электронное обучение, информационные электронные технологии, интернет-обучение.

Вопросы электронного образования в России впервые обсуждались в Москве на Конгрессе Юнеско, который проходил в 1996 г. Предметом обсуждения на Конгрессе были вопросы о необходимости введения электронного образования в общую систему школьного и вузовского обучения. Но, поскольку техническое оснащение учебных заведений долгое время не соответствовало современным требованиям, то процесс внедрения электронного образования затянулся на длительное время. Достоинства электронного обучения были оценены и в России. Первым из российских вузов подключился к электронному обучению Московский государственный университет экономики, статистики и информатики (МЭСИ). МЭСИ совместно с рядом вузов в России и за рубежом, также активно внедряющих e-Learning в учебный процесс, создали консорциум «Электронный университет». В настоящий момент в сети «Интернет» размещен проект, который предоставляет возможность всем желающим обучиться или усовершенствовать свои знания в области ИТ — Интернет-Университет Информационных Технологий (ИНТУИТ). Для школьников предлагаются обучающие интернет-программы: «Открытый колледж» ([www.college.ru](http://www.college.ru)) и «Виртуальная школа Кирилла и Мефодия» ([vschool.km.ru](http://vschool.km.ru)).

На сегодняшний день электронное обучение в вузах, школах и лицеях с каждым годом становится все более популярным и востребованным, поскольку оно открывает огромные возможности для обучающихся и педагогов. О том, что электронное образование приобретает все большую популярность свидетельствует тот факт, что вузы многих городов, таких как Москва, Тула, Казань, Санкт-Петербург, Хабаровск, Новосибирск и других входят в единую образовательно-информационную сеть. Особую актуальность электронное обучение приобретает для проживающих в сельской местности, но в сельской местности возможность обучения данным способом остается пока в перспективных планах и проектах по развитию образования на селе.

Еще один аспект образовательного процесса — зачастую в библиотеках нет или недостаточно печатных изданий, необходимых для организации учебного процесса, а данная форма обучения предоставляет преподавателям возможность своевременно обновлять учебные материалы в электронном виде. Кроме того, расширяются возможности для творчества педагога, при создании собственных электронных книг и пособий. Развитие электронного обучения способствует снижению затрат на обучение, так как обучающиеся не тратятся на методическую литературу, экономии времени — всю необходимую информацию можно найти в электронном виде. Кроме того, в электронном обучении имеется возможность выставлять четкие критерии, по которым оцениваются знания, полученные студентом в процессе обучения. Еще один аспект в обучении — возможность обмена информацией с зарубежными вузами посредством проведения аудио и видео конференций, вебинаров и иного, благодаря применению современных интернет-технологий.

По данным *Babson Survey Research Group*, в 2012 г. в США в онлайн-обучение в высших учебных заведениях было вовлечено 6,7 млн студентов [Changing Course, 2013, р. 4: электронный ресурс]. Онлайн-образование быстро развивается, многие высшие учебные заведения, на коммерческой основе предлагают сейчас обучение в онлайн-классах. Количество таких учебных заведений возрастает по мере развития и удешевления технологий электронного обучения.

В России концепция электронного обучения в образовательном сегменте активно реализуется на базе московских школ. Согласно закону об образовании с 1 января 2015 г. школы обязаны обучать учеников только по пособиям, для которых выпускается электронная версия. Власти Москвы планируют со временем заменить все учебники в школах на электронные.

Однако анализируя электронное образование, с момента его внедрения в российские учебные заведения до настоящих дней, можно сделать выводы, что существует немало проблем.

1. Электронное образование в Российской Федерации значительно уступает западным и европейским информационно-технологическим системам. Это связано с недостаточным материально-техническим обеспечением, отсутствием единых учебных электронных программ и электронно-методических пособий.

2. Отсутствие кадров в сфере электронного образования. Глобальное внедрение интернет-технологий требует не только применения новых умений и навыков, но и перестройки мышления, так как стандартные подходы к электронной системе образования не подходят.

3. Преподавание в электронной среде очень затратный по времени процесс для преподавателей: разработка электронного курса обучения, создание журнала, обработка тестов, проверка индивидуальных заданий, работа на форуме, обновление материалов и т. п. Однако эта работа и время, потраченное преподавателем, нигде не учитывается и не входит в учебную нагрузку, а значит и не оплачивается. Данный вопрос также требует решения.

Электронное обучение трактуется как обучение при помощи информационных, электронных технологий. Специалисты ЮНЕСКО дают следующее определение: «e-Learning — обучение с помощью интернета и мультимедиа».

Все большая популярность электронного обучения объясняется огромным рядом преимуществ. Преподавателям такая форма обучения предоставляет дополнительные возможности для внедрения разнообразных форм доведения учебного материала до студентов. Одно из преимуществ для студентов и преподавателей — это мобильность. Студенты могут выполнять задания и получать знания в любое время, выбирая продолжительность, а также последовательность в изучении материала. Гибкость, индивидуальность и оперативность в учебном процессе позволяют быть постоянно на связи студенту и преподавателю. Усвоению учебного материала способствует также и оперативность. Студенты всегда могут задать вопросы преподавателю, а преподаватель — ответить и оценить работы студентов. Это очень важно для студентов, которые по тем или иным причинам не всегда могут присутствовать на стационарных занятиях, например профессионально занимаются спортом и проводят на сборах и тренировках большую часть учебного времени, иногородние студенты и студенты заочного обучения.

Вопросам использования интернет-технологий в образовательном процессе была посвящена Международная конференция ICDE «Открытое, дистанционное, электронное обучение: мир без границ», в рамках которой 24 сентября 2014 г. состоялся круглый стол на тему «Законодательное и нормативное обеспечение развития и использования в национальных образовательных системах электронного и онлайн обучения, открытых образовательных ресурсов, массовых открытых онлайн курсов (MOOCs), Smart-образования и других электронных технологий и ресурсов. Российский и зарубежный опыт».

Международные эксперты в области образования из Индонезии, Нидерландов, КНР, Канады, Новой Зеландии, Кореи и Великобритании поделились опытом перехода на формат онлайн обучения и Smart-образования, а также обсудили ключевые проблемы российской специфики.

Основной вывод по итогам работы круглого стола стал — необходимо изменить привычные представления об эффективных формах обучения и, оказавшись от них, перейти к использованию доступных онлайн ресурсов для создания гибкой образовательной системы в России.

### **Библиографический список**

1. *Сатунина А. Е.* Электронное обучение: плюсы и минусы // *Современные проблемы науки и образования.* 2006. № 1. С. 89–90.

2. Тихомиров В. П. Массовое онлайн-обучение бросает вызов российской системе образования [Электронный ресурс]. URL: <http://www.pcweek.ru/idea/article/detail.php?ID=152251> (дата обращения: 27.09.2015).

3. Об образовании в Российской Федерации: Федеральный закон от 29 декабря 2012 г. № 273-ФЗ. М., 2013. 252 с.

4. Постановление правительства Москвы от 17 сентября 2014 г. №547-ПП.

5. Минобрнауки: электронные учебники поступят в школы с 1 сентября // РИА Новости (26.03.2015).

6. Changing Course: Ten Years of Tracking Online Education in the United States // Babson Survey Research Group. 2013.

E. V. Sheshegova

## ELECTRONIC EDUCATION IN RUSSIA

The article presents the concept of e-learning. The arguments in favor of this type of training. Examines the development and introduction of electronic education in Russia.

**Keywords:** e-education, e-learning, electronic information technology, online learning.

## РАЗДЕЛ 6

# СТРАТЕГИЯ ФОРМИРОВАНИЯ ИНТЕЛЛЕКТУАЛЬНОГО КАПИТАЛА В ПРОЦЕССЕ УПРАВЛЕНИЯ КАРЬЕРОЙ

---

В. П. Бравцев, Е. А. Елисеева

*Киришский филиал*

*Санкт-Петербургского университета управления и экономики*

*Кириши, Россия*

### КАЧЕСТВО ОБРАЗОВАНИЯ: ПОВЫШЕНИЕ КОМПЕТЕНТНОСТИ СТУДЕНТОВ ЧЕРЕЗ ПОВЫШЕНИЕ КОМПЕТЕНТНОСТИ ПРЕПОДАВАТЕЛЕЙ

В статье рассматриваются основные элементы компетентности преподавателя, как ключевого элемента качества образования. Анализируются три группы качеств компетентного преподавателя: организационные, психологические и профессиональные. Особое внимание уделяется использованию принципа фасилитации в процессе преподавания.

**Ключевые слова:** компетентность, фасилитация, профессионализм, профессиональная адаптация

Основным инструментом социализации и профессионализации человека в обществе является образование, в том числе профессиональное. Содержательность образования выражается в принятых на государственном уровне стандартах образовательных программ. В рамках модернизации современного образования для оценки всего комплекса образовательных стандартов, программ, технологий используется важное понятие — «качество образования». Подход к пониманию качества образования можно представить в виде следующей последовательности: носитель знаний — передача знаний — получатель знаний — восприимчивость методик передачи знаний — фундаментальность знаний — востребованность полученных знаний — получение новых знаний.

Ключевой фигурой качества образования является, прежде всего, компетентность носителя знаний (преподавателя), который передает эти знания с помощью различных методик обучающимся в процессе реализации всех ступеней обучения.

В настоящее время в рамках модернизации российского образования, одной из важных задач профессионального обучения в высших учебных заведениях страны является повышение компетентности студентов через повышение компетентности преподавателей. Смена педагогической парадигмы создает условия для переориентации профессионального сознания преподавателя на признание приоритетным основанием деятельности способности уважать личность ученика, его право на ценностное самоопределение. Современное модернизируемое образование сейчас как никогда нацелено на личность обучаемого.

Стоит отметить, что профессиональная компетентность педагога — это способность педагога к осуществлению своей профессиональной деятельности. Профес-

сиональная компетентность преподавателя выражается в компетентностном подходе в области развития творческих способностей обучающихся, формированием общечеловеческих ценностей. Для этого сам преподаватель должен обладать, развивать и уметь использовать свой творческий потенциал, быть для образования творчески мыслящим специалистом.

Итак, необходимо определить, какими основными характеристиками и качествами должен обладать компетентный преподаватель. Можно выделить три большие группы качеств компетентного педагога: организационные качества, психолого-педагогические и профессиональные.

Компетентный преподаватель должен обладать организационными качествами. К таким можно отнести активность, пунктуальность преподавателя, его трудолюбие, коммуникабельность, исполнительность. Данные качества должны являться для студентов подсознательным примером подражания. Для компетентного педагога не может быть формулировки «не успел проверить, не успел узнать...». Также плохо трактуется студентами, если их преподаватель достаточно систематически нарушает трудовую дисциплину — опаздывает на занятия, непунктуален, небрежен. В данном случае что можно требовать от студентов, если их преподаватель показывает такой негативный пример.

Современный преподаватель должен уметь работать с группой студентов, уметь доходчиво передавать на лекциях обучающимся необходимую информацию. Преподаватель должен перебороть в себе возможный страх перед группой, стеснение, выработать тактику «публичного выступления». Информация для студентов должна передаваться в доступной и удобной для понимания, запоминания и осмысления обучающимися форме. Нудное, монотонное прочтение лекций не принесет должных результатов качества освоения определенной дисциплины, более активный процесс проведения лекций, перемежевание теории с практикой дает более лучший результат усвоения студентами тем дисциплины.

Необходимо знать, что студентам малопривлекательными кажутся преподаватели, считающие позволительным полностью зачитывать написанный текст, буквально не отрывая глаз от бумаги, допускающие речевые погрешности, плохую дикцию, неправильные манеры, жестикуляцию и пр., в том числе, и недопустимые.

Компетентный преподаватель последовательно и целенаправленно использует все возможности подачи учебного материала, в частности, невербальной коммуникации (интонация, жест, мимика, ритм и т. д.) для организации его запоминания.

Важно умение преподавателя организовывать, вовлекать и увлекать студентов в образовательный процесс. Такое можно достичь, например, путем вовлечения в лекционный материал по определенной дисциплине «вкраплений» интересных, занимательных фактов, фактов из определенной реальной области знаний (науки, политики, культуры, экономики и т. п.), применения раздаточного иллюстративного материала, использование мультимедийных презентаций и диафильмов. Также преподаватель может обратиться к такой форме преподавания как диалог.

Главным фактором, определяющим возможность обращения к диалогу, является психологическая и профессиональная готовность преподавателя к дискуссии со своими студентами. Внутренняя закрепощенность, страх публичной ошибки, неуверенность в собственных знаниях приводят к тому, что преподаватель избегает использовать эту методику. Подчас наиболее сложным моментом становится нежелание преподавателя признать правоту своего ученика, и это создает барьер непонимания и отчуждения. Таким образом, для успешного проведения таких занятий необходимо и внутреннее желание, и профессиональная подготовленность, и открытость к взаимодействию с коллегами.

Основные психолого-педагогические качества преподавателя выражаются в его корректности, тактичности, нравственности.

Доброжелательность, тактичность преподавателя, поощрение, одобрение — это все создает особый микроклимат в группе, обстановку доверия и уверенности студентов в собственных силах и достижимости поставленных целей.

Что касается взаимоотношений студентов и преподавателей, то на одно из первых мест студенты ставят «ровное, одинаково объективное отношение» к ним. Они очень чувствительны, ревностны к проявлениям несправедливости преподавателя, ко всем его действиям. Каждое из них вызывает соответствующий отклик в их сознании и откладывает определенный отпечаток на поведение. Поэтому если студенты чувствуют несправедливое и недоброжелательное отношение к себе, т. е., если преподаватель относится необъективно (необоснованно выставляет заниженные оценки, каким-либо другим образом ущемляет интересы студента), то это глубоко ранит его, вносит в его духовный мир смятение, нарушая подчас гармонию личности, ведет к негативным проявлениям и усложняет отношения, что в свою очередь ослабляет мотивацию обучаемого к познанию, изучению того или иного предмета. Компетентный преподаватель должен сочетать в себе требовательность и принципиальность с уважительным отношением к студентам и обязательным чувством такта.

Немаловажна адаптация преподавателя к ведению педагогической деятельности. Профессиональная адаптация преподавателя определяется активностью личности, и выступает как единство аккомодации и ассимиляции. Понятие профессиональной адаптации связывается с овладением знаниями, умениями, навыками, нормами и функциями профессиональной деятельности [Котлярова, 2012, с. 34].

Профессиональная адаптация носит многофункциональный характер. Во-первых, она является необходимым условием и, одновременно, средством оптимизации взаимодействия человека с профессиональной деятельностью и профессиональной средой. Во-вторых, она способствует развитию человека и является составной частью профессионального развития личности. В-третьих, она является необходимой при овладении человеком любой профессиональной деятельностью. Профессиональная адаптация представляет собой овладение преподавателем ценностными ориентациями в рамках данной профессии, осознание мотивов и целей в ней сближение ориентиров человека и профессиональной группы на основе подготовленности к профессиональной деятельности.

Завершение процесса адаптации преподавателя обеспечивает качественную профессиональную деятельность, оптимальную работоспособность и является базой, фундаментом, неременным условием для развития творческих способностей педагога, совершенствования профессионального мастерства, формирования индивидуального стиля деятельности.

Имидж — сложившийся в массовом сознании и имеющий характер стереотипа, сильно эмоционально окрашенный образ чего-либо или кого-либо, сильно и определенным образом влияющий на эмоции, поведение, и отношение личности к его носителю. Имидж преподавателя в значительной мере влияет на студента, и это влияние носит, в основном неформальный характер. Следовательно, при его эффективном использовании возможно повышение качества образовательного процесса. Внешний имидж преподавателя выражается в своеобразном «дресс-коде»: пришедший проводить занятия со студентами преподаватель, одетый в деловой костюм, по восприятию его студентами разительно отличается от преподавателя, одетого в свитер и джинсы.

Возможно, имидж для преподавателя важен даже больше чем для любого другого специалиста, потому что именно он влияет на формирование представлений, установок, ценностей студентов и в свою очередь способствует формированию имиджа обучаемых. Не важно, где работает сотрудник: в школе, техникуме, в вузе. Важно как он себя подает, с точки зрения внешнего вида. Каким бы компетентным специалистом ни был преподаватель, он должен постоянно совершенствовать свои



личностные и профессиональные качества, создавая, таким образом, собственный имидж, образ личностного «Я». Компетентный педагог будет использовать свой имидж осознанно, это его инструментарий, который позволяет использовать голос, пластику, мимику в качестве воздействия на слушателей [Попова, 2013, с. 96].

Высококвалифицированные преподаватели обладают компетентностью в области развития творческих способностей учащихся, формирования общечеловеческих ценностей, т. е. общекультурной компетенции личности, которая обеспечит взаимодействие знаний из разных предметных областей, создаст целостный аспект знаний и фундаментальных понятий, которые составят в будущем основу культуры обучаемых, воспитания потребности в здоровом образе жизни, способности к саморазвитию самого преподавателя.

Коммуникативная компетентность преподавателя способствует умению общаться и устанавливать контакты в различных ситуациях, находить темы для разговора, выбирать адекватные способы взаимодействия в деловом и эмоциональном общении, сотрудничать в самых разных видах деятельности.

Общекультурная компетенция преподавателя ориентируется на непрерывное саморазвитие его личности в плане наиболее полного усвоения культурных ценностей и приобщения к этой сокровищнице личности обучаемого через различные виды деятельности.

Интеллектуально-педагогическая компетентность предполагает умение мыслить, владеть педагогическими объектами и является ключевой, так как никакая другая деятельность не может быть организована без интеллекта. Именно он позволяет преподавателю ставить и решать в процессе обучения правильно сформулированные многочисленные задачи, устанавливать логические связи, проводить параллели между рассматриваемыми явлениями и процессами, дать нужное направление творческому мышлению студента и стимулировать творческий поиск. Интеллектуальная компетентность преподавателя не может быть неизменной и ограниченной — она должна совершенствоваться и развиваться, так как от этого во многом зависит степень усвоения предмета и развитие творческих способностей студента.

Компетентность преподавателя не может существовать без творчества в педагогической деятельности. Только преподаватель, работающий творчески, способен воспитать и обучить творческую личность. Несомненно, педагогическое новаторство, индивидуальность преподавателя превращают его деятельность в привлекательный интересный процесс и определяют качество учебно-воспитательного процесса. Еще в античные времена творчество и педагогическая умелость были ведущими критериями педагогического дела. И сегодня основа профессиональной категории учителя, материальная оценка качества его труда определяются педагогическим творчеством как важнейшей характеристикой учебно-воспитательной деятельности.

Творчество преподавателя — это высокая степень его профессиональной деятельности, направленной на поиск более совершенных методов, приемов и средств учебно-образовательного процесса. Но создание нового всегда связано с успешным усвоением уже существующей базы знаний. Профессиональные знания включают в себя знания, усвоенные на уровне их применения в реальном учебно-воспитательном процессе. Такая система общепедагогических знаний характеризует компетентность специалиста в данной области и помогает осуществлять научный подход к решению профессиональной задачи.

Компетентный преподаватель как правило обладает «фасилитативным» стилем общения (от «фасилитация»: облегчение, упрощение, помощь) и ведения занятий со студентами. Такой преподаватель нацелен на качество преподавания определенной дисциплины студентам, вовлекает каждого студента в образовательный процесс посредством возложения ответственности на самих студентов и «призывает» каждо-

го отдельного студента подчинять свои личные умения и потребности групповым. Данный стиль ведения занятий является важным показателем уровня компетентности преподавателя и его способности к повышению уровня компетентности студентов.

Основная выполняемая задача процесса фасилитации состоит в стимулировании и направлении процесса поиска информации. При традиционном образовании преподаватель сам выдает студенту всю необходимую информацию. Очевидные недостатки традиционного обучения, которые устраняются при фасилитации: возможные знания студента — будущего специалиста ограничены знаниями преподавателя; педагог передает не только достоверную, но и возможно неосознанно ошибочную информацию, продукт своего искаженного (человек этим, к сожалению, страдает) восприятия внешнего мира. Очевидный плюс — самостоятельный поиск информации гораздо сильнее мотивирует студента и обеспечивает гораздо более эффективное усвоение найденной информации и приобретенных навыков.

С точки зрения сложности применения фасилитативного стиля ведения занятий можно отметить, что выступать в роли преподавателя-эксперта существенно легче, чем в роли преподавателя-фасилитатора. В первом случае достаточно просто честно и в полном объеме передавать свои знания, во втором же приходится часть знаний придерживать, обеспечивая обучающимся «право на незнание», право на самостоятельный поиск ответа. Что сложнее и с психологической точки зрения (приходится сдерживать свое «эго» и быть готовым к анализу альтернативных решений) и с харизматической (в этом случае труднее удерживать лидерство в группе). Экспертный способ ведения занятий допустимо образно сравнить с «умом», а фасилитацию — с «мудростью» [Татур, 2009, с. 112].

Компетентный преподаватель, обладая фасилитативным стилем обучения студентов, должен включать множество навыков, таких как умение слушать и говорить, инструктировать, задавать вопросы, наблюдать и контролировать процесс, поощрять, вдохновлять и вмешиваться в происходящее.

Педагогическая фасилитация является профессионально значимым качеством личности преподавателя, от которого зависит успешность овладения педагогической деятельностью, повышение продуктивности образования, развитие субъектов педагогического процесса и формирование особого стиля взаимодействия педагога с учащимися.

Можно отметить, что сегодня диплом вуза или научная степень — еще не гарантия того, что преподаватель является действительно профессионалом своего дела, знающим обо всех современных тенденциях в области преподаваемой дисциплины. Поэтому администрации образовательного учреждения необходимо с должным вниманием подходить к вопросам кадровой политики. Строгий конкурсный отбор преподавателей и регулярная аттестация их профессиональных знаний обеспечивают по-настоящему качественный уровень преподавания в вузе.

### **Библиографический список**

1. *Гутман В.* Самостоятельная образовательная деятельность. М., 2011. 180 с.
2. *Козаржевский А.* Мастерство устной речи лектора. М., 2012. 82 с.
3. *Котлярова О.* Формирование профессиональных компетенций. М., 2012. 180 с.
4. *Попова О.* Имидж преподавателя вуза в актуальном образовательном взаимодействии. М., 2013. 248 с.
5. *Родермель Т.* Компетентностный подход в построении профессионального пространства. М., 2014. 72 с.
6. *Татур Ю. Г.* Образовательный процесс в вузе. М., 2009. 264 с.

7. Умрюхин Е. Психофизиологические основы творческого интеллекта в деятельности преподавателя. М., 2007. 328 с.

V. P. Bravtsev, E. A. Elyseeva

## QUALITY OF EDUCATION: INCREASE OF COMPETENCE OF STUDENTS THROUGH INCREASE OF COMPETENCE OF THE TEACHERS

In article basic elements of competence of the teacher, as key element of quality of education are considered. Three groups of qualities of the competent teacher are analyzed: organizational, psychological and professional. The special attention is paid to use of the principle of a facilitation in the course of teaching.

**Keywords:** competence, facilitation, professionalism, professional adaptation.

А. Н. Еремин, М. Н. Кузеванова  
*Красноярский институт экономики*

*Санкт-Петербургского университета управления и экономики*  
*Красноярск, Россия*

## ПЛАНИРОВАНИЕ И УПРАВЛЕНИЕ КАРЬЕРОЙ КАК ФАКТОРЫ РАЗВИТИЯ ИНТЕЛЛЕКТУАЛЬНОГО КАПИТАЛА

В статье рассматриваются некоторые проблемы планирования и управления карьерой на разных этапах жизненного цикла человека, с точки зрения формирования и развития интеллектуального капитала. Предлагается алгоритм построения карьеры в зрелом возрасте.

**Ключевые слова:** интеллектуальный капитал, человеческий капитал, карьера, профессиональное развитие, жизненный цикл.

Построение эффективной системы управления организаций требует учитывать такую составляющую как интеллектуальный капитал. Интеллектуальный капитал имеет следующую структуру: он состоит из человеческого, организационного и потребительского капиталов организации. Несмотря на то, что понятие интеллектуального капитала стало активно разрабатываться в середине XX в., устоявшееся определение выделить затруднительно. Мы будем опираться на мнение, что интеллектуальный капитал представляет собой «квалификацию, опыт, мотивацию персонала, знания, технологии и каналы коммуникации, способные создать добавленную стоимость и обеспечивающие конкурентные преимущества организации на рынке» [Духнич: электронный ресурс]. В данной статье хочется остановиться на такой составляющей интеллектуального капитала как человеческий капитал, который представляет собой мотивацию, личные и профессиональные качества сотрудника, его навыки и умения, его творческий потенциал. В последнее время роль человеческого фактора возрастает, поэтому помимо человеческого капитала организации выделяют еще человеческий капитал отдельного сотрудника. Причем этот капитал не может быть дан раз и навсегда, например, с получением диплома; он устаревает, обесценивается и требует постоянного пополнения и развития. Мы предлагаем рассмотреть, как происходит этот процесс на примере планирования и управления карьерой.

Карьера играет важную роль в жизни человека. Она способствует повышению его административного, профессионального статусов, его личностной и профессиональной самореализации, материальному благополучию. Разные авторы име-

ют различные точки зрения на определение сущности карьеры. Д. М. Иванцевич и А. А. Лобанов в одной из первых публикаций по карьерным вопросам в России утверждают, что «карьеря — это индивидуально осознанная последовательность изменений во взглядах, поведении и позиции, связанных с опытом работы и деятельности в течение трудовой жизни» [Иванцевич, Лобанов, 2010, с. 263]. По мнению В. А. Дятлова и А. Я. Кибанова, «карьеря — это субъективно осознанные собственные суждения работника о своем трудовом будущем, ожидаемые пути самовыражения и удовлетворения трудом, продвижение по служенной лестнице, изменение способностей, навыков, квалификационных возможностей и размеров вознаграждения, связанных с деятельностью работника, получение больших полномочий, более высокого статуса, престижа, власти, большего количества денег» [Дятлов, Кибанов, 2009, с. 126]. А. П. Егоршин приводит следующее определение карьеры: «...карьеря сотрудника в организации — это сумма двух слагаемых: желания сотрудника реализовать собственный профессиональный потенциал и заинтересованности организации в продвижении именно этого сотрудника» [Егоршин, 2011, с. 49]. Среди множества определений этого понятия нам хотелось бы остановиться на следующем: «...карьеря — это результат осознанной позиции и поведения человека в трудовой деятельности, связанный с должностным или профессиональным ростом» [Базаров, Еремин, 2002, с. 365].

Существуют традиционные взгляды на карьеру, предполагающие, что только работодатель с его властными полномочиями дает возможность сотруднику осуществить карьерный рост. Конечно, организация участвует в продвижении сотрудника, повышении его квалификации, используя инструменты аттестации, диагностики, мотивации. Но современный работник все активнее стал использовать самоменеджмент и осуществлять планирование и динамику собственного продвижения в рамках реальной ситуации, которая представляет собой конкурирующую среду. В современных условиях человеческий капитал отдельно взятого человека, т. е. его умения, навыки, знания, мотивация требуют постоянного развития, только в этом случае, человек будет востребованным в профессиональном плане. К тому же возросло число наукоемких отраслей, возникли абсолютно новые профессии, требующие совершенно другой подготовки и знаний.

Если рассмотреть связь между планированием и управлением карьеры и жизненными циклами человека, то можно заметить, что на момент выбора молодыми людьми своего профессионального пути они активно ищут помощи, обращаясь в профориентационные и психологические центры, к знакомым и друзьям. Существует ряд государственных организаций, оказывающих профориентационные услуги; в школах разработаны и проводятся профориентационные мероприятия; по новым образовательным стандартам с 7 класса будут осуществляться профессиональные пробы учащихся. Все это не случайно, потому что именно в этот момент происходит формирование перспектив последующего профессионального развития человека.

Что касается планирование профессиональной карьеры во второй половине жизни, то на этом этапе человеку уже сложно найти поддержку у государственных организаций, в этом случае ответственность за планирование и управление карьерой человек во многом берет на себя. Необходимость планирования карьеры во второй половине жизни связана: во-первых, с экономическим кризисом, когда даже успешные организации вынуждены сокращать или перепрофилировать производство; во-вторых, если человек много лет занимается одним видом профессиональной деятельности это может вести к эмоциональному выгоранию и профессионально-личностной деформации.

Для планирования своей профессиональной карьеры в зрелом возрасте необходимо провести инвентаризацию своего человеческого капитала. Исходя из принципа «образование через всю жизнь», возможно повышение квалификации с целью

сделать шаг вперед в своей горизонтальной карьере, либо получить дополнительное образование, чтобы реализовать себя совершенно в другой отрасли. Такой вариант является достаточно затратным в психологическом и материальном плане, поэтому многие предпочитают начать параллельную карьеру. Это может быть занятия бизнесом, консультирование, работа эксперта, репетиторство, сетевой маркетинг.

И в первом, и во втором случае человек должен демонстрировать мобильность (физическую, социальную, интеллектуальную) и навыки самопрезентации. Необходимо отметить, что многочисленные тренинги и семинары по темам планирования и управления карьерой рассчитаны, как правило, на молодых людей, которые только осуществляют свой профессиональный выбор, либо студентов вузов и средне-профессиональных учебных заведений. Для зрелой аудитории подобные мероприятия разрабатываются и проводятся не так часто.

Во второй половине жизни многие люди связывают начало своей новой карьеры с успешным трудоустройством на работу, а дальше надеются на удачное стечение обстоятельств и на работодателя. Но нужно понимать, что трудоустройство на работу, которое являясь очень важным, но одномоментным актом, может стать только началом карьерного пути. На собеседованиях вопрос работодателя: «Как вы представляете себя в нашей фирме через 5, 10... лет?» часто застаёт соискателя на вакансии врасплох. Однако это один из главных вопросов в алгоритме планирования карьеры. Мы бы выделили в этом алгоритме следующие шаги:

1. Изучить рынок труда, перспективные отрасли и тенденции развития этих отраслей.

2. Провести инвентаризацию своих личностных качеств, профессиональных знаний, умений и навыков.

3. Сформировать профессиональную цель.

4. Выработать стратегию достижения.

5. Отработать навыки самопрезентации.

6. Выработать стратегию поведения в новом коллективе.

Планирование карьеры на любом этапе жизненного цикла начинается с анализа изменений, происходящих на рынке труда, выбранная профессия должна быть интересна не только соискателю, но и нужна работодателю. При чем необходимо отметить, что есть еще местные особенности рынка труда того региона, где проживает человек. Вывод о структуре спроса и предложения на местном рынке труда можно сделать, анализируя объявления о вакансиях.

Вторым важным шагом является инвентаризация собственного жизненного и профессионального опыта. Для этого необходимо вспомнить все виды деятельности, которыми человек занимался, даже если с основной профессией это было не связано. Сопоставить для себя, что нравилось делать, а что вызывало только отрицательные эмоции. Важно вспомнить негативные и позитивные моменты прошлых событий и на основании обобщений составить список желательных и нежелательных условий работы. Для кого-то более комфортно работать в небольшой по численности фирме, а кто-то любит чувствовать себя частью большого производственного организма. Для кого-то приемлема функция организатора и координатора, для кого-то исполнителя. Необходимо на этом же этапе сформировать структуру умений. Нужно вспомнить все, что приходилось делать, а также подумать на какие еще отрасли можно перенести эти умения.

Постановка профессиональной цели — это то, что у многих вызывает серьезные трудности. При формулировании цели необходимо обратить внимание на ее конкретность. «Я хочу иметь хорошую работу» — это вариант слишком расплывчатый, непонятно, что имеется в виду под формулировкой «хорошая работа». Цель должна быть измеряема, т. е. должны быть критерии, по которым можно сказать достигнута цель или нет. Важным фактором в постановке цели является также достижимость и

реалистичность. И еще, цель не является таковой, пока не будут определены конкретные сроки ее достижения.

Понятно, что путь к поставленной цели будет не всегда легким, могут возникнуть разные обстоятельства, мешающие этому продвижению. В этом случае выработанная стратегия достижения позволит разработать варианты, что предпринять в каждом случае, на какие свои ресурсы опереться.

Также следует иметь в виду, что карьера строится в процессе трудовой деятельности, а это всегда происходит в организации и с людьми. В какой бы организации человек ни работал, он всегда это делает в окружении людей. И от того как легко он может устанавливать и поддерживать контакты, проявлять себя, будет зависеть эффективность его продвижения по службе.

Сотрудник, продолжающий работать в организации и связывающий с ней свое будущее, также не может рассчитывать только на работодателя, который обеспечит мобилизацию его скрытого потенциала и преодолет тенденцию к стагнации, если таковая уже наметилась. Немаловажным фактором в управлении карьеры самим сотрудником является его умение пополнять уже имеющийся интеллектуальный капитал. Это, в том числе, и развитие коммуникативных качеств, психологической компетенции, способности к саморазвертыванию, самореализации, что выражается в осознании своих положительных и негативных качеств, при этом положительные качества актуализируются, а слабые стороны нивелируются. Необходимо постоянно «сверять» соответствие своих компетенций и способностей занимаемой должности и принимать ответственность за решение делегированных карьерных задач.

Таким образом, можно сделать следующий вывод: планирование и управление карьерой являются важными факторами в развитии интеллектуального капитала человека, эффективная карьера возможна только при субъектной позиции сотрудника, и этот процесс осуществляется на протяжении всего жизненного цикла человека. В целях более эффективного развития интеллектуального капитала необходима разработка обучающих семинаров по планированию и управлению карьерой для людей зрелого возраста, обучение которых должно строиться в интерактивной форме и сопорой на прошлый опыт.

#### **Библиографический список**

1. *Базаров Т. Ю., Еремин Б. Л.* Управление персоналом. М.: ЮНИТИ, 2002. 560 с.
2. *Егоршин А. П.* Основы управления персоналом. М.: ИНФРА-М, 2011. 312 с.
3. *Дятлов В. А., Кибанов А. Я., Одегов Ю. Т., Пихало В. Т.* Управление персоналом. М.: Изд. центр «Академия», 2009. 356 с.
4. *Духнич Ю.* Интеллектуальный капитал, составляющие, управление, оценка [Электронный ресурс]. URL: <http://www.smart-edu.com> (дата обращения: 24.09.2015).
5. *Иванцевич Д. М., Лобанов А. А.* Человеческие ресурсы управления: основы управления персоналом. М.: Дело, 2010. 304 с.

**A. N. Yeryomin, M. N. Kuzevanova**

#### **PLANNING AND CAREER MANAGEMENT AS FACTORS OF DEVELOPMENT OF INTELLECTUAL CAPITAL**

The article discusses some of the problems of planning and management of career at different stages of the life cycle, from the point of view of formation and development of intellectual capital. We propose an algorithm to build a career in adulthood.

**Keywords:** intellectual capital, human capital, career, professional development, life cycle.

## **СТУДЕНЧЕСТВО В СТРАТЕГИИ ИННОВАЦИОННОГО РАЗВИТИЯ РЕСПУБЛИКИ САХА (ЯКУТИЯ)**

Инновационное развитие экономики определяется стабильной динамикой роста интеллектуального потенциала. Формирование этого стратегического ресурса в регионе обеспечивается целой системой образовательных учреждений. В статье анализируются учебные подходы к профильной специализации в подготовке специалистов в негосударственной вузе — Якутском институте экономики, филиале СПбУУиЭ, где перед студентами ставят целевые задачи совершенствования управления конкретным предприятием путем внедрения инновационного продукта

**Ключевые слова:** сфера образования, студенты, инновационный потенциал, стратегия развития до 2020 г., конкурентоспособные кадры.

В обеспечении инновационного развития постиндустриального общества важнейшая роль принадлежит обновлению технической и технологической базы производства по выпуску конкурентоспособной продукции в мировой системе ценностей. Внедрение высоких производственных технологий, новейших информационных продуктов в рабочий процесс радикально изменили все сферы человеческой деятельности. Исследованиями ученых подтверждено прямое соотношение прогресса общества от его интеллектуального и управленческого ресурса. Развитая инфраструктура обуславливает оперативную реакцию общества, готовность интеллектуального потенциала, опирающегося на новые научные знания. При этом отмечается, что «в России нарастает кризис в подготовке кадров для квалифицированного технологического производства, осуществления деиндустриализации (вторичной индустриализации), что затрудняет продвижение в современный индустриальный мир» [Гневко, Добрынин, с. 10].

В «Стратегии инновационного развития Российской Федерации на период до 2020 года» В.Путиным была подчеркнута важность высшего образования в качестве фундаментального основания стратегии инновационного развития страны. Не только в повышении качества образования для развития научно-технического прогресса, но в первую очередь в области подготовки важнейшего фактора — человеческого. Для инновационной стратегии в сфере образования значительную роль играет формирование у человека важнейших жизненных установок — мобильность, желание обучаться в течение жизни. К стратегическим показателям В. В. Путиным было отнесено участие населения (в возрастной группе 25–64 года) в непрерывном образовании, который в 2008 г. составил 24,8%. В Великобритании этот индекс был зафиксирован на уровне 37,6%, в Германии — 41,9%, в Финляндии — 77,3% [Стратегия инновационного развития...: электронный ресурс].

В стратегии формирования интеллектуального и управленческого потенциала России неслучайно основная роль отводится профессиональной подготовке студентов высшей школы. Именно студенчество представляет активную творческую силу и потенциальный интеллектуальный капитал модернизационных процессов современного российского общества. Решение задачи подготовки специалистов, способных включиться в интеллектуальные нематериальные активы социально-экономической модернизации регионов России, возможно в подчинении образовательных программ высшей школы стратегическим целям развития народнохозяйственного комплекса региона.

В Республике Саха (Якутия) образовательная сфера высшей школы представлена Северо-Восточным федеральным университетом им. М. К. Аммосова, и целой сетью негосударственных образовательных заведений. Основным приоритетом в Республике Саха (Якутия), которая представляет промышленный регион с высоким уровнем природных ресурсов, в развитии инноваций является научно-техническая сфера. Региональная высшая школа работает в целях решения задач социально-экономического развития территории, так государственные вузы выполняют госзаказ на целевую подготовку отраслевых специалистов по обеспечению кадрами народнохозяйственного комплекса, негосударственные, реагируя на запросы общества, готовят кадры по базовым специальностям широкого профиля, востребованных на современном рынке труда.

Якутский институт экономики, филиал Санкт-Петербургского университета управления и экономики занимает нишу подготовки по специальностям «Государственное и муниципальное управление», «Экономика», «Документоведение и архивоведение». Достижение интеграции образовательных программ в успех деятельности производств и отраслей региона предусматривает приоритет прикладных исследований в тематике дипломных работ выпускников вузов с их согласованием по реальным перспективным задачам конкретных предприятий. Анализируя выпуск 2015 г., можно констатировать, что дипломные работы студентов ЯИЭ были направлены на разработку тем, связанных с повышением эффективности производственных процессов в государственном учреждении (20%), в муниципальном управлении (70%), коммерческом предприятии (10%). Выбор актуальных тем в интересах организации, где осуществлялось прохождение преддипломной практики, успешные защиты дипломных работ определили высокий процент практической значимости, внедрения предложенных результатов и приглашения выпускников на трудоустройство руководителями данных предприятий. Такая постановка выбора тем, ориентированных на конкретные рекомендации по совершенствованию рабочих процессов, повышает интеллектуальную деятельность студентов к приспособлению полученных знаний к производственным проблемам отдельного предприятия. Таким образом, в Якутском институте экономики СПБУиЭ решаются задачи обеспечения устойчивого инновационного потенциала в стратегии социально-экономического развития Республики Саха (Якутия), прошедшего обучение традиционным научным и технологическим знаниям, в период преддипломной практики формирующего у себя жизненные требования к динамичности и мобильности использования полученных знаний.

#### **Библиографический список**

1. Гневко В. А., Добрынин А. И. Интеграция российской экономики в мировое хозяйство // Экономика и управление. 2014. № 5. С. 10–14.
2. Стратегия инновационного развития Российской Федерации на период до 2020 года [Электронный ресурс]. URL: <http://www.minsvyaz.ru/ru/documents/3622/> (дата обращения: 15.09.2015).

**S. E. Nikitina**

### **STUDENT COMMUNITY WITHIN THE STRATEGY OF SOCIAL AND ECONOMICAL DEVELOPMENT OF THE SAKHA (YAKUTIA) REPUBLIC**

Innovative development of the economy is determined by the intellectual potential growth sustainable development. Formation of this resource in the region is provided by a number of educational institutions. The article analyses methodological approaches to specific job prepara-



ration in the private university — Yakutsk Institute of Economics where the students are given policy objectives to improve management in a certain enterprise by means of innovative product introduction.

**Keywords:** education, students, innovative potential, development strategy, competitive personnel.

**Н. А. Никуленкова**

*Киришский филиал*

*Санкт-Петербургского университета управления и экономики*

*Кириши, Россия*

## **РОЛЬ ПРОИЗВОДСТВЕННЫХ ПРАКТИК В ФОРМИРОВАНИИ И РАЗВИТИИ ИНТЕЛЛЕКТУАЛЬНОГО КАПИТАЛА СТУДЕНТОВ**

В статье рассматривается важность производственных практик в формировании нужных компетенций у студентов для воспроизводства интеллектуального капитала и инноваций способствующих развитию экономики.

**Ключевые слова:** интеллектуальный капитал, производственная практика, инновации, экономика.

На современном этапе развития экономики сформировалось четкое понимание важности человеческих ресурсов, как совокупность знаний, умений, навыков, используемых для удовлетворения многообразных потребностей человека и общества в целом.

Интеллектуальный капитал понятие более широкое — это фактор производства в него входят производственный опыт конкретных людей, сумма знаний всех работников компании и/или инструменты организации, нематериальные активы: патенты, базы данных, программное обеспечение, товарные знаки, которые используются в экономических и технических результатах.

Российская экономика находится на пороге серьезных качественных изменений основанных на интеллектуализации всех сфер деятельности человека. Поэтому для национальной системы высшего образования основной задачей ставится формирование и развитие интеллектуального капитала студентов, подготовки кадров, способных на высоком профессиональном уровне ориентироваться в проблемах управления интеллектуальным капиталом.

Интеллектуальный капитал занимает ведущее место в системе инновационных процессов на предприятиях. Воспроизводство инноваций предполагает создание условий для устойчивого, качественного развития экономики и роста конкурентоспособности продукции национальных предприятий. Таким образом, существует диалектическая взаимосвязь и зависимость между уровнем развития национальной экономики и степенью использования обществом интеллектуального капитала. Все инновации начинаются с творческой идеи отдельных лиц и групп обладающих совокупностью знаний, умений, навыков для создания чего-то нового обладающего положительным эффектом, а далее и формируется нематериальный актив в виде патента, базы данных, программного обеспечения, товарного знака.

Интеллектуальный капитал имеет много общего с физическим капиталом. Оба возникают в результате вложений ресурсов (денег, материальных средств, знаний, квалификации) в производство товаров и услуг; приносят своему обладателю доход; являются ресурсом не только сохраняемым, но и пополняемым. Оба капитала включены в процесс кругооборота стоимости, в котором денежная форма задает одно-

временно отправную и конечную точки передвижения. Оба капитала подвергаются моральному износу (причем интеллектуальный капитал даже в большей степени — обесцениваются и программное обеспечение, и любые знания), нуждаются в «ремонте», т. е. требуют затрат на свое поддержание.

В то же время между физическим и интеллектуальным капиталом наблюдаются и различия.

Интеллектуальный капитал часто называют «невидимым активом». В этом определении заключена его нематериальная природа. Действительно, знания или творческие способности людей нельзя потрогать, имидж компании нельзя пощупать, а моральные ценности нельзя увидеть. Вещественных измерителей творческого потенциала компании, величины ее интеллектуального ресурса по аналогии с другими ресурсами, необходимыми для производства любого продукта, не существует. Сложно найти надежные способы измерения коллективных знаний сотрудников компании, их опыта и интуиции, интеллектуальной собственности, усвоенной ими информации.

Важным признаком компании, наращивающей свой интеллектуальный капитал, является также объем инвестиций, направляемых на исследования и разработки, который должен превышать объем инвестиций в основные фонды.

Интеллектуальный капитал не аддитивен, т. е. формируется не сложением его отдельных частей, а на основе взаимодействия этих частей, за счет синергетического эффекта. В процессе взаимодействия различных составляющих интеллектуального капитала можно получить положительный эффект, который будет непропорционален приложенным усилиям. Поэтому один из секретов успешного формирования интеллектуального капитала компании кроется в эффективном взаимодействии, взаимопроникновении разных видов интеллектуального капитала, в том числе таком, в рамках которого осуществляется перенос знаний из сферы взаимодействия с внешними контрагентами компании во внутрикорпоративные системы и закрепление их там с целью широкого использования сотрудниками.

Носителями интеллектуального капитала являются специально подобранный и подготовленный персонал компании, а также ее структуры и клиенты. Формулируя принципы управления интеллектуальным капиталом, Т. Стюарт подчеркивает одно весьма важное обстоятельство: «Компании не имеют прав собственности на человеческий и потребительский капитал, а являются их совладельцами наравне с работниками компаний (в случае с человеческим капиталом) или заказчиками и поставщиками (в случае с потребительским капиталом). Только признав факт равноправного владения, компания может получать выгоду от управления этими нематериальными фондами».

Человеческий капитал — не сумма стоимости знаний и способностей каждого отдельного сотрудника. При командной работе и эффективном управлении появляется синергия, существенно увеличивающая эффективность индивидуальных решений. Оценить это можно, подсчитав, во сколько обходится ее отсутствие, например, от скольких проектов организация отказалась только потому, что не было людей, обладающих знаниями и способностями для их реализации; сколько недополучено денег из-за неумения топ-менеджеров и среднего звена эффективно руководить сотрудниками [Гапоненко, Орлова: электронный ресурс].

Роль вузов в воспроизводстве интеллектуального капитала бесспорна, именно в высших учебных заведениях студенты приобретают соответствующие компетенции, т. е. акцент на развитие у студентов знаний, умений и навыков, а также личностная способность дипломированного специалиста решать определенный класс профессиональных задач.

Связь теории с практикой в обучении студентов является необходимой составной частью.

В настоящее время проблемой образовательных подразделений стала нехватка современного оборудования в технических лабораториях и кабинетах. Студенты в большинстве случаев изучают технические дисциплины чисто теоретически, по учебникам. Особенно это касается спецдисциплин, содержание которых в современных условиях быстро развивается и меняется. Этот вопрос остро касается автоматики, энергетики, приборостроения, новейших технологий.

Такая ситуация сложилась по многим причинам: отсутствие достаточного финансирования, очень высокая стоимость устройств, отсутствие комплектования дисциплин современными лабораторными стендами и оборудованием.

Кроме этого, даже самое современное оснащение технических лабораторий и кабинетов не заменяет производство и не дает студенту полной мере представления о нем.

В этих условиях возрастает роль производственных практик.

При проведении практик, как правило, ставятся следующие цели:

- познание инновационных технологических процессов;
- знакомство с разнообразным новейшим оборудованием;
- наблюдение за работой различных устройств в условиях производства;
- осознание необходимости в получении обширных знаний для дальнейшей работы по специальности;
- заинтересованность студента в работе по выбранной профессии;
- знакомство с возможным местом будущей работы;
- воспитание понимания производственной дисциплины и этичного поведения в условиях современного предприятия;
- непосредственное общение со специалистами и персоналом предприятия;
- получение информации для выбора тематики и более успешного выполнения курсового и дипломного проектов.

Способности, знания и навыки выпускников российских учебных заведений должны соответствовать все повышающимся требованиям к их личностным и профессиональным компетенциям. Исследования показали, что во многих секторах экономики уже имеется и ожидается в будущем нехватка навыков, в том числе навыков работы с клиентами, инициативности, администрирования, навыков управления качеством, навыки коммуникации и языковые навыки.

Одновременно с этим, к современной российской модели образования предъявляются требования адекватной реакции на меняющиеся условия рынка. При этом потенциал учебных заведений еще недостаточно используется для предоставления дополнительных образовательных услуг местному сообществу.

Реализация современных программ обучения требует новой стратегии образования, основанной на нововведениях в его организационной структуре, инновационных методах, формах обучения с учетом личностных характеристик учащихся. Современные условия требуют перехода образовательной парадигмы от репродуктивного к продуктивному типу обучения, проведению большой работы по внедрению личностно-ориентированного подхода к образованию.

Развитие критического мышления, умения планировать деятельность, умение искать и обрабатывать информацию, умение учиться самостоятельно и работать в команде для выполнения проектного типа задания. Некоторые умения преподаются как самостоятельная дисциплина, другие вырабатываются через формы и методы организации учебного процесса и заданий, такие как семинары или тренинги, а навыки приобретаются во время прохождения практик на предприятиях [Шульгина: электронный ресурс].

Посещение современных предприятий является воспитанием и методологическим ориентиром подготовки выпускника по его конкретной специальности. Производится сравнительный анализ различных предприятий по уровню новизны современных технологий, уникальности оборудования, условий труда.

Это может быть знакомство с принципами устройства и действия машин, станков, технических сооружений, с использованием в технике различных материалов, с технологическими процессами, контрольно-измерительными приборами, с вопросами комплексной механизации, автоматизации и интенсификации производственных процессов. И не только это. Существенное значение для профориентации учащихся имеет показ того, какие высокие требования предъявляет современное производство к научно-технической подготовке работников.

На производстве учащиеся имеют возможность наблюдать, как естественнонаучные законы действуют в новых для учащихся ситуациях, как они вписываются в строгую последовательность технологических процессов. Эта наблюдаемая последовательность технологических процессов, их научно-теоретическая обоснованность, четкость, ритмичность, динамика, точность операций, а также осознание учащимися возможности рационализаторства и изобретательства побуждают их после такой практике к моделированию, конструированию, опытнической работе.

Достоинствам проведения практик для студентов на современные предприятия является:

- личностная адаптация студентов в реальных производственных условиях;
- знакомство с персоналом предприятия на рабочих местах;
- воспитание уважительного отношения к дисциплине, санитарии и технике безопасности;
- создание предпосылок для дальнейших контактов с конкретным предприятием с целью прохождения дальнейших практик и трудоустройства;
- стимул в освоении специальности, так как студенты видят специалистов, которые пользуются уважением за квалифицированный труд;
- ознакомление с технологическими процессами на предприятии, оборудованием, формой общения, условиями труда.

Осмысление категории «интеллектуальный капитал» и его роли в создании стоимости были связаны с анализом такого экономического ресурса как труд. Точнее говоря, с анализом особенностей и способностей субъекта данного фактора производства — человека — в создании добавочной стоимости. При этом многими исследователями отмечалось, что в процессе создания богатства также участвуют численность и искусность работающих (В. Петти), физические силы рабочих, способности к труду, высокоразвитые способности (А. Смит), творческая сила (К. Маркс); мастерство, навыки, способности рабочего (Н. Сениор), обученный индивидум (И. Фишер), персональный капитал (А. Маршалл). Дальнейшее развитие экономической мысли постепенно привело исследователей к пониманию особого значения и необходимости образования, обучения, получения знаний в создании предпосылок экономического развития общества [Интеллектуальный капитал: электронный ресурс].

### **Библиографический список**

1. Федеральный закон «Об образовании в Российской Федерации»: основные изменения и новации [Электронный ресурс]. URL: [http://минобрнауки.рф/документы/326/файл/2423/13.08.23-Закон\\_об\\_образовании-Изменения\\_и\\_новации.pdf](http://минобрнауки.рф/документы/326/файл/2423/13.08.23-Закон_об_образовании-Изменения_и_новации.pdf) (дата обращения: 30.09.2015).

2. Гапоненко А. Л., Орлова Т. М. Управление знаниями. Как превратить знания в капитал [Электронный ресурс]. URL: [http://www.e-reading.club/bookreader.php/1027970/Orlova\\_-\\_Upravlenie\\_znaniyami.\\_Kak\\_prevratit\\_znaniya\\_v\\_kapital.html](http://www.e-reading.club/bookreader.php/1027970/Orlova_-_Upravlenie_znaniyami._Kak_prevratit_znaniya_v_kapital.html) (дата обращения: 30.09.2015)

3. Эрганова Н. Е. Методика профессионального обучения: учеб. пособие. М.: Академия, 2008. 160 с. (Высшее профессиональное образование.)

4. Шульгина Е. В. Доклад [Электронный ресурс]. URL: [http://dvforum.ru/2008/doklads/ks6\\_shulgina.aspx](http://dvforum.ru/2008/doklads/ks6_shulgina.aspx) (дата обращения: 30.09.2015).

5. Интеллектуальный капитал. Управление знаниями [Электронный ресурс]. URL: <https://sites.google.com/site/upravlenieznaniami/intellektualnyj-kapital> (дата обращения: 30.09.2015).

N. A. Nikulenkova

## A ROLE OF PRODUCTIVE PRACTICES IN FORMING AND DEVELOPMENT OF STUDENTS' INTELLECTUAL CAPITAL

The article examines the importance of productive practices in forming students' necessary competences to reproduce intellectual capital and innovations assisting economy development.

**Keywords:** intellectual capital, productive practice, innovations, economy.

Н. С. Ризнык, Н. И. Корецкая

*Луцкий национальный технический университет,  
Луцк, Украина*

## ЭФФЕКТИВНЫЕ ФОРМЫ ОБУЧЕНИЯ СТУДЕНТОВ ДЛЯ УСПЕШНОЙ ИНТЕГРАЦИИ ОБРАЗОВАНИЯ И БИЗНЕСА

В статье описаны активные методы обучения. Особое внимание сосредоточено на кейс-методах как эффективной формы обучения студентов для успешной интеграции образования и бизнеса, которые способствуют повышению профессиональных навыков. Приведен пример практического использования конкретного кейс-метода при изучении дисциплины «Финансовая безопасность».

**Ключевые слова:** активные методы обучения, компьютерное обучение, компьютерные деловые игры кейс-метод, финансовая безопасность, навыки, компетенция, практическая подготовка, управленческое решение.

Необходимость повышения конкурентоспособности и международных рейтинговых позиций отечественных вузов требуют модернизации системы высшего образования. Она должна быть направлена на повышение качества образования и овладение студентами современными компетенциями. В решении этих задач одним из сдерживающих факторов является значительный разрыв между получаемыми студентами отечественных вузов знаниями и практическими навыками [Гансуар, Неретина, 2015, с. 22].

Практические занятия являются одной из традиционных форм получения знаний студентами заочного отделения. Однако в условиях обучения студентов, уже имеющих одно высшее образование, на смену традиционным практическим занятиям, включающим в основном опрос, беседу и решение задач, должны прийти активные методы обучения, такие как компьютерное обучение, кейс-методы и ролевые игры. Именно они ориентированы на повышение эффективности формирования профессиональной компетенции студента, на его сознательное участие в развитии собственных знаний.

Компьютерное обучение предполагает последовательное получение студентами знаний по принципу от простого к сложному. Оно позволяет достаточно быстро и эффективно усвоить учебный материал. Часто компьютерное обучение строится на анализе конкретных ситуаций. Обучающимся предлагается набор конкретных ситуаций, которые им необходимо проанализировать и ответить на вопросы, исходя из данных ситуаций. Успешным примером такого рода обучения является обучение и

повышение квалификации банковских работников в Академии сберегательных касс в Бонне (Германия). Применение данного опыта позволило повысить эффективность процесса обучения студентов. Компьютерные деловые игры являются очень эффективным активным методом обучения, поскольку развивают такие качества как способность анализировать, быстро принимать решения, реагировать на изменения, наблюдать. Деловые компьютерные игры базируются на реальных ситуациях, с которыми могут в любое время столкнуться обучающиеся [Кушнер, 2010].

Одним из эффективных активных методов обучения, используемых непосредственно в аудитории, являются кейс-методы.

Метод кейсов (CASE-method, casestudy) — это техника активного обучения, которая использует описание реальных бизнес-ситуаций [Метод кейсов: электронный ресурс]. Как метод, case-study был впервые применен в учебном процессе Гарвардской школы бизнеса в 1921 г. Именно в Гарварде были разработаны первые кейсовые ситуации для обучения магистров.

По структуре выделяют: структурированный кейс (highly structured case) — краткое изложение конкретной ситуации, подкрепленной аналитическими расчетами; неструктурированный кейс (unstructured cases) — расширенное изложение путей решения проблемы, описание условий, предшествующих принятию решения; выделение лишних и необходимых условий для принятия адекватного решения; творческий кейс (ground breaking cases) — креативные подходы к решению традиционной проблемы.

Кейс должен содержать: название, описание основной идеи; цель, определение его места в учебном плане (для планирования учебного процесса); формулировку проблемы и план изучения материалов; поэтапное задание для выполнения, вопрос для обсуждения, требования к оформлению результатов работы с кейсом; описание ситуации; справочные материалы и ссылки на дополнительные информационные ресурсы. Преподаватель заранее должен определить метод проведения занятия [Баева: электронный ресурс]: индивидуальная работа студента в аудитории (самостоятельная работа); работа в ролевых группах; соревнования в группах (между группами); моделирование ситуации с распределением ролей в группе; комбинированный метод. Общий порядок составления кейса представлен табл. 1.

Таблица 1

**Схема кейс-метода: этапы, функции и результат ее участников**

Этап	Деятельность преподавателя	Деятельность студента	Результат
Подготовительный	1. Разработка кейса. 2. Представление списка литературы, необходимого для усвоения учебной темы. 3. Разработка сценария занятия	1. Получение кейса. 2. Ознакомления со списком литературы. 3. Самостоятельная подготовка	1. Предварительное ознакомление с поставленной проблемой. 2. Попытки самостоятельного решения поставленной проблемы
Организационный	1. Организация предварительного обсуждения содержания кейса. 2. Руководство работой	1. Изучение дополнительной информации для овладения материалом учебной темы и выполнения задачи	1. Изучение правил и процедур проведения заседания. 2. Распределение ролей участников заседания
Поисковый	1. Руководство групповой работой. 2. Организация итогового обсуждения	1. Представление и обоснование варианта решения задачи. 2. Обсуждения мнений всех участников заседания	1. Навыки самоконтроля и самооценки. 2. Публикации. 3. Участие в конференциях, тренингах, круглых столах

Этап	Деятельность преподавателя	Деятельность студента	Результат
		3. Завершение практической части задания	4. Участие в олимпиадах. 5. Курсовой проект
Завершающий	1. Оценка работы студентов. 2. Наведение аргументов, которые повлияли на принятие окончательного решения. 3. Принятия группового решения	1. Подведение итогов экспертами-членами жюри. 2. Определение перспективных направлений научных исследований. 3. Формирование профессиональных умений	1. Профессиональная компетентность. 2. Социальная компетентность. 3. Личностная компетентность. 4. Методическая компетентность

Для примера рассмотрим этапы реализации кейса на тему «Заседание Совета национальной безопасности и обороны Украины (СНБОУ)» при изучении дисциплины «Финансовая безопасность»:

*I этап* — подготовительный. На этом этапе осуществляется поиск первоочередных условий, установление первого контакта; сбор информации о конкретной проблеме.

Реализация кейса на тему «Заседание СНБОУ» при изучении дисциплины «Финансовая безопасность» будет происходить путем моделирования ситуации с распределением ролей в группе.

Дидактическое обеспечение кейс-метода: нормативно-законодательные акты, статистические данные (схемы, графики, таблицы, фотографии); компьютерная стимуляция, слайдовое сопровождение дискуссии;

Для ознакомления с процедурой и правилами ведения происходит показ фотографий, видео заседания Совета национальной безопасности и обороны под председательством Президента в специализированной мультимедийной аудитории.

Вынесение вопроса детенезации экономики на рассмотрение СНБОУ Украины обусловлено наличием комплекса негативных факторов в экономике страны, среди которых следует выделить: активизацию деятельности по отмыванию доходов, полученных незаконным путем; рост количества случаев уклонения от налогообложения; увеличение недоимки по бюджетным платежам; рост объемов производства, запрещенных законом товаров и услуг; других видов преступных деяний, направленных на получение части легального продукта, производимого в открытой экономике и т. д. Без учета теневой экономики невозможно проведение экономического анализа на макро- и микроуровнях, определения реальных экономических тенденций, что является основой принятия решений о проведении мероприятий социально-экономической политики государства.

*II этап* — организационный: разъяснение участникам цели и содержания кейса, ознакомление их с программой и правилами, распределение роли, постановка конкретных задач, назначение и выбор экспертов из числа участников, определение регламента выступлений. Кейс-задачи: «В повестку дня заседания СНБОУ включены следующие вопросы: о работе центральных органов исполнительной власти по детенезации экономики, о борьбе с отмыванием денег».

Цель кейса: Определить уровень теневой экономики в государстве и сформировать меры экономического характера в соответствии с масштабом потенциальных и реальных угроз национальным интересам Украины.

В процессе игры могут использоваться роли сотрудников, которые выполняют соответствующие служебные обязанности. При этом следует учитывать, что в состав Совета национальной безопасности и обороны Украины по должности

входят премьер-министр, министр обороны, председатель Службы безопасности, министр внутренних дел, министр иностранных дел. Членами Совета национальной безопасности и обороны Украины могут быть и руководители других центральных органов исполнительной власти. Роли участников, экспертов можно распределить по желанию студентов. Регламент выступлений каждого из участников — до 5 мин.

*III этап* — поисковый. На этом этапе разыгрываем межгрупповую дискуссию: выступление студентов-участников заседания, защита идей, проектов, взаимооценки, «открытый микрофон». Заседание может проходить в виде «мозгового штурма», дискуссии, тренинга под руководством модератора. Основные вопросы для обсуждения:

1. В чем заключается сложность определения понятия «теневая экономика»? Какие основные особенности теневой экономики?

2. На какие виды можно разделить фиктивную экономику? Каковы причины распространения теневой экономики в Украине? Оценка уровня теневой экономики в государстве на основе статистических данных.

3. Какие возможные последствия теневой экономики? Сформируйте стратегические меры противодействия.

4. Дайте определение понятию «отмывание денег». Какие основные предпосылки формирования этого процесса в Украине? Какая практика борьбы отмывания средств?

*IV этап* — заключительный: анализируются и обобщаются результаты, принимается общее коллективное решение о мерах детенезации экономики и основных исполнителей, устанавливаются сроки выполнения. При оценке игры эксперты особое внимание обращают на актуальность, реальность, экономичность и оригинальность решений. При оценке участия студента в дискуссии учитывают теоретическую подготовку студента, аргументированность его предложений, логичность, представление оригинальных альтернатив; подведение итогов анализа студента в роли эксперта, презентацию доклада.

После окончания кейса преподаватель вместе со студентами анализирует правильность поведения каждого из участников игры, оценивает работу группы над ситуацией; дополняет их ответы, формулирует принятое групповое решение, проносит основные аргументы и элементы анализа, которые повлияли на принятие окончательного группового решения, предоставляет полезные рекомендации по отдельной ситуации.

Для анализа самостоятельной работы, которая была выполнена письменно, внимание преподавателя должно быть обращено прежде всего на полноту анализа основных проблем кейса, проведение расчетов, использование адекватных аналитических методов для обработки информации; оригинальность и основательность выводов, качество составленных управленческих документов и т. п.

Результатом практической работы с применением кейсов могут быть как устное краткое обсуждение сформулированных проблем (структурированный кейс), так и письменные расширенные отчеты студентов в виде тезисов докладов на конференциях, публикации статей и т. п. (неструктурированный кейс). Кейсы могут быть использованы для проведения устных и письменных экзаменов, а навыки составления и работы с кейсами помогут студентам при выполнении ими научно-исследовательской работы, написании курсовых и дипломных проектов, магистерских работ (творческий кейс).

Таким образом, использование активных методов обучения студентами является залогом повышения эффективности обучения. Использование данных методов позволяет подготовить специалиста, обладающего не только теоретическими знаниями, но и практическими умениями и навыками, конкурентоспособного на рынке труда, ориентированного на успешное и эффективное ведение бизнеса.



### Библиографический список

1. Гансуар К. Др., Неретина Е. А. Опыт проектно-ориентированного обучения и организации командной работы студентов вуза // Интеграция образования. 2015. Т. 19. № 2. С. 22–30.

2. Кушнер Н. П. Активные методы обучения как средство формирования практических навыков // Актуальные проблемы бизнес-образования. Минск, 2010.

3. Метод кейсов [Электронный ресурс]. URL: <http://ru.wikipedia.org/wiki/> (дата обращения: 16.09.2015).

4. Баева Е. CASE-STUDY как форма интерактивного изучения студентами менеджмента: общие принципы организации и проведения практических занятий [Электронный ресурс]. URL: <http://personal.in.ua/> (дата обращения: 16.09.2015).

5. Ризнык Н. С., Галушак В. Л. Использование кейс-методов при изучении дисциплины «Финансовая безопасность» студентами направления подготовки «Финансы и кредит» // Актуальные вопросы и современные технологии управления финансами в условиях инновационного развития экономических систем. Пермь: Изд-во ПНИПУ, 2013. С. 194–200.

N. S. Riznyk, N. I. Koretskaya

### EFFECTIVE LEARNING STUDENTS FOR THE SUCCESSFUL INTEGRATION OF EDUCATION AND BUSINESS

The article describes active learning methods focuses on the case methods as an effective form of training students for the successful integration of education and business that enhance professional skills. An example of the practical use of specific case method when studying discipline “Financial security”.

**Keywords:** active learning methods, computer training, computer business games case study method, financial security, skills, competence, practical training, management decision.

Л. В. Савченко

*Киришский филиал*

*Санкт-Петербургского университета управления и экономики*

*Кириши, Россия*

### ИСПОЛЬЗОВАНИЕ ПОРТФОЛИО КАРЬЕРНОГО ПРОДВИЖЕНИЯ ВЫПУСКНИКАМИ ВУЗОВ ДЛЯ РАЗВИТИЯ СВОЕЙ КАРЬЕРЫ

В статье рассматриваются вопросы использования портфолио карьерного продвижения для планирования и развития карьеры выпускников вузов. Рассмотрены варианты и способы его составления.

**Ключевые слова:** портфолио карьерного продвижения, профессиональная карьера, электронное портфолио, план развития карьеры.

На современном рынке труда на каждое рабочее место претендуют, как правило, несколько кандидатов, практически во всех высокооплачиваемых и престижных областях. Решение о приеме на работу того или иного соискателя принимается чаще всего с учетом личного впечатления, которое производит соискатель. Объективные параметры (опыт, образование, черты характера, а также пол и возраст), разумеется,

вливают на решение о приеме на работу, однако личное впечатление, возникающее в ходе собеседования, не только оказывает заметное влияние, но и зачастую становится основой для принятия решения.

Для выпускника вуза наиболее актуальной является самопрезентация при устройстве на работу. Кроме непосредственного личностного впечатления, большую роль в самопрезентации могут сыграть документы, характеризующие его профессиональные и личностные достоинства. Кроме привычных дипломов о полученном образовании (высшем, среднем специальном), положительное впечатление могут создать и другие документы: рекомендательные письма, отзывы, сертификаты, справки, дипломы о пройденных курсах повышения квалификации или иных формах дополнительного образования. Кроме свидетельства о полученных знаниях и навыках, такие документы подтверждают высокий интерес и мотивированность к учебе. Обучаемость — одно из самых ценных качеств любого работника.

Такие документы как грамоты, награды и благодарственные письма могут много рассказать о талантах и интересах кандидата. Кроме того, наличие наград указывает на присутствие здорового честолюбия, особенно необходимого молодому, растущему руководителю.

Итальянским словом «портфолио» обычно называют собрание ранее выполненных кандидатом творческих работ. Для экономиста таковыми могут быть аналитические разработки, бизнес-планы, оценки экономической эффективности и т. д. Наличие портфолио демонстрирует работодателю умение кандидата бережно относиться к проделанной творческой работе, доводить ее до законченного вида и грамотно оформлять. Все это — высоко востребованные навыки для любого работника умственного труда.

Портфолио карьерного продвижения (ПКП) — это уже достаточно хорошо зарекомендовала себя в западных странах технология планирования и развития профессиональной карьеры. ПКП представляет собой пакет документов в бумажном и/или электронном виде, который отражает все достижения студента (как академические — учебные, так и личные).

Портфолио составляется в таком ключе, чтобы обеспечить эффективное взаимодействие с научными руководителями, преподавателями и кураторами в вузе в период обучения, а также с потенциальными работодателями после окончания высшего учебного заведения.

ПКП в минимизированном варианте должно включать следующие пункты:

- профессионально составленное, отвечающее современным требованиям резюме;
- список пройденных учебных курсов по основной области деятельности и связанных с ней областей знания, включая дополнительную специализацию, тренинги, специализированные семинары и мастер-классы ведущих преподавателей;
- список внеучебных мероприятий и любых должностей, где на практике применяются навыки лидерства (например, староста группы, руководитель научного студенческого общества и т. д.);
- описание карьерного потенциала и готовности к карьере в терминах приобретения навыков и опыта;
- рекомендации ведущих преподавателей, руководителей курсовых работ, дипломных работ, производственных практик.

У ПКП двойное предназначение — с одной стороны, оценка учебных успехов и научных достижений, а с другой — оценка готовности к профессиональной карьере.

1. Цель учебно-научной оценки. ПКП в этом случае служит как инструмент оценки, изменяющейся во времени по мере документально подтвержденного развития готовности к обучению и профессиональному росту в период нахождения в

вузе. По мере освоения учебных курсов портфолио отображает достижения студента в приобретении навыков и компетенций, необходимых для успешной и долгой карьеры. Со временем ПКП превращается в достаточно сложную, расширенную и углубленную структуру способностей и достижений.

ПКП является оптимальным способом подведения итогов учебных и научных достижений студента после консультаций с научным руководителем и профессорско-преподавательским составом кафедры и факультета и создает возможности для дальнейшей научно-исследовательской карьеры (например, поступление в магистратуру или аспирантуру). В связи с переходом на двухуровневую систему высшего профессионального образования, бакалавриат и магистратуру, качественно составленное ПКП становится одним из важных критериев для поступления в магистратуру.

2. Цель оценки готовности к карьере. ПКП является важным инструментом передачи деловой и личностной информации о студенте — выпускнике вуза (в виде резюме и рекомендательных писем) потенциальным работодателям, для поступления на работу на условиях как частичной (еще в период обучения), так и полной занятости.

Таким образом, карьерное портфолио является эффективным средством развития карьеры, которое содержит гораздо больше информации для понимания, чем стандартное резюме.

Профессиональное и полное ПКП позволяет работодателю легко просмотреть уровень подготовки и весь спектр умений и способностей кандидата и создает условия для принятия оптимального кадрового решения. Профессионально составленное ПКП может помочь выпускнику привлечь внимание работодателя и подчеркнуть его конкурентные преимущества по сравнению с другими претендентами.

ПКП должно фиксировать все достижения студента. ПКП следует регулярно обновлять по мере продвижения во время обучения по основному и сопутствующим направлениям профессиональной подготовки, а также включать в него информацию, отражающую актуальные умения, навыки и наработку компетенций на каждом этапе профессионального обучения и развития.

ПКП можно использовать для хранения, например, таких документов:

- выпускная квалификационная и курсовые работы;
- отчеты и отзывы о прохождении производственных практик;
- тексты докладов на научно-практических конференциях;
- оттиски статей в профессиональных журналах;
- грамоты и благодарности за участие в семинарах, форумах, конференциях;
- свидетельство о занесении на доску почета вуза;
- сертификаты об успешном освоении тренинговых и обучающих программ (например, тренинг «Технология карьеры», обучающая программа для продвинутого пользователя ПК и т. д.);
- рекомендательные письма от преподавателей и кураторов.

Чем ближе к выпуску из высшего учебного заведения, тем более специфичными для выбранного студентом профиля деятельности и для целей его карьеры должны становиться пункты в персональном ПКП. Соответственно, ПКП становится динамичным и развивающимся инструментом карьеры.

Помимо ПКП в бумажном варианте целесообразно иметь и электронный вариант ПКП. В наш век информационных технологий и электронной коммуникации настоятельно рекомендуется, чтобы студенты развивали электронное, или онлайн-ПКП. Такой формат позволяет легко и эффективно общаться через Интернет с возможными работодателями.

Подобное электронное ПКП может быть размещено как на персональном сайте, так и на сайте университета. На общеуниверситетском сайте выделяется специальный раздел, посвященный персональной информации о студентах для потенци-

альных работодателей. Причем очень активны в поддержании и обновлении этих ПКП наиболее перспективные в карьерном отношении студенты, например, те, кто участвует в ежегодных конкурсах «Студент года», ярмарках вакансий, презентациях ведущих компаний, проходящих как в стенах университета, так и за его пределами.

Электронное портфолио легче обслуживать, оперативно вносить в него все необходимые изменения. Кроме того, такое ПКП может приятно удивить работодателя и помочь оторваться соискателю, обладающему таким портфолио, от конкурентов, так как охарактеризует его автора как представителя новой волны работников, живущих в ногу с высокими технологиями.

Таким образом, карьерное портфолио выпускника вуза является многокомпонентной структурой. Ниже приводятся варианты наполнения ПКП.

#### *Профессиональное резюме*

Первое, с чего нужно начинать составление ПКП — это профессиональное резюме. При этом для начальных вариантов не обязательна высокая степень сложности или полноты. Важными пунктами здесь являются (1) начать и (2) продолжать отстраивать его в течение всего учебного процесса. При систематическом внимании и личном обязательстве перед собой полностью использовать преимущества развития всех профессиональных возможностей, которые доступны, резюме будет неизбежно улучшаться в качественном отношении.

#### *План развития карьеры*

Хорошим началом ПКП может стать создание в рамках курса менеджмента/управления человеческими ресурсами или по собственной инициативе проекта «План развития карьеры». Целью этого проекта является определение возможностей профессионального развития, которыми можно воспользоваться еще во время обучения, чтобы достичь личной готовности к карьере. План развития карьеры (ПРК) состоит из двух частей, он должен быть написан в профессиональном ключе и адресован предполагаемому работодателю. ПРК должен включать в себя следующее.

Часть 1. Ответьте на вопрос: каковы мои слабые и сильные стороны как потенциального менеджера?

При ответе на данный вопрос желательно использовать готовые классификации менеджерских навыков и отметить, насколько выражены у вас те или иные компетенции.

Часть 2. Ответьте на вопрос: как наиболее выгодно я могу воспользоваться возможностями, вытекающими из моего еще сравнительно небольшого опыта, чтобы повысить свой управленческий потенциал?

Ответ требуется как можно более определенный. Необходимо описать четкий план действий на весь период времени, который остается до выпуска из университета. В план помимо основного и дополнительного обучения должна быть включена деятельность во время каникул между сессиями.

План по развитию карьеры должен быть написан профессиональным языком, без ошибок, с использованием стандартов эффективной письменной коммуникации. Он должен быть достаточно информативным в ч. 1, чтобы показать способности к самоанализу сильных и слабых сторон в контексте управленца на данный момент времени. ПРК должен быть достаточно детализирован и углублен в ч. 2, чтобы была возможность объективно рассмотреть развитие делового и личностного потенциала шаг за шагом, начиная с данного момента времени до выпуска из вуза.

#### *Эссе «Я и моя карьера»*

Это изложение в свободной форме (как правило, краткое — в объеме не более одной страницы) мыслей по поводу целей и смысла карьеры для выпускника. Именно свободная форма позволяет в полной мере продемонстрировать творческие способности, нестандартность и гибкость мышления, навыки письменной коммуникации и эффективной самопрезентации. В карьерном эссе студент раскрывает свой взгляд

на карьеру, описывает причины и особенности выбора им профессии, характеризует образ будущего и раскрывает собственные стратегии достижения карьерного успеха.

Подобные эссе могут входить в специализированные издания, продвигающие выпускников вузов на рынке труда, сборники, где представлены профессиональные резюме, достижения, рекомендации и карьерные эссе лучших выпускников вузов, добившихся больших успехов в учебе и проявивших себя в различных областях деятельности (научной, общественной, спортивной и др.).

Если портфолио верно составлено, будущий работодатель сможет оценить учебные успехи выпускника вуза, научные достижения, а также проанализировать готовность развиваться профессионально, лишь мельком взглянув на документ. Нельзя составить одно портфолио на всю жизнь — пакет документов должен обновляться по мере поступления новой информации.

Возможно, выпускнику вуза не придется демонстрировать свое великолепное портфолио работодателю. Однако составить его все равно нужно! Во-первых, оно помогает систематизировать информацию о самом себе и, в будущем, эффектно представиться на собеседовании. Во-вторых, сразу будут видны «пробелы» — может быть, выпускнику не хватает навыков в какой-либо сфере деятельности, жизненно необходимой для карьерного роста?

#### **Библиографический список**

1. *Глотова Е. Е.* Требования работодателей к выпускникам вузов: компетентностный подход // *Человек и образование.* 2014. № 4. С. 185–187.
2. *Могилевкин Е.* Портфолио карьерного продвижения как современная технология планирования и развития карьеры выпускников вузов // *Управление персоналом.* 2006. № 5. С. 26–29.
3. *Шестакова Д. В.* Конкурентоспособное портфолио как условие успешного трудоустройства // *Высшее образование в России.* 2012. № 6. С. 91–95.

**L. V. Savchenko**

### **USE OF THE PORTFOLIO OF CAREER ADVANCE BY UNIVERSITY GRADUATES FOR DEVELOPMENT OF THE CAREER**

In article questions of use of a portfolio of career advance for planning and development of career of graduates a call are considered. Options and ways of its drawing up are considered.

**Keywords:** portfolio career development, professional career, e-portfolio, career development plan.

**Г. Г. Фролов**

*Якутский институт экономики  
Санкт-Петербургского университета управления и экономики  
Якутск, Россия*

### **ФОРМИРОВАНИЕ КОМПЕТЕНЦИЙ СТУДЕНТОВ В ПРОЦЕССЕ ПРОЕКТНО-ИССЛЕДОВАТЕЛЬСКОЙ ДЕЯТЕЛЬНОСТИ**

В статье рассматриваются вопрос формирования компетенций у студентов путем внедрения проектно-исследовательской деятельности в образовательный процесс на примере бинарного мастер-класса по предметам: статистика и маркетинг. Подробно разбираются все этапы мастер-класса «Разработка маркетинговой стратегии на основе ста-

статистического исследования». Даются краткие выводы, полученные на основе одного из данных проектов и перспектива его дальнейшего применения.

**Ключевые слова:** компетенции, проектно-исследовательская деятельность, статистика, маркетинг, бинарный мастер-класс.

В образовательном процессе вуза нет четкого производственного цикла: круг потенциальных потребителей разнороден и по-разному целенаправлен, инновационный опыт деятельности преподавателей индивидуален и, практически не поддается передаче. Поиск путей решения возникших проблем заставляет оглянуться назад, по новому осмыслить ранее придуманное, попробовать его использовать в новых условиях, внося коррекции и уточнения в содержание, цели, средства и формы применения.

Процесс активизации любой учебной деятельности сам по себе не возникает, а является следствием целенаправленных воздействий и организации необходимых педагогических условий. К одним из таких условий многие исследователи относят разработку и реализацию проектно-исследовательской деятельности студентов. Согласно концепции образования одной из ключевых компетенций, определяющих современное качество образования, является наращивание опыта самостоятельной деятельности и личной ответственности студентов. Проектно-исследовательская деятельность может помочь в решении этой задачи, поэтому находится в пике своей популярности [Пахомова, 2005; Селевко, 2005].

Так и мы можем заметить такую деятельность в стенах Якутского института экономики. С 2013 г. студенты вторых курсов направления 080100.62 «Экономика» по дисциплинам маркетинг и статистика обучаются в ориентации на проектную деятельность. Что позволяет на качественно новом уровне сформировать компетенции студентов, позволяющие ему [Управление экономическими системами: электронный ресурс]:

- 1) собрать и проанализировать исходные данные, необходимые для расчета экономических и социально-экономических показателей, характеризующих деятельность хозяйствующих субъектов;
- 2) выполнять необходимые для составления экономических разделов планы расчетов, обосновывать их и представлять результаты работы в соответствии с принятыми в организации стандартами;
- 3) осуществлять сбор, анализ и обработку данных, необходимых для решения поставленных экономических задач;
- 4) выбрать инструментальные средства для обработки экономических данных в соответствии с поставленной задачей, проанализировать результаты расчетов и обосновать полученные выводы.

Давайте разберем более подробно один из таких бинарных мастер-классов, прошедший в группе Э-13 на тему: «Разработка маркетинговой стратегии на основе статистического исследования» (*руководители*: ст. преподаватели кафедры «Экономика» И. А. Морова, Г. Г. Фролов). В ходе мастер-класса были поставлены следующие цели [<http://ru-teacher.ru/node/40>]:

- обучение студентов основам создания бизнес-проекта;
- выявление междисциплинарных связей;
- применение теоретических знаний на практике;
- привлечение студентов к научно-исследовательской деятельности,
- что в дальнейшем позволило решить задачи:
- научить студентов поиску и обработке информации по заданной проблематике, ее анализу и применению на практике;
- передать учителем-мастером своего опыта путем прямого и комментированного показа последовательности действий, методов, приемов и форм педагогической деятельности;

- совместно отработать методические подходы учителя-мастера и приемы решения поставленной в программе мастер-класса задачи;
- рефлексировать собственное профессиональное мастерство участниками мастер-класса;
- содействовать профессиональному обучению и росту, развить опыт группового взаимодействия.

Проектно-исследовательская деятельность студентов ориентирована в основном на самостоятельную и групповую деятельность. В нашем случае, студенты работали в малых (2–3 человека) группах. Говоря о роли и месте преподавателя в таких проектах, отметим следующее содержание деятельности преподавателя-тьютора-руководителя:

1. Представление авторской позиции в данной предметной области, собственной системы научной работы или отдельных ее элементов;
2. Специальная организация развивающего пространства, которое вовлекает участников мастер-класса в поиск новых знаний;
3. Запуск познавательного процесса, предполагающего дальнейшую самостоятельную научно-творческую работу участников мастер-класса;
4. Организация и контроль выполнения всех этапов мастер-класса.

Исходя из своего опыта организации проектно-исследовательской деятельности студентов, отметим, что сама технология позволяет совершенствовать методику ее проведения, но можно выделить основные этапы работы мастер-класса:

1. *Подготовительно-организационный (3.10–10.10.14)* разбиться на группы (2–3 чел.), выбрать тему проекта, сформулировать цели и задачи.

2. *Основная часть (10.10–20.12).*

10.10–17.10: разработка статистического наблюдения;

17.10–24.10: проведение анкетирования (сбор данных);

24.10–31.10: обработка данных. Получение статистических выводов;

31.10–14.11: анализ конкурентной среды предприятия;

14.11–28.11: разработка концепции конкурентоспособности и разработка мероприятий, обеспечивающих конкурентоспособность предоставляемого товара/услуги;

28.11–05.12: разработка PR программы и рекламной кампании предприятия;

6.12–20.12: подготовка доклада, презентационного материала.

3. *Заключительная часть (24.12).* Обучающая конференция с привлечением экспертов и приглашенных гостей. Представление выполненных проектов. Дискуссия. Подведение итогов. Награждение победителей.

Формами отчета такой работы группы послужили:

- письменные отчеты;
- презентации докладов (по группам);
- протоколы экспертов;
- отчет руководителей мастер-класса.

В ходе подведения итогов работы мастер-класса каждый эксперт оценивает выполненные проекты по баллам. При оценке работ учитываются: новизна, раскрытие темы, логичность и порядок изложения, обоснованность выводов, визуальность, умение работать с презентацией, язык тела, качество речи, контакт с аудиторией, активное участие в обсуждении своей работы и работы коллег.

По результатам представленных проектно-исследовательских работ, экспертами были сформулированы следующие рекомендации:

1. Работы, оформленные в соответствии с требованиями ГОС и получившие высокие оценки экспертов рекомендуются к участию в конференции в рамках декады наук.

2. Рекомендовать преподавателям экономических и управленческих дисциплин продолжить работу над проектами в рамках своих дисциплин.

3. Рекомендовать проекты для участия в межвузовских конкурсах бизнес-проектов, стартапах.

4. Тьюторам ЯИЭ обратить особое внимание междисциплинарным связям (бинарные лекции, семинары, проектно-исследовательская деятельность).

Рассмотрим и сформулируем главные выводы, полученные одной из групп по теме «Разработка маркетинговой стратегии по производству мыла ручной работы на основе статистического исследования». В результате работы студенты:

- разработали программу статистического наблюдения;
- провели анкетирование по выявлению потребителя, его потребностей в данном товаре и предпочтений;
- обработали, полученные данные и обосновали выводы по сегментированию рынка в услугах мыловарения;
- разработали производственную программу по изготовлению ручного мыла;
- проанализировали конкурентов и потребности рынка;
- разработали рекламную кампанию по продвижению товара и предложили меры по стимулированию сбыта.

Таким образом, на выходе мы получили практически готовый бизнес-проект, который студенты могут «довести до ума» в рамках изучения других дисциплин, например — экономики и использовать его в написании курсовых работ и выпускной квалификационной работы, а возможно и заняться данным бизнесом.

В ходе проектно-исследовательской деятельности изучения дисциплин студент на протяжении всего семестра находится в постоянном процессе поиска, анализа, синтеза, абстрагирования и обобщения информации. Что на наш взгляд и позволит в полном и качественном объеме сформировать у него компетенции, определенные ФГОС ВПО по направлению 080100.62 Экономика и позволит усвоить теоретическую часть изучаемых дисциплин и непосредственно на своем опыте применить их на практике.

#### **Библиографический список**

1. *Пахомова Е. М.* Изучение и обобщение педагогического опыта // Методист. 2005. № 2.

2. *Селевко Г. К.* Альтернативные педагогические технологии. М.: НИИ школьных технологий, 2005. 224 с.

3. <http://ru-teacher.ru/node/40> (дата обращения: 11.03.2015).

4. Управление экономическими системами: электронный научный журнал. URL: <http://www.uecs.ru/uecs52-522013/item/2078-2013-04-06-06-15-21> (дата обращения: 15.09.2015).

**G. G. Frolov**

### **FORMATION OF STUDENTS' COMPETENCIES IN THE PROCESS OF RESEARCH AND DEVELOPMENT ACTIVITIES**

The article deals with the problem of formation of students' competencies by means of applying research and development activities in the education process e. g. during a binary class on statistics and marketing. The stages of the binary class "Development of marketing strategy based on statistical estimation" are presented in detail. Results obtained after one of such classes and perspectives of its further application are given.

**Keywords:** competencies, research and development activities, statistics, marketing, binary class.



## ИНФОРМАЦИЯ ОБ АВТОРАХ

---

1. **Авилкина Марина Александровна** — доцент кафедры финансов Полоцкого государственного университета, кандидат экономических наук, Республика Беларусь, Новополоцк.

2. **Акселевич Виталий Иосифович** — доцент кафедры маркетинга и социальных коммуникаций Санкт-Петербургского университета управления и экономики, кандидат физико-математических наук, доцент, Санкт-Петербург.

3. **Акулич Елена Алексеевна** — преподаватель-организатор ОБЖ ГБОУ лицей № 623 им. И. П. Павлова, Санкт-Петербург.

4. **Алейник Ярослав Александрович** — генеральный директор группы компаний «Омега», Санкт-Петербург.

5. **Александрова Ольга Борисовна** — доцент филиала Самарского государственного технического университета в г. Сызрань, кандидат экономических наук, доцент, Сызрань.

6. **Аммосов Иван Николаевич** — доцент Финансово-экономического института Северо-Восточного федерального университета им. М. К. Аммосова, кандидат экономических наук, Якутск.

7. **Андронов Илья Сергеевич** — научный сотрудник Санкт-Петербургского университета управления и экономики, Санкт-Петербург.

8. **Ариас Анна-Мария** — заведующий кафедрой педагогики, психологии и переводоведения Санкт-Петербургского университета управления и экономики, кандидат филологических наук, Санкт-Петербург.

9. **Аристов Алексей Юрьевич** — доцент кафедры педагогики, психологии и переводоведения Санкт-Петербургского университета управления и экономики, кандидат филологических наук, Санкт-Петербург.

10. **Балыбин Константин Леонидович** — помощник председателя Комитета Государственной Думы по физической культуре, спорту и делам молодежи, Москва.

11. **Беляева Дарья Александровна** — доцент Санкт-Петербургского университета управления и экономики, кандидат экономических наук, Санкт-Петербург.

12. **Бисько Ирина Александровна** — преподаватель Санкт-Петербургской государственной полярной академии, доктор педагогических наук, профессор, Санкт-Петербург.

13. **Бисько Касьян Тимофеевич** — аспирант Санкт-Петербургского государственного экономического университета, Санкт-Петербург.

14. **Близнякова Александра Андреевна** — студент Рязанского государственного университета им. С. А. Есенина, Рязань.

15. **Богатырёва Валентина Васильевна** — заведующий кафедрой финансов Полоцкого государственного университета, доктор экономических наук, доцент, Республика Беларусь, Новополоцк.

16. **Богомолова Юлия Андреевна** — студент Рязанского государственного университета им. С. А. Есенина, Рязань.

17. **Бондарь Лариса Дмитриевна** — ученый секретарь Санкт-Петербургского университета управления и экономики, Санкт-Петербургский филиал Архива РАН, кандидат исторических наук, доцент, Санкт-Петербург.

18. **Бравцев Владимир Петрович** — доцент Киришского филиала Санкт-Петербургского университета управления и экономики, кандидат философских наук, Кириши.

19. **Брижатова Светлана Борисовна** — профессор Алтайского института экономики Санкт-Петербургского университета управления и экономики, доктор педагогических наук, профессор, Барнаул.

20. **Быстрова Елена Мирзагитовна** — старший преподаватель Красноярского института экономики Санкт-Петербургского университета управления и экономики, Красноярск.

21. **Вахромеева Оксана Борисовна** — профессор Санкт-Петербургского государственного университета, доктор исторических наук, доцент, Санкт-Петербург.

22. **Владимирский Денис Дмитриевич** — преподаватель Санкт-Петербургского университета управления и экономики, кандидат экономических наук, Санкт-Петербург.

23. **Власкин Александр Петрович** — заведующий кафедрой русской литературы Магнитогорского государственного университета, член Международного общества Ф. М. Достоевского, член редколлегии литературного журнала «Вестник Российской литературы», доктор филологических наук, профессор, Магнитогорск.

24. **Воронина Марина Феликсовна** — директор Академии методов и техники управления ЛИМТУ Санкт-Петербургского национального исследовательского университета информационных технологий механики и оптики, кандидат юридических наук, доцент, Санкт-Петербург.

25. **Ворох Наталия Ивановна** — доцент Смоленского института экономики Санкт-Петербургского университета управления и экономики, кандидат экономических наук, Смоленск.

26. **Гайдай Александр Александрович** — аспирант Санкт-Петербургского университета управления и экономики, Санкт-Петербург.

27. **Гацалов Руслан Рамазанович** — студент Санкт-Петербургского университета управления и экономики, Санкт-Петербург.

28. **Гетманова Галина Владимировна** — начальник управления организации исследований и внедрения научных разработок Санкт-Петербургского университета управления и экономики, кандидат экономических наук, доцент, Санкт-Петербург.

29. **Головина Оксана Николаевна** — специалист отдела организации закупок ФКУ «ЦХиСО ГУ МВД России по г. Санкт-Петербургу и Ленинградской области», Санкт-Петербург.

30. **Голохвастов Дмитрий Владимирович** — заместитель заведующего кафедрой системной экономики Национального гуманитарного университета России, кандидат экономических наук, Санкт-Петербург.

31. **Голубецкая Наталья Петровна** — профессор кафедры менеджмента и государственного и муниципального управления Санкт-Петербургского университета управления и экономики, доктор экономических наук, профессор, Санкт-Петербург.

32. **Горбачева Лилия Александровна** — студент Рязанского института экономики Санкт-Петербургского университета управления и экономики, Рязань.

33. **Гринев Илья Евгеньевич** — аспирант Санкт-Петербургского университета управления и экономики, Санкт-Петербург.

34. **Громов Александр Анатольевич** — научный сотрудник Военно-космической академии, Санкт-Петербург.

35. **Гунбина Татьяна Николаевна** — директор Новосибирский филиал Санкт-Петербургского университета управления и экономики, кандидат экономических наук, доцент, Новосибирск.

36. **Давыдова Ольга Анатольевна** — доцент Санкт-Петербургского университета управления и экономики, кандидат экономических наук, Санкт-Петербург.

37. **Данилова Наталья Ильинична** — помощник проректора по воспитательной работе Санкт-Петербургского университета управления и экономики, кандидат социологических наук, доцент, Санкт-Петербург.

38. **Дмитриев Владимир Яковлевич** — депутат Законодательного Собрания Санкт-Петербурга, кандидат экономических наук, доцент, Санкт-Петербург.
39. **Довыденко Лидия Владимировна** — доцент кафедры экономических наук Калининградского института экономики Санкт-Петербургского университета управления и экономики, кандидат философских наук, Калининград.
40. **Дробышева Любовь Илларионовна** — заведующий кафедрой Алтайского института экономики Санкт-Петербургского университета управления и экономики, кандидат философских наук, профессор, Барнаул.
41. **Дрожжин Сергей Игоревич** — главный специалист Санкт-Петербургского информационно-аналитического центра, аспирант Санкт-Петербургского государственного электротехнического университета «ЛЭТИ» им. В. И. Ульянова (Ленина), Санкт-Петербург.
42. **Дюкина Татьяна Олеговна** — доцент кафедры статистики, учета и аудита Санкт-Петербургского государственного университета, кандидат экономических наук, доцент, Санкт-Петербург.
43. **Евсеев Алексей Викторович** — доцент кафедры теории и истории государства и права Санкт-Петербургского университета управления и экономики, кандидат философских наук, доцент, Санкт-Петербург.
44. **Елисеева Елена Анатольевна** — старший преподаватель Киришского филиала Санкт-Петербургского университета управления и экономики, Кириши.
45. **Епифанцева Анастасия Сергеевна** — студент Астраханского государственного технического университета, Астрахань.
46. **Еремин Аркадий Николаевич** — доцент кафедры гуманитарных дисциплин Красноярского института экономики Санкт-Петербургского университета управления и экономики, кандидат философских наук, Красноярск.
47. **Ершова Алина Константиновна** — студент Рязанского института экономики Санкт-Петербургского университета управления и экономики, Рязань.
48. **Жижилева Лариса Ивановна** — доцент Санкт-Петербургского университета управления и экономики, кандидат философских наук, Санкт-Петербург.
49. **Жутяева Светлана Александровна** — доцент Санкт-Петербургского университета управления и экономики, кандидат экономических наук, Санкт-Петербург.
50. **Звягина Елена Михайловна** — доцент Санкт-Петербургского университета управления и экономики, кандидат экономических наук, Санкт-Петербург.
51. **Зубова Людмила Витальевна** — доцент Санкт-Петербургского университета управления и экономики, кандидат экономических наук, Санкт-Петербург.
52. **Зюськин Анатолий Анатольевич** — доцент Смоленского института экономики Санкт-Петербургского университета управления и экономики, кандидат экономических наук, Смоленск.
53. **Ивлева Елена Сергеевна** — директор Института подготовки кадров высшей квалификации Санкт-Петербургского университета управления и экономики, доктор экономических наук, профессор, Санкт-Петербург.
54. **Измайлович Светлана Викторовна** — доцент Полоцкого государственного университета, кандидат экономических наук, доцент, Республика Беларусь, Новополоцк.
55. **Исаева Виктория Михайловна** — доцент Санкт-Петербургского государственного электротехнического университета «ЛЭТИ», кандидат экономических наук, Санкт-Петербург.
56. **Исказиева Елена Сагындыковна** — аспирант-соискатель Санкт-Петербургского национального исследовательского университета информационных технологий, механики и оптики, Санкт-Петербургского университета управления и экономики, Санкт-Петербург.
57. **Ищенко Ксения Юрьевна** — студент Санкт-Петербургского университета управления и экономики, Санкт-Петербург.

58. **Кадомец Анастасия Владимировна** — студент Рязанского института экономики Санкт-Петербургского университета управления и экономики, Рязань.
59. **Калинина Галина Валериевна** — заведующий кафедрой Рязанского института экономики Санкт-Петербургского университета управления и экономики, кандидат экономических наук, доцент, Рязань.
60. **Капица Сергей Иванович** — профессор кафедры менеджмента и предпринимательства Института социально-психологического менеджмента, доктор социологических наук, доцент, Санкт-Петербург.
61. **Карпова Елена Алексеевна** — доцент Санкт-Петербургского национального исследовательского университета информационных технологий механики и оптики, кандидат психологических наук, доцент, Санкт-Петербург.
62. **Качура Кристина Ивановна** — аспирант Санкт-Петербургского университета управления и экономики, Санкт-Петербург.
63. **Ким Дмитрий Валентинович** — аспирант Санкт-Петербургского университета управления и экономики, Санкт-Петербург.
64. **Кирюхина Елена Викторовна** — старший эксперт второго отдела криминалистического сопровождения следствия Главного следственного управления Следственного комитета Российской Федерации по городу Санкт-Петербургу, Санкт-Петербург.
65. **Клюев Кирилл Викторович** — доцент Санкт-Петербургского университета управления и экономики, кандидат экономических наук, Санкт-Петербург.
66. **Колесников Николай Геннадьевич** — старший научный сотрудник Института экономики Карельского научного центра Российской академии наук, кандидат экономических наук, Петрозаводск.
67. **Колесникова Наталья Владимировна** — старший преподаватель кафедры туризма Института физической культуры, спорта и туризма Петрозаводского государственного университета, Петрозаводск.
68. **Колпакиди Дмитрий Викторович** — заведующий кафедрой экономики, менеджмента и туризма Евразийского лингвистического института — филиала Московского государственного лингвистического университета, кандидат экономических наук, доцент, Иркутск.
69. **Колпакиди Наталья Николаевна** — начальник отдела аспирантуры и докторантуры Санкт-Петербургского университета управления и экономики, кандидат физико-математических наук, доцент, Санкт-Петербург.
70. **Колчина Анна** — старший преподаватель Санкт-Петербургского университета управления и экономики, Санкт-Петербург.
71. **Коновалова Юлия Викторовна** — начальник юридического отдела Санкт-Петербургского университета управления и экономики, Санкт-Петербург.
72. **Коптева Людмила Анатольевна** — директор Института экономики, менеджмента и информационных технологий Санкт-Петербургского университета управления и экономики, доктор экономических наук, Санкт-Петербург.
73. **Кордович Валентина Иосифовна** — доцент Санкт-Петербургского университета управления и экономики, кандидат экономических наук, доцент, Санкт-Петербург.
74. **Корецкая Наталия Ивановна** — заместитель декана факультета учета и финансов, доцент кафедры банковского дела Луцкого национального технического университета, кандидат экономических наук, доцент, Украина, Луцк.
75. **Костин Геннадий Александрович** — профессор кафедры информационных технологий и математики Санкт-Петербургского университета управления и экономики, доктор технических наук, доцент, Санкт-Петербург.
76. **Костюкова Светлана Николаевна** — доцент кафедры финансов Полоцкого государственного университета, кандидат экономических наук, доцент, Республика Беларусь, Новополоцк.

77. **Котванов Михаил Викторович** — доцент Алтайского института экономики Санкт-Петербургского университета управления и экономики, кандидат экономических наук, Барнаул.

78. **Котванова Светлана Геннадьевна** — доцент Алтайской академии экономики и права, кандидат экономических наук, Барнаул.

79. **Кошелева Татьяна Николаевна** — профессор кафедры экономической теории и экономики предпринимательства Санкт-Петербургского университета управления и экономики, доктор экономических наук, доцент, Санкт-Петербург.

80. **Краус Елена Анатольевна** — заведующий кафедрой Красноярского института экономики Санкт-Петербургского университета управления и экономики, кандидат экономических наук, доцент, Красноярск.

81. **Кузеванова Марина Николаевна** — старший преподаватель кафедры гуманитарных дисциплин Красноярского института экономики Санкт-Петербургского университета управления и экономики, Красноярск.

82. **Кукулите Татьяна Геннадьевна** — доцент Санкт-Петербургского университета управления и экономики, кандидат психологических наук, доцент, Санкт-Петербург.

83. **Кунин Владимир Александрович** — профессор Санкт-Петербургского университета управления и экономики, доктор экономических наук, доцент, Санкт-Петербург.

84. **Курбатов Александр Анатольевич** — доцент кафедры менеджмента, экономики и сервиса Киришского филиала Санкт-Петербургского университета управления и экономики, кандидат экономических наук, Кириши.

85. **Курочкина Екатерина Николаевна** — доцент Рязанского государственного университета им. С. А. Есенина, кандидат экономических наук, доцент, Рязань.

86. **Кускашев Дмитрий Валерьевич** — доцент Красноярского института экономики Санкт-Петербургского университета управления и экономики, кандидат исторических наук, доцент, Красноярск.

87. **Кутина Вера Петровна** — заведующий кафедрой гражданского права и процесса Санкт-Петербургского университета управления и экономики, кандидат юридических наук, доцент, Санкт-Петербург.

88. **Кушнер Анна Алексеевна** — доцент Астраханского государственного технического университета, кандидат экономических наук, Астрахань.

89. **Куюков Андрей Владимирович** — доцент Санкт-Петербургского университета управления и экономики, кандидат экономических наук, Санкт-Петербург.

90. **Лебедев Никита Андреевич** — студент Киришского филиала Санкт-Петербургского университета управления и экономики, Кириши.

91. **Лесников Александр Михайлович** — доцент Санкт-Петербургского университета управления и экономики, кандидат исторических наук, доцент, Санкт-Петербург.

92. **Лукиных Юлия Валерьевна** — заведующий кафедрой Красноярского института экономики Санкт-Петербургского университета управления и экономики, кандидат педагогических наук, доцент, Красноярск.

93. **Лутошкин Григорий Юрьевич** — начальник кафедры криминалистики Санкт-Петербургского университета МВД РФ, кандидат юридических наук, доцент, Санкт-Петербург.

94. **Лутошкина Татьяна Витальевна** — доцент кафедры управления правоохранительной деятельности Санкт-Петербургского университета управления и экономики, кандидат юридических наук, доцент, Санкт-Петербург.

95. **Лучкова Инна Васильевна** — старший преподаватель Рязанского института экономики Санкт-Петербургского университета управления и экономики, Рязань.

96. **Лядов Алексей Олегович** — заведующий кафедрой теории и истории государства и права Санкт-Петербургского университета управления и экономики, кандидат юридических наук, доцент, Санкт-Петербург.

97. **Мазурин Станислав Фёдорович** — доцент кафедры административного права и процесса Санкт-Петербургского университета управления и экономики, кандидат юридических наук, доцент, Санкт-Петербург.

98. **Майоров Евгений Евгеньевич** — доцент Санкт-Петербургского университета управления и экономики, кандидат технических наук, доцент, Санкт-Петербург.

99. **Малых Елена Борисовна** — доцент Санкт-Петербургского университета управления и экономики, кандидат экономических наук, Санкт-Петербург.

100. **Манина Марина Владимировна** — доцент Санкт-Петербургского университета управления и экономики, кандидат экономических наук, доцент, Санкт-Петербург.

101. **Мартынкевич Марина Ивановна** — старший преподаватель кафедры трудового права и социального обеспечения Санкт-Петербургского университета управления и экономики, адвокат Международной коллегии адвокатов, кандидат юридических наук, доцент, Санкт-Петербург.

102. **Машек Александр Чеславович** — преподаватель Военно-морского политехнического института, Санкт-Петербург.

103. **Минаева Марина Владиславовна** — научный сотрудник юридического института Санкт-Петербургского университета управления и экономики, Санкт-Петербург.

104. **Михайлов Игорь Николаевич** — инженер Российского научно-исследовательского института «Электронстандарт», Санкт-Петербург.

105. **Мишуева Екатерина Алексеевна** — студент Рязанского института экономики Санкт-Петербургского университета управления и экономики, Рязань.

106. **Нальчиков Ренат Бесланович** — аспирант Санкт-Петербургского университета управления и экономики, Санкт-Петербург.

107. **Наркевич Лариса Владимировна** — доцент кафедры экономики Белорусско-Российского университета, кандидат экономических наук, доцент, Республика Беларусь, Могилев.

108. **Никитина Саргылана Егоровна** — кафедры менеджмента Якутского института экономики Санкт-Петербургского университета управления и экономики, кандидат исторических наук, доцент, Якутия.

109. **Никуленкова Надежда Анатольевна** — старший преподаватель Киришского филиала Санкт-Петербургского университета управления и экономики, Кириши.

110. **Одважна Кристина Петровна** — студент Полоцкого государственного университета, Республика Беларусь, Новополоцк.

111. **Павлов Андрей Алексеевич** — ведущий специалист отдела аспирантуры Санкт-Петербургского университета управления и экономики, Санкт-Петербург.

112. **Павлыш Эдуард Владимирович** — доцент кафедры финансов Полоцкого государственного университета, кандидат экономических наук, доцент, Республика Беларусь, Новополоцк.

113. **Панин Сергей Николаевич** — доцент кафедры Санкт-Петербургского университета управления и экономики, кандидат технических наук, доцент, Санкт-Петербург.

114. **Петров Игорь Владимирович** — заведующий кафедрой трудового права и социального обеспечения Санкт-Петербургского университета управления и экономики, кандидат юридических наук, доцент, Санкт-Петербург.

115. **Петрова Наталия Борисовна** — генеральный директор ООО «Патентно-правовая фирма «НЕВА-ПАТЕНТ», патентный поверенный РФ, Санкт-Петербург.

116. **Позднякова Ирина Александровна** — директор Института повышения квалификации и переподготовки кадров Полоцкого государственного университета, кандидат экономических наук, доцент, Республика Беларусь, Новополоцк.

117. **Покровская Надежда Николаевна** — профессор кафедры управления персоналом Санкт-Петербургского университета управления и экономики, доктор социологических наук, доцент, Санкт-Петербург.

118. **Полянская Оксана Николаевна** — доцент Бурятского государственного университета, кандидат исторических наук, Улан-Удэ.

119. **Попов Александр Иванович** — профессор Санкт-Петербургского университета управления и экономики, доктор экономических наук, заслуженный деятель высшей школы РФ, Санкт-Петербург.

120. **Пригон Максим Николаевич** — заведующий кафедрой конституционного и международного права Санкт-Петербургского университета управления и экономики, кандидат юридических наук, доцент, Санкт-Петербург.

121. **Пряжникова Яна Сергеевна** — студент Рязанского государственного университета им. С. А. Есенина, Рязань.

122. **Радонова Анна Владимировна** — доцент Алтайского института экономики Санкт-Петербургского университета управления и экономики, кандидат исторических наук, Барнаул.

123. **Ризнык Наталия Степановна** — заведующая кафедрой банковского дела Луцкого национального технического университета, доктор экономических наук, профессор, Украина, Луцк.

124. **Рубцов Анатолий Егорович** — профессор кафедры менеджмента и государственного и муниципального управления Санкт-Петербургского университета управления и экономики, доктор экономических наук, Санкт-Петербург.

125. **Румянцева Анна Юрьевна** — директор Института международных программ Санкт-Петербургского университета управления и экономики, кандидат экономических наук, доцент, Санкт-Петербург.

126. **Рыбкина Марина Владимировна** — директор Юридического института Санкт-Петербургского университета управления и экономики, доктор юридических наук, профессор, Санкт-Петербург.

127. **Рябинина Екатерина Юрьевна** — студент Санкт-Петербургского университета управления и экономики, Санкт-Петербург.

128. **Савченко Людмила Васильевна** — старший преподаватель Киришского филиала Санкт-Петербургского университета управления и экономики, Кириши.

129. **Салахова Юлия Шамильевна** — старший преподаватель Полоцкого государственного университета, Республика Беларусь, Новополоцк.

130. **Самсонова Вероника Сергеевна** — старший преподаватель Киришского филиала Санкт-Петербургского университета управления и экономики, Кириши.

131. **Селиверстова Алла Андреевна** — судебный пристав-исполнитель Управления Федеральной службы судебных приставов по Рязанской области России, Рязань.

132. **Семенова Вилена Васильевна** — преподаватель Якутского института управления Санкт-Петербургского университета управления и экономики, Якутск.

133. **Сизова Марина Борисовна** — доцент кафедры инновационных образовательных технологий Санкт-Петербургской академии постдипломного педагогического образования, кандидат педагогических наук, Санкт-Петербург.

134. **Скрябина Ирина Валерьевна** — доцент Северо-Восточного федерального университета им. М. К. Аммосова, кандидат экономических наук, Якутск.

135. **Сланов Валерий Павлович** — заведующий кафедрой маркетинга и социальных коммуникаций Санкт-Петербургского университета управления и экономики, кандидат экономических наук, доцент, Санкт-Петербург.

136. **Сливинская Яна Вадимовна** — старший преподаватель Санкт-Петербургского университета управления и экономики, Санкт-Петербург.
137. **Смилшкалне Элита Яновна** — старший преподаватель Санкт-Петербургского университета управления и экономики, Санкт-Петербург.
138. **Смирнова Галина Александровна** — доцент Смоленского института экономики Санкт-Петербургского университета управления и экономики, кандидат экономических наук, Смоленск.
139. **Снисаренко Светлана Олеговна** — заведующий кафедрой управления персоналом Санкт-Петербургского университета управления и экономики, кандидат социологических наук, доцент, Санкт-Петербург.
140. **Соколов Александр Станиславович** — профессор Рязанского института экономики Санкт-Петербургского университета управления и экономики, доктор исторических наук, доцент, Рязань.
141. **Сорвина Таисия Андреевна** — доцент кафедры управления экономическими и социальными процессами Санкт-Петербургского государственного института кино и телевидения, Санкт-Петербург.
142. **Сухачева Виктория Владимировна** — доцент Санкт-Петербургского университета управления и экономики, кандидат экономических наук, Санкт-Петербург.
143. **Тангиев Бахаудин Батырович** — заведующий кафедрой административного права и процесса Санкт-Петербургского университета управления и экономики, кандидат юридических наук, доцент, Санкт-Петербург.
144. **Тарасова Елена Владимировна** — доцент Смоленского института экономики Санкт-Петербургского университета управления и экономики, кандидат экономических наук, Смоленск.
145. **Тарутько Ольга Алексеевна** — аспирант Санкт-Петербургского университета управления и экономики, Санкт-Петербург.
146. **Терентьев Виктор Валентинович** — аспирант Санкт-Петербургского университета управления и экономики, Санкт-Петербург.
147. **Торгунаков Евгений Анатольевич** — профессор кафедры маркетинга и социальных коммуникаций Санкт-Петербургского университета управления и экономики, доктор экономических наук, Санкт-Петербург.
148. **Торгунакова Елена Владимировна** — доцент кафедры маркетинга и социальных коммуникаций Санкт-Петербургского университета управления и экономики, Санкт-Петербург.
149. **Тропынин Игорь Витальевич** — доцент кафедры менеджмента Красноярского института экономики Санкт-Петербургского университета управления и экономики, кандидат педагогических наук, Красноярск.
150. **Тропынина Инесса Геннадьевна** — доцент кафедры туризма Красноярского института экономики Санкт-Петербургского университета управления и экономики, кандидат педагогических наук, Красноярск.
151. **Удахина Светлана Вячеславовна** — доцент кафедры информационных технологий и математики Санкт-Петербургского университета управления и экономики, кандидат экономических наук, Санкт-Петербург.
152. **Утков Павел Юрьевич** — доцент Мурманского института экономики Санкт-Петербургского университета управления и экономики, кандидат педагогических наук, доцент, Мурманск.
153. **Уткова Мария Александровна** — заведующий кафедрой Мурманского института экономики Санкт-Петербургского университета управления и экономики, кандидат экономических наук, Мурманск.
154. **Федорова Мария Евгеньевна** — студент Санкт-Петербургского государственного электротехнического университета «ЛЭТИ», Санкт-Петербург.



155. **Федюковский Александр Анатольевич** — директор Института гуманитарных и социальных наук Санкт-Петербургского университета управления и экономики, кандидат филологических наук, доцент, Санкт-Петербург.

156. **Филимонова Марина Юрьевна** — ведущий экономист Северо-Западного научно-исследовательского института экономики и организации сельского хозяйства, Санкт-Петербург.

157. **Филина Мария Александровна** — студент Рязанского государственного университета им. С. А. Есенина, Рязань.

158. **Фролов Григорий Григорьевич** — старший преподаватель кафедры экономики Якутского института экономики Санкт-Петербургского университета управления и экономики, Якутия.

159. **Фролова Вероника Александровна** — доцент филиала Финансового Университета при Правительстве РФ, кандидат экономических наук, доцент, Санкт-Петербург.

160. **Фугалевич Елена Владимировна** — доцент Санкт-Петербургского государственного экономического университета, кандидат экономических наук, Санкт-Петербург.

161. **Харламов Андрей Викторович** — профессор кафедры общей экономической теории Санкт-Петербургского государственного экономического университета, доктор экономических наук, профессор, Санкт-Петербург.

162. **Царикаева Мадина Сергеевна** — аспирант Санкт-Петербургского университета управления и экономики, Санкт-Петербург.

163. **Церкаевич Лариса Владимировна** — заведующий кафедрой междисциплинарной подготовки научно-педагогических кадров Санкт-Петербургского университета управления и экономики, доктор экономических наук, доцент, Санкт-Петербург.

164. **Цыганкова Галина Александровна** — преподаватель Военно-морского политехнического института, кандидат физико-математических наук, Санкт-Петербург.

165. **Цыпак Алексей Сергеевич** — начальник отдела логистики ООО «Главдоставка», Санкт-Петербург.

166. **Чебан Елена Петровна** — преподаватель иностранного языка Красноярского института экономики Санкт-Петербургского университета управления и экономики, Красноярск.

167. **Черкашина Людмила Владиславовна** — доцент Рязанского института экономики Санкт-Петербургского университета управления и экономики, кандидат экономических наук, доцент, Рязань.

168. **Черняк Татьяна Анатольевна** — заведующий кафедрой информационных технологий и математики Санкт-Петербургского университета управления и экономики, кандидат экономических наук, Санкт-Петербург.

169. **Чжан Анатолий Владимирович** — профессор Красноярского института экономики Санкт-Петербургского университета управления и экономики, доктор физико-математических наук, профессор, Красноярск.

170. **Чжан Екатерина Анатольевна** — ассистент Сибирского федерального университета, Красноярск.

171. **Шабалина Елена Петровна** — доцент Алтайской государственной академии образования им. В. М. Шукшина, кандидат педагогических наук, доцент, Бийск.

172. **Шашина Нина Сергеевна** — профессор кафедры менеджмента и государственного и муниципального управления Санкт-Петербургского университета управления и экономики, доктор экономических наук, профессор, Санкт-Петербург.

173. **Шашина Эмилия Сергеевна** — аспирант кафедры менеджмента и государственного и муниципального управления Санкт-Петербургского университета управления и экономики, Санкт-Петербург.

174. **Шешегова Елена Валентиновна** — доцент кафедры туризма Красноярского института экономики Санкт-Петербургского университета управления и экономики, кандидат педагогических наук, Красноярск.

175. **Шибаршина Ольга Юрьевна** — доцент кафедры менеджмента Рязанского института экономики Санкт-Петербургского университета управления и экономики, кандидат социологических наук, Рязань.

176. **Шишкина Кристина Германовна** — старший специалист Санкт-Петербургского филиала Архива Российской академии наук, Санкт-Петербург.

177. **Шмулевич Руслан Владимирович** — менеджер отдела продаж ООО «Народный Дом», Санкт-Петербург.

178. **Шурикова Татьяна Игоревна** — студент Рязанского государственного университета им. С. А. Есенина, Рязань.

179. **Щербакова Ирина Вячеславовна** — студент Санкт-Петербургского университета управления и экономики, Санкт-Петербург.

180. **Юдина Наталья Александровна** — директор Института довузовского образования Санкт-Петербургского университета управления и экономики, кандидат педагогических наук, Санкт-Петербург.

181. **Юрченко Татьяна Викторовна** — доцент кафедры международных финансов и бухгалтерского учета Санкт-Петербургского университета управления и экономики, кандидат экономических наук, доцент, Санкт-Петербург.

182. **Яковлева Людмила Владимировна** — доцент Санкт-Петербургского университета управления и экономики, кандидат технических наук, доцент, Санкт-Петербург.

# СОДЕРЖАНИЕ

<b>РАЗДЕЛ 1. ИНТЕЛЛЕКТУАЛЬНЫЙ КАПИТАЛ: ПРОБЛЕМЫ И ПЕРСПЕКТИВЫ РАЗВИТИЯ НЕМАТЕРИАЛЬНЫХ АКТИВОВ</b> .....	5
<i>Акселевич В. И.</i> ТРЕБОВАНИЯ К МАТЕРИАЛЬНО-ТЕХНИЧЕСКОМУ ОБЕСПЕЧЕНИЮ ЗАНЯТИЙ И ПРОФЕССОРСКО-ПРЕПОДАВАТЕЛЬСКОМУ СОСТАВУ ДЛЯ МАКСИМАЛЬНО УСПЕШНОГО РАЗВИТИЯ ИНТЕЛЛЕКТУАЛЬНОГО КАПИТАЛА СТУДЕНТОВ.....	5
<i>Алейник Я. А.</i> О РЕАЛИЗАЦИИ ПРОЕКТА ПО СОЗДАНИЮ «ЕДИНОЙ СОЦИОКУЛЬТУРНОЙ ОБРАЗОВАТЕЛЬНОЙ СРЕДЫ» (тезисы доклада) .....	10
<i>Аммосов И. Н.</i> АНАЛИЗ ЛУЧШИХ ПРАКТИК ВУЗОВ РОССИИ ПО ОРГАНИЗАЦИИ ПЕРЕХОДА К УПРАВЛЕНИЮ ПО ОБРАЗОВАТЕЛЬНЫМ ПРОГРАММАМ .....	11
<i>Беляева Д. А., Владимирский Д. Д.</i> ВЛИЯНИЕ ИНТЕГРАЦИОННЫХ ПРОЦЕССОВ В СОВРЕМЕННОЙ СИСТЕМЕ ВЫСШЕГО ПРОФЕССИОНАЛЬНОГО ОБРАЗОВАНИЯ НА ФОРМИРОВАНИЕ ЧЕЛОВЕЧЕСКОГО КАПИТАЛА .....	16
<i>Богатырёва В. В.</i> ЧЕЛОВЕЧЕСКИЙ КАПИТАЛ КАК ФАКТОР, ПРЕД-ОПРЕДЕЛЯЮЩИЙ ИННОВАЦИОННОЕ РАЗВИТИЕ ГОСУДАРСТВА .....	21
<i>Бондарь Л. Д., Полянская О. Н.</i> ПРАВОСЛАВНАЯ КУЛЬТУРА В КИТАЕ: ИНТЕЛЛЕКТУАЛЬНЫЕ ЭЛИТЫ И ДУХОВНЫЕ КРУГИ ВЧЕРА И СЕГОДНЯ .....	25
<i>Быстрова Е. М.</i> ДУАЛЬНОЕ ОБРАЗОВАНИЕ КАК СРЕДСТВО ФОРМИРОВАНИЯ ИНТЕЛЛЕКТУАЛЬНОГО КАПИТАЛА .....	33
<i>Вахромеева О. Б.</i> ОБРАЗОВАНИЕ И РЫНОК ТРУДА В РОССИЙСКОЙ ФЕДЕРАЦИИ И СТРАНАХ СОДРУЖЕСТВА НЕЗАВИСИМЫХ ГОСУДАРСТВ: ИНТЕГРАЦИОННЫЕ ПРОБЛЕМЫ СОВРЕМЕННОСТИ .....	38
<i>Давыдова О. А.</i> ФОРМИРОВАНИЕ И ПРОБЛЕМЫ ОЦЕНКИ ЭФФЕКТИВНОСТИ ИСПОЛЬЗОВАНИЯ ЧЕЛОВЕЧЕСКОГО КАПИТАЛА В СОВРЕМЕННЫХ УСЛОВИЯХ .....	43
<i>Данилова Н. И.</i> РАЗВИТИЕ ЧЕЛОВЕЧЕСКОГО КАПИТАЛА КАК ГЛАВНЫЙ ФАКТОР КОНКУРЕНТОСПОСОБНОСТИ ОРГАНИЗАЦИИ.....	48
<i>Дмитриев В. Я.</i> РОЛЬ ОБРАЗОВАНИЯ В ФОРМИРОВАНИИ ИНТЕЛЛЕКТУАЛЬНОГО КАПИТАЛА (тезисы доклада) .....	52
<i>Дробышева Л. И.</i> САМООБРАЗОВАНИЕ КАК ДЕЙСТВЕННОЕ СРЕДСТВО ПРОДУКТИВНОГО ОБУЧЕНИЯ.....	53
<i>Дюкина Т. О.</i> ОБ ОЦЕНКЕ ЧЕЛОВЕЧЕСКОГО КАПИТАЛА.....	56
<i>Измайлович С. В., Одважна К. П.</i> ОСОБЕННОСТИ НАУЧНО-ИННОВАЦИОННОЙ ДЕЯТЕЛЬНОСТИ УЧРЕЖДЕНИЙ ВЫСШЕГО ОБРАЗОВАНИЯ РЕСПУБЛИКИ БЕЛАРУСЬ .....	62
<i>Кадомец А. В., Л. А., Шибаршина О. Ю.</i> К ВОПРОСУ О СУЩНОСТИ ИНТЕЛЛЕКТУАЛЬНОГО КАПИТАЛА В КУЛЬТУРЕ XXI в. ....	66
<i>Калинина Г. В., Близнякова А. А., Филина М. А.</i> ИНТЕЛЛЕКТУАЛЬНЫЙ КАПИТАЛ КАК ФАКТОР ИННОВАЦИОННОЙ ДЕЯТЕЛЬНОСТИ .....	71
<i>Калинина Г. В., Богомолова Ю. А.</i> ЭВОЛЮЦИЯ ФОРМИРОВАНИЯ ПОНЯТИЯ «ИНТЕЛЛЕКТУАЛЬНЫЙ КАПИТАЛ» .....	74
<i>Карпова Е. А., Воронина М. Ф.</i> МОДУЛЬНАЯ СИСТЕМА НЕПРЕРЫВНОГО ОБУЧЕНИЯ СПЕЦИАЛИСТОВ ПО УПРАВЛЕНИЮ ПЕРСОНАЛОМ.....	78

<i>Колесников Н. Г., Колесникова Н. В.</i> ИНТЕЛЛЕКТУАЛЬНЫЙ КАПИТАЛ В ТУРИЗМЕ.....	82
<i>Koltsina A.</i> INTELLECTUAL CAPITAL IN ESTONIA.....	86
<i>Коновалова Ю. В.</i> АКАДЕМИЧЕСКАЯ МОБИЛЬНОСТЬ И СЕТЕВАЯ ФОРМА РЕАЛИЗАЦИИ ОБРАЗОВАТЕЛЬНЫХ ПРОГРАММ В УСЛОВИЯХ РЕФОРМЫ ОБРАЗОВАТЕЛЬНОГО ЗАКОНОДАТЕЛЬСТВА.....	88
<i>Лесников А. М.</i> ИНТЕЛЛЕКТУАЛЬНЫЙ ДЕКАДАНС ОБЩЕСТВЕННО-ПОЛИТИЧЕСКОЙ МЫСЛИ В США НА РУБЕЖЕ ТЫСЯЧЕЛЕТИЙ.....	93
<i>Мазурин С. Ф.</i> ДУХОВНО-НРАВСТВЕННЫЕ АСПЕКТЫ ИНТЕЛЛЕКТУАЛЬНОГО КАПИТАЛА.....	97
<i>Мартынкевич М. И.</i> КРИЗИСНЫЕ ПРОЯВЛЕНИЯ В СФЕРЕ ОБРАЗОВАНИЯ В КОНТЕКСТЕ ТЕОРИИ РАЗВИТИЯ «ИНТЕЛЛЕКТУАЛЬНОГО КАПИТАЛА» .....	99
<i>Наркевич Л. В.</i> ИНТЕЛЛЕКТУАЛЬНЫЙ КАПИТАЛ И ЕГО РОЛЬ В НЕМАТЕРИАЛЬНЫХ АКТИВАХ ПРЕДПРИЯТИЯ .....	105
<i>Павлов А. А.</i> РОЛЬ ИНСТИТУТА ОБРАЗОВАНИЯ В ПРОЦЕССЕ ФОРМИРОВАНИЯ ИНТЕЛЛЕКТУАЛЬНОГО КАПИТАЛА.....	108
<i>Павлыш Э. В.</i> РОЛЬ ОБРАЗОВАТЕЛЬНОЙ СОСТАВЛЯЮЩЕЙ В СТРУКТУРЕ ИННОВАЦИОННОГО ПОТЕНЦИАЛА РЕГИОНА .....	113
<i>Петров И. В.</i> «ПРАВО» И «РЯД» В ДРЕВНЕРУССКОМ ЛЕТОПИСАНИИ (середина IX в.) .....	116
<i>Петрова Н. Б.</i> ПРАВА НА ИНТЕЛЛЕКТУАЛЬНУЮ СОБСТВЕННОСТЬ — ВАЖНАЯ СОСТАВЛЯЮЩАЯ ИНТЕЛЛЕКТУАЛЬНОГО КАПИТАЛА ОБРАЗОВАТЕЛЬНОЙ ОРГАНИЗАЦИИ .....	122
<i>Позднякова И. А.</i> ФИНАНСИРОВАНИЕ УЧРЕЖДЕНИЙ ДОПОЛНИТЕЛЬНОГО ОБРАЗОВАНИЯ ВЗРОСЛЫХ В РЕСПУБЛИКЕ БЕЛАРУСЬ.....	125
<i>Румянцева А. Ю., Рябинина Е. Ю.</i> НАВИГАЦИОННАЯ СИСТЕМА ГЛОБАЛАСА КАК РЕЗУЛЬТАТ РАЗВИТИЯ ИНТЕЛЛЕКТУАЛЬНОГО КАПИТАЛА РОССИИ.....	128
<i>Самсонова В. С.</i> ИННОВАЦИОННЫЕ ПОДХОДЫ К ИЗУЧЕНИЮ ИНОСТРАННОГО ЯЗЫКА .....	130
<i>Скрябина И. В., Семенова В. В.</i> МЕТОДИЧЕСКИЕ ПОДХОДЫ К ОЦЕНКЕ ИННОВАЦИОННОЙ ДЕЯТЕЛЬНОСТИ ВУЗА.....	134
<i>Сланов В. П.</i> КАЧЕСТВО ЖИЗНИ ЧЕЛОВЕКА КАК ОСНОВНАЯ ЦЕЛЬ РАЗВИТИЯ СОЦИАЛЬНО-ЭКОНОМИЧЕСКОЙ СИСТЕМЫ.....	137
<i>Харламов А. В.</i> РОССИЙСКАЯ СИСТЕМА ОБРАЗОВАНИЯ И НАПРАВЛЕНИЯ ЕЕ СОВЕРШЕНСТВОВАНИЯ .....	142
<i>Шишкина К. Г., Бондарь Л. Д.</i> ВЕЛИКИЕ ИМЕНА В НАУКЕ: ПАМЯТЬ ОБ АКАДЕМИКЕ Е. Ф. КАРСКОМ (1861–1931) В НАШИ ДНИ.....	146
<i>Юдина Н. А., Сизова М. Б.</i> НЕПРЕРЫВНОЕ ПРОФЕССИОНАЛЬНОЕ ОБРАЗОВАНИЕ: ИСТОРИЯ, РАЗВИТИЕ, ИТОГИ, ДОСТИЖЕНИЯ... ..	151
<i>Юрченко Т. В., Филимонова М. Ю.</i> ДЕМОГРАФИЧЕСКИЙ ФАКТОР В ФОРМИРОВАНИИ ЧЕЛОВЕЧЕСКОГО КАПИТАЛА СЕЛЬСКИХ ТЕРРИТОРИЙ СЕВЕРО-ЗАПАДА РОССИИ.....	154

## **РАЗДЕЛ 2. ГУМАНИТАРНАЯ СОСТАВЛЯЮЩАЯ ИНТЕЛЛЕКТУАЛЬНОГО КАПИТАЛА В КУЛЬТУРЕ XXI в. ....**

<i>Акулич Е. А., Минаева М. В.</i> РОЛЬ ОБЩЕНИЯ В СОВРЕМЕННОЙ СЕМЬЕ В УСЛОВИЯХ ВОСПИТАНИЯ СОЦИАЛЬНОЙ КУЛЬТУРЫ .....	158
<i>Андронов И. С.</i> ОПРЕДЕЛЕНИЕ ИНДИВИДУАЛЬНОЙ ОБРАЗОВАТЕЛЬНОЙ ТРАЕКТОРИИ В РЕАЛИЗАЦИИ ОБРАЗОВАТЕЛЬНЫХ ПРОГРАММ ГУМАНИТАРНОГО И ОБЩЕСТВЕННОНАУЧНОГО ПРОФИЛЯ.....	162

<i>Ариас А.-М.</i> ЭЛЕМЕНТЫ СМЕХОВОЙ КУЛЬТУРЫ В РЕАЛИЗАЦИИ ПЕРСУАЗИВНЫХ ЦЕЛЕЙ.....	164
<i>Аристов А. Ю.</i> ОСОБЕННОСТИ ПЕРЕДАЧИ ПРИ ПЕРЕВОДЕ ИМЕН СОБСТВЕННЫХ РОМАНА “A TALE OF THE HOUSE OF THE WOLFINGS” У. МОРРИСА.....	168
<i>Власкин А. П.</i> РУССКАЯ ЛИТЕРАТУРНАЯ КЛАССИКА — ГУМАНИТАРНАЯ БАЗА РАЗВИТИЯ ИНТЕЛЛЕКТУАЛЬНОГО КАПИТАЛА (тезисы доклада) .....	171
<i>Голохвастов Д. В., Покровская Н. Н.</i> ОЦЕНКА ИНТЕЛЛЕКТУАЛЬНОГО КАПИТАЛА ОРГАНИЗАЦИИ С УЧЕТОМ ЭМОЦИОНАЛЬНОГО ИНТЕЛЛЕКТА СОТРУДНИКОВ И РУКОВОДИТЕЛЕЙ.....	173
<i>Довыденко Л. В.</i> ГУМАНИТАРНАЯ СОСТАВЛЯЮЩАЯ ИНТЕЛЛЕКТУАЛЬНОГО КАПИТАЛА В КУЛЬТУРЕ XXI в. ....	178
<i>Капица С. И.</i> ПОДХОД 3D-МЕНЕДЖМЕНТА И РАЗВИТИЕ ПРОЦЕССОВ ОБУЧЕНИЯ КАК ФАКТОР ЭФФЕКТИВНОСТИ УПРАВЛЕНИЯ КОМПАНИЕЙ.....	186
<i>Кукулите Т. Г.</i> ПРОБЛЕМА ЖИЗНЕННОГО САМООПРЕДЕЛЕНИЯ ЛИЧНОСТИ В ПСИХОЛОГИИ .....	190
<i>Радонова А. В.</i> ДИНАМИКА СОЦИАЛЬНОЙ ПОЛИТИКИ В РОССИИ.....	194
<i>Селиверстова А. А.</i> ПСИХОЛОГИЯ ЛИЧНОСТИ В ФОРМИРОВАНИИ ЭЛЕКТРОННОЙ КУЛЬТУРЫ .....	200
<i>Соколов А. С.</i> НЕКОТОРЫЕ АСПЕКТЫ ГУМАНИТАРНОЙ СОСТАВЛЯЮЩЕЙ ИНТЕЛЛЕКТУАЛЬНОГО КАПИТАЛА В ВЫСШЕМ ОБРАЗОВАНИИ РОССИИ.....	202
<i>Тропынин И. В., Тропынина И. Г.</i> УСИЛЕНИЕ ЛИЧНОСТНО-ОРИЕНТИРОВАННОГО ПОДХОДА В ФОРМИРОВАНИИ ПРОФЕССИОНАЛЬНЫХ СПОСОБНОСТЕЙ ПРЕПОДАВАТЕЛЯ ВЫСШЕЙ ШКОЛЫ.....	204
<i>Федюковский А. А.</i> НАРАЩИВАНИЕ ИНТЕЛЛЕКТУАЛЬНОГО КАПИТАЛА ЛИНГВИСТИЧЕСКОЙ КАФЕДРЫ СОВРЕМЕННОГО ВУЗА.....	211
<i>Шабалина Е. П.</i> ВЛИЯНИЕ КОНТРОЛЬНО-ОЦЕНОЧНОГО СРЕДСТВА НА РАЗВИТИЕ ПОЗНАВАТЕЛЬНОЙ ДЕЯТЕЛЬНОСТИ ОБУЧАЮЩИХСЯ.....	215
<i>Яковлева Л. В.</i> ТЕОРИИ И МЕТОДИКИ, ЗАЛОЖЕННЫЕ В ОСНОВЕ ПЕРЕВОДА ФИЛЬМОВ С ПОМОЩЬЮ СУБТИТРОВ .....	217
<b>РАЗДЕЛ 3. ФОРМИРОВАНИЕ ФИНАНСОВОЙ КУЛЬТУРЫ В УСЛОВИЯХ МОДЕРНИЗАЦИИ ЭКОНОМИКИ .....</b>	<b>221</b>
<i>Авилкина М. А.</i> ПРОБЛЕМЫ ЭКОНОМИЧЕСКОГО АНАЛИЗА ЗАТРАТ НА СОЗДАНИЕ ИННОВАЦИОННЫХ ПРОДУКТОВ В ВЫСШИХ УЧЕБНЫХ ЗАВЕДЕНИЯХ В УСЛОВИЯХ ЭКОНОМИКИ ЗНАНИЙ.....	221
<i>Александрова О. Б.</i> ПРЕДПРИНИМАТЕЛЬСКАЯ КУЛЬТУРА В ЛИЗИНГОВОМ СЕКТОРЕ ЭКОНОМИКИ.....	225
<i>Бисько И. А.</i> ЗНАЧИМОСТЬ ЭКОНОМИКИ ЗНАНИЙ ДЛЯ НАЦИОНАЛЬНОЙ ИННОВАЦИОННОЙ СИСТЕМЫ .....	228
<i>Бисько К. Т.</i> ОСНОВНЫЕ ЗАКОНОМЕРНОСТИ ИНСТИТУЦИОНАЛЬНОЙ ИНФРАСТРУКТУРЫ НАЦИОНАЛЬНОЙ ИННОВАЦИОННОЙ СИСТЕМЫ .....	231
<i>Ворох Н. И., Смирнова Г. А.</i> ИСПОЛЬЗОВАНИЕ КОУЧИНГА В ВУЗОВСКОЙ ПРАКТИКЕ ОБУЧЕНИЯ ДЛЯ ФОРМИРОВАНИЯ ФИНАНСОВОЙ КУЛЬТУРЫ .....	235
<i>Гетманова Г. В., Снисаренко С. О.</i> КОММЕРЦИАЛИЗАЦИЯ ВЫСШЕГО ГУМАНИТАРНОГО ОБРАЗОВАНИЯ В РОССИИ В УСЛОВИЯХ САНКЦИОННОЙ РЕЦЕССИИ.....	241

<i>Голубецкая Н. П.</i> ПРОБЛЕМЫ ФОРМИРОВАНИЯ КАДРОВОГО ПОТЕНЦИАЛА С ЦЕЛЬЮ УСТОЙЧИВОГО СОЦИАЛЬНО-ЭКОНОМИЧЕСКОГО РАЗВИТИЯ РЕГИОНОВ РОССИИ .....	247
<i>Гунбина Т. Н.</i> ВНЕДРЕНИЕ ИНТЕГРИРОВАННОГО УЧЕТА ЗАТРАТ КАК МЕТОДА ЭФФЕКТИВНОГО УПРАВЛЕНИЯ ПРОИЗВОДСТВОМ И ПОВЫШЕНИЯ ДОХОДНОСТИ ПРЕДПРИЯТИЯ.....	249
<i>Жутяева С. А.</i> ВЛИЯНИЕ НАЛОГОВОЙ НАГРУЗКИ НА ИННОВАЦИОННУЮ ДЕЯТЕЛЬНОСТЬ .....	255
<i>Звягина Е. М., Ищенко К. Ю.</i> ПРОБЛЕМА ОЦЕНКИ ИНТЕЛЛЕКТУАЛЬНОГО КАПИТАЛА В БУХГАЛТЕРСКОМ УЧЕТЕ.....	258
<i>Звягина Е. М., Щербакова И. В.</i> ПРОБЛЕМЫ УЧЕТА ИНТЕЛЛЕКТУАЛЬНОГО КАПИТАЛА В БУХГАЛТЕРСКОМ УЧЕТЕ.....	261
<i>Зубова Л. В.</i> РОЛЬ ИНТЕЛЛЕКТУАЛЬНОГО КАПИТАЛА В ЭФФЕКТИВНОСТИ И РИСКООУСТОЙЧИВОСТИ ПРЕДПРИНИМАТЕЛЬСКИХ РЕШЕНИЙ .....	264
<i>Зюськин А. А.</i> ПОДХОДЫ К ОЦЕНКЕ ЭФФЕКТИВНОСТИ ИСПОЛЬЗОВАНИЯ ИНФОРМАЦИОННОЙ СИСТЕМЫ УПРАВЛЕНИЯ ПРОЕКТАМИ В ОРГАНИЗАЦИИ .....	271
<i>Ивлева Е. С., Царикаева М. С.</i> СОВРЕМЕННЫЙ РЫНОК ИННОВАЦИЙ: ПРАВОВАЯ И ЭКОНОМИЧЕСКАЯ СОСТАВЛЯЮЩИЕ.....	275
<i>Ивлева Е. С., Шашина Н. С., Шашина Э. С.</i> ИНОВАЦИОННЫЕ ПОДХОДЫ К ИССЛЕДОВАНИЮ РОЛИ ЧЕЛОВЕЧЕСКОГО КАПИТАЛА В ЭКОНОМИКЕ ПРЕДПРИНИМАТЕЛЬСТВА.....	281
<i>Исаева В. М., Федорова М. Е.</i> ИЗМЕНЕНИЯ ПРОФЕССИОНАЛЬНОЙ КОМПЕТЕНЦИИ МЕНЕДЖЕРА В УСЛОВИЯХ СТАНОВЛЕНИЯ ИНФОРМАЦИОННОГО ОБЩЕСТВА .....	284
<i>Калинина Г. В., Лучкова И. В.</i> ОТРАЖЕНИЕ ЗАТРАТ НА ИНТЕЛЛЕКТУАЛЬНЫЙ КАПИТАЛ В УПРАВЛЕНЧЕСКОМ УЧЕТЕ .....	288
<i>Калинина Г. В., Шурикова Т. И.</i> ИНТЕЛЛЕКТУАЛЬНЫЙ КАПИТАЛ КАК СОВРЕМЕННЫЙ РЕСУРС ПРЕДПРИЯТИЯ.....	291
<i>Качура К. И.</i> ФАКТОРЫ, ВЛИЯЮЩИЕ НА ФОРМИРОВАНИЕ КАДРОВОГО ПОТЕНЦИАЛА РОССИЙСКИХ РЕГИОНАЛЬНЫХ СОЦИАЛЬНО-ЭКОНОМИЧЕСКИХ СИСТЕМ .....	295
<i>Ким Д. В.</i> РАЗВИТИЕ СИСТЕМЫ УПРАВЛЕНИЯ ЧЕЛОВЕЧЕСКИМ КАПИТАЛОМ В РОССИИ .....	298
<i>Клюев К. В.</i> ИНТЕЛЛЕКТУАЛЬНЫЙ КАПИТАЛ КАК ФАКТОР КОНКУРЕНТОСПОСОБНОСТИ ПРЕДПРИЯТИЯ .....	302
<i>Колтакиди Д. В.</i> О НЕКОТОРЫХ ПРОБЛЕМАХ ИННОВАЦИОННОГО РАЗВИТИЯ ИРКУТСКОЙ ОБЛАСТИ .....	304
<i>Колтакиди Н. Н., Терентьев В. В.</i> ТЕНДЕНЦИИ РАЗВИТИЯ ПРОЦЕССА УПРАВЛЕНИЯ ПРЕДПРИНИМАТЕЛЬСТВОМ В АГРОПРОМЫШЛЕННОМ КОМПЛЕКСЕ ЛЕНИНГРАДСКОЙ ОБЛАСТИ .....	309
<i>Коптева Л. А., Гайдай А. А.</i> ВЛИЯНИЕ ЧЕЛОВЕЧЕСКОГО ФАКТОРА НА УРОВЕНЬ ПРОДОВОЛЬСТВЕННОЙ БЕЗОПАСНОСТИ .....	317
<i>Кордович В. И., Нальчиков Р. Б.</i> ПЛАНИРОВАНИЕ ПРЕДПРИНИМАТЕЛЬСКОЙ ДЕЯТЕЛЬНОСТИ КАК ФУНКЦИЯ УПРАВЛЕНИЯ ИНТЕЛЛЕКТУАЛЬНЫМ КАПИТАЛОМ.....	324
<i>Костюкова С. Н.</i> ФИНАНСОВАЯ ГРАМОТНОСТЬ НАСЕЛЕНИЯ РЕСПУБЛИКИ БЕЛАРУСЬ В КОНТЕКСТЕ ФОРМИРОВАНИЯ ФИНАНСОВОЙ КУЛЬТУРЫ ОБЩЕСТВА .....	327

<i>Котванов М. В., Котванова С. Г.</i> ЭВОЛЮЦИОННАЯ ТЕОРИЯ РИСКА КАК ФАКТОР ПОВЫШЕНИЯ ФИНАНСОВОЙ КУЛЬТУРЫ В СОВРЕМЕННОЙ ЭКОНОМИЧЕСКОЙ СИТУАЦИИ .....	330
<i>Кошелева Т. Н.</i> МЕТОДОЛОГИЧЕСКИЕ ОСНОВЫ ИССЛЕДОВАНИЯ РАЗВИТИЯ МАЛОГО ПРЕДПРИНИМАТЕЛЬСТВА И ПОВЫШЕНИЕ ЕГО КОНКУРЕНТОСПОСОБНОСТИ НА ОСНОВЕ НОВОГО ЗНАНИЯ .....	334
<i>Краус Е. А.</i> ПРОБЛЕМЫ ОБЕСПЕЧЕНИЯ ФИНАНСОВОЙ УСТОЙЧИВОСТИ ПРЕДПРИЯТИЯ В УСЛОВИЯХ СОВРЕМЕННОГО КРИЗИСА.....	338
<i>Кунин В. А.</i> ПРОБЛЕМЫ НАРАЩИВАНИЯ И ИСПОЛЬЗОВАНИЯ ИНТЕЛЛЕКТУАЛЬНОГО КАПИТАЛА В ЦЕЛЯХ ПОВЫШЕНИЯ ЭФФЕКТИВНОСТИ ПРЕДПРИНИМАТЕЛЬСТВА И РАЗВИТИЯ ЭКОНОМИКИ СТРАНЫ .....	341
<i>Курбатов А. А., Лебедев Н. А.</i> ПРОБЛЕМЫ УПРАВЛЕНИЯ ЧЕЛОВЕЧЕСКИМИ РЕСУРСАМИ И ИХ ВЛИЯНИЕ НА РАЗВИТИЕ ФИНАНСОВЫХ ОТНОШЕНИЙ.....	344
<i>Кушнер А. А., Епифанцева А. С.</i> ИНВЕСТИЦИИ В ИНТЕЛЛЕКТУАЛЬНЫЙ КАПИТАЛ КОММЕРЧЕСКОЙ ОРГАНИЗАЦИИ.....	350
<i>Куюков А. В.</i> СТРАТЕГИЧЕСКИЕ УСТАНОВКИ ОРГАНИЗАЦИИ: ЗНАЧЕНИЕ И ФУНКЦИИ .....	352
<i>Малых Е. Б.</i> ФОРМИРОВАНИЕ ФИНАНСОВОЙ КУЛЬТУРЫ В РОССИИ В УСЛОВИЯХ МОДЕРНИЗАЦИИ ЭКОНОМИКИ.....	356
<i>Манина М. В., Фролова В. А.</i> РОЛЬ ГОСУДАРСТВА В ПОВЫШЕНИИ ФИНАНСОВОЙ ГРАМОТНОСТИ НАСЕЛЕНИЯ РОССИИ.....	359
<i>Михайлов И. Н.</i> ИСПОЛЬЗОВАНИЕ ИНТЕЛЛЕКТУАЛЬНОГО КАПИТАЛА КОМПАНИИ ДЛЯ ПОВЫШЕНИЯ ЭФФЕКТИВНОСТИ УПРАВЛЕНИЯ ИСПЫТАНИЯМИ ЭЛЕКТРОННОЙ КОМПОНЕНТНОЙ БАЗЫ.....	363
<i>Мишуева Е. А., Курочкина Е. Н.</i> ВЛИЯНИЕ ЧЕЛОВЕЧЕСКОГО КАПИТАЛА НА РАЗВИТИЕ И СТАБИЛЬНОСТЬ ДЕЯТЕЛЬНОСТИ ОРГАНИЗАЦИЙ.....	366
<i>Попов А. И., Церкасевиц Л. В.</i> МОДЕЛЬ «НОМО CREATIVUS» КАК ФОРМА ИСПОЛЬЗОВАНИЯ ИНТЕЛЛЕКТУАЛЬНОГО КАПИТАЛА В ИННОВАЦИОННОЙ ЭКОНОМИКЕ.....	368
<i>Рубцов А. Е.</i> О ПРОБЛЕМАХ ПО СОВЕРШЕНСТВОВАНИЮ ТЕХНОЛОГИЧЕСКОГО ОБЕСПЕЧЕНИЯ БИЗНЕС-ПРОЦЕССОВ В ЛОГИСТИЧЕСКИХ СИСТЕМАХ И ПОДХОДАХ К ИХ РЕШЕНИЮ С УЧЕТОМ ИНФОРМАЦИОННОГО И ЧЕЛОВЕЧЕСКОГО ФАКТОРОВ .....	374
<i>Salakhova Y. S.</i> RELATIONSHIP OF THE FINANCIAL AND HUMAN CAPITALS AS THE BASIS FOR THE FORMATION OF VENTURE CAPITAL .....	380
<i>Сливинская Я. В.</i> ФАКТОРЫ НЕГАТИВНОГО ВЛИЯНИЯ МЕЖДУНАРОДНЫХ ТРУДОВЫХ МИГРАНТОВ В СИСТЕМЕ ФИНАНСОВЫХ ОТНОШЕНИЙ.....	382
<i>Смиликалне Э. Я.</i> СИСТЕМАТИЗАЦИЯ МЕТОДОВ И ИНСТРУМЕНТОВ СЦЕНАРНОГО АНАЛИЗА ДЛЯ ОЦЕНКИ ЭФФЕКТИВНОСТИ ИННОВАЦИОННОЙ ДЕЯТЕЛЬНОСТИ В УСЛОВИЯХ НЕОПРЕДЕЛЕННОСТИ .....	384
<i>Сухачева В. В.</i> ВЛИЯНИЕ ИНТЕЛЛЕКТУАЛЬНОГО КАПИТАЛА НА ФИНАНСОВЫЙ РЫНОК РОССИИ В УСЛОВИЯХ ЭКОНОМИЧЕСКИХ САНКЦИЙ .....	388
<i>Тарасова Е. В.</i> МОДЕРНИЗАЦИЯ ОТРАСЛЕЙ РОССИЙСКОЙ ЭКОНОМИКИ КАК ГЛАВНЫЙ ФАКТОР СИСТЕМНОГО ЭФФЕКТА В ИННОВАЦИОННОМ РАЗВИТИИ ГОСУДАРСТВА.....	390

<i>Тарутько О. А.</i> МЕТОДИЧЕСКИЕ ОСНОВЫ ПРОЦЕССА УПРАВЛЕНИЯ ЧЕЛОВЕЧЕСКИМ КАПИТАЛОМ КАК ФАКТОРОМ РОСТА КОНКУРЕНТОСПОСОБНОСТИ КОМПАНИИ.....	393
<i>Торгунаков Е. А., Гринев И. Е.</i> ПЕРСПЕКТИВЫ РАЗВИТИЯ ЭКОЛОГИЧЕСКОГО ПРЕДПРИНИМАТЕЛЬСТВА В РОССИИ .....	398
<i>Торгунакова Е. В., Сорвина Т. А.</i> ПРОБЛЕМЫ ФОРМИРОВАНИЯ ИНТЕЛЛЕКТУАЛЬНОГО КАПИТАЛА ТОРГОВЫХ ОРГАНИЗАЦИЙ.....	401
<i>Уткова М. А., Утков П. Ю.</i> ЧЕЛОВЕЧЕСКИЙ КАПИТАЛ И БЕЗОПАСНАЯ СРЕДА ПРОЖИВАНИЯ В АРКТИЧЕСКОМ РЕГИОНЕ.....	406
<i>Фугалевич Е. В.</i> РОЛЬ ИНТЕЛЛЕКТУАЛЬНОГО КАПИТАЛА В ГОСУДАРСТВЕННОМ И МУНИЦИПАЛЬНОМ УПРАВЛЕНИИ .....	409
<i>Церкасевиц Л. В.</i> УПРАВЛЕНИЕ ИНТЕЛЛЕКТУАЛЬНЫМ КАПИТАЛОМ КАК ФАКТОР ИННОВАЦИОННОГО РАЗВИТИЯ ЭКОНОМИКИ.....	414
<i>Цыпак А. С.</i> КОНЦЕПЦИЯ СОВРЕМЕННЫХ ИНОВАЦИОННЫХ СИСТЕМ В ОБЛАСТИ ЛОГИСТИКИ.....	418
<i>Шмулевич Р. В.</i> КОНКУРЕНТНЫЕ ПРЕИМУЩЕСТВА ИНТЕГРИРОВАННОЙ ЛОГИСТИКИ ПРИ ПОСТРОЕНИИ ИННОВАЦИОННОЙ СИСТЕМЫ УПРАВЛЕНИЯ ЛОГИСТИКОЙ.....	420

#### **РАЗДЕЛ 4. АКТУАЛЬНЫЕ ПРОБЛЕМЫ ФОРМИРОВАНИЯ ПРАВОВОГО СОЗНАНИЯ И ПРАВОВОЙ КУЛЬТУРЫ ОБЩЕСТВА XXI в.....**

<i>Балыбин К. Л.</i> ФОРМИРОВАНИЕ ПРАВОВОЙ КУЛЬТУРЫ СРЕДИ МОЛОДЕЖИ В ОБЛАСТИ АВТОРСКИХ ПРАВ (тезисы доклада) .....	426
<i>Брижжатова С. Б.</i> СОВРЕМЕННЫЕ ПРОБЛЕМЫ ФОРМИРОВАНИЯ ПРАВОВОЙ КУЛЬТУРЫ ОБЩЕСТВА: ФАКТОРЫ И ТЕНДЕНЦИИ .....	427
<i>Гацалов Р. Р.</i> К ПРОБЛЕМЕ ВВЕДЕНИЯ В СИСТЕМУ ОСНОВНОГО ОБЩЕГО ОБРАЗОВАНИЯ В РОССИИ МЕТОДИКИ ПРАВОВОЙ САМОЗАЩИТЫ КАК ДЕТЕРМИНАНТЫ ФОРМИРОВАНИЯ ПРАВОВОГО СОЗНАНИЯ И ПРАВОВОЙ КУЛЬТУРЫ ОБЩЕСТВА XXI в. ....	431
<i>Головина О. Н.</i> ПРОБЛЕМА ПРАВОПОНИМАНИЯ. ИНДИВИДУАЛЬНОСТЬ ПРАВОСУДИЯ.....	434
<i>Евсеев А. В., Лядов А. О.</i> ОСНОВНЫЕ ФАКТОРЫ ФОРМИРОВАНИЯ СОВРЕМЕННОГО ПРАВОВОГО СОЗНАНИЯ .....	436
<i>Ершова А. К., Шибаршина О. Ю.</i> К ВОПРОСУ О ФОРМИРОВАНИИ ПРАВОВОГО СОЗНАНИЯ И ПРАВОВОЙ КУЛЬТУРЫ МОЛОДЕЖИ XXI в. ....	439
<i>Жижилева Л. И.</i> ОСОЗНАННОСТЬ СОВРЕМЕННОГО ЧЕЛОВЕКА И ЕГО ПРАВОВАЯ КУЛЬТУРА.....	443
<i>Кирюхина Е. В., Лугошкина Т. В., Лугошкин Г. Ю.</i> ПРАВОВЫЕ ОСНОВЫ ПРИМЕНЕНИЯ ПОЛИГРАФА В СУДЕБНОМ ПРОЦЕССЕ.....	447
<i>Кускашев Д. В.</i> ДИСКУССИОННЫЕ ПРОБЛЕМЫ СООТНОШЕНИЯ МАТЕРИАЛИСТИЧЕСКОЙ И ПОЗИТИВИСТСКОЙ КОНЦЕПЦИИ ПРАВОПОНИМАНИЯ.....	451
<i>Кутина В. П.</i> АКТУАЛЬНЫЕ ПРОБЛЕМЫ ФОРМИРОВАНИЯ ПРАВОВОГО СОЗНАНИЯ И ПРАВОВОЙ КУЛЬТУРЫ ОБЩЕСТВА XXI в.....	456
<i>Лукиных Ю. В.</i> КРОССКУЛЬТУРНЫЕ КОМПЕТЕНЦИИ КАК ВАЖНЫЙ ЭЛЕМЕНТ ИНТЕЛЛЕКТУАЛЬНОГО КАПИТАЛА КОМПАНИИ .....	458
<i>Пригон М. Н.</i> РЕФОРМА ИНСТИТУТА НАДЕЛЕНИЯ ПОЛНОМОЧИЯМИ ГЛАВЫ МУНИЦИПАЛЬНОГО ОБРАЗОВАНИЯ И ПРАВОВОЕ СОЗНАНИЕ ИЗБИРАТЕЛЕЙ.....	462
<i>Рыбкина М. В.</i> ПРОБЛЕМЫ ЗАЩИТЫ ИНТЕЛЛЕКТУАЛЬНОЙ СОБСТВЕННОСТИ В РОССИЙСКОЙ ФЕДЕРАЦИИ .....	468



<i>Тангиев Б. Б., Исказиева Е. С.</i> ПРАВОВОЕ РЕГУЛИРОВАНИЕ ИНТЕЛЛЕКТУАЛЬНОЙ СОБСТВЕННОСТИ В СОЦИАЛЬНЫХ И ФАЙЛООБМЕННЫХ СЕТЯХ В РОССИИ И ЗА РУБЕЖОМ .....	470
--	-----

## **РАЗДЕЛ 5. ЭЛЕКТРОННОЕ ОБРАЗОВАНИЕ В РФ: НАСТОЯЩЕЕ И БУДУЩЕЕ .....**

<i>Дрожжин С. И.</i> РОЛЬ ИНТЕЛЛЕКТУАЛЬНЫХ ИНФОРМАЦИОННЫХ ТЕХНОЛОГИЙ В ПОСТРОЕНИИ ЭКОНОМИКИ ЗНАНИЙ .....	474
<i>Костин Г. А.</i> ПРОБЛЕМЫ ФОРМИРОВАНИЯ И РАЗВИТИЯ ЕДИНОГО ИНФОРМАЦИОННОГО ПРОСТРАНСТВА .....	477
<i>Костин Г. А., Панин С. Н., Громов А. А.</i> ИНТЕГРАЦИЯ СОВРЕМЕННЫХ ИНФОРМАЦИОННЫХ ТЕХНОЛОГИЙ ДЛЯ ПОВЫШЕНИЯ ЭФФЕКТИВНОСТИ ФУНКЦИОНИРОВАНИЯ ВЫСШИХ УЧЕБНЫХ ЗАВЕДЕНИЙ .....	480
<i>Пряжникова Я. С., Курочкина Е. Н.</i> ВНЕДРЕНИЕ ЭЛЕКТРОННОГО ОБРАЗОВАТЕЛЬНОГО РЕСУРСА В УЧЕБНЫЙ ПРОЦЕСС СРЕДНЕГО ОБЩЕОБРАЗОВАТЕЛЬНОГО УЧРЕЖДЕНИЯ .....	484
<i>Майоров Е. Е., Черняк Т. А., Машек А. Ч., Цыганкова Г. А.</i> ВОЗМОЖНОСТЬ ИСПОЛЬЗОВАНИЯ ИНФОРМАЦИОННОЙ СИСТЕМЫ В ОБРАЗОВАТЕЛЬНЫХ УЧРЕЖДЕНИЯХ .....	487
<i>Майоров Е. Е., Черняк Т. А., Удахина С. В., Машек А. Ч., Цыганкова Г. А.</i> РАЗРАБОТКА СОВРЕМЕННОЙ ИТ-ТЕХНОЛОГИИ ДЛЯ РЕШЕНИЯ КЛЮЧЕВЫХ ЗАДАЧ В ОРГАНИЗАЦИИ .....	490
<i>Чебан Е. П.</i> ИСПОЛЬЗОВАНИЕ ИНТЕРНЕТ-ТЕХНОЛОГИЙ В ОБУЧЕНИИ ИНОСТРАННОМУ ЯЗЫКУ .....	493
<i>Черкашина Л. В.</i> ИНФОРМАЦИОННЫЕ ТЕХНОЛОГИИ И ИНСТРУМЕНТЫ УПРАВЛЕНИЯ ПРОЕКТАМИ .....	496
<i>Чжан А. В., Чжан Е. А.</i> О ВНЕДРЕНИИ ИНФОРМАЦИОННЫХ ТЕХНОЛОГИЙ НА ПРОИЗВОДСТВЕ .....	501
<i>Шешегова Е. В.</i> ЭЛЕКТРОННОЕ ОБРАЗОВАНИЕ В РОССИИ .....	505

## **РАЗДЕЛ 6. СТРАТЕГИЯ ФОРМИРОВАНИЯ ИНТЕЛЛЕКТУАЛЬНОГО КАПИТАЛА В ПРОЦЕССЕ УПРАВЛЕНИЯ КАРЬЕРОЙ .....**

<i>Бравцев В. П., Елисеева Е. А.</i> КАЧЕСТВО ОБРАЗОВАНИЯ: ПОВЫШЕНИЕ КОМПЕТЕНТНОСТИ СТУДЕНТОВ ЧЕРЕЗ ПОВЫШЕНИЕ КОМПЕТЕНТНОСТИ ПРЕПОДАВАТЕЛЕЙ .....	509
<i>Еремин А. Н., Кузеванова М. Н.</i> ПЛАНИРОВАНИЕ И УПРАВЛЕНИЕ КАРЬЕРОЙ КАК ФАКТОРЫ РАЗВИТИЯ ИНТЕЛЛЕКТУАЛЬНОГО КАПИТАЛА .....	514
<i>Никитина С. Е.</i> СТУДЕНЧЕСТВО В СТРАТЕГИИ ИННОВАЦИОННОГО РАЗВИТИЯ РЕСПУБЛИКИ САХА (ЯКУТИЯ) .....	518
<i>Никуленкова Н. А.</i> РОЛЬ ПРОИЗВОДСТВЕННЫХ ПРАКТИК В ФОРМИРОВАНИИ И РАЗВИТИИ ИНТЕЛЛЕКТУАЛЬНОГО КАПИТАЛА СТУДЕНТОВ .....	520
<i>Ризнык Н. С., Корецкая Н. И.</i> ЭФФЕКТИВНЫЕ ФОРМЫ ОБУЧЕНИЯ СТУДЕНТОВ ДЛЯ УСПЕШНОЙ ИНТЕГРАЦИИ ОБРАЗОВАНИЯ И БИЗНЕСА .....	524
<i>Савченко Л. В.</i> ИСПОЛЬЗОВАНИЕ ПОРТФОЛИО КАРЬЕРНОГО ПРОДВИЖЕНИЯ ВЫПУСКНИКАМИ ВУЗОВ ДЛЯ РАЗВИТИЯ СВОЕЙ КАРЬЕРЫ .....	528

<i>Фролов Г. Г.</i> ФОРМИРОВАНИЕ КОМПЕТЕНЦИЙ СТУДЕНТОВ В ПРОЦЕССЕ ПРОЕКТНО-ИССЛЕДОВАТЕЛЬСКОЙ ДЕЯТЕЛЬНОСТИ .....	532
<b>ИНФОРМАЦИЯ ОБ АВТОРАХ</b> .....	536

КОМИТЕТ ПО НАУКЕ И ВЫСШЕЙ ШКОЛЕ

САНКТ-ПЕТЕРБУРГСКИЙ УНИВЕРСИТЕТ  
УПРАВЛЕНИЯ И ЭКОНОМИКИ

**Роль интеллектуального капитала  
в экономической, социальной  
и правовой культуре общества  
XXI века**

Сборник научных трудов участников  
Международной научно-практической конференции

Заведующий редакцией научной и учебно-методической литературы  
Издательства СПбУУиЭ  
*А. В. Блажко*

Подписано в печать 28.10.2015 г.  
Формат 60×84<sup>1</sup>/<sub>8</sub>. Уч.-изд. л. 43,34. Усл. печ. л. 64,87.  
Бумага офсетная. Гарнитура Newton.  
Тираж 510 экз. Заказ № 190

Издательство Санкт-Петербургского университета  
управления и экономики  
198103, Санкт-Петербург, Лермонтовский пр. 44, л. А  
(812)448-82-50  
E-mail: izdat-ime@spbume.ru, izdat-ime@yandex.ru

Отпечатано в типографии ООО «РАЙТ ПРИНТ ГРУПП»  
198095, Санкт-Петербург, ул. ул. Розенштейна, д. 21

ISBN 594047752-6



9 785940 477525



**ПРАВИТЕЛЬСТВО САНКТ-ПЕТЕРБУРГА  
КОМИТЕТ ПО НАУКЕ И ВЫСШЕЙ ШКОЛЕ**



**САНКТ-ПЕТЕРБУРГСКИЙ  
УНИВЕРСИТЕТ УПРАВЛЕНИЯ И ЭКОНОМИКИ**